

А. В. БАННИКОВ
М. А. МОРОЗОВ
ВИЗАНТИЙСКАЯ
АРМИЯ
(IV—XII вв.)



А. В. БАННИКОВ, М. А. МОРОЗОВ

ВИЗАНТИЙСКАЯ АРМИЯ
(IV–XII ВВ.)



Санкт-Петербург
2013

ББК 63.3(0)32
УДК 94(495)01–04
Б 23

*Издано при финансовой поддержке Федерального
агентства по печати и массовым коммуникациям в рамках
Федеральной целевой программы «Культура России (2012–2018 годы)»*

*В оформлении книги были использованы исторические реконструкции
и прорисовки художника И. В. Кирсанова*

Банников А. В., Морозов М. А.

Б 23 Византийская армия (IV–XII вв.) — СПб, ЕВРАЗИЯ, 2013 — 688 с., ил.
ISBN 978-5-91852-066-6

Книга посвящена армии Византийской империи, которая на протяжении многих столетий была одним из самых могущественных государств Средневековья и оказывала сильнейшее влияние на судьбы народов в Европе, Азии и Африке. Наследница и хранительница античных военных традиций, византийская армия вместе с тем не была какой-то застывшей и не способной к эволюции структурой. Заимствуя у своих противников все лучшие технические и тактические достижения, армия Империи сформировалась как продукт гармоничного синтеза греко-римских и чужеродных им элементов.

Чтобы показать читателю наиболее полную картину того, что представляла собой армия Империи, авторами освещаются вопросы, касающиеся комплектования армии, ее вооружения, тактического деления, приемов ведения боя, и многие другие.

Книга адресована как специалистам, так и всем интересующимся военным делом Античности и Средневековья.

ISBN 978-5-91852-066-6

© Банников А. В., Морозов М. А., текст, 2013
© Банников А. В., иллюстрации, 2013
© Петрова М. В., дизайн макета, 2013
© Лосев П. П., дизайн обложки, 2013
© Оформление, ООО «Издательство «ЕВРАЗИЯ», 2013

*Светлой памяти
выдающегося русского ученого
Юрия Павловича Малинина
посвящается*

ПРЕДИСЛОВИЕ

У профессиональных ученых и всех тех, кто просто интересуется античной или военной историей, армия Римской империи I–II вв. всегда вызывала неподдельный интерес. Она представлялась безупречно действующим и отлаженным механизмом, который вобрал в себя все лучшее, что когда-либо было создано древней военной мыслью, и превратился в несокрушимый форпост цивилизации на пути варварства, несущего с собой хаос и разрушение. Армия эпохи Сципионов, Мария или даже Цезаря не могла похвастаться таким вниманием, которое уделялось и уделяется армии принципата. Многочисленные реконструкторские общества, существующие сегодня в различных странах Европы, обычно воспроизводят оружие и амуницию легионеров именно этой эпохи. Голливуд, к какому бы периоду римской истории он ни обращался, показывает своей многомиллионной публике идеализированный образ римской армии, как своеобразный оживший слепок с колонны Траяна, пребывающий вне времени и пространства.

Роль армии в жизни такого милитаризированного государства, как Римская империя, трудно переоценить. Благополучие Рима всегда зависело от того, в каком состоянии находились его вооруженные силы. Но вот парадокс: та армия, которую мы привыкли считать армией Империи, просуществовала чуть больше двух столетий, а когда она исчезла, оставив по себе лишь смутные воспоминания, государство, которое она была призвана защищать, уничтожено не было. Пройдет еще два столетия, прежде чем готы захватят Рим, и даже после этого драматического события, которое можно было бы считать финальной точкой в римской военной истории, Империя не будет разрушена. С исторической сцены уйдут гунны и аланы, готы и вандалы, падет в прах персидское царство, а Империя будет стоять несокрушимой твердыней, и веками ее армии будут внушать страх соседним народам.

Почему эта длительная и многоликая эпоха существования имперской военной организации вызывает значительно меньше интереса в кругах исследователей, чем относительно короткий период принципата? Конечно же, многое зависит от характера источников: литературные, эпиграфические, археологические памятники I–II вв. дают ученым

гораздо более полный и целостный материал, чем позднеримский и византийский периоды. Вместе с тем немаловажным является и «фактор силы»: Римская империя вплоть до прихода к власти Адриана проводила агрессивную наступательную стратегию, и ее армии были настолько могущественны, что ни кельты Британии, ни германцы, ни парфяне не могли оказать им достойного сопротивления. История армии принципата — это череда громких побед, заканчивавшихся завоеваниями обширных территорий. Единственное поражение, потрясшее современников и приковавшее к себе внимание исследователей Нового времени, — это гибель легионов Вара, попавших в засаду в Тевтобургском лесу.

Однако, начиная с 30-х гг. III в., победы, одерживаемые римлянами на полях сражений, становятся все более сомнительными; ни о каких завоеваниях речи больше не идет, и даже более того — волны неприятельских вторжений докатываются до самых отдаленных провинций. Два с половиной десятилетия римской истории IV в., выхваченные из мрака безвестности Аммианом Марцеллином, показывают нам картину полнейшего упадка военной мощи Империи: рейнская граница постоянно прорывается аламаннами, персы отбирают пять областей Месопотамии, и наконец, — битва при Адрианополе заканчивается разгромом римской армии. Та обрывочная и противоречивая информация, которую доносят до нас источники по постадреанополюскому периоду, не меняет общего представления об упадке и деградации римской военной организации, наглядным свидетельством которых стал захват Рима готами Алариха.

Военная история Восточноримской, а затем и Византийской империи также не может быть сопоставима с блистательным периодом принципата. Завоевательная активность Юстиниана I была лишь кратковременным всплеском и спровоцирована больше воспоминанием о прошлом величии, нежели реальными возможностями юстиниановских войск. Реконкиста, продолжавшаяся три десятилетия, стоила таких колоссальных жертв и усилий, что у преемников Юстиниана уже не оставалось никаких средств и возможностей, чтобы защищать даже близлежащие территории.

В войнах с персами, арабами, болгарами, норманнами и турками Византия утратила большую часть своих территорий и неоднократно терпела поражения, которые могут быть сравнимы по своему масштабу с адрианопольской катастрофой. И вместе с тем за период от Константина I Великого (306–337 гг.) до Мануила I Комнина (1143–1180 гг.), названного в византийской традиции также Великим, было столько блестящих эпох, «военных ренессансов» и впечатляющих побед, на фоне которых военные успехи, достигнутые Римской империей в период принципата, если не меркнут совершенно, то, по крайней мере, не

представляются чем-то из ряда вон выходящим. Поэтому вопрос о том, каковы были военная организация и армия Византии в каждый период своего существования, покажется вполне естественным. Ведь если задуматься, то противники, с которыми вели борьбу легионы Августа или Траяна, намного уступали по силе народам и государствам, атаковавшим Империю в позднеримский или византийский периоды. Можно ли, например, сравнивать германцев, уничтожившие легионы Вара, с такими племенными союзами, совершавшими свои опустошительные рейды на римскую территорию начиная с середины III в., как франки, аламанны или готы? Разве можно сопоставить угрозу римскому присутствию в Британии, существовавшую до образования пиктского союза и после его возникновения (вторая половина III в.)? И что может вызвать больший ужас в рядах противника: парфянские всадники в развевающихся на ветру одеждах или закованные в броню персидские боевые слоны? Ответ кажется вполне очевидным.

Станным, хотя, в общем-то, легко объяснимым представляется тот факт, что в России, всегда претендовавшей на культурное родство с Византией, не было предпринято даже самых слабых попыток создания обобщающего труда, посвященного такому важному государственному институту, как армия. Наверное, даже не просто важному, а самому важному государственному институту, ведь в мире, где еще не было выработано норм международного права, только военная сила могла гарантировать суверенитет и территориальную целостность страны и обеспечить безопасность ее гражданам. На протяжении многих столетий Византийская империя была одним из самых могущественных государств Средневековья и оказывала сильнейшее влияние на судьбы народов в Европе, Азии и Африке. Каким образом удавалось ей так долго не только сдерживать натиск многочисленных неприятелей, но и побеждать их? История Византии, история ее величия и упадка не может быть правильно понята без тщательного и всестороннего изучения ее военной организации, которая долгое время была в состоянии адаптироваться к самым сложным историческим ситуациям и тем самым обеспечивала Империи ее жизнеспособность.

В Германии уже в 1920 г. вышла книга Р. Гроссе «Римская военная история от Галлиена до начала византийской фемной организации», которая до сих пор считается стандартным справочником по вопросам военного устройства Византии. Однако на русском языке не существует не только аналогичного оригинального исследования, но даже нет перевода труда Р. Гроссе.

Пытаясь заполнить лакуну, образовавшуюся в отечественной византистике, в этой книге мы постарались осветить как можно более

широкий круг вопросов, касающихся как самой армии, так и тех структур, которые были непосредственно связаны с ней и поддерживали ее полноценное существование внутри государственного организма. Другими словами, мы вышли за рамки заявленной темы, и, хотя армия всегда оставалась в центре нашего внимания, книга в значительной степени посвящена византийской военной организации в целом. Сделано это было умышленно, для более понятного изложения материала.

Период, который мы охватили, получился равным девяти столетиям. Не все сюжеты, затронутые нами, освещены равномерно. Некоторым из них отведено очень большое место, другие изложены менее подробно. Подобная схема определялась не только состоянием источников или исторической значимостью вопроса. Многие зависело и от нашего субъективного подхода: более разработанные сюжеты, как правило, связаны с нашими непосредственными научными интересами.

Часть представленного материала была уже опубликована в цикле статей М. А. Морозова, посвященных византийской военной проблематике, а также в книге А. В. Банникова «Римская армия в IV в. (от Константина до Феодосия)» (СПб., 2011). В новом варианте использованные главы книги были переработаны, исправлены и дополнены.

И, наконец, последнее. Принятое в научной среде понятие «Византия» — условное, и, если уж быть предельно точным, то государства с таким названием никогда не существовало. Желая объединить позднеримский период с византийским, мы хотели, во-первых, показать, что раздел между Римской и Византийской империями носит весьма условный характер, а во-вторых, практически весь «позднеримский» материал нам все равно пришлось бы использовать в разделе о «ранневизантийской» военной организации V–VI вв., поскольку последняя была естественным и логическим результатом развития той военной системы, которая оформилась при Константине и его сыновьях.

А. В. Банников, М. А. Морозов
Париж, 23.07.2013

ВВЕДЕНИЕ



Формирование римской регулярной армии происходило уже в период Поздней республики. Обычно начало этого процесса связывают с военной реформой Мария (II в. до н. э.). Его катализатором стали гражданские войны, положившие конец республиканскому строю. В правление Августа происходит его окончательное завершение и постоянная армия становится неотъемлемой частью государственного аппарата Империи.

Войны, сначала между Цезарем и Помпеем, а затем и между Октавианом и Антонием, способствовали прогрессивному увеличению числа людей, призванных в армию, и, как результат, росту количества легионов, которых на момент смерти Цезаря у Республики было около 40: одни из них стояли в провинциях, а другие были недавно сформированы диктатором для участия в планировавшемся походе против парфян. У Октавиана после победы над Антонием было по меньшей мере 60 легионов¹.

В 23 г. до н. э. Октавиан Август получил от сената пожизненную проконсульскую власть, которая гарантировала ему верховное командование над всеми вооруженными силами римского государства. От Августа и до Диоклетиана императоры формально обладали только проконсульскими полномочиями, но поскольку в их власти находились те провинции, где были сосредоточены главные военные силы, то именно императорами и осуществлялось общее руководство армией².

В рамках задуманной Августом военной реформы была произведена широкая демобилизация, масштабы которой до конца не определены. Одни исследователи полагают, что Август сократил количество легионов до 28, оставив только те из них, которые служили под командованием Цезаря³. Три из них (XVII, XVIII, XIX) были уничтожены в результате поражения Вара в Тевтобургском лесу. Другие считают, что Август оставил только 18 легионов⁴. Однако в 6 г. н. э. им было набрано 8 новых легионов, имевших нумерацию с XIII по XX. Наконец после гибели армии Вара были сформированы еще два легиона (XXI и XXII)⁵, и, таким образом, Тиберий, принявший власть после Августа, получил 25 легионов (Тас., *Ann.*, IV, 5). В дальнейшем число легионов постоянно изменялось, тем не менее военная система, сформированная Августом, как с точки зрения организации, так и с точки зрения стратегического замысла оставалась по сути своей той же и при его преемниках, а ее неизгладимое влияние ощущалось вплоть до правления Диоклетиана и даже после него.

Главную силу армии при Августе, как и ранее, составляли легионы. Структура легиона I–II вв. была такой же, как и у легиона Поздней республики. Состав легиона был постоянным — около 5000 человек, которые были объединены в 10 обычных когорт; каждая когорта насчитывала по 480 человек⁶. Однако в конце I в. н. э. численность первой

когорты была увеличена до 800 человек⁷. Кроме того, в состав легионов был включен отряд ветеранов (*triarius ordo*)⁸ и был восстановлен кавалерийский отряд в 120 человек, компенсировавший вызванный реформой Мария недостаток, от которого долго страдали армии Цезаря.

В помощь легионам придавались вспомогательные войска (*auxilia*), которые до Августа рекрутировались только в случае необходимости и могли быть распущены, после того как надобность в них пропадала. Август сделал эти отряды постоянными и инкорпорировал их в состав римских вооруженных сил. *Auxilia* состояли из *ал*, *когорт* и *нумеров*. Алы обычного состава (*alae quingenariae*) насчитывали около 500 всадников; алы двойной численности (*alae milliariae*) — около 1000. Когорты обычной численности (*cohortes quingenariae peditatae*) насчитывали около 500 пехотинцев, двойные когорты (*cohortes milliariae peditatae*) — около 1000⁹. Существовали также когорты смешанного состава — *cohortes quingenariae equitatae* по 380 пехотинцев и 120 всадников и *cohortes milliariae equitatae* по 760 пехотинцев и 240 всадников¹⁰. *Нумерами* (*numeri*) называли части временного назначения, численность и структуру которых трудно определить; *нумеры* могли быть пехотными, конными или смешанного состава.

Этнический характер вспомогательных подразделений сохранялся только при Юлиях-Клавдиях. Основная часть ауксильев формировалась из галлов и испанцев¹¹. Порядок комплектования вспомогательных войск претерпел определенные изменения при Веспасиане. Батавское восстание 69 г. продемонстрировало насколько может быть опасным формирование воинских подразделений из людей одной национальности. После 70 г. вспомогательные войска (когорты и алы) приобретают уже смешанный национальный состав¹².

Вспомогательные войска, набирались, как правило, среди лиц, не имевших римского гражданства. Впрочем, уже при Августе были отмечены случаи, когда в их состав попадали и римские граждане. В частности это касается *когорт римских граждан*, формировавшихся на добровольной основе¹³. Начиная с Веспасиана, полноправные римские граждане попадают и в другие вспомогательные отряды (алы и когорты). Однако их еще не очень много по сравнению с *перегринами*¹⁴.

Вспомогательные войска играли важную роль особенно со стратегической точки зрения: задача защиты обширных территорий и протяженных границ не могла быть выполнена только лишь за счет ограниченного числа легионов. Поэтому *auxilia* часто были дислоцированы в провинциях, подчиненных римским прокураторам, где они образовывали все наличные военные силы и должны были поддерживать общественный порядок и отражать незначительные нападения неприятеля.

Легионы и приданные им вспомогательные отряды, составлявшие основную часть армии, Август сосредоточил на границах, однако около 5% войск было размещено поблизости от Рима или же в самом городе¹⁵. Прежде всего это были гвардейские подразделения.

Создание в Риме постоянного гарнизона, задача которого была защищать резиденцию императора и поддерживать общественный порядок в столице¹⁶, очевидным образом шла вразрез с традицией: никогда прежде постоянные вооруженные силы не стояли в качестве гарнизона в Италии внутри священных границ *померия*. Несмотря на это, в 26 г. или 27 до н. э. Август учредил императорскую гвардию, получившую название *преторианской*, которая состояла из 9 когорт римских граждан¹⁷. Назначением преторианцев было обеспечивать безопасность особы принцепса и сопровождать его во время внешних военных кампаний. Каждая когорта, находившаяся под командованием трибуна, состояла из 500 человек¹⁸. В состав гвардии входил также кавалерийский отряд из 300 всадников — *speculatores Augusti*¹⁹, обязанный сопровождать принцепса и, возможно, выполнять специальные поручения.

Приблизительно в 13 г. до н. э. был создан также отряд гражданской милиции, состоявший первоначально из 3-х городских когорт (*cohortes urbanae, urbaniciani*), которые обеспечивали охрану города (Suet., Aug., 49), исполняли при необходимости полицейские функции, а также образовывали почетную гвардию самого Рима²⁰. Они имели организацию, подобную организации преторианских когорт²¹.

Наконец в 6 г. н. э. Август сформировал военизированный корпус *vigiles* (городской стражи), состоявший из 7 когорт (каждая когорта следовала за двумя из 14 кварталов, на которые был разделен город). Когорты насчитывали по 1000 человек в каждой, набирались из императорских вольноотпущенников. Городская стража выполняла обязанности ночной полиции и боролась с городскими пожарами²².

Августу обычно приписывается реорганизация флота, в результате которой были образованы две главные эскадры: одна находилась в Мизене, а другая в Равенне. Кроме своих главных баз каждый из двух флотов имел определенное количество стоянок (*stationes*), где находились небольшие эскадры из нескольких кораблей. Оба флота получили статус преторианских (*classes praetoriae*), что должно было подчеркивать ту важную роль, которую они играли в оборонительной системе Италии²³.

В ходе своей реформаторской деятельности Август определил также правила продвижения по служебной лестнице (*cursus*) для военных. Эта мера, ставшая необходимой для профессиональной армии, узаконила то, что ранее было только традицией²⁴. Наместничество в наиболее важных провинциях, где обычно были размещены легионы, было

обычно закреплено за выходцами из сенатского сословия, которые получали звание *legati Augusti pro praetore*; провинции, в которых находились по крайней мере два легиона, поручались консулу или же бывшему консулу; другие — простому претору (*praetor*). Менее важные провинции, где обычно не было легионов, но только вспомогательные войска, вверялись, напротив, представителям всаднического сословия в звании *procuratores Augusti*. Командование гарнизоном Рима, как и гарнизоном Египта — территории, которая считалась принадлежавшей исключительно принцепсу, — было поручено перфектам (*perfecti*), принадлежавшим к классу всадников.

Легионы были поставлены под командование соответствующего количества *legati Augusti*, назначавшихся императором из представителей сенатского сословия. Эта должность, исполнявшаяся в течение нескольких лет, была ступенькой к получению должности консула. В подчинении у легата находилось 6 трибунов, 5 из которых принадлежали к всадническому сословию и один — к сенатскому²⁵. Командующие вспомогательными частями различного типа имели звание префектов и принадлежали, как правило, к всадническому сословию.

Принцип, согласно которому все лица, имевшие римское гражданство, были обязаны военной службой, формально никогда не оспаривался. В случае каких-либо чрезвычайных ситуаций, как, например, Тевтобургское поражение, Август энергично требовал его соблюдения (Suet., Aug., 24, 1)²⁶. Вместе с тем Август стремился вернуть условия, при которых служба в армии сохраняла бы свою привлекательность. Поэтому он попытался сделать так, чтобы лица низкого социального статуса не поступали на военную службу, а у граждан среднего класса и особенно у италиков пробудился бы к ней интерес. Однако нельзя было существенно увеличивать размер солдатского жалованья, поскольку содержание 28 легионов и так накладывало непосильное бремя на государственную казну: ежегодные выплаты государства только рядовым легионерам, без учета жалованья центурионам и вышестоящим офицерам, превышали сумму в 31 млн денариев²⁷. Поэтому денежное довольство солдат оставалось в течение многих лет малоудовлетворительным и малопривлекательным для италийского среднего класса, и трудности пополнения армии рядовым составом стали ощущаться уже при Августе.

Отсутствие необходимого количества новобранцев объясняется прежде всего тем, что на деле правительство, как и ранее, предпочитало набирать в легионы добровольцев, а к принудительному набору прибегало лишь в исключительных случаях²⁸. Такая политика стимулировала кризисные явления в призывной системе, что способствовало зачислению в легионы постоянно увеличивавшегося числа неимущих граждан

и неиталиков, в то время как возрастали роль и значение вспомогательных войск, по отношению к которым обещание солдатам гражданства после окончания военной службы оставалось еще мощным стимулом.

Границы римского мира были определены Августом с точки зрения осмотрительной и взвешенной стратегии и оставались в принципе неизменными на протяжении веков. Империю окружал пояс буферных клиентских государств, представление о котором мы можем получить благодаря Тациту, описывающему военные силы римского государства в том виде, к которому они существовали на момент смерти Августа (Tac., Ann., IV, 5). Подобная система позволяла концентрировать на отдельных участках огромные силы, с тем чтобы подавлять восстания и мятежи на подвластных территориях или совершать внешние завоевания. Она дала возможность Августу перебросить в Испанию 7 легионов вместе со вспомогательными войсками и в течение 10 лет (29–19 г. до н. э.) полностью покорить эту страну. В 25 г. до н. э. было начато покорение Альп, закончившееся к 7 г. до н. э.²⁹; в 12–9 г. до н. э. римские войска вышли на берега Эльбы. Эта экспансия продолжалась и при ближайших преемниках Августа. В 15 г. до н. э. покорена Реция, область винделиков и Норик; в 19 г. н. э. завоевана Паннония; в 13 г. н. э. — Мёзия. На востоке присоединена Каппадокия (17 г.), обращены в провинции Галатия (25 г.)³⁰, и Иудея (34 г.). Однако после завершения этой наступательной активности, знаменовавшей собой первый период правления Юлиев-Клавдиев, римская армия стала выполнять и сохраняла, за исключением периодов, проведения завоевательных походов при Клавдии и Траяне, оборонительную и сдерживающую функции. Северный *limes*, определенный самой природой, проходил по линии Рейна и Дуная, в то время как на восточных рубежах между Империей и Парфянским царством установилось более-менее устойчивое равновесие. Размещенная в стратегически важных пунктах вдоль границ армия все меньше вовлекалась в большие военные кампании, что неизбежно отражалось негативным образом на качественном и моральном состоянии ее личного состава³¹.

Отказ от политики проведения широкомасштабных завоеваний был вызван вполне объективными причинами: внешний противник был не самым опасным врагом, которого следовало опасаться римлянам. Главную опасность для Империи представляли не внешние неприятели, а жители уже завоеванных территорий. Внутренние провинции типа Азии, Ахайи, Африки были достаточно спокойными. Восстания обычно вспыхивали на вновь завоеванных территориях. Поскольку практически в течение всего I в. Империя проводит агрессивную внешнюю политику, то именно население вновь образованных провинций должно было внушать больше всего опасений римскому командованию. Поэтому перед армией стояла

задача не столько защищать провинции Империи или гражданское население, проживавшее в них, сколько обеспечивать защиту римских властей от этого самого населения. Поражение Вара в Тевтобургском лесу — крупнейшая военная катастрофа, постигшая римскую армию в I в., — произошло вследствие восстания, а не внешнего вторжения.

Уже при ближайших преемниках Августа стал очевидным тот факт, что безопасность Империи требует более многочисленных вооруженных сил. Численность римской армии росла на протяжении всего периода правления Юлиев-Клавдиев. Главными препятствиями для создания новых легионов были трудности финансового характера. Необходимость выплачивать высокое жалование легионерам и невозможность предоставить ветеранам в полном объеме полагавшееся им обеспечение ставили правительство перед практически неразрешимой дилеммой: каким образом без ущерба для обороноспособности государства сократить расходы на содержание войск. Ответ на этот вопрос так никогда и не был найден вплоть до конца существования Западной Римской империи. Внешнеполитическая ситуация очень часто требовала наращивания военной мощи без оглядок на то, существует ли у государства возможность поддерживать ее. В конечном итоге победа над врагом могла так дорого обходиться казне, что легче и дешевле было бы заплатить неприятелю, сделав его «другом и союзником римского народа», чем посылать против него войска.

Тем не менее, пока сохранялась старая система создания приграничных вассальных государств, пока армия оставалась италийской и должна была защищать прежде всего римскую администрацию и римских граждан, а не всю территорию Империи, пока, наконец, соседями римлян на западе были раздробленные и вечно враждовавшие друг с другом племена варваров, а на востоке парфяне, столкновения с которыми носили эпизодический характер, военная система, сложившаяся при Августе, действовала в общем и целом исправно.

Преобразования, осуществленные в период правления Флавиев и Антонинов, не затронули фундаментальных принципов существования римской военной системы, созданной Августом. Вместе с тем, они стали катализатором тех процессов, которые получили свое развитие уже в эпоху Юлиев-Клавдиев и в конечном итоге привели к трансформации армии принципата в армию Поздней империи³².

Оборонительная система, окончательно сформировавшаяся при Флавиях и Антонинах, была довольно эффективной и практически неизменной сохранялась также и при Северах. Однако существование ее было возможно лишь в том случае, когда внешняя угроза носила локальный характер и разные участки границы государства одновременно не подвергались сильному давлению со стороны соседей. В конце

II в. возникает ситуация, когда внешний натиск почти на все римские границы значительно возрастает. Если ранее на рейнской и дунайской границах Империи противостояли малочисленные племена германцев, то теперь положение резко меняется. Германцы объединяются в крупные союзы, которые все чаще и чаще бросают вызов могуществу Рима.

Маркоманнские войны, длившиеся 15 лет, завершились победой римлян. По условиям заключенных соглашений германцы признавали свою зависимость от Империи, выдавали всех римских пленных, были обязаны поставлять римлянам зерно и скот, а в случае необходимости оказывать им военную помощь. Вместе с тем победители обязаны были принять ряд требований, выдвинутых побежденными, в соответствии с которыми одни племена оставались на своих прежних землях в обмен на выплачиваемые им субсидии, а другие получали разрешение обосноваться на территории римских провинций. Потери, понесенные римской армией, были столь ощутимы, что активное вмешательство римлян в этом регионе наблюдается только в правление Септимия Севера (193–211 гг.) и Каракаллы (211–217 гг.). Ко всему прочему, война самым неблагоприятным образом отразилась на финансовом состоянии государства. Нехватка наличной монеты была до такой степени острой, что Марк Аврелий был вынужден продавать свое личное имущество, запретить гладиаторские бои и театральные зрелища³³.

Неблагоприятная внешнеполитическая обстановка привела к нарастанию кризисных явлений во всей римской военной организации. Оборонительные войны, которые приходилось вести римской армии, стали более опасными и не приносили практически никакой прибыли в виде добычи. Императорская власть не могла требовать от солдат дополнительных усилий, связанных с участием в постоянных военных конфликтах, не предоставив им новых льгот.

Попытка придать военной службе более привлекательный характер была сделана в период правления Септимия Севера. Увеличение жалования, привлечение выслужившихся легионеров в преторианскую гвардию, разрешение браков солдатам, а также более легкий доступ к центурионату укрепляли в конечном итоге лояльность армии по отношению к центральной власти. Комплектование преторианских когорт солдатами легионов ко всему прочему усиливало боеспособность этих привилегированных подразделений и сглаживало противоречия, существовавшие ранее между гвардией и остальной армией³⁴.

Септимий Север создал армию более многочисленную и более профессиональный офицерский корпус, чем раньше³⁵. Это позволило Риму стать инициатором развязывания большинства внешних конфликтов. Два похода против парфян были предприняты с целью стереть воспоминание

о крови, пролитой на полях гражданской войны. Новые легионы, набранные Септимием, получили название *Парфянских*, что должно было поднять в глазах населения пошатнувшийся престиж римского оружия.

Тем не менее после смерти Септимия первые же возникшие затруднения заставили его преемников отказаться от завоевательной политики. Увеличение численности вооруженных сил и жалования солдат накладывало непосильное финансовое бремя на казну Империи. По подсчетам некоторых исследователей, на содержание армии уходило от 40 до 60% всего государственного бюджета³⁶. Ведение войны стало слишком дорогостоящим предприятием. Еще Каракалла попытался предпринять новую войну против парфян (214 г.) в тщетной надежде повторить поход Александра Великого³⁷. Однако в дальнейшем Империи пришлось перейти к оборонительной стратегии и даже оставить наиболее удаленные территории, присоединенные Септимием Севером³⁸.

Подводя итог анализу римской военной организации в период с начала I в. до первой половины III в., необходимо отметить, что в ней произошли определенные перемены. Они были обусловлены социально-экономическими и политическими процессами предшествующей эпохи и изменением внешнеполитической обстановки. Модификация в большей мере затронула систему пополнения войск и принципы строительства лимеса.

Военная система принципата, которая, на первый взгляд, могла показаться вполне исправно действовавшим механизмом, начала давать сбои, как только стала меняться ситуация на границах Империи. Германский мир находился в состоянии относительной стабильности с тех самых пор, когда в конце II в. до н. э. Марий победил кимвров и тевтонов, а Цезарь в 58 г. до н. э. разбил отряды свевов под командованием Ариовиста. Спокойствие германцев на 150 лет гарантировало неприкосновенность римских границ в гораздо большей степени, чем могущество легионов. Но уже с первой четверти II в. н. э. германцы приходят в движение. В результате произошедших миграций плотность населения на территории Западной Германии значительно увеличилась. Давление на рейнскую и дунайскую границы Империи существенно усилилось.

Не менее тяжелым было положение на восточной границе. Мало кто в Риме мог даже представить себе, какие неисчислимы бедствия принесут Империи междоусобные столкновения между мелкими князьями Персиды. Один из них, Арташир, сын Папака, внук Сасана, победил соседних правителей и вступил в борьбу за власть с парфянским царем Вологезом V³⁹. В 224 г. он нанес поражение парфянским войскам, а в 226 г. захватил парфянскую столицу Ктесифон, взошел на трон и принял титул *царя царей*. Арташир не собирался ограничиваться территорией бывшего

Парфянского царства. Он видел в себе прямого наследника Кира и Дария и считал, что вся Азия, от берегов Геллеспонта до Ливийской пустыни, должна принадлежать ему по праву наследования (Herod., VI, 2, 2). Всего около шести лет понадобилось новому владыке востока, чтобы укрепить свое положение внутри государства и собрать силы, достойные его амбициозных притязаний. Мощь армии, которую он возглавил, могла привести в трепет даже самых отважных. Автор биографии Александра Севера утверждает, что у персидского царя было 12 000 кавалерии, 1800 боевых колесниц и 700 слонов (SHA, Alex., 56, 3–5). Эти данные, безусловно, преувеличены, однако мы, вероятно, не ошибемся, если предположим, что армия Арташира не намного уступала по численности тем военным силам, которые некогда собирали преемники Кира Великого.

В 230 г. персы впервые перешли Тигр. Арташир осадил Нисибис и стал опустошать Месопотамию⁴⁰. Империя оказалась перед лицом угрозы, равной которой она не знала за всю историю своего соседства с Парфией: на карту было поставлено само присутствие римлян в данном регионе. Чтобы отразить это нашествие, Александр Север (222–235 гг.) собрал свои лучшие войска. В 231 г. под его командованием в Антиохии оказалось более трети всех военных сил Империи. Как утверждает Геродиан, численность римской армии не уступала численности армии противников (Herod., VI, 4, 7).

Война с Персией длилась приблизительно три года, однако конкретный ход ее нам неизвестен. Согласно автору жизнеописания Александра Севера, персы будто бы потерпели полное поражение и потеряли убитыми только одних панцирных всадников 10 000 человек. Кроме того, римлянами было уничтожено 200 персидских слонов, а 300 животных захвачено живыми. В плен попало множество вражеских солдат (SHA, 56, 3–5). С этой версией согласуются и свидетельства некоторых других историков, утверждающих, что Александр со славой закончил войну на востоке⁴¹. По всей видимости, все эти авторы трактовали произошедшие события в русле официальной пропаганды, не позволявшей усомниться в том, чтобы армия, во главе которой стоял сам император, могла не добиться блестящей победы.

Иную, не столь льстящую национальному самолюбию, но зато более подробную и более достоверную картину военных действий рисует нам Геродиан, согласно которому император показал себя в этом походе бездарным стратегом и даже не отважился ступить на персидскую территорию, чтобы оказать помощь своим армиям, попавшим в затруднительное положение, одна из которых была полностью истреблена, а другая понесла большие потери и вынуждена была отступить⁴². Тем не менее на какое-то время персидская угроза была ликвидирована. Вероятно, за

достигнутые успехи Арташир заплатил весьма высокую цену. К тому же в тылу у него вспыхнуло восстание (Herod., VI, 7, 1).

Персы отступили от границы в тот самый момент, когда в Антиохию пришло известие, что аламанны вторглись на территорию Декуманских полей, а карпы и язиги — в область Нижнего Дуная. Александр был вынужден спешно покинуть восточный театр военных действий, чтобы вернуться в Италию, а затем через Галлию двинуться к Могонциаку, которого он достиг в начале 235 г.

Еще большие расхождения в исторических источниках существуют в отношении римско-персидских войн, последовавших вслед за смертью Александра Севера. В 235 или 238 г. Арташир вновь вторгся в римскую Месопотамию и осадил Нисибис и Карры⁴³. Захватив эти стратегически важные пункты, царь в 239 г. взял крепость Дура-Европос⁴⁴, в 240 г. — Хатру и, наконец, в 241 — Сингару и Ресену⁴⁵.

В 242 г. в римские пределы вторгся сын Арташира Шапур I (241–272 гг.). К 243 г. персы уже захватили большую часть Сирии и овладели даже ее столицей — Антиохией (SHA, Gordian., III, 26, 5). Однако в битве при Ресене Гордиан III (238–244 гг.) одержал победу над войсками Шапура⁴⁶, а затем отнял у него Антиохию, Карры и Нисибис и перенес войну на территорию противника (SHA, Gordian., III, 26, 6; 27, 1–6). Дойти до Ктесифона — персидской столицы — молодому императору помешало будто бы предательство префекта претория Филиппа⁴⁷, похитившего у него сначала трон, а затем и жизнь. Аммиан косвенно подтверждает это сообщение автора биографии Гордиана, когда говорит о «счастливейшем военном командовании»⁴⁸ императора и о его «коварной гибели» (Amm., XXIII, 5, 7)⁴⁹.

Но не все обстоит столь однозначно, как это представлено в римской исторической традиции. В 1936 г. в Накш-и Рустаме возле Персеполя была обнаружена надпись на трех языках (парфянском, персидском и греческом), сделанная в 270 г. и прославляющая победы Шапура I. Этот документ, изученный М. И. Ростовцевым и известный сегодня как «Деяния Божественного Сапора» (*Res Getstae Divi Saporis*), рисует перед нами совершенно иную картину событий. Свидетельство «Деяний» подтверждается надписью из Барм-и Делак и барельефами из Дараба и Бишапура. Все эти источники позволяют сделать вывод, что Гордиан погиб не в результате заговора, а из-за ран, полученных после падения с лошади в битве при г. Мезише в начале марта 244 г.

«Я почитатель Мазды, — гордо возвещает Сасанид в своей наскальной хронике, — владыка Шапур, царь царей Ирана и не-Ирана, происходящий от азатов, сын почитателя Мазды, владыки Арташира, царя царей Ирана, происходящего от азатов, внук владыки Папака, царя, повелитель

народа Ирана... Когда мы получили царскую власть над народами, Цезарь Гордиан собрал армию всей Римской империи, присоединив к ней племена готов и германцев, и двинулся в Ассирию против иранцев и против нас. И на границе Ассирии у Мезише произошло большое сражение. И Цезарь Гордиан погиб, и мы разбили римскую армию, и римляне избрали Цезарем Филиппа. И Цезарь Филипп пожелал заключить мир, и в качестве выкупа за свою жизнь он выплатил нам 500 000 (золотых) монет и стал нашим данником. По этому поводу мы переименовали Мезише в Пероз-Сабур (= Победоносный Шапур)» (RGDS, 1, 1–2; 6–10). Надпись из Барм-и Делак дает нам дополнительные доказательства того, что битва при Мезише закончилась полной победой персов: «Абнун, смотритель гинекея, приказал воздвигнуть этот жертвенник огня. Сначала я полагал, что, если это будет возможно, я сложу здесь жертвенник огня. Потом, на третьем году правления царя царей Шапура, римляне напали на Персию и Парфию, я же пребывал тогда здесь, не ведая забот, с тем чтобы принести жертвы. Когда я услышал, что римляне подходят, я дал обет богам, что если царь царей Шапур будет победителем, разобьет римлян и нанесет им такое поражение, что они станут его рабами, тогда я поспешу воздвигнуть здесь жертвенник огня. Когда же я затем узнал, что римляне пришли и что царь царей Шапур победил и разбил их, тогда я соорудил этот жертвенник огня и назвал его „Абнун, хранимый Шапуром“»⁵⁰.

На рельефе из Бишапура под копытами царского коня изображен лежащий лицом ниц человек. Было высказано предположение, что это и есть погибший Гордиан. Однако, по всей видимости, данное изображение является аллегорией, представляющей всех римлян, павших в битве с персами⁵¹.

Несмотря на позорный мир, официальная имперская пропаганда поспешила представить заключенное с персами соглашение как победу римского оружия, выпустив коммеморативные монеты с легендой «PAX FVNDATA CVM PERSIS» («Прочный мир с персами»), а сам Филипп присвоил себе титул *Parthicus Maximus* («Величайший парфянский»)⁵².

Главным условием мирного соглашения, которое Филипп заключил с персидским царем, был отказ от какого-либо вмешательства римлян в армянские дела. Однако армянские Арсакиды ориентировались на Римскую империю и проводили антиперсидскую политику. Это привело к началу очередной войны с персами (253 г.). Согласно персидской версии событий, инициаторами войны вновь были римляне. «И цезарь снова не сдержал своего слова и причинил ущерб Армении. И мы вторглись в страну римлян и уничтожили близ Барбалисса шестидесятитысячную римскую армию. И Сирию, деревни, которые находились в Сирии, мы сожгли, опустошили и разграбили. И только во время одного этого похода

мы завоевали в римской земле следующие крепости и города...» Далее в надписи перечислены 37 городов «вместе с прилегающей территорией».

На следующий год император Валериан отнял у персов Антиохию и Дура-Европос. Однако в 256 г. персы опять захватили и разрушили Дура-Европос, после чего эта крепость была окончательно потеряна римлянами и более не восстанавливалась⁵³. В 259/260 г. началась уже четвертая по счету война с персами. Шапур осадил Карры и Эдессу. Катастрофическое положение дел на Востоке потребовало, чтобы Валериан собрал новую армию, в которую были включены контингенты, собранные практически во всех римских провинциях, и в очередной раз попробовал склонить фортуна на сторону Рима. «Во время третьего похода, — сообщает в своей надписи Шапур, — когда мы пошли на Карры и Эдессу и когда мы осаждали Карры и Эдессу, Валериан Цезарь выступил против нас. И были у него отряды из страны германцев, Реции, Норика, Дакии, Паннонии, Мёзии, Амастрии, Испании, ..., Фракии, Вифинии, Азии, Памфилии, Исаврии, Ликаонии, Галатии, Ликии, Киликии, Фригии, Сирии, Финикии, Аравии, Иудеи, Мавретании, Германии, Лидии, Азии и Месопотамии: семьдесят тысяч человек.

И по ту сторону от Карр и Эдессы у нас с Валерианом Цезарем была большая битва. И Валериана Цезаря мы пленили своими собственными руками. И другие командующие армией, префект, сенаторы и офицеры также были пленены нами и отправлены в Персию» (RGDS, 1, 19–36)⁵⁴.

Персидская версия о пленении Валериана во время сражения самим персидским царем является вымышленной. После понесенного под Эдессой поражения римская армия оказалась запертой вражескими войсками в собственном лагере. Согласно Зосиму, положение римлян усугубилось из-за начавшейся у них эпидемии чумы. По требованию солдат Валериан отправил к Шапуру послов, чтобы просить мира. Персидский царь отослал их назад, заявив, что будет вести переговоры только с самим императором. После этого Валериан выехал на встречу с царем с немногими сопровождающими. Коварный перс нарушил свое слово и захватил римлян в плен (Zos., I, 36, 2; Vict., Caes., 32, 5; Petr. Patr., 9M)⁵⁵.

Победа Шапура делала его безраздельным хозяином на всем римском Востоке. «И Сирию, Киликию и Каппадокию мы сожгли, опустошили и разграбили», — гордо возвещает царь. Тридцать шесть римских городов были взяты персами во время этой кампании, «и люди, захваченные в стране римлян, в стране неиранцев были все уведены в плен. И в нашей иранской стране, в Персии, Парфии, Сузиане, Асроестане и в каждой другой стране, где были владения нашего отца и нашего деда и наших предков, там мы их поселили» (RGDS, 1, 10–36). Опустошение восточных провинций было не единственным

следствием военных неудач римских армий. Весьма болезненной для Империи стала утрата политического влияния в Армении, надолго оказавшейся теперь в зависимости от Персидского царства⁵⁶.

Повторяющиеся вторжения германцев на западе, наступление персов на востоке одновременно с восстаниями африканских племен (особенно в 254 и 262 гг.) расшатали всю римскую оборонительную систему⁵⁷. Сеть пограничных фортификационных сооружений, которая еще недавно казалась весьма надежной, была не в состоянии сдерживать стремительный поток вражеского нашествия. Прорывы лимесов приобрели периодический характер. Попытки их восстановления и укрепления не давали ощутимых результатов. Столкновения римских армий с противником в открытом бою оборачивались либо победами, купленными подчас весьма высокой ценой, либо страшными военными катастрофами, за которыми следовало опустошение или даже временная утрата целых провинций. Бурные события этого периода оказали сильнейшее влияние на всю последующую историю Рима и имели ряд важных последствий. Во-первых, набеги варваров и постоянные неудачи в войнах с персами дестабилизировали политическую власть в государстве: император, понесший поражение, мог быть только плохим императором, а значит, он был недостоин своего высокого положения и должен был уступить его другому; это давало повод к многочисленным солдатским мятежам и военным переворотам. Во-вторых, вторжения неприятелей и революции привели к нарушению товарооборота между различными регионами Империи, способствовали опустошению деревень и обнищанию городов. Воцарившаяся повсеместно разруха вызвала появление многочисленных банд разбойников и пиратских флотилий, что окончательно парализовало римскую торговлю. Наконец, все эти обстоятельства не могли не спровоцировать моральный кризис в обществе, стремившемся найти ответ на вопрос, почему боги отвернулись от Рима. «Атеизм» христиан, отвергавших официальных богов, стал в глазах многих причиной бедствий Империи. Подобное мнение вызвало жестокие гонения на христиан, проводившиеся при Деции, Валериане и Диоклетиане⁵⁸.

Однако кризис, потрясший Империю в III столетии, имел прежде всего военный характер и был вызван неспособностью старой военной системы эффективно функционировать в иных политических условиях, адаптируясь к изменениям, произошедшим в военном деле противников римлян. Поэтому, как это ни парадоксально, после длительного периода процветания римская военная система требовала самых радикальных реформ. Первые попытки проведения таких реформ связывают с именем Галлиена. Крайняя скудость источников, относящихся к периоду правления этого императора, к сожалению, не позволяет нам во всей

полноте воссоздать картину осуществленных им военных преобразований. Вместе с тем представляется несомненным, что преобразования, проведенные в армии, вкупе с незаурядными полководческими талантами Галлиена и проявленной им величайшей энергией (которые были не в состоянии отрицать даже недружественно настроенные к Галлиену римские историки) позволили Империи не только выстоять в период страшного кризиса, но и, накопив силы, перейти в решающее наступление. Впрочем, вряд ли мы можем считать, что «реформы» Галлиена носили планомерный характер. В условиях перманентной внешней агрессии и непрекращающихся внутренних мятежей все принимаемые им меры были исключительно оборонительными и являлись ответом на конкретные действия его неприятелей. Тем не менее нельзя не отметить, что единство римского государства было восстановлено уже через полтора десятилетия после гибели Галлиена. Клавдий II (268–270 гг.) нанес готам три поражения (у Марцианополя, Византия и Фессалоник). Аврелиан (270–275 гг.) в 271 г разбил их во Фракии и Иллирике; в 272 г. он разрушил Пальмирское царство Зенобии и воссоединил с Империей все восточные провинции, а в 274 г. ликвидировал Галльскую империю. Проб (276–282 гг.) разгромил в 277 г. франков и аламаннов, после чего перешел Рейн и перенес войну на территорию варваров (SHA, Prob., 13, 7). Наконец в 283 г. Кар (282–283 гг.) начал давно готовившийся поход против персов. Римское наступление в Месопотамии закончилось взятием Селевкии и персидской столицы — Ктесифона.

В правление Диоклетиана (283–305 гг.) в римской военной системе происходят новые крупные изменения. Впрочем, сам Диоклетиан не стремился к проведению каких-либо глобальных реформ в армии. В большинстве случаев принимаемые им меры были вызваны к жизни самой сложившейся ситуацией. Именно требованиями насущной необходимости были продиктованы установление режима тетрархии, фортификационное строительство на границах и действия, направленные на пополнение численного состава войск, обеспечение их регулярными поставками оружия, обмундирования, продовольствия и фуража, с тем чтобы армия постоянно находилась в состоянии боевой готовности. Эти меры исключительно военного характера потребовали проведения ряда административных реформ, которые позволили императорской власти мобилизовать и использовать необходимые ресурсы.

Период военных преобразований, проходивший на протяжении практически всего III в., завершился только при Константине I (306–337 гг.) и его сыновьях. В дальнейшем, хотя эта система постоянно модифицировалась, ее основа оставалась неизменной вплоть до правления Феодосия I (379–395 гг.).

ГЛАВА I ОРГАНИЗАЦИЯ И СОСТАВ АРМИИ ПОЗДНЕЙ РИМСКОЙ ИМПЕРИИ



«*Exercitus dicitur tam legionum quam etiam auxiliorum nec non etiam equitum ad gerendum bellum multitudo collecta*»
(«Войском называется объединение как легионов,
так и вспомогательных отрядов
а также и конницы для ведения войны»)
(Veg., III, 1)

1. ХАРАКТЕРНЫЕ ЧЕРТЫ ПОЗДНЕРИМСКОЙ ВОЕННОЙ СИСТЕМЫ

Разделение военной и гражданской властей. Одной из характерных черт позднеримской военной системы было разделение военной и гражданской властей. Начало этому процессу было положено при Диоклетиане, однако завершился он только при Константине, при котором наместники провинций полностью утратили свои военные полномочия, а военная власть сосредотачивается в руках *дуксов*.

Образование лимесов. Глубокие рейды варваров на римскую территорию, происходившие в III столетии, заставили власти укреплять не только пограничную полосу, но целые районы, которые находились в угрожаемых зонах. Это привело к тому, что уже с середины III в. само понятие *limes* меняет свое значение и более не означает ни дорогу, проложенную на территории противника, ни сеть фортификационных сооружений, возведенных на границах⁵⁹. *Лимес* отныне — это военная инфраструктура пограничной провинции⁶⁰.

Система снабжения армии. В правление Диоклетиана была учреждена новая система обеспечения армии оружием и обмундированием, которые производились теперь в государственных мастерских. Мастерские были расположены в тех провинциях, где было дислоцировано большое количество войск.

Организацию поставок лошадей в армию государство также брало на себя. Ежегодные поставки были возложены на всех налогоплательщиков (CTh, XI, 17, 3). В экстренных случаях правительство могло потребовать от всех налогоплательщиков либо только от привилегированных слоев населения дополнительного количества лошадей⁶¹.

Позднеримская система пополнения армии личным составом. Для того чтобы обеспечить армию необходимым количеством рекрутов, Диоклетиан ввел на всей территории Империи военную повинность — *конскрипцию*⁶², которая была возложена главным образом на земледельцев среднего класса⁶³. Лица, выполнявшие эту повинность, назывались *капитулариями* (*capitularii*), или *темонариями* (*temonarii*)⁶⁴. Количество отправляемых в армию новобранцев определялось размером земельного надела помещика (CTh, VII, 13, 7, 1). Вместо рекрута государство могло потребовать от землевладельца определенной денежной суммы — *aurum tironicum*⁶⁵.

Набор проводился, очевидно, не во всех провинциях, а только в тех, где были размещены воинские части, или в тех, которые славились хорошими качествами своей молодежи. С какой регулярностью это делалось, неизвестно. Возможно, каждые 4–5 лет⁶⁶.

Одной из наиболее значимых военных реформ, осуществленных Константином, считается утверждение принципа наследственной военной службы, согласно которому все сыновья ветеранов считались военнообязанными (CTh, VII, 1, 11) и по достижению призывного возраста должны были отправиться в армию (CTh, VII, 22, 7), обычно в те подразделения, где ранее служили их отцы (CTh, VII, 1, 11).

Иммиграция варваров. Еще одним важнейшим и наиболее типичным для Поздней империи способом обеспечить армию необходимым количеством рекрутов была добровольная или принудительная иммиграция варваров на римскую территорию. Поселения варваров на пустовавших землях римских провинций активно создавались уже во второй половине III столетия. При Диоклетиане эта практика применялась в еще более широких масштабах, и насильственное перемещение сотен тысяч варваров стало центральным звеном в политике римского правительства. Поселенные на римской территории варвары могли обладать различным статусом, однако все они были обязаны отправлять в римскую армию свою молодежь.

Другие способы использования варваров в военных целях. Существовали и другие формы привлечения военной силы варваров на службу Империи. Римляне могли создавать из них вспомогательные наемные отряды или вербовать индивидуально для пополнения регулярных воинских частей. От побежденных в бою противников обычно требовали принудительной отправки в римскую армию своей молодежи (Amm., XVII, 13, 3; XXVIII, 5, 4; XXXI, 10, 17; ср.: SHA, Prob., XIV, 7).

Особой формой военного сотрудничества был *федеративный договор*. Заключившие такое соглашение с Империей племена получали от римского правительства определенное содержание в виде денежных выплат или поставок продовольствия; в обмен они были обязаны во время военных кампаний посылать в римскую армию свои вспомогательные отряды. После окончания боевых действий такие отряды возвращались к себе на родину. Предполагается, что в доадрианопольский период наиболее важный федеративный договор был заключен в 332 г. между Константином и готами-тервингами, ставшими клиентами Империи⁶⁷.

2. ВОЙСКА СВИТСКИЕ, ДВОРЦОВЫЕ И ПОГРАНИЧНЫЕ

Comitatus и comitatenses (комитат и комитатенсы). В современной исторической науке закрепилось мнение, согласно которому в период правления Константина произошло разделение римской армии на *мобильную (полевую)* и *пограничную*⁶⁸. Первая находилась под личным командованием самого императора, поэтому она получила название *comitatus* (свиты), а солдаты, составлявшие ее, — *comitatenses* (свитских)⁶⁹. *Комитат* должен был вести борьбу с противником, вторгавшимся в Империю, либо проводить наступательные операции непосредственно на вражеской территории. Е. П. Глушанин полагает, что, после того как Константин стал единым правителем Империи, *комитат* как единая походная армия императора утратил свое значение. Подразделения этой группировки были размещены отныне в разных приграничных провинциях и образовали так называемые *региональные походные армии*⁷⁰.

Основная часть армии, как и во времена принципата, была дислоцирована на границах; войска, защищавшие берега Рейна и Дуная, получили название *ripenses* или *riparienses*, а те, которые были размещены вдоль сухопутных границ, — *limitanei*. Предполагается, что со временем подразделения, составлявшие пограничную армию, совершенно утратили свою боеспособность и превратились в полукрестьянскую милицию; солдаты-пограничники должны были во время службы обрабатывать земельные участки, к которым они были прикреплены, а их служба носила наследственный характер.

В последнее время в зарубежной историографии были предприняты попытки пересмотреть эту традиционную схему. По мнению некоторых исследователей, разделение армии на *мобильную* и *оседлую* — вымысел современных ученых; главной задачей армии в позднеримскую эпоху по-прежнему оставалась защита границ, поэтому, за исключением гвардейских отрядов, все солдаты были *ripenses* либо *limitanei*. В течение всего IV в. они сохраняли свою мобильность и никогда не имели ничего общего с крестьянской милицией: во-первых, поскольку ремесло солдата и занятие земледелием носили, как правило, сезонный характер и могли выполняться только в летний период, то невозможно было

заниматься ими одновременно⁷¹; во-вторых, в соответствии с бытовавшими в античности представлениями, тяжелый физический труд приличествовал рабам, а не свободному человеку и, уж конечно же, не солдату; поэтому любая попытка заставить военных пахать землю, чтобы прокормить себя, привела бы к возмущению и открытому бунту⁷².

Comitatenses как особый класс солдат впервые юридически зафиксированы в указе Константина от 325 г. (CTh, VII, 20, 4 pr.). На основании этого документа, мы можем утверждать только то, что в римской армии было три категории военнослужащих: 1) *comitatenses*, 2) *ripenses* и 3) *alares* и *cohortales*. *Comitatenses* были наиболее привилегированными по сравнению с двумя остальными группами. Однако это вовсе не означает, что они образовывали какую-то особую армию. Более того, данный эдикт вполне определенно противоречит подобному пониманию роли *комитатенсов*. В эпоху принципата существовало три основных категории войск: гвардия, легионы и вспомогательные подразделения. Первые обладали наибольшими привилегиями. После роспуска Константином I преторианской гвардии (312 г.) и образования им новых гвардейских подразделений именно эти последние должны были иметь самый высокий статус в глазах законодателя. Если же *комитатенсы*, обозначенные в указе, — это солдаты *походной армии*, то куда же тогда девались гвардейцы, стоявшие неизмеримо ближе к особе императора, чем солдаты всех остальных категорий войск? Поэтому будет естественным предположить, что *комитатенсы* Константина были, в прямом смысле слова, *свитскими войсками*, то есть отрядами гвардии, состоявшими при императоре.

Термин *comitatenses* (в военном значении слова) появился в начале IV в., но в этот период употреблялся еще достаточно редко⁷³. У нас нет ни одного документа, на основании которого мы могли бы утверждать, что он получил какое-либо широкое распространение в доадрианополюский период. Утверждение Е. П. Глушанина о том, что после 324 г. единая прежде походная армия императора (*комитат*) была разделена на отдельные группировки, размещенные в различных провинциях, выглядит заведомо несостоятельным: как это следует из наших источников, армия, находившаяся под командованием Константина, насчитывала в лучшем случае 40 000 солдат, поэтому дробить ее на отдельные части не было смысла.

Пожалуй, единственный источник, позволяющий нам внести ясность в данный вопрос, — это «Деяния» Аммиана Марцеллина. Аммиан, как правило, использует слова *comitatus*, *comitatus Augusti*, *comitatus principis*, *comitatus imperatoris* для обозначения двора, или ставки, где располагался сам император и находившиеся при нем лица (Amm., XIV,

5, 8; XV, 3, 9; 7, 6; 8, 18; XVI, 6, 1; 8, 7; 11, 15; 12, 66; XVII, 2, 3; 11, 1; XVIII, 3, 1; 5, 5; XIX, 3, 2; XXII, 11, 7; XXV, 10, 9; XXVI, 5, 7; XXVIII, 1, 26; 1, 41; 2, 9; 3, 9; 5, 12; 6, 9; 6, 16; 6, 20; 6, 27; 6, 29; XXX, 1, 3). Здесь были члены *консistorии* вместе с *префектом претория*, государственная казна и знаки императорского отличия (Amm., XXXI, 12, 10). Придворное окружение императора, даже не связанное каким-либо образом с вооруженными силами, историк называет *comitatensis* (Amm., XVIII, 4, 2).

У Аммиана есть всего три замечания, которые позволяют нам связать слова *comitatus* и *comitatenses* с вооруженными силами. Однако все они имеют большое значение для разрешения вопроса о том, чем же являлся *комитат* и каковы были функции *комитатенсов*. Всех военнослужащих римской армии Аммиан делит на две категории: на тех, кто «следует за комитатом», и на тех, кто «следует за знаменами» (Amm., XXI, 12, 2)⁷⁴. Это весьма важное указание историка, которое позволяет нам понять, кем были *комитатенсы* в его время. *Комитатенсы* следуют за *комитатом*, при этом неясно, имеется ли в виду двор императора или *комитат* в военном смысле слова. Само слово *comitatus*, стоящее в единственном числе, наглядно демонстрирует отсутствие нескольких так называемых мобильных, или полевых, армий, солдаты которых обладали бы статусом *comitatenses*.

Второе интересующее нас упоминание связано с подавлением восстания Фирма. На борьбу с узурпатором был отправлен *магистр кавалерии* Феодосий, в помощь которому был дан небольшой отряд *комитатенсов* (Amm., XXIX, 5, 4)⁷⁵. Однако опять же непонятно, были ли *комитатенсы* включены в состав корпуса Феодосия в качестве усиления или же этот корпус состоял исключительно из *комитатенсов*. Наиболее вероятным представляется первое предположение, поскольку состав экспедиционного корпуса Феодосия состоял как минимум из двух легионов (Amm., XXIX, 5, 18), что, в понимании того же Аммиана, было достаточно большой силой (Amm., XXIX, 6, 13)⁷⁶, а потому историк не стал бы говорить о небольшом числе воинов, если бы имел в виду все войска, подчиненные магистру. Небольшое число *комитатенсов*, приданных Феодосию, было, скорее всего, дворцовой *схолой*, образовывавшей почетный эскорт командующего.

Третье замечание Аммиана, позволяющее нам судить о том, что же представлял собой *комитат*, носит принципиальный характер. После победы в битве при Аргентарии (378 г.) римские войска перешли Рейн и столкнулись с противником в труднопроходимой местности. Аммиан пишет, что в этом сражении пало много римских солдат, в то время как доспехи солдат императорского *комитата*, «блиставшие золотом и разноцветными красками», погнулись под ударами метательных снарядов

противника (Amm., XXXI, 10, 14)⁷⁷. Такое противопоставление *комитатенсов* солдатам остальной армии позволяет сделать недвусмысленный вывод, что *comitatenses* — это императорские гвардейцы, а понятие *comitatus* обозначало свиту императора в широком смысле этого слова, а в исключительно военном — императорскую гвардию. То же противопоставление *армии* и *комитата* звучит в словах автора «Эпитомы о жизни и нравах императоров», утверждавшего, что Грациан за большие деньги вербовал немногих аланов, которые образовали его *comitatus barbarorum* (*комитат* из варваров). Этим император вызвал неудовольствие римских солдат ([Aug. Vict.] Epit., 47, 6).

Palatini (палатины, или дворцовые войска). Составной частью «мобильной армии» принято считать *milites palatini* (дворцовые войска). Самое раннее упоминание в Кодексе Феодосия этой категории солдат относится к 365 г. (CTh, VIII, 1, 10). Предполагается, что лучшие из подразделений полевой армии ок. 360 г. получили почетное наименование *palatini*, которое, впрочем, оставалось в эту эпоху еще малораспространенным⁷⁸. Некоторые исследователи считают, что *palatini* как наиболее привилегированная часть *полевой армии*, совершенно не связанная с функцией охраны дворца, появились значительно раньше⁷⁹.

Вместе с тем, у нас есть достаточно веские основания полагать, что термин *palatini* уже в доадрианонопольский период изменил свой первоначальный смысл. В широком смысле слова *палатины* также были *комитатенсами*, то есть состояли при особе императора, однако они выполняли более специализированные задачи. Аммиан всякий раз, когда упоминает о подразделениях *palatini*, имеет в виду исключительно дворцовые войска, на которые была возложена функция охраны императорской резиденции (Amm., XXVI, 6, 5). По всей видимости, первоначально это были элитные отряды, подобные дворцовым *схолам* (*scholae palatinae*), охранявшим императора⁸⁰. Палатинские подразделения образовывали также почетный конвой командующих армиями. Именно поэтому упомянутый выше указ Валентиниана I от 365 г. называет *palatini* среди других отрядов армии, подчиненных общевойсковому руководству⁸¹.

По мнению Я. Ле Бозка, в конце IV в. — V в., когда императоры перестали лично командовать армиями, *комитат* полностью утратил свое военное значение. Это способствовало тому, что обозначение *comitatensis* стало почетным званием (подобным использовавшемуся ранее званию «преторианский»), которое давали отборным подразделениям армии, размещенным в провинциях⁸², что объясняет, в частности, появление *комитатенсов*, дислоцированных в приграничных районах⁸³. Та же самая ситуация происходит и с *палатинами*: термин *palatini*

превратился в почетный титул, дававшийся отличившимся подразделениям, уже никак не связанным со службой при дворце⁸⁴.

Pseudocomitatenses (псевдокомитатенсы, или псевдосвитские войска). Третью группу военнотружущих, которую также принято считать частью *мобильной армии*, составляли *pseudocomitatenses*. Мы мало что знаем об этой категории войск. Сам термин *pseudocomitatenses* впервые официально засвидетельствован в указе 365 г., из которого явствует, что *псевдокомитатенсы* подчинялись общевойсковому командованию. Л. Х. М. Джонс полагает, что название *pseudocomitatenses* получили пограничные войска, выведенные из областей, которые были уступлены персам после неудачного похода императора Юлиана (363 г.)⁸⁵. Впрочем, согласно данным *Notitia dignitatum* (ND, Or., VII, 50), статус *pseudocomitatensis* имел *Второй Армянский легион (II Armeniaca)*, входивший в состав гарнизона Безабды. Это подразделение было полностью уничтожено персами в 359 г. Таким образом, приходится признать, что *псевдокомитатенсы*, по крайней мере на Востоке, существовали еще до передачи персам месопотамских провинций.

По мнению некоторых исследователей, появление *псевдокомитатенсов* было связано с образованием региональных полевых армий, которые укомплектовывались не только подразделениями *комитатенсов*, но и отдельными отрядами пограничных войск, получавших в этом случае статус *pseudocomitatenses*⁸⁶. Л. Варади полагает, что задачей *pseudocomitatenses* была защита стратегически важных коммуникаций и крепостей в определенном районе⁸⁷. *Псевдокомитатенсы* были размещены в городах, удаленных от границы, что отличало их от *лимитанов*, находившихся в приграничной полосе, и делало похожими на *комитатенсов*; однако в отличие от последних *псевдокомитатенсы* не принимали участия в военных операциях, чем и объясняется их название⁸⁸.

Впрочем, если отказаться от теории о разделении армии на *мобильную* и *оседлую*, то мы можем предположить, что *pseudocomitatenses* — это также почетное звание. *Псевдокомитатенсы* никогда не были связаны с дворцом или императором. Возможно, это были отборные армейские подразделения, не входившие в состав гвардии, но имевшие те же привилегии, что и *комитатенсы*.

Notitia dignitatum представляет списки воинских частей, образовывавших «полевую армию». Как считается, все подразделения перечислены по различным категориям в порядке, соответствующем времени возникновения того или иного отряда. Для периода тетрархии таких подразделений отмечено немного. Зато их количество возрастает и достигает своего апогея ко времени составления *Notitia* (конец IV в. — начало V в.). Только в восточной части Империи их насчитывалось более 150⁸⁹.

Limitanei ripenses (лимитаны и рипенсы, или пограничные и береговые войска). В доадрианопольский период *comitatenses* и *palatini*, несшие службу при императорской особе, образовывали лишь незначительную часть римских вооруженных сил. Основная масса войск (*limitanei* и *ripenses*) была, как и прежде, размещена в приграничных районах. Выше мы уже отмечали, что в соответствии с сложившейся в науке традицией, эти категории военнослужащих считаются полукрестьянской милицией. Заметим сразу же, что такое толкование основано на достаточно поздних императорских указах, содержащихся в Кодексах Феодосия и Юстиниана. В Кодексе Юстиниана роль лимитанов, которых предполагалось разместить на старых римских границах во вновь завоеванной Африке, определяется предельно ясно: они должны были защищать лагерь и приграничные города, а также обрабатывать свои земельные участки (C1, I, 27, 2, 8). Однако самое раннее упоминание о *солдатах-землепашцах* в юридических документах относится к 443 г. (Nov. Th., XXIV, 4). Поэтому возникает вопрос: можем ли мы говорить о широком применении системы военно-государственного землевладения в IV столетии?

Сам термин *militia limitanea* впервые зафиксирован только в указе от 363 г. (CTh, XII, 1, 56)⁹⁰. Тем не менее высказывалось предположение, что *лимитаны* в значении *солдаты-землепашцы* существовали уже в первой половине III в. Подобная гипотеза основывается на известном пассаже, содержащемся в биографии Александра Севера, где сообщается, что император роздал для обработки своим солдатам земли, завоеванные у врагов (SHA, Sev. Alex., 58, 4). Некоторые историки считают вполне вероятным появление *лимитанов* в это время⁹¹. Другие полагают, что автором биографии допущена хронологическая ошибка и он переносит реалии собственного времени в более раннюю эпоху. А. Х. М. Джонс, например, вообще отвергает какую-либо историчность данного описания и утверждает, что, скорее всего, это только завуалированная рекомендация правительству, как сократить военные расходы⁹².

Е. П. Глушанин допускает мысль, что на Востоке развитая система военно-государственного землевладения существовала уже со времен Диоклетиана⁹³. Одним из основных его аргументов служит сообщение Малалы, утверждающего, что Диоклетиан разместил в пограничных фортах *солдат-лимитанов*⁹⁴, подчиненных дуксам (Malal., XII, 308). Однако вряд ли мы можем считать, что в данном случае Малала говорит именно о *солдатах-землепашцах*. Это становится очевидным, если сопоставить его сообщение с рассказом Зосима, который передает, что Диоклетиан разместил на границах *всю армию* (Zos., II, 34, 1–2)⁹⁵. При этом, конечно, невозможно себе представить, что император пошел на

то, чтобы превратить свою армию в полукрестьянскую милицию. Получается, что στρατιώται λιμνταίοι, о которых говорит Малала, — это солдаты, размещенные на лимесе, то есть войска, подобные тем, которые существовали в эпоху принципата, не имеющие ничего общего с солдатами, обрабатывавшими находившиеся в пограничной зоне земельные участки.

Симптоматичным является тот факт, что у Аммиана нет никакого упоминания о *солдатах-землепашцах*. Как мы уже отмечали выше, вся римская армия делится в его понимании на две части: на подразделения, состоящие при императоре, и на те, которые не входили в состав *комитата*. Иной дифференциации историк не знает. Аммиан вообще нигде не говорит о том, что солдаты, охраняющие границу, занимались земледелием, и называет их просто *milites stationarii* (Amm., XVIII, 5, 3; XXI, 3, 5). Упомянутая выше новелла Кодекса Феодосия (Nov. Th., XXIV, 4) требует, чтобы пограничные земли были переданы для обработки *лимитанам*, независимо от того, кто ими завладел на момент издания данного постановления. Аммиан, со своей стороны, описывает интересный случай, позволяющий нам утверждать, что в середине IV в. на границах Империи не существовало еще *солдат-землепашцев*. Протектор Антонин, замысливший бежать в Персию, чтобы не вызвать подозрения римских сторожевых постов, купил себе на берегу Тигра, на самой границе, имение (Amm., XVIII, 5, 3). Следовательно, пограничные территории не обладали каким-то особым статусом (не были освобождены от налогов), они не обрабатывались *лимитанами* и подлежали свободной купле-продаже.

Анонимный автор трактата «О военных делах» (*De rebus bellicis*), современник Аммиана, дает нам дополнительную информацию, позволяющую усомниться в существовании в середине IV в. *солдат-земледельцев*. Аноним советует для укрепления обороноспособности Империи поселить на границах «ветеранов, получивших императорские дары, чтобы и поля обрабатывались, и землепашцы благоденствовали: они будут удерживать границы, обрабатывать те места, которые прежде защищали; благодаря стремлению к труду из солдат они превратятся в налогоплательщиков» (Anon., De reb. bell., 5, 7)⁹⁶. По мнению Э. Жюффруа, такой совет демонстрирует, что в IV столетии *солдат-землепашцев* уже не осталось⁹⁷. Но если мы примем подобную точку зрения, то должны будем предположить, что за короткий период времени от смерти Константина I и до момента написания трактата (то есть приблизительно за 30 лет) какая-то часть армии была превращена в крестьянскую милицию, а затем эти солдаты-крестьяне непонятно почему исчезли. Если бы, однако, последнее произошло, то этот факт

должен был бы недвусмысленно продемонстрировать правительству неспособность насаждаемой им системы и удержать его от повторения подобной ошибки в дальнейшем. Тем не менее указы Кодекса Феодосия наглядно свидетельствуют о том, что *лимитаны-землепашцы* в это время существовали. Единственно правильный вывод, который мы можем сделать из совета анонима, следующий: в середине IV в. солдаты, защищавшие лимес, не были еще крестьянской милицией. Автор нигде не говорит о том, что *лимитанам* и во время службы приходилось обрабатывать землю. Как отмечает А. Барберо, у нас нет никаких источников, дающих основания полагать, что в IV столетии *лимитаны*, размещенные в европейских и азиатских провинциях Империи, наделались землями для обработки, на которых они проживали вместе со своими семьями. Более того, они, так же как и солдаты других подразделений, получали от государства ежемесячное продовольственное содержание — *limitaneorum annona*⁹⁸. К этому можно добавить, что совершенно не обязательно видеть в солдате, занимавшемся земледелием, крестьянина-милиционера или нарушителя установленных законом положений. Законодательство Поздней Римской империи, напротив, допускало, чтобы солдаты владели землей, правда, на правах аренды (*conductio*) у гражданских лиц⁹⁹.

Служба в подразделениях *лимитанов* была для новобранцев предпочтительнее, поскольку такие воинские части постоянно находились в тех провинциях, где они были сформированы. Между 342 и 351 гг. один христианский священник обратился с просьбой к Флавию Абиней — перфекту алы, стоявшей в городе Дионисия в Фаюме, чтобы тот помог избежать призыва на военную службу брату его жены. Если же Абиней не удастся сделать этого, то священник просил его не допустить, чтобы его шурин ушел на чужбину вместе с солдатами, «избранными в комитат»¹⁰⁰. Чтобы повысить интерес сыновей куриалов к службе в подразделениях *комитатенсов*, в 363 г. Юлиан издал закон, согласно которому те из них, кто прослужил в армии 10 лет, освобождались от своих куриальных повинностей. Однако это освобождение не распространялось на тех, кто провел это время в подразделениях *лимитанов* (CTh, XII, 1, 56).

Д. ван Берхем предположил, что *солдатами-землепашцами* была третья категория солдат, упомянутых в указе 325 г., — *alares u cohortales*¹⁰¹. Подобный вывод подтверждается и данными *Notitia*, которая среди подразделений *лимитанов*, подчинявшихся комиту Тингитаны, перечисляет алы и когорты, ведущие свое происхождение со времен принципата и первой тетрархии (ND, Ос., XXVI, 13–20). Исследователь, однако, упускает из виду, что, согласно тому же указу Константина, *alares u cohortales* могли служить в *комитате*¹⁰², что уже

само по себе противоречит представлению о пограничных крестьянах-милиционерах.

Впрочем, мы не можем утверждать, что военно-государственного земледелия в IV в. не существовало вовсе. В Империи имелся один обширный регион, для которого засвидетельствовано наделение *лимитанов* общественными землями, а также частичная замена регулярных войск поселенцами-варварами, обязанными не только возделывать отданные в их распоряжение пограничные территории, но и следить за сохранностью фортификационных сооружений и охранять границу. Таким регионом была Африка. Первое упоминание о наделении солдат гарнизона землей принадлежит Синезию, епископу Птолемаиды¹⁰³. В письме, датированном 405 г., он порицает дукса Ливии Цереалиса за то, что тот незаконно присвоил себе земельные наделы, принадлежавшие местным солдатам, в обмен на освобождение последних от военной службы, не задумываясь о том, как эти люди, лишенные средств к существованию, смогут далее жить (Synes., Ep., 78). Таким образом, у нас есть основания полагать, что практика предоставления общественных земель солдатам была достаточно распространенной в этой провинции и, возможно, появилась в конце IV столетия. Эдикт Гонория от 409 г. говорит о *гентилах*¹⁰⁴, которые были обязаны нести военную службу за право пользоваться землями приграничной полосы (CTh, VII, 15, l). А. Барберо, сопоставив этот указ с письмом Синезия, полагает, что в данном случае речь идет об одной и той же категории военнослужащих. Сам Синезий делит солдат, охранявших провинцию, на *чужеземцев* (*ξένοι*) и *местных* (*ἐνυώριοι, ἐπιχώριοι*). Чужеземцы (фракийцы, маркоманны) не способны защитить страну и при нападении неприятеля могут лишь прятаться за стенами своих укреплений. Эти отряды Синезий без колебаний предлагает распустить. Подразделения из местных рекрутируются среди племен, населявших провинцию. Синезий упоминает об отряде балагритов, командира которых он называет филархом. Это были конные лучники *equites sagittarii indigenae* (туземные конные лучники), многочисленные подразделения которых несли службу на африканской границе Империи (Synes., Ep., 104; 132). Очевидно, именно их имеет в виду Аммиан, когда сообщает, что Феодосий Старший присоединил к римским войскам в Африке подразделения, состоявшие из местных жителей (Amm., XXIX, 5, 9)¹⁰⁵.

По всей видимости, в Африке существовала уже сложившаяся система привлечения в широких масштабах туземных племен для охраны границы. Именно этим можно объяснить ту аномалию, которая существует в *Notitia dignitatum*, в отношении военной организации африканских провинций. Из четырех управляющих здесь только

комит Тингитаны располагал воинскими силами, состоявшими из ал и когорт. *Комит* Африки и дуксы Триполитании и Мавритании имели в своем подчинении 36 *препозитов лимеса* (*praepositi limitis*), каждый из которых отвечал за охрану определенного пограничного сектора. Это дает основание предположить, что военную службу на африканском лимесе несли главным образом представители местных племен, которых императорская канцелярия причисляет к *гентилам*, а Синезий считает солдатами. Данный факт подтверждается также одним свидетельством, содержащимся в письме святого Августина, согласно которому *декурионы* и *трибуны*, которым поручена оборона лимеса, привлекают варваров для охраны караванов и урожаев. Августин утверждает, что от этого зависит не только безопасность границы, но и целой провинции (Aug., Ep., 46–47)¹⁰⁶. Сами *препозиты* лимеса и даже высшие военачальники, отвечавшие за безопасность африканских провинций, часто были вождями тех самых племен, которые охраняли римскую территорию. Так, например, было с Гильдоном, который являлся *комитом Африки* (*comes per Africam*) и осуществлял командование *лимитанами*¹⁰⁷.

Подразделения из местных жителей, поддерживавшие римские войска, существовали также и на восточной границе Империи. Один такой кавалерийский отряд был придан в помощь гарнизону Амиды (Amm., XVIII, 9, 3)¹⁰⁸, другой — гарнизону Сингары (Amm., XX, 6, 8)¹⁰⁹. Если мы проведем аналогию с той системой, которая сложилась в Африке, то логично будет предположить, что *indigenae* получали за свою службу от правительства не столько жалованье и продовольственное содержание, сколько главным образом не подлежащие налогообложению земельные наделы, и именно туземные солдаты и были теми милиционерами-землепашцами, о которых сообщают Кодексы.

Относительно солдат, охранявших речные границы Империи (*ripenses*), можно с полной уверенностью утверждать: их служба имела наследственный характер не в большей степени, чем служба солдат *комитата*. В соответствии с требованиями закона 372 г., сыновья ветеранов могли служить как в подразделениях *comitatenses*, так и в подразделениях *ripenses*. Все определялось исключительно физическими качествами новобранцев (CTh, VII, 22, 8).

Нет никаких оснований считать, что *ripenses* были прикреплены к земле и должны были заниматься земледелием. Наши источники свидетельствуют о том, что на протяжении всего IV в. и даже в начале V в. римские войска, несшие охрану рейнской и дунайской границ, неоднократно покидали свои позиции. Вплоть до 365 г. *ripenses* находились на полном государственном обеспечении и только после этого года

стали получать в течение девяти месяцев *аннону* (содержание) продуктами, а в течение трех месяцев деньгами (CTh, VII, 4, 14)¹¹⁰. О поставках войскам, защищавшим дунайскую границу, не только обмундирования и оружия, но и провианта упоминает и Аммиан (Amm., XXII, 7, 7). Если рассматривать *ripenses* как *солдат-землепашцев*, самостоятельно обеспечивающих себя продуктами, то тогда будет не понятно, для чего были нужны правительственные поставки продовольствия: они просто не имели бы смысла. К этому можно добавить то, что, как следует из закона Гонория 400 г., солдаты легионов *riparienses* могли быть переведены в другие подразделения, что опять-таки исключает их связь с землей (CTh, VII, 1, 18).

Е. П. Глушанин приходит к вполне обоснованному выводу, что у нас нет никаких доказательств того, что стоявшие на берегу Дуная войска в какой-либо форме практиковали в доадрианопольский период военное государственное землевладение¹¹¹.

Политика предоставления земель в приграничных районах Империи могла быть связана с широкомасштабной иммиграцией варваров в Империю, происходившей после битвы при Адрианополе и не прекращавшейся в течение большей части V в. Ведь варвары искали на территории Империи прежде всего земли для поселения. По мнению Я. Ле Бозка, солдаты-землепашцы — это миф, порожденный самими древними. Создавая его, императорская официальная пропаганда пыталась оправдать присутствие поселений варваров на римской территории и заставить подданных Империи поверить в то, что варвары, расселенные в приграничных областях, были умышленно призваны властями, чтобы нести военную службу¹¹².

Таким образом, можно допустить, что разница между *comitatenses* с одной стороны и *limitanei* и *ripenses* с другой определялась социальным положением этих групп военнослужащих, а не тактическим и оперативным назначением двух армий, расположенных в одном пограничном округе¹¹³. Между военными системами эпохи принципата и Поздней империи сохранялся континуитет. Но в отличие от первых двух веков существования Империи, напряженная обстановка на границах способствовала тому, что одна часть армии постоянно вела боевые действия. Естественно, что в подобные действующие группировки входили наиболее боеспособные подразделения. Главной из них была та, во главе которой стоял непосредственно сам император. Имели ли солдаты этой *императорской армии* какой-то исключительный статус по отношению к военнослужащим *региональных армий*? Это представляется сомнительным. *De jure* император был главнокомандующим всех римских вооруженных сил, поэтому любое воинское подразделение могло

войти в состав армии, которую он *de facto* возглавлял. Вряд ли при этом менялся статус воинской части.

В заключение приведем одно соображение по поводу количества *лимитанов* в доадрианопольский период. Многие исследователи пытались определять численность позднеримской армии или отдельных ее составляющих, опираясь на данные *Notitia dignitatum*. В частности, А. Х. М. Джонс дает такие цифры для воинских сил, сосредоточенных в восточных провинциях: *полевая армия* должна была насчитывать не менее 104 000 человек¹⁴, а пограничные войска¹⁵ около 250 000 человек. Впечатляющие цифры, особенно для пограничной армии. Однако подобные данные покажутся весьма странными на фоне тех событий, которые последовали за битвой при Адрианополе (378 г.). Как будет показано ниже, Феодосий I долго пытался пополнить армию, призывая под ее знамена крестьян и рудокопов, и только тогда, когда понял, что не может справиться с варварами в одиночку, заключил с частью готов договор и, опираясь на их военную поддержку, одержал над врагами победу. Но, если мы предположим, что после поражения римлян под Адрианополем в восточных провинциях было еще около 200 000 солдат (с учетом тех потерь, которые могла понести воинская группировка, сосредоточенная на Дунае), то естественным образом возникает вопрос: неужели у Феодосия не было возможности собрать новую армию из тех регулярных воинских подразделений, пусть и невысокого, как считается, качества, которые были дислоцированы в Малой Азии, Сирии, Палестине или Египте? Ведь сделать это было гораздо проще, чем насильно загонять в военные лагеря, обучать и вооружать мирных земледельцев или работников рудников. Впрочем, при ближайшем рассмотрении оказывается, что именно так и пытался действовать Феодосий в начале своего правления, когда приказал прибыть на балканский театр военных действий войскам египетского гарнизона¹⁶. Таким образом, попытки собрать новую армию из старых отрядов предпринимались, но почему же результат оказался столь смехотворно незначительным? Не потому ли, что у Феодосия не было и в помине тех сотен тысяч пограничников, которые, по мнению современных ученых, должны были в это время охранять границы Империи?

3. СТРУКТУРА АРМИИ

Основным родом войск в IV столетии, как и ранее, оставалась пехота, которая делилась на легкую (*levis armatura, exculcatores*), действовавшую в свободном боевом порядке (Veg., II, 15), и на линейную, сражавшуюся в правильном строю и образовывавшую главную силу армии на поле боя.

Легкая пехота. Роль легкой пехоты, использовавшей различные виды метательного оружия, значительно возрастает в позднеримскую эпоху. Вегеций делит *levis armatura* на метателей дротиков (*ferrentarii*), лучников (*sagittarii*), пращников (*funditores*) и баллистариев (*ballistarii*) (Veg., II, 2; 15).

Подобные подразделения всегда были составной частью античных армий. Исключение составляют только *баллистарии*, превратившиеся в позднеримский период в самостоятельный род войск. Во времена Вегеция за ними утвердилось также название *трагуларии* (*tragularii*). Баллистарии были вооружены *ману-* и *аркубаллистами* (Veg., II, 15)¹⁷. С определенной долей вероятности можно утверждать, что один из таких отрядов входил в состав армии Константина в 312 г. На одном из рельефов триумфальной арки, воздвигнутой этим императором, представлены два пеших бойца в необычных головных уборах цилиндрической формы, которые фиксируются с помощью ремней, пропущенных под подбородком солдат.

Головные уборы, которые, очевидно, являются вариантом паннонских шапок, обложены, как кажется, небольшими, не



Рис. 1. Легковооруженный пехотинец начала IV в. (по рельефу на триумфальной арке Константина).
Рис. И. В. Кирсанова.



Рис. 2. Фрагмент рельефа на триумфальной арке Константина.
Прорисовка И. В. Кирсанова.



Рис. 3. Паннонская шапка
с укрепленными на ней болтами.
Реконструкция И. В. Кирсанова.

более 20 см в длину, *болтами*, имеющими на одном конце оперение. *Болты* удерживаются с помощью ремня, охватывающего шапку.

Если подобная реконструкция верна, то естественным образом возникает вопрос: какое оружие держали в руках воины? Трудно, на первый взгляд, предположить, что это были луки: не говоря уже о *болтах* на шапках, кисти рук обоих воинов изображены слишком близко друг к другу, чтобы мы могли представить человека, готовящегося пустить стрелу из лука. К тому же в руке одного из стрелков виден некий достаточно крупный предмет, имеющий, судя по положению кисти, форму пистолетной рукоятки. Учитывая все вышеизложенное,

можно допустить, что в данном случае на барельефе изображены *баллистарии*, вооруженные *аркубаллистами*¹¹⁸.

Определенно известно, что один отряд *баллистариев* входил в состав армии Юлиана в 355–360 гг. (Amm., XVI, 12, 7). Этот отряд оставался в Галлии еще в начале V в. (ND, Ос., VII, 97). Согласно данным *Notitia dignitatum*, в римской армии существовало 7 подразделений *баллистариев*¹¹⁹. Какова была их численность и организация, неизвестно.

Линейная пехота. Линейную пехоту образовывали *легионы* и *ауксилии*. В чем была в это время разница между первыми и вторыми, до конца неясно. Судя по некоторым замечаниям Аммиана Марцеллина, воины *ауксилиарии* отличались от остальных солдат римской армии: они были менее дисциплинированы и с презрением относились к различного рода фортификационным работам (Amm., XVIII, 2, 6)¹²⁰. Прежде всего речь идет о галлах и германцах. В любом случае, дикость нравов (*barbara feritas*) (Amm., XX, 4, 6) тех, и других позволяет Аммиану называть их варварами.

Свидетельства наших литературных источников показывают, что в отношении тактического применения *ауксилиий* и легионов в бою не существовало никакой разницы. Участие *ауксилиий* в столкновениях с противником не ограничивалось мелкими стычками, как это следовало бы ожидать от легковооруженных отрядов. Подобно легионам, *ауксилии* шли плотным строем в открытых сражениях и принимали участие при штурме фортификационных сооружений¹²¹. Все это позволяет нам предположить, что основное отличие позднеримских *легионов* от *ауксилиий* заключалось в происхождении солдат, а не в структуре, вооружении или возложенных на них тактических задачах.



Рис. 4. Баллистарий, вооруженный
аркубаллистой.
Реконструкция И. В. Кирсанова.



Рис. 5. Битва у Мульвиевого моста с участием аркубаллистариев.
Рис. И. В. Кирсанова.

Полным комплектом тяжелого защитного вооружения, как в *легионах*, так и в *ауксилиях*, обладал только офицерский и унтер-офицерский состав (Veg., II, 15). Поэтому ни *легионы*, ни *ауксии* времен Поздней империи мы не можем однозначно причислить к тяжелой пехоте. Старшие офицеры подразделений назывались *ординариями* (*ordinarii*), поскольку они образовывали фронт боевого порядка (Amm. XVI, 12, 20; Veg., II, 7)¹²². За ними стояли остальные. Позади тяжеловооруженных строилась легкая пехота.

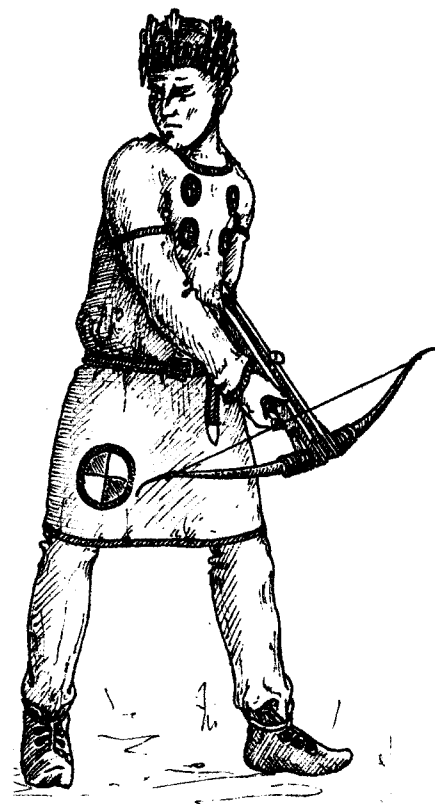
Существует гипотеза, что наличие тяжелого вооружения только у бойцов первых рядов привело к определенным терминологическим изменениям. В эпоху Республики и Ранней империи термин *armatus* означал того, у кого было оружие, в противовес тем, кто оружия не

имел или чье оружие не носило специфически военного характера¹²³. Вместе с прилагательными термин также мог означать различные категории войск во время военного похода¹²⁴, однако он не содержал в себе указания на качество вооружения, которым располагал солдат. В позднюю эпоху *armatus* — это уже не просто метонимия для обозначения солдата, но и вполне конкретный термин, указывающий на категорию войск. Аммиан сообщает, что *арматы* образовывали императорский эскорт — *cohortes armatae* (Amm., XX, 5, 1; XXIV, 4, 18; XXV, 1, 16)¹²⁵. Историк использует в данном случае слово *armatae* в качестве прилагательного, однако, как замечает С. Жаньяр, он делает это исключительно для того, чтобы указать на особое вооружение войск, иначе было бы трудно понять, для чего потребовалось таким образом обозначать когорты, которые изначально являлись военными подразделениями, особо выделяя их среди остальных отрядов армии¹²⁶. *Арматы* участвовали в триумфальном въезде Констанция II в Рим (357 г.): «С той и другой стороны, — пишет Аммиан, — шли две шеренги арматов, вооруженных щитами и в шлемах с султанами..., облаченных в сверкавшие кирасы» (Amm., XVI, 10, 8). Возможно, перемена значения слова *armatus* произошла под влиянием греческого *ὀπλίτης*, широко использовавшегося в позднюю эпоху для обозначения тяжеловооруженных пехотинцев¹²⁷.

К сожалению, относительно того, какова была структура и численность легионов и *ауксильев* Поздней империи, у нас нет никаких более-менее точных данных¹²⁸. Те скудные фрагментарные свидетельства, которые донесли до нас источники, не позволяют поставить точку в этом вопросе. Более того, данные эти носят подчас весьма противоречивый характер, что, конечно же, создает лишь дополнительные трудности.

Как кажется, общепризнанным является факт уменьшения численного состава легионов в последние два века существования Империи. Наиболее ярким для исследователей доказательством этого служит персидская осада Амиды (359 г.), когда в стенах города собралось 20 000 человек, в числе которых были гражданские лица (жители города и беженцы), две кавалерийские части и семь пехотных подразделений, которые Аммиан называет легионами (Amm., XIX, 2, 14).

Несмотря на некоторые расхождения, наблюдаемые в наших источниках, нельзя не признать, что предложенная впервые Т. Моммзеном цифра в 1000 человек — вполне приемлемая для численности позднеримского легиона¹²⁹.

Некоторые исследователи полагают, что легионы *palatini* и *comitatenses* состояли из одной или двух прежних легионных когорт, поэтому их численный состав мог варьироваться от 500 до 1000 человек. Эти так

называемые *полевые легионы* образовались из отрядов (*vexillationes*), которые во время кризиса III в. были выделены из старых легионов принципата для создания временных экспедиционных сил. Хотя численность *вексилляций*, по всей видимости, варьировалась, тем не менее некоторые из них носят название «тысячные» (*miliariae*). Этот факт позволил А. Х. М. Джонсу предположить, что таков был обычный численный состав подобного рода подразделений¹³⁰. При Диоклетиане некоторые *вексилляции* окончательно утратили связь со своими легионами и превратились в самостоятельные подразделения, имевшие постоянное место дислокации в различных провинциях. Часть *вексилляций* вошла в императорский *комитат*. Другая часть была присоединена к региональным армиям. Численность старых легионов, по-прежнему размещавшихся на границах, могла сократиться до 2000–3000 солдат¹³¹. А. Х. М. Джонс даже полагает, что они сохранили половину или даже две трети своего первоначального состава (т. е. их численность могла доходить до 4000 человек), поскольку большинство из этих легионов сократилось только на 2–3 *вексилляции*¹³².

Подобная теория, на наш взгляд, выглядит слишком искусственно и не подтверждается данными источников. Во-первых, мы можем утверждать, что по крайней мере некоторые из легионов, созданных в период правления Диоклетиана, соответствовали традиционной модели и насчитывали около 6000 человек. Это, например, можно с полной определенностью сказать в отношении *Третьего Диоклетианового (III Diocletiana)* легиона, из состава которого было впоследствии выделено несколько подразделений для размещения в различных пунктах нильской долины. Ко времени составления *Notitia dignitatum* части легиона находились в Омбре, Презенции и Фивах (ND, Or., XXXI, 31, 33, 38). Около 301 г. в Луксоре был построен лагерь, который должен был принять один из отрядов этого легиона. Если придерживаться в расчетах норм, существовавших в период принципата, то лагерь мог вместить от 1500 до 2000 человек¹³³.

Во-вторых, если мы обратимся к тексту Аммиана, то увидим, что гарнизоны отдельных крепостей образовывали один, два или даже три легиона. Так, гарнизон Сингары состоял из двух легионов: *Первого Флавиева (I Flavia)* и *Первого Парфянского (I Parthica)*, а также кавалерийского отряда (Amm., XX, VI, 8). *Первый Парфянский* был создан еще во времена принципата. Таким образом, если мы будем следовать логике А. Х. М. Джонса, то должны предположить, что гарнизон одной пограничной крепости насчитывал как минимум 4000–4500 солдат, а это равняется 1/3 армии, защищавшей Галлию. Гарнизон Безабды, которую Аммиан классифицирует всего лишь как *munimentum* (укрепление),

составляли три легиона: *Второй Флавиев (II Flavia)*, *Второй Армянский (II Armeniaca)*, *Второй Парфянский (II Parthica)*, а также отряд лучников (Amm., XX, 7, 1). *Второй Парфянский* опять же является одним из «старых» легионов эпохи принципата. Следовательно, гарнизон Безабды должен был насчитывать не менее 5500 солдат. По меркам Поздней империи, это целая армия.

Еще менее понятна ситуация с легионами, образованными в IV столетии. В источниках этого времени по-прежнему используются традиционные названия подразделений (*легион, когорта, ала* и др.). Однако они никак не соотносятся с численным составом воинских частей периода принципата. И если в первые два века Империи подразделения одной и той же категории имели общую структуру и численность, то это правило не распространялось на позднеримскую эпоху. Возможно, именно этот факт стал причиной того, что источники все реже обозначают категорию отряда. В IV в. характерным стало широкое употребление термина *numerus* (ἄριθμός), который, как отмечалось выше, во II–III вв. применялся по отношению к отрядам варваров неопределенной численности и организации, не соответствовавшей римской¹³⁴. Тенденция подобного рода четко прослеживается у поздних авторов, которые употребляют термин *numerus* только в обобщающем значении¹³⁵. Это обобщающее значение приобрело характер официального, поэтому и в *Notitia dignitatum* прописано, что каждый солдат «служит в нумерах» (*in numeris militat*) (ND, Or., V, 67; VIII, 54, IX, 49).

Auxilia palatina — второй тип воинских подразделений, получивший широкое распространение в позднеримскую эпоху. Т. Моммзен¹³⁶ и Р. Гроссе¹³⁷ полагают, что численность *ауксилиев* не изменилась со времен принципата, и принимают ее равной 500 человек. Однако при ближайшем рассмотрении выясняется, что предложенная цифра не имеет под собой твердой основы. Более того, информация, которой мы располагаем, скорее позволяет утверждать, что численность *ауксилиев* была равной численности легионов¹³⁸. Так, Аммиан Марцеллин сообщает, что незадолго до назначения Юлиана командующим в Галлии магистр пехоты Сильван совершил опасный переход «с восемью тысячами *ауксилиариев*» (Amm., XVI, 2, 4)¹³⁹. Всего же в составе галльской армии в это время находилось 6 *ауксилиев*¹⁴⁰. Таким образом, мы получаем, что одна *аукселия* должна была насчитывать около 1330 человек¹⁴¹. Зосим делит всю римскую пехоту на *таурата*, состоящие из римлян, и такие же отряды из варваров (Zos., IV, 7, 1). Логично предположить, что первые были легионами, а вторые — *аукселиями*. В отношении численности этих разных типов подразделений он не делает никакого различия. Следовательно, когда он сообщает о том, что солдаты находились под

командованием *хилиархов* (тысячников), это должно относиться в том числе и к *ауксилиариям*.

Столь же неопределенными сведениями мы располагаем и о структуре легионов и *ауксилий*. Радикальные изменения структуры римских воинских частей происходят, очевидно, только при Константине Великом I. Аврелий Виктор недвусмысленно приписывает этому императору проведение некоей военной реформы (Aug. Vict., 41, 11)¹⁴². Мы можем только догадываться, в чем была ее суть. Вероятно, процесс дробления старых воинских частей принял целенаправленный и повсеместный характер. Следствием значительного уменьшения численности легиона было стирание границ между различными звеньями его структуры: когорты уменьшались до размеров прежних центурий. Это неизбежно вело к терминологическим изменениям, наиболее заметным из которых является исчезновение самого понятия *cohors* (когорты) в смысле структурного звена легиона, могущего действовать как самостоятельное тактическое подразделение. Как отмечает О. Шмитт, в последний раз когорты в качестве составной части легиона упоминается в 312 г., что является результатом реорганизации армии, проведенной при Константине¹⁴³. По какому принципу создавались новые воинские части, сказать трудно, но, по всей видимости, была какая-то единая схема, которой стремились придерживаться.

После того как уже не осталось подразделений прежнего состава, процесс создания новых отрядов пошел другим путем, наглядным отражением которого стало появление в названии воинской части эпитетов *seniores* и *iuniores*. Д. Хоффманн выдвинул идею, согласно которой разделение одного отряда на старших (*seniores*) и младших (*iuniores*) было вызвано разделом Империи между Валентинианом и Валентом в 364 г.¹⁴⁴. Наименование *seniores* получили отряды, перешедшие под командование Валентиниана — старшего августа (*Augustus senior*), а *iuniores* — подразделения, доставшиеся Валенту (*Augustus iunior*). Тем не менее эта гипотеза вызвала вполне обоснованные сомнения, поскольку некоторые подразделения, находившиеся на Востоке, были *seniores*, а некоторые из западных — *iuniores*. Подобный факт можно было бы объяснить тем, что оба августа в случае необходимости посылали друг другу на помощь военные контингенты. Но после того как была обнаружена эпитафия Флавия Эмилиана, *дуценария* подразделения *Iovii Cornuti seniores*, датированная 356 г. гипотеза Д. Хоффманна была признана несостоятельной¹⁴⁵.

По мнению одних исследователей, создание на базе одного подразделения двух было следствием тяжелых потерь, понесенных армией в битве при Мурсе¹⁴⁶. Другие полагают, что разделение подразделений

было произведено еще в процессе военных реформ Константина¹⁴⁷. В настоящее время наиболее обоснованной стала точка зрения, в соответствии с которой эпитеты *seniores* и *iuniores* являются не пространственной (запад–восток), а хронологической характеристикой: подразделения, получившие наименование *seniores*, существовали до того, как были сформированы подразделения с теми же названиями, но обозначенные как *iuniores*¹⁴⁸. Разделение одного подразделения на две части произошло, очевидно, не в результате целенаправленной реформы, а было следствием длительного поэтапного процесса¹⁴⁹. Требование, чтобы дети солдат поступали на службу в те же подразделения, в которых служили их отцы, могло привести к ситуации, когда рекрутов становилось больше, чем необходимо для пополнения того или иного подразделения. Создание отрядов *iuniores* позволяло сыновьям солдат начать свою службу в тех же привилегированных воинских частях, в которых служили их отцы, и достаточно быстро продвигаться вверх по служебной лестнице¹⁵⁰.

Ауксилии Константина или «относительная варваризация». Вопрос о происхождении позднеримских *ауксилий* остается до конца не выясненным. Согласно распространенной гипотезе, они были практически полностью набраны из внеимперских варваров и время их создания связывают с периодом тетрархии¹⁵¹. Вместе с тем анализ имеющихся в нашем распоряжении данных показывает, что в конце III — начале IV в. *ауксилии* были еще немногочисленны. И только в течение IV в. их количество возрастает настолько, что они становятся основным типом пехотных подразделений¹⁵².

По другой теории, создателем *ауксилий* нового типа был Константин. Не подлежит никакому сомнению, что при этом императоре в римскую армию попадало большое количество варварских рекрутов. Известно, например, что, готовясь к войне с Максенцием, Константин пополнял свои войска военнопленными варварами особенно из германцев и кельтских племен (Zos., II, 15, 1). Эти зачастую отрывочные сведения источников позволили историкам XX в., говорить о массивной варваризации, а точнее — германизации армии, произошедшей в период правления Константина¹⁵³.

По мнению ряда исследователей, *ауксилии* нового типа были наиболее боеспособными подразделениями позднеримской армии¹⁵⁴.

Некоторые из этих новых *ауксилий* приобрели большую известность в середине IV столетия. Среди них были *Корнуты* — отряд, входивший в состав галльской армии, упоминания о котором часто встречаются в тексте Аммиана Марцеллина. Предполагается, что *Корнуты*¹⁵⁵ приняли в 312 г. участие в боях за Италию. Доказательство этому видят



Рис. 6. Воины, осаждающие Верону.
Фрагмент рельефа на арке Константина.
Прорисовка И. В. Кирсанова



Рис. 7. Корнут в тяжелом вооружении.
Прорисовка И. В. Кирсанова.

в «рогатых» шлемах, которые носят воины, изображенные на одном из рельефов арки Константина. Эти шлемы, явно неримского образца, что указывает на чужеземное происхождение солдат.

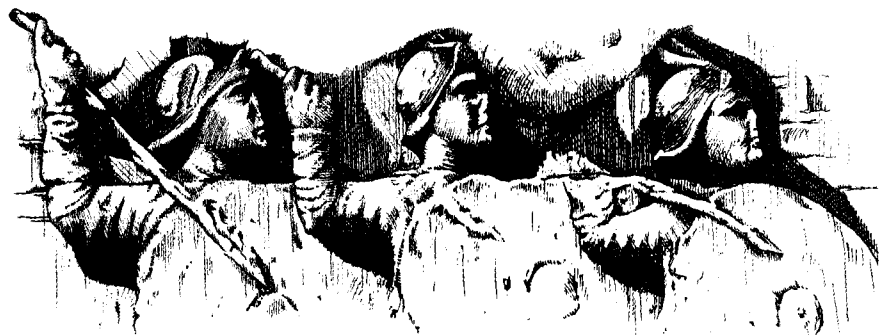
На миниатюре в шестой главе восточной части *Notitia dignitatum* (ND, Or., VI, 9) изображена эмблема *Корнутов* в виде двух смотрящих друг на друга змей, поднимающихся на общем основании. Аналогичный символ можно увидеть на щите одного из воинов на арке Константина, а также на щите бронзовой статуэтки из Принстона, представляющей самого Константина. Ф. Альтхайм связывает изображения с фигурами двух танцующих змей, которые часто украшают германское оружие¹⁵⁶.

Эти символы в III столетии часто использовались военными вождями племен, живших на территории Дании и Швеции. Обычно предметы с подобными изображениями были посвящены богу войны Вотану (Одину)¹⁵⁷. Поэтому допустимо предположить, что *Корнуты* и некоторые другие римские ауксилы, имеющие подобную символику, были сформированы из северных германцев, возможно, из пленников. В Римской империи было распространено мнение, что самые сильные и свирепые воины живут в северных странах. Следовательно, римляне еще до эпохи Константина могли вербовать наемников на побережье Северного моря, территории современных Дании и Шлезвиг-Голштейна¹⁵⁸. Такой вывод подтверждается словами панегириста, утверждающего, что Констанций Хлор вербовал солдат из тех земель, куда римляне не доходили, и селил их в Галлии. Поэтому некоторые римские

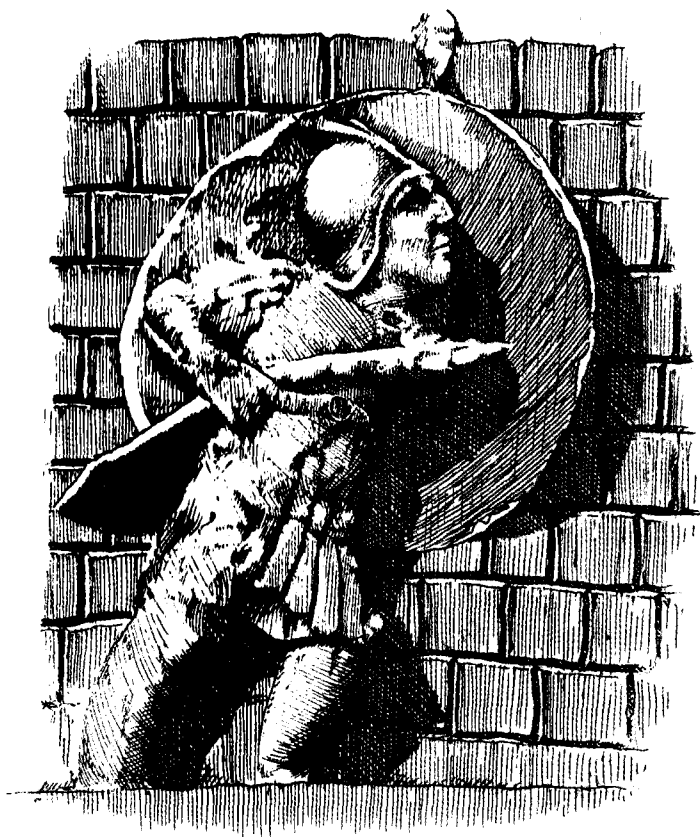

Рис. 8. Изображение на щите одного из воинов на арке Константина.
Прорисовка И. В. Кирсанова.



Рис. 9. Бронзовая статуэтка из Принстона, представляющая Константина. Прорисовка И. В. Кирсанова.

отряды могли быть набраны именно в этих северных регионах¹⁵⁹.

Еще одно доказательство северного происхождения *Корнутов* — изображение руны «инг» (*ing, inguz, ingwaz*) на уже упоминавшемся рисунке в *Notitia dignitatum*. Это не единственная эмблема в *Notitia*, хранящая руны. В той же главе этого документа присутствует эмблема палатинской ауксии *Виндики* (*Vindices*) (ND, Or., VI, 16). Она в общем аналогична изображению на щите *Корнутов*, только над головами змеев изображена руна «отала» (*odal, othila, othala*), которая была посвящена богу Одину.

Корнуты и другие подразделения, на щитах которых изображены две змеи, считались самыми боеспособными и занимали привилегированное положение в армии Константина. Именно поэтому статуэтка из Принстона представляет императора держащим щит с подобной символикой. В этом не было ничего необычного, поскольку в торжественных случаях императоры часто показывались в доспехах своих элитных подразделений¹⁶⁰.

Согласно существующей гипотезе, в *Notitia dignitatum*

соблюдался иерархический принцип, в соответствии с которым перечень воинских отрядов начинался с самых старых и высоких по статусу подразделений. В V главе западной части *Notitia dignitatum* *Корнуты* возглавляют список ауксий, за ними следуют *Бракхиаты*,

Петуланты, *Кельты*, *Герулы* и *Батавы* (ND, Ос., V, 158–163). Изображения на щитах *Корнутов*, *Бракхиатов* и *Петулантов* практически идентичны. А. Альфельди и некоторые другие исследователи полагали, что на них представлены рога¹⁶¹. Однако более вероятным кажется, что на щитах были изначально нарисованы все те же два обращенных друг к другу змея, точно такие же как и на щитах *Кельтов*. Но вследствие многократного копирования миниатюр рисунки утратили свои зооморфные формы¹⁶².

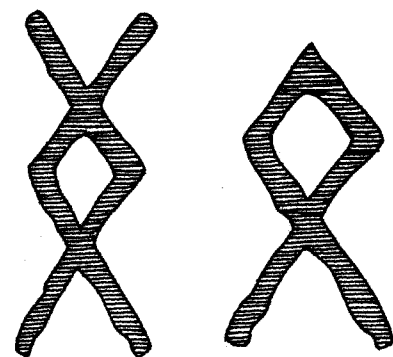

10. Руна инг (1); руна отала (2).

Вполне вероятно, что необычные шлемы воинов на триумфальной арке Константина украшают вовсе не рога, а змеи. В подобном шлеме представлен, например, англо-саксонский воин на пряжке, обнаруженной в английской деревне Финглесхам, недалеко от Дувра. Хотя эта находка относится к VI в., но, как показывают исследования, примитивные военные сообщества очень консервативны и весьма долго придерживаются своих традиций¹⁶³.

Выдающаяся роль в войне за Италию *Корнутов* и других отрядов, сформированных из северных наемников, позволяет дать вполне рациональное объяснение «видению Константина». Согласно существующей



Рис. 11. Изображения на щитах в *Notitia dignitatum*. Прорисовка И. В. Кирсанова.



Рис. 12. Солдаты, изображенные на рельефе триумфальной арки Константина. Рис. И. В. Кирсанова.

традиции, накануне битвы при Мульвиевом мосту Константин получил некое знамение, предвещавшее ему грядущую победу. Есть две различные версии этого события. По одной из них, императору приснился пророческий сон. «Во время сна, — пишет Лактанций, — Константин получил повеление изобразить на щитах небесный знак Бога и так вступить в битву. Он сделал, как было приказано, и призвал Христа крестообразной буквой Х с закругленной вершиной. Вооружившись этим символом, войско берется за мечи» (Lact., 44, 5)⁶⁴.

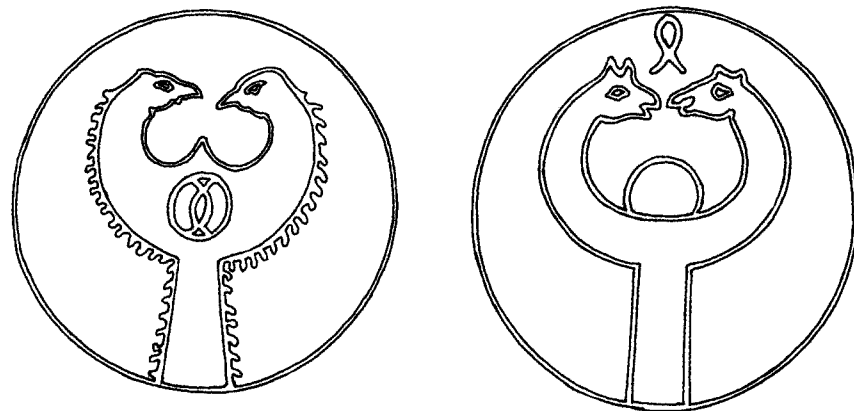
Вторую версию произошедшего чуда приводит Евсевий Памфил, уверяющий, что слышал этот рассказ из уст самого Константина: «Василевс получил удивительнейшее, посланное от Бога знамение, так что и поверить было бы нелегко, если бы говорил кто-то другой. Но нас с клятвой уверял в этом сам победоносный василевс, когда, спустя долго после того, мы писали настоящее сочинение и удостоились его знакомства и беседы; посему, кто станет сомневаться в истине сего сказания, тем более что и последующее время было свидетелем его истины? „Однажды, в полуденные часы дня, когда солнце начало уже склоняться к западу, — говорил василевс, — я собственными глазами видел составившееся из света и лежавшее на солнце знамение креста, с надписью: «сим побеждай!»“. Это зрелище объяло ужасом как его самого, так и все

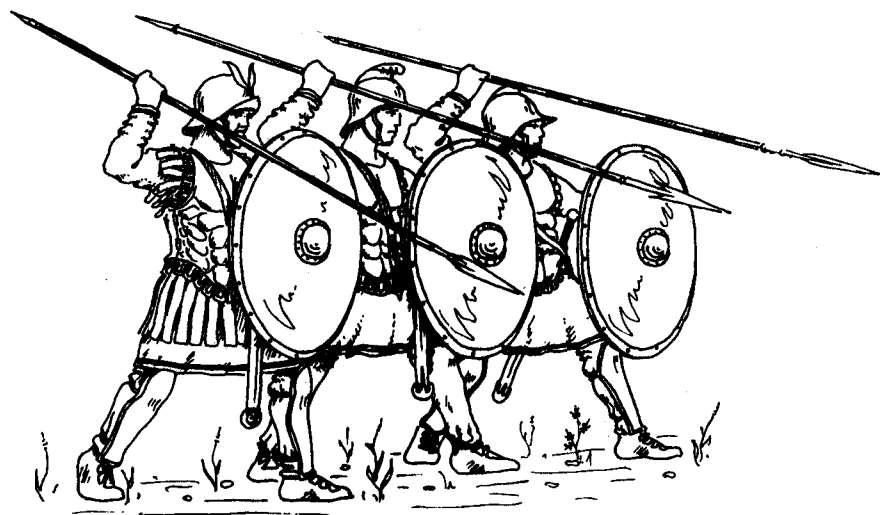

Рис. 13. Варианты реконструкции «рогатого» шлема.
Рис. И. В. Кирсанова.

Рис. 14. Англо-саксонский воин, изображенный на пряжке VI в.
Прорисовка И. В. Кирсанова.

войско, которое, само не зная куда, следовало за ним и продолжало созерцать явившееся чудо» (Euseb., V. Const., I, 28–29; пер. СПб. Духовной Академии, пересмотрен и исправлен Серповой В. В.).

Существует достаточно обширная литература, посвященная видению Константина и обращению его в христианскую веру⁶⁵. По мнению некоторых исследователей, изначально символ, принятый Константином, не имел никакого отношения к инициалам имени Христа и был языческого происхождения; возможно, он был связан с культом Аполлона.

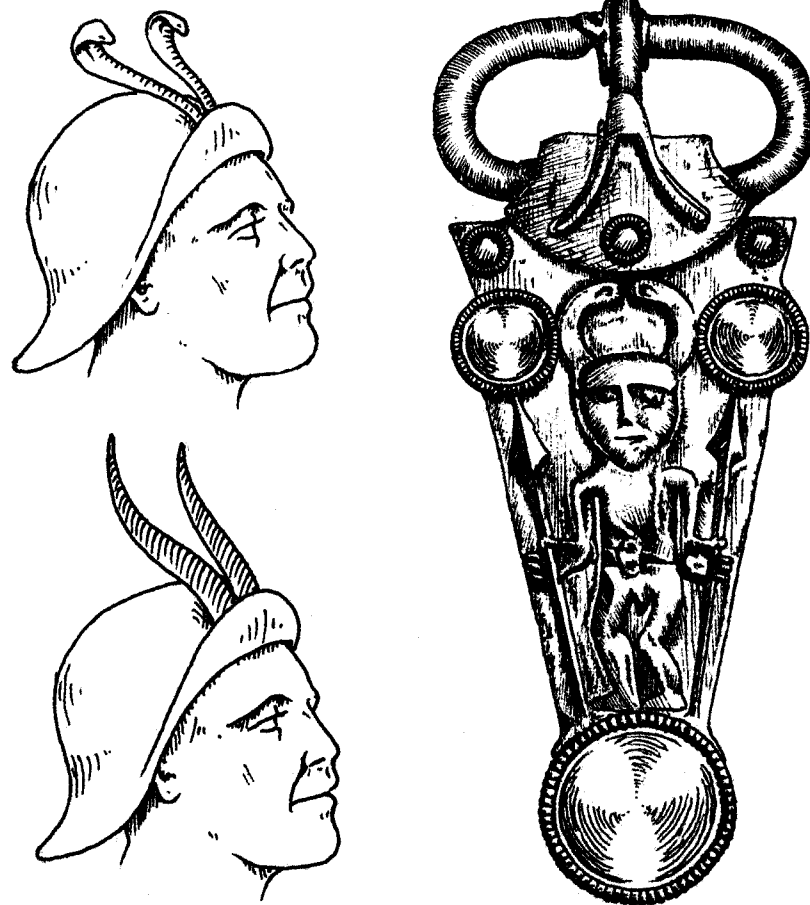

Рис. 15. Битва у Мульвиевого моста. Кавалерия Константина обращает в бегство войска Максенция. Рис. И. В. Кирсанова.

Недаром же существовало предание, что еще до похода в Италию этот бог явился Константину и обещал ему свое покровительство¹⁶⁶. Античные христианские авторы увидели в этом знамении две перекрещенные греческие буквы Х и Р, образующие монограмму Христа, а божество, которое якобы явилось императору во сне, считали самым



Рис. 16. Битва у Мульвиева моста. Гибель Максенция. Рис. И. В. Кирсанова.

Христом. Есть также мнение, что Константин умышленно избрал себе знак, который мог быть воспринят одними как христианский символ, другими — как языческий¹⁶⁷.

Согласно А. Альфельди, впервые *христограмма* (*Хрисма*) появляется на монетах Константина в 315 г.¹⁶⁸ Другие считают, что монеты с символикой, которую можно было бы истолковать как христианскую, начинают выпускаться только после 317 г.¹⁶⁹ Впрочем, и эти символы могут иметь «языческо-солярную» трактовку. Об отсутствии у императора каких-либо христианских взглядов в период, прошедший с момента битвы при Мульвиевом мосту, может свидетельствовать и триумфальная арка — памятник побед, одержанных им над согражданами, который был возведен в 315 г. На 4 рельефах арки представлены жертвоприношения языческим богам и нет ни малейшего намека на христианскую символику¹⁷⁰.

По мнению М. М. Козакова, война с Максимианом Геркулием помешала Константину избрать в качестве официальной религии культ Геркулеса. С другой стороны, император не мог ввести в армии широкое почитание Аполлона, поскольку большая часть его солдат состояла из галлов и германцев, которым этот культ мог показаться сложным и малопонятным¹⁷¹.

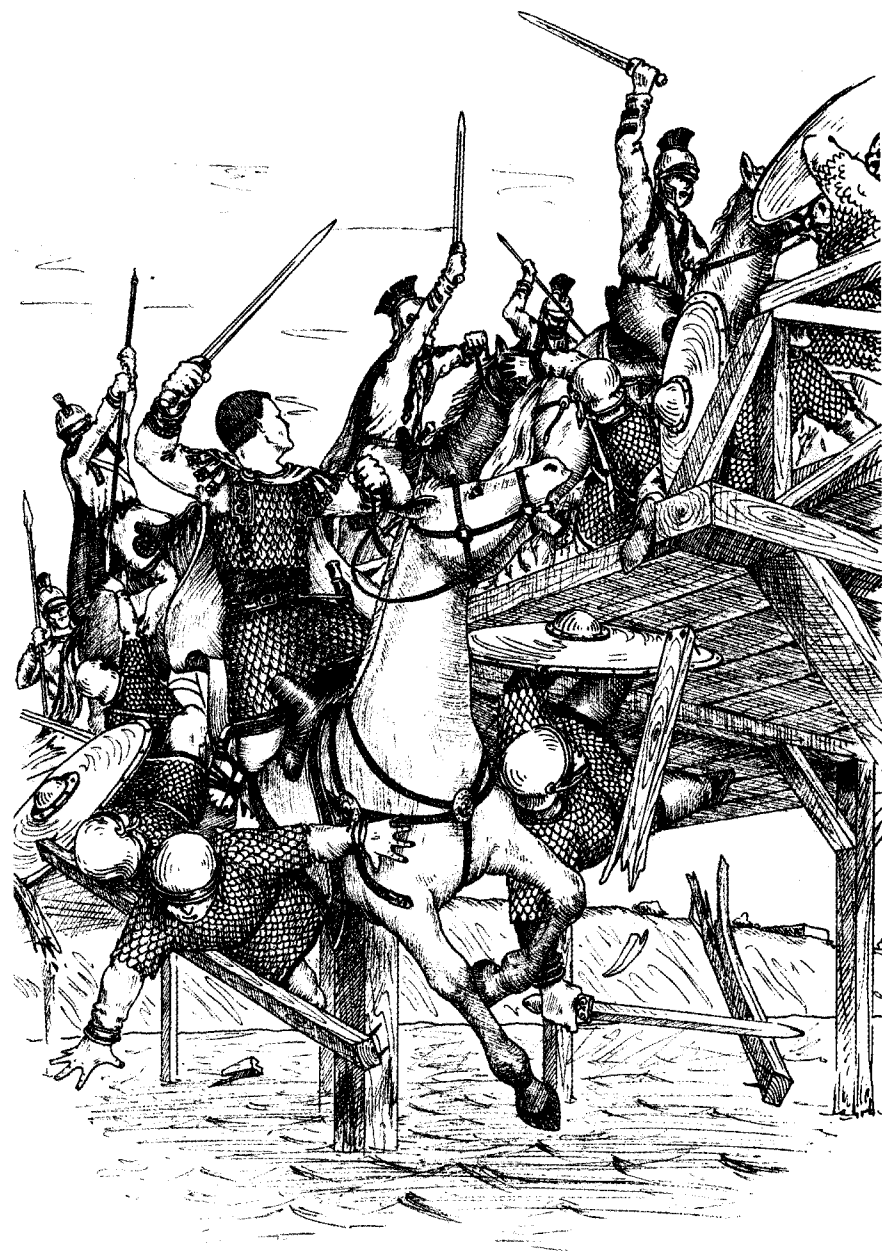
Вместе с тем заменить Геркулеса Христом, даже если мы предположим, что Константин тяготел к христианству, было также невозможно, да и не имело смысла, поскольку солдаты Константина были в основном язычниками¹⁷². Поэтому Константину нужен был некий «промежуточный вариант», и таким вариантом, наиболее приемлемым и для самого императора, и для его солдат, стал культ *Непобедимого Солнца* (*Sol Invictus*), который Константин объединил с культом Аполлона¹⁷³. «Вероятно, именно в это время, в конце 310–311 г., на щитах солдат и воинских штандартах могла появиться эмблема в виде свастики или перекрестных линий, напоминавших римскую цифру десять (X). Возможно, символика была более сложной и замысловатой, так как символ солнца в античных изображениях и надписях имеет очень большое количество вариантов. Возможно, что солнечная символика нашла какое-то сочетание с цифрой XXX, возникшей в связи с предсказанием, полученным Константином в храме Аполлона. Однако в любом случае есть основания полагать, что именно эта солнечная символика и была на щитах и штандартах армии Константина в битве у Мульвиевого моста. И независимо от личных религиозных убеждений Константина этот сложный знак стал рассматриваться как символ непобедимости императора, а христианский оттенок он приобрел значительно позже»¹⁷⁴. Впрочем, и сам М. М. Козаков признает, что знак, представлявший монограмму Христа, никогда не встречался ранее, потому и вызвал интерес наших



Рис. 17. Жертвоприношение Геркулесу. Рельеф на арке Константина. Прорисовка И. В. Кирсанова.

авторов, которые не смогли найти ему подходящее сравнение¹⁷⁵. Вряд ли латинские буквы X или V, в которых исследователь видит прообраз *христограммы*, могли удивить Лактанция или Евсевия.

Инициатором создания легенды о божественном вмешательстве накануне битвы при Мульвиевом мосту был, по всей видимости, сам Константин, который и рассказал однажды Евсевию придуманную им историю. Вместе с тем, как нам представляется, известие о том, что на щитах воинов Константина были изображены особые символы, в которых легко можно было увидеть *христограмму*, имеет под собой реальную основу.

Версия, которую приводит Лактанций, — самое раннее сообщение о видении Константина. Лактанций при этом нигде не упоминает об огненном кресте на небе и даже не сообщает, кто повелел Константину изобразить на щитах *христограмму*, которая, по свидетельству Лактанция, представляла собой греческую букву X «с закругленной вершиной». Подобный символ, как уже отмечалось, присутствует на рисунках щитов в *Notitia dignitatum*.

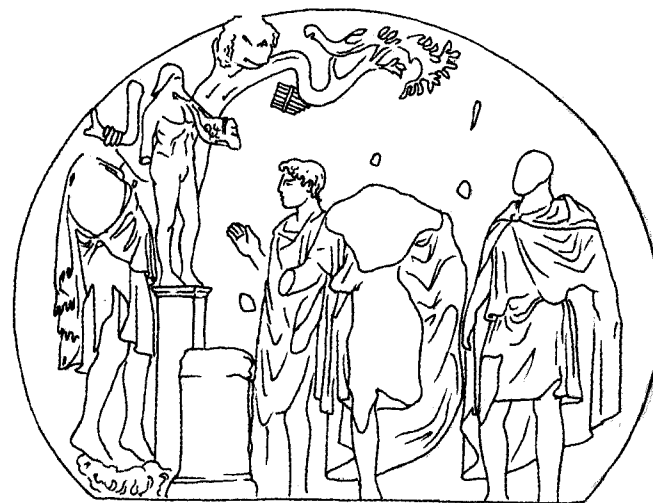
М. П. Спейдел предположил, что Константин, следуя примеру своих германских солдат, у которых на щитах были руны, приказал всем воинам нанести на щиты *христограмму*¹⁷⁶. Мы полагаем, что никакого особого знака своим солдатам Константин изображать не приказывал.



Рис. 18. Жертвоприношение Аполлону. Рельеф на арке Константина.
Прорисовка И. В. Кирсанова.

Позднейшая традиция приняла за христианские символы руны на щитах воинов германских *ауксилиев* императора. Например, руна «отала» могла быть отождествлена не только с *христограммой*, но и с изображением рыбы — одного из самых ранних символов христианства.

Легенда о видении Константина связана также с появлением нового главного штандарта армии — *лабарума*, принять который Константину будто бы повелел Иисус Христос¹⁷⁷. Для охраны нового штандарта был сформирован специальный отряд: «...тем из своих щитоносцев, которые отличались крепостью тела, силой души и благочестивым нравом, Константин повелел состоять единственно при служении этому знамени. Таких мужей числом было не меньше пятидесяти, и они не имели другой обязанности, как либо стоять вокруг знамени, либо следовать за ним в качестве стражи, когда каждый из них попеременно нес его на своих плечах» (Euseb., V. Const., II, 8; пер. СПб. Духовной Академии, пересмотрен и исправлен Серповой В. В.).

По всей видимости, гвардейцы, о которых сообщает Евсевий, были германскими солдатами, имевшими на своих щитах изображения рун, что и породило саму легенду о христианской страже, созданной для охраны священного знамени.

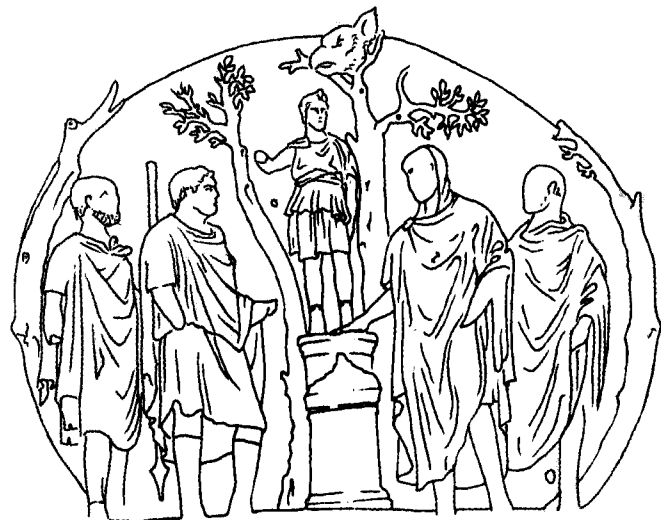
Языческие символы могли быть христианизированы значительно позже битвы у Мульвиева моста. Известия источников о политических



Рис. 19. Кельтское соляное колесо, символизирующее небесное пространство. По: Jolif. Th. Symboles Celtiques. Madrid, 2004. P. 26.
Прорисовка И. В. Кирсанова.



Рис. 20. Кельтская подвеска в виде колеса, символизирующая небесное пространство. По: Jolif. Th. Symboles Celtiques. Madrid, 2004. P. 65.
Прорисовка И. В. Кирсанова.

демаршах Константина, рассчитанных на христиан, относятся к периоду, наступившему после 320 г., когда император задумал подчинить своей власти восточную половину римского государства, где христианство было распространено в несравненно большей степени, нежели на западе. Именно с этого момента происходит смена монетной иконографии, а на *лабаруме* появляется монограмма Христа¹⁷⁸.

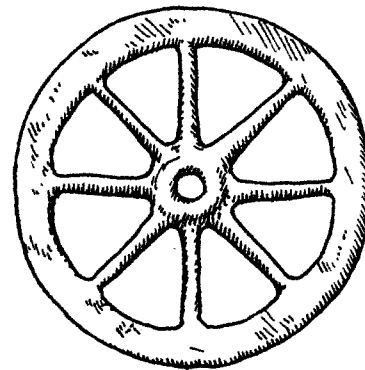
Существует мнение, что именно благодаря первым германским *ауксилиям*, сформированным из северных наемников (*Корнутама, Бракхиа-там, Петулантам и Кельтам*), в римскую армию проникают некоторые германские обычаи, получившие в IV столетии широкое распространение. В частности, это касается позднеримского боевого клича — *баррита* (*barritus*). Согласно Аммиану Марцеллину и Вегецию, его издавали перед тем как вступить в рукопашную схватку с врагом (Amm., XVI, 12, 43; XXVI, 7, 17; Veg., III, 18). Аммиан утверждает, что *баррит* начинался с тихого ворчания и, постепенно усиливаясь, достигал силы звука волн, отражавшихся от прибрежных скал (Amm., XVI, 12, 43). Само слово, очевидно, германского происхождения (Amm., XXVI, 7, 17)¹⁷⁹, означало «рев слона». *Баррит* был не только боевым кличем, но и военным танцем, посвященным богу войны¹⁸⁰. Исполнитель танца надевал головной убор, возможно, шлем, над которым поднимались два смотрящих либо вперед, либо друг на друга змея, как это представлено на пряжке из Финглесхама¹⁸¹.

Упомянув о *barrute* в первый раз, Аммиан Марцеллин связывает его именно с *Корнутами* и *Бракхиадами* (Амм., XVI, 12, 43).

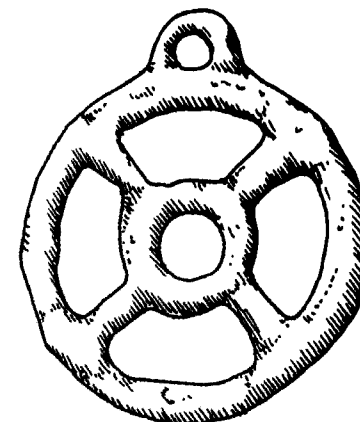
То же самое касается и обрядов поднимать вновь избранного императора на щите и возлагать ему на голову золотую цепь, которые позднее вошли в византийскую практику. Поднятие на щите — безусловно, германский обычай, о котором знает уже Тацит (Тас., Hist., IV, 15). Обряд возложения на голову избраннику цепи, по-видимому, тоже имеет германские корни, к тому же в 360 г. он не получил еще широкого распространения в Империи, поскольку Аммиан Марцеллин совершенно незнаком с ним и, описывая эпизод коронации Юлиана, пытается объяснить его отсутствием диадемы (Амм., XX, 4, 17)¹⁸². Вместе с тем, возложение цепи на голову Фирму (372 г.) уже не вызывает у Аммиана никакого удивления.

Хотя данные эпиграфики свидетельствуют, что количество солдат германского происхождения в армии Константина было весьма значительным¹⁸³, это еще не может служить неоспоримым доказательством того, что германские солдаты были чужеземными наемниками и *ауксилиии* стали наиболее распространенным типом подразделения в римской армии. Надписи показывают, что, вопреки сложившемуся мнению, основу армии Константина во время его борьбы за Италию по-прежнему составляли подразделения старого типа, рекрутировавшиеся среди римских подданных. Шесть надписей этого периода, обнаруженных в Турине и Милане, принадлежат солдатам, носящим родовое имя Аврелий, что является доказательством получения их предками римского гражданства после появления эдикта Каракаллы. Все эти солдаты служили в подразделениях далматских всадников, существовавших задолго до Константина (*numerus Dalmatarum Divitensium, numerus Dalmatarum Fortensium*). Четыре других надписи принадлежат legionарам *Второго Итальянского* легиона и *Четвертого Флавиева*. Армия, с которой Константин воевал против готов в Дакии, также состояла преимущественно из легионов (*Седьмого Клавдиева, Тринадцатого Сдвоенного и Пятого Македонского*)¹⁸⁴. У нас нет вообще никаких доказательств того, что новые *ауксилиии* были созданы именно при Константине. Мы даже не можем связывать с его именем появление в римской армии первого отряда *Корнутов*. Такой отряд был сформирован не позднее мая 305 г., когда произошло отречение Диоклетиана-Иовия. Доказательством этому служит надпись AE, 1977, 806, упоминающая подразделение *Io(viani) Cornuti* (*Корнуты Иовианы*)¹⁸⁵. Анализируя перечень подразделений в *Notitia dignitatum*, некоторые исследователи выделяют всего 8 *ауксилиий*, появившихся в период после Диоклетиана и до Юлиана¹⁸⁶. Однако все они могли быть созданы в правление сыновей Константина¹⁸⁷. К тому же

только два из этих отрядов носят этнические названия: *Sagittarii Nervii* и *Sagittarii Tungri*. Но и нервии, и тунгры населяли территории северо-восточной Галлии и были с давних пор романизированы¹⁸⁸. К. Цукерман насчитывает 15 подразделений *auxilia*, временем появления которых он считает первую половину IV в.¹⁸⁹ Из них, по мнению ученого, только *Герулы* были набраны за пределами римского государства, остальные же были сформированы из местных уроженцев.

Мы не можем утверждать, что правительство придерживалось принципа, по которому подразделения *auxilia* должны были формироваться из внеимперских элементов. Хотя Вегеций и утверждает, что *ауксилиии* комплектовались из варваров (Veg., II, 2), это вовсе не означает, что под варварами мы должны понимать чужеземных наемников. Многие слабо романизированные племена, сохранявшие свой родовой уклад (бритты, различные племена галлов, фракийцы, исавры, мавры и др.), хотя и были исконными жителями римских провинций, однако могли также считаться варварами¹⁹⁰. Кроме того, варварами считались те иммигранты, которых правительство селило на пустовавших землях. Не было смысла нанимать на военную службу живших за Рейном германцев, когда большее их количество находилось на территории Галлии. Поэтому логично предположить, что в доадрианополюский период *auxilia* по большей части формировались именно из варваров, живших в самой Империи¹⁹¹.

Характерно, что Вегеций делит варваров, из которых комплектовались *ауксилиии*, на *союзников* и *федератов* (Veg., II, 2). Если в *федератах* нужно видеть представителей пришлых племен, с которыми был заключен особый договор (*foedus*), то к *союзникам*, по всей видимости, нужно отнести племена, исконно или достаточно давно проживавшие на территории Империи. Поэтому неслучайно, что перед сражением при Аргенторате Юлиан, обращаясь к строю римской пехоты, большая часть которой состояла именно из *ауксилиариев*, называет своих солдат *союзниками* (Амм., XVI, 12, 30)¹⁹².

По мысли А. Х. М. Джонса, подразделения с племенными названиями, которые появились в III — начале IV в., через одно или два поколения утрачивали свой определенный племенной характер, и позднее их состав мало чем отличался от других частей римской армии; при этом в большинстве случаев в подразделения *auxilia* могли попадать как римляне, так и варвары¹⁹³. Это было, несомненно, так в том случае, когда подразделение, сформированное из варваров, отправлялось на службу в отдаленную провинцию. Однако ситуация совершенно меняется, когда речь идет о римских воинских частях, созданных из местных жителей. Выше уже отмечалось, что Кодекс Феодосия требует, чтобы сын ветерана зачислялся в часть, в которой служил его отец. При соблюдении

этого условия национальный состав подразделений мог длительное время оставаться неизменным. И хотя Вегеций утверждает, что рекруты имели возможность выбора, в каких частях им служить — в легионах или *ауксулиях* (Veg., II, 3), очевидно, что это не меняло общего положения дел, ибо большая часть подразделений римской армии, в том числе и *auxilia*, несла службу именно в тех местах, где данные подразделения были созданы и где проживали их соплеменники. Например, *Петуланты* отказались отправляться на Восток, мотивируя это тем, что их жены и дети попадут в рабство к аламаннам (Amm., XX, 4, 10), а когда император Грациан отправил на помощь восточным войскам несколько своих отрядов, то многие из его солдат дезертировали, не желая оставлять Галлию без защиты (Amm., XXXI, 7, 4).

О. Шмитт полагает, что была еще одна причина, по которой в ауксулии не могло попадать большого количества чужеземных варваров, в особенности германцев. Во все подразделения *auxilia* должны были брать либо жителей Империи, либо варваров, обитавших в сильно романизованных областях. Это было необходимо хотя бы потому, что гарантировало соблюдение дисциплины и чувство общности в отряде. Поэтому римское командование стремилось не допустить, чтобы процент иноземных солдат в ауксулиях был слишком высок¹⁹⁴. Таким образом, на практике в IV столетии рядовой состав армии, защищавшей рейнскую границу, рекрутировался почти исключительно из галлов и германцев в самой Империи. Вместе с тем это не исключало возможности того, что в римские отряды могли быть завербованы чужеземцы, которые набирались индивидуально и служили на определенных условиях¹⁹⁵. Уже во II в. существовала практика пополнять *ауксулии* уроженцами тех мест, где велись военные действия¹⁹⁶. Именно этот факт может объяснить присутствие большого количества аламаннов в армии, защищавшей рейнскую границу в IV столетии. В соответствии с заключенным договором римляне могли также потребовать от варваров отправки в армию своей молодежи. Подобные поставки рекрутов имели либо единовременный характер (Amm., XXVIII, 5, 4; XXXI, 10, 17), либо совершались с определенной периодичностью (Amm., XVII, 13, 3).

Командный состав в большинстве отрядов *auxilia* назначался императором, а потому офицеры могли и не состоять в племенном родстве со своими солдатами (Amm., XXV, 10, 9)¹⁹⁷. Особенно это касалось *трибунов*¹⁹⁸.

Даже в кризисные периоды количество чужеземцев в армии, по сравнению с общей численностью вооруженных сил, было незначительным. Принципы комплектования оставались теми же, что и раньше, и военная служба считалась обязанностью и привилегией граждан Империи.

Уже один факт учреждения принудительного поместного набора нагляднее всего свидетельствует о том, что правительство стремилось пополнять армию римскими подданными, избегая массового привлечения в ее ряды чужеземных варваров¹⁹⁹.

Я. Ле Бозк, проанализировав перечни воинских частей, содержащихся в *Notitia dignitatum*, пришел к выводу, что региональный набор продолжал играть важную роль для армии Поздней империи на протяжении всего IV в. и каждую провинцию защищали солдаты, родившиеся на ее территории. Войска *комитов* и *дуксов* состояли в основном из старых воинских подразделений, ведущих историю еще со времен принципата.

Из чужеземных варваров в соответствии с традицией, установившейся со времен Поздней республики и принципата, могли формироваться отборные отряды, составлявшие личную гвардию высших командиров. Так, например, Лактанций говорит, что Максимиан Дайя образовал свой конвой исключительно из задунайских варваров (Lact., 38, 6). Констанций Хлор сформировал из аламаннов отряд телохранителей, находившийся под командованием своего собственного царя Эрока. После смерти Констанция именно благодаря поддержке Эрока и его людей Константину удалось прийти к власти ([*Aur. Vict.*], *Epit.*, 41, 3). Отряды чужеземных варваров образовывали также окружение таких офицеров, как *магистры армии*²⁰⁰.

Тем не менее мы не можем утверждать, что в римской армии не существовало регулярных подразделений, рекрутировавшихся исключительно из внеимперских варваров. Такие отряды формировались, как правило, после того как с побежденным противником заключался договор, требовавший от него отправки на римскую службу определенного количества своих воинов. Фрагментарность данных наших источников, к сожалению, не позволяет нам с уверенностью сказать, какие именно воинские части были сформированы из варваров во второй половине III в. — первой половине IV в. К моменту составления *Notitia dignitatum*, дающей перечень воинских сил Империи, многие из созданных в этот период подразделений могли уже прекратить свое существование. Мы можем только предполагать, что входившие в состав египетского гарнизона ала *I Iuthungorum* и когорты *IV Iuthungorum* были образованы Аврелианом (270–275 гг.) после его победы над ютунгами. Известно, что, одержав победу над вандалами, Аврелиан потребовал от них предоставить ему 2000 всадников. Вандальские воины не были включены в состав регулярных римских подразделений, но образовывали отдельный отряд и считались союзниками. Этот отряд Аврелиан держал при себе в качестве личной гвардии (*Dexipp.*, fr. 24). Возможно, именно от него

ведет свое происхождение ала *VIII Vandilorum*, также числившаяся среди подразделений, размещенных в Египте. С большей определенностью мы можем говорить о происхождении эскадрона *equites Marcomanni*, присутствие которого в Египте засвидетельствовано уже в 286/287 г. (*BGU XI, 2074 recto 16*)²⁰¹. В дальнейшем этот отряд перешел в распоряжение комита Африки, и данное положение отражено в *Notitia dignitatum*. По всей видимости, *equites Marcomanni* были созданы Аврелианом, после того как он нанес в 270 г. поражение маркоманнам²⁰².

Большое количество вспомогательных отрядов из варваров было сформировано в правление Проба (276–282 гг.). Так, например, после победы над бургундами этот император отправил служить в Британию всех захваченных в плен воинов противника. Здесь их использовали для несения пограничной службы и отражения набегов северных варваров (*Zos., I, 68, 3*). В своем послании сенату Проб заявляет, что германцы воюют за римлян против чужеземных племен (*SHA, Prob., 15, 2*)²⁰³. В период тетрархии из варваров также продолжали создавать вспомогательные отряды. Впрочем, делалось это во вполне допустимых пределах, и Лактанций, негативно относящийся к политике Диоклетиана, не может упрекнуть его в том, что он тратит деньги, собранные у провинциалов, на содержание чужеземцев.

Таким образом, мы приходим к заключению, что наличие большого количества германцев и других варваров в римской армии в первой половине IV в. связано не столько с процессом варваризации, то есть привлечения на римскую службу чужеземных варваров, как полагают Г. Дельбрюк и другие исследователи, сколько, прежде всего, с изменением этнического состава населения провинций, дававших армии основное количество рекрутов. А стало быть, мы можем говорить лишь об «относительной» или «внутренней варваризации» армии этого периода²⁰⁴.

Кавалерия легкая и тяжелая. Кавалерия превратилась в самостоятельный род войск уже в середине III в. В позднеримскую эпоху существовало несколько типов кавалерийских подразделений: *turmae, alae, vexillationes, scholae, cunei* и *equites*. В чем было различие между этими отрядами, в точности неизвестно. Некоторые из этих терминов были для античных авторов взаимозаменяемы, и, вероятно, обозначенные ими отряды практически не различались ни вооружением, ни численностью. В соответствии с возложенными на них тактическими задачами кавалерийские отряды делились на легкие, тяжелые и эскадроны панцирных всадников, образовавших *сверхтяжелую* кавалерию.

Значение легкой кавалерии было в позднеримской армии чрезвычайно велико. Уже с конца II в. в составе действующих римских армий

постоянно находились мавританские всадники (*Mauri*) (*Herod., III, 3, 4–5; IV, 7, 8; IV, 15, 1; VIII, I, 3; Dio Cass., LXXVIII, 3, 2*). Данные эпиграфики свидетельствуют, что в III столетии они служили как в регулярных (*алах, когортах*), так и нерегулярных (*нумерах*) вспомогательных войсках (*CIL, XVI, 108; III, 6267; AE, 1944, 74; 1948, 148*)²⁰⁵. В IV–V вв. термин *Mauri* уже утратил свое этническое значение и использовался для определенного типа эскадронов. В *Notitia dignitatum* перечислено 10 таких отрядов.

Особенно распространенными стали эскадроны конных лучников. В представлении Вегеция, стрельба из лука — один из необходимых навыков, которым должен овладеть конный боец, поэтому Вегеций требует, чтобы командовавший турмой *декурион* умел в полном вооружении вско-

чить на коня, «крепко сидеть на нем, искусно владеть пикой, умело метать стрелы» (*Veg., II, 14*)²⁰⁶. Также и от новобранцев требовалось, «чтобы с коня ли, в пешем ли строю они были обучены метать стрелы как следует» (*Veg., I, 15; пер. С. П. Кондратьева*)²⁰⁷. Упоминания о легковооруженных отрядах всадников и особенно об отрядах конных лучников наиболее часто встречаются у Аммиана Марцеллина. Функции, выполнявшиеся этими подразделениями, были весьма разнообразны. Они могли играть роль разведчиков, как это было во время похода Юлиана в Персию (*Amm., XXIV, 3, 1; Zos., III, 19, 1*). На них могли возлагаться специальные миссии, как, например, преследование армянского царя Папа в 374 г., в погоню за которым был отправлен отряд из 1000 конных лучников (*Amm., XXX, 1, 11*). На поле боя конные лучники стояли на флангах рядом с тяжелой кавалерией, замыкая фронт боевого порядка. Так было в битве при Аргенторате (357 г.) и в битве при Адрианополе (378 г.) (*Amm., XXXI, 12, 12*). В обоих сражениях лучники стояли на правом фланге в первом случае — рядом



Рис. 21. Легковооруженный всадник (по рельефу на триумфальной арке Константина).

Рис. И. В. Кирсанова.



Рис. 22. Легковооруженный конный лучник.
Рис. И. В. Кирсанова.

с *катафрактариями*, а во втором — со *скутариями*. О причине подобного размещения легковооруженных всадников сообщает Вегеций: «Когда поставлен строй пехоты, на флангах помещается конница, при этом так, что все одетые в панцири и вооруженные пиками стоят рядом с пехотой, стрелки же или те, кто не имеет панцирей, пусть строятся на более далеком расстоянии. Более сильными отрядами конницы должны прикрываться фланги пехоты, а более быстрые и легковооруженные всадники должны рассыпаться по неприятельским

флангам и приводить их в беспорядок» (Veg., III, 16; пер. С. П. Кондратьева).

Тяжеловооруженная кавалерия состояла из эскадронов *далматских всадников (equites Dalmatae)*, *промотов (promoti)*, *скутариев (scutarii)* *стаблесуанов (stablesiani)* и гвардейских *схол (scholae palatinae)*.

У нас нет никаких определенных свидетельств относительно происхождения *equites Dalmatae*. Возможно, что подобные отряды действительно состояли первоначально из далматов и паннонцев²⁰⁸. Однако более вероятным представляется то, что подразделения *equites Dalmatae* были образованы из легионной конницы и кавалерийских *ал* и *когорт*, по образцу мавританских всадников, получивших свое название от названия провинции, в которой они были сформированы. Поэтому *далматы* — также термин, имеющий не этническое, а, скорее, географическое значение²⁰⁹.

Название *promoti* происходит от глагола *promovere*, что означает «повышать в звании». Предполагается, что эскадроны *promoti* были образованы первоначально императором Галлиеном (253–268 гг.) из конных легионеров, получивших свое название по той причине, что в легионе они были старше рядовых солдат, выполняя функции унтер-офицеров²¹⁰.

Согласно Р. Гроссе, из эскадронов легионной кавалерии при Галлиене были также сформированы особые подразделения тяжеловооруженной конницы, получившие название *equites scutarii* (конные щитоносцы), о которых нет никакого упоминания в источниках вплоть до второй половины III в.²¹¹

Stablesiani могли быть образованы из *statores* — подразделений гвардии провинциальных наместников. В состав *stablesiani* были, возможно, включены и отряды конных телохранителей наместников *equites singulares*. Ядром *stablesiani* стали *equites singulares Augusti*, упоминание о которых исчезает из источников практически одновременно с упоминанием о гвардиях наместников²¹².

Образование *scholae palatinae*, на которые была возложена функция охраны особы императора, приписывают Константину Великому²¹³. После битвы у Мульвиного моста Константин распустил те подразделения римского гарнизона, которые оказали поддержку его противнику Максенцию. Речь шла прежде всего о преторианских когортах. Считается, что именно этот факт заставил императора взамен распущенных подразделений сформировать несколько новых гвардейских отрядов — *схол*²¹⁴. В действительности, хотя большинство исследователей связывают появление *схол* с именем Константина, время их образования в точности неизвестно. Некоторые склонны даже полагать, что *схолы* были образованы уже во времена Диоклетиана²¹⁵. Первое упоминание о *схолах* в Кодексе Феодосия относится к 346 г. (CTh, XII, 1, 38)²¹⁶. Нам также неизвестны ни общее количество *scholae palatinae*, ни численность каждой *схолы* для периода правления Константина. *Схолы* не подчинялись общеармейскому командованию, а находились в ведении *магистра оффицуй (magister officiorum)* (ND, Or., XI; Ос., IX), что наглядно подчеркивало их связь с дворцом и самим императором. Вероятно, уже при Константине из *схол* выбирали по сорок *кандидатов (candidati)* в личную охрану императора (Amm., XV, 5, 16; XXXI, 13, 14; 15, 8–9).



Рис. 23. Тяжеловооруженный всадник (по рельефу на триумфальной арке Галерия). Рис. И. В. Кирсанова.

Название *candidati* происходит от белого цвета одежды, которую носили новые телохранители. *Candidati*, также как и *схолы*, образовывали кавалерийские отряды и находились под командованием *магистра оффиций*.

Схолы были кавалерийскими подразделениями. В. И. Холмогоров отмечает, что они имели «наиболее сложное» вооружение и даже конные лучники схол представляли собой тяжеловооруженную кавалерию, чего не встречается в остальных подразделениях армии²¹⁷.

Панцирная, или сверхтяжелая кавалерия. Столкновения с парфянами, сарматами и персами заставили римлян уделить внимание созданию в собственной армии отрядов кавалерии сверхтяжелого типа²¹⁸. Первое регулярное подразделение, состоявшее из панцирных всадников — *катафрактариев*²¹⁹, было создано при императоре Адриане²²⁰. Считается, что римские *катафрактарии* были первоначально вооружены по образцу сарматов, и вполне вероятно, что все они были сарматскими наемниками.

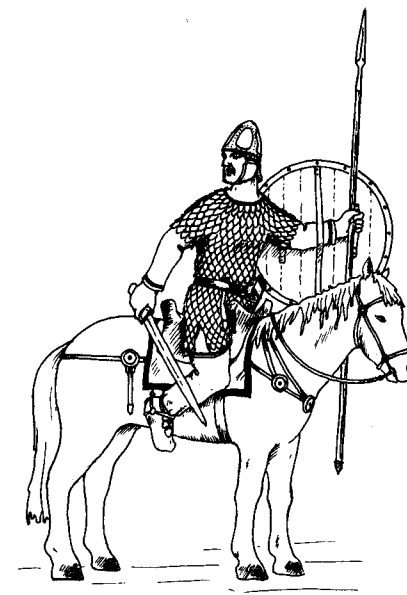
По сообщениям наших источников, в персидской армии панцирные всадники назывались *клибанариями (clibanarii)*²²¹. Согласно традиции, первые эскадроны панцирных всадников, созданные по персидскому образцу, появились у римлян при Александре Севере, в биографии которого сообщается, что, уничтожив 10 000 персидских *клибанариев*, этот император вооружил персидским оружием своих воинов (SHA, Alex., 56, 5). Однако вряд ли мы должны полагаться на это свидетельство автора IV в., хотя бы ввиду того что сама биография Александра Севера вымышлена. По мнению В. П. Никонорова, наиболее вероятным временем появления *клибанариев* в римской армии является эпоха правления Диоклетиана, когда были образованы государственные мастерские, изготавливавшие оружие, в том числе и для *клибанариев (fabricae clibanariae)*²²².

Самый ранний источник, упоминающий о *клибанариях*, — панегирик Назария, произнесенный 1 марта 321 г. (Pan. Lat., X(4), 22, 4)²²³. Согласно утверждению автора панегирика, *клибанарии* (или *катафракты*) были включены в состав армии уже Константином I (Pan. Lat., X(4), 23, 4)²²⁴. Тем не менее в IV столетии термин *клибанарии* казался еще чужеродным нововведением. Именно поэтому Аммиан, рассказывая о дефилировавших по Риму всадниках Констанция II, поясняет, что это были «катафракты, которых называют клибанариями» (Amm., XVI, 10, 8)²²⁵, точно так же и автор биографии Александра Севера, писавший приблизительно в то же самое время, считает необходимым указать своему читателю, что *клибанарии* — это персидское название *катафрактариев* (SHA, Alex., 56, 5)²²⁶.

Основываясь на этих свидетельствах литературных источников, многие исследователи полагают, что существенной разницы между *катафрактариями* и *клибанариями* не было, а сами эти термины были взаимозаменяемыми²²⁷. Вместе с тем уже то внимание, которое Аммиан уделяет описанию вооружения всадников Констанция, свидетельствует, что их вид вызывал удивление и казался новым и необычным. Вряд ли историку понадобилось с таким же старанием описывать *катафрактариев*, подразделения которых уже давно существовали в римской армии.

Согласно мнению одних исследователей, *катафрактарии* носили короткий панцирь, доходивший всадникам до уровня бедра, в то время как *клибанарии* были покрыты латами с ног до головы. К тому же лошади *катафрактариев* не имели бронированных попон, *клибанарии* же сражались верхом на лошадях, полностью защищенных доспехом²²⁸. Другие считают, что разница между *катафрактариями* и *клибанариями* определялась только лишь наличием или отсутствием бронированных попон у лошадей²²⁹. Наконец, с точки зрения третьих, различие между *катафрактариями* и *клибанариями* заключалось в оружии всадников: у *катафрактариев* был щит и копье, а у *клибанариев* — копье и лук.

А. М. Хазанов склонен полагать, что хотя изначально между *катафрактариями* и *клибанариями* существовали определенные отличия, однако со временем они должны были стереться²³⁰. Представляется, однако, более вероятным, что произошло не стирание различий, а замена старого вооружения *катафрактариев* на более совершенное вооружение персидского образца. *Notitia dignitatum* упоминает четыре оружейные мастерские, изготавливавшие снаряжение для *клибанариев* (ND, Or., IX, 22; 26; 28; Ос., XI, 33) и ни одной, которая изготавливала бы оружие и снаряжение для *катафрактариев*. Трудно предположить, что достаточно сложное вооружение *катафрактариев* могло изготавливаться в обычных мастерских (*loricariae*). Тот факт, что в *Notitia* нет указаний на существование каких-либо оружейных, производивших доспехи для *катафрактариев*, лучше всего свидетельствует в пользу того, что подобные доспехи изготавливались в *clibanariae*. Сам термин *катафрактарии* постепенно выходит из употребления. Уже Вегетий, попытавшийся описать в своем трактате все когда-либо использовавшиеся виды оружия и роды войск, говорит о *catafracti equites* и *клибанариях* (Veg., III, 23), однако ни разу не упоминает о *катафрактариях*.

Несмотря на то что различия в вооружении *катафрактариев* и *клибанариев (катафрактов)* в середине IV в. были еще весьма заметными, однако для историков все три термина были, как кажется, равнозначными.



Рис. 24. Изображение пальмирского божества, облаченного в торакс. Прорисовка И. В. Кирсанова.

Необычные доспехи *клибанариев* могли заставить античного автора указать на их персидское происхождение, однако это не значило, что он видел в них особую категорию войск: *клибанарии* в его понимании были теми же самыми *катафрактариями* или *катафрактатами*. Именно поэтому Аммиан может свободно использовать все три названия, говоря об одном и том же воинском подразделении. Так, например, он утверждает, что, направляясь к театру военных действий в Галлии, Юлиан взял с собой *катафрактариев* (Amm., XVI, 2, 5), накануне сражения при Аргенторате Аммиан говорит нам уже о *клибанариях* (Amm., XVI, 12, 22), во время боя — о *cataphracti equites* (Amm., XVI, 12, 38); после окончания сражения он вновь называет воинов Юлиана *катафрактариями* (Amm., XVII, 12, 63).

Расцвет римской сверхтяжелой кавалерии происходит при Констанции II. Многолетние безуспешные войны с персами, которые вел этот император, продемонстрировали, что пан-

цирные всадники могли достаточно эффективно действовать на полях сражений. Поэтому вполне естественным было желание Констанция усилить свою армию, включив в ее состав подразделения *клибанариев*, вооруженных по персидскому образцу. Согласно утверждению Юлиана, император сначала будто бы сам облачился в доспехи *клибанария*,

чтобы лично оценить все его достоинства, и лишь потом принял решение о создании новых подразделений. Именно появление большого числа отрядов *клибанариев* позволило Юлиану назвать Констанция создателем панцирной кавалерии, которой якобы не было у его предшественников (Jul., Ad Const., 30, 15)²³¹.

Появление в римской армии *клибанариев* произвело достаточно сильное впечатление на современников. До нас дошло сразу четыре описания их вооружения, составленных в это время. Уникальные находки, сделанные при археологических раскопках в Дура-Европос²³², и иконографические свидетельства позволяют нам дополнить литературные источники и детально реконструировать доспехи *клибанариев*. Голову всадника покрывал металлический шлем, вероятно, композитного типа; лицо защищала железная маска, воспроизводившая черты человеческого лица; маска имела смотровые и дыхательные отверстия (Amm., XXV, 1, 12)²³³. *Клибанарии* носили особый вид панциря, явно восточного происхождения, который наши источники называют *thorax* (θώραξ) (Amm., XVI, 10, 8). *Торакс* изготавливался из бронзовых или железных четырехугольных пластинок, соединявшихся так, что одна накладывались на другую (Heliod., Aethiop., IX, 15).



Рис. 25. Римская панцирная кавалерия. Рис. И. В. Кирсанова.

Он был открыт спереди на уровне бедер, чтобы не препятствовать всаднику садиться на лошадь²³⁴.

Руки *клубанария*, от запястий до плеч, защищались маникой (*manicae*) — особыми рукавами из металлических полос²³⁵, кисти рук — кольчужными рукавицами или перчатками, оставлявшими пальцам возможность свободно двигаться (Jul., Ad Const., 30, 38); на ногах всадника были набедренники из металлических полос²³⁶, подобные манике; ступни, очевидно, тоже были закрыты металлическими пластинами, поскольку Юлиан утверждает, что никакая часть тела *клубанария* не

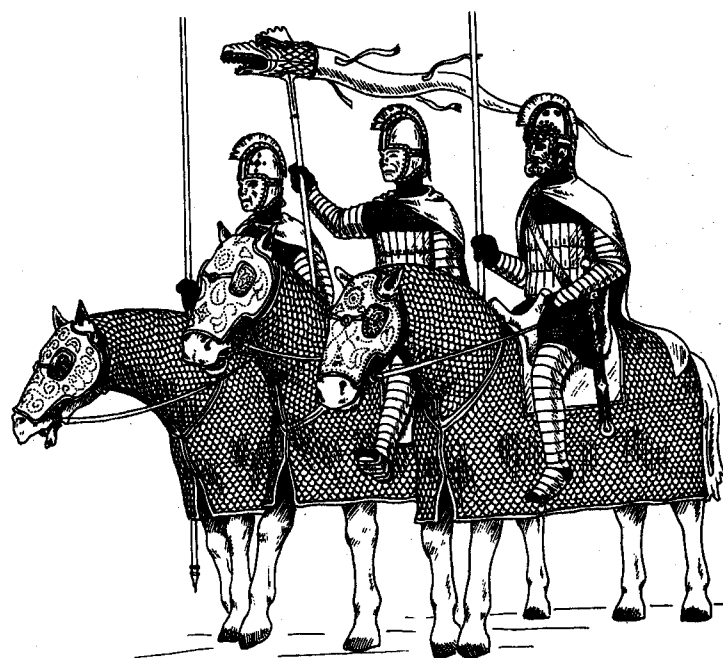

Рис. 26. Избиение солдатами Константина катафрактариев Максенция в битве под Турином. Рис. И. В. Кирсанова.

оставалась открытой (Jul., Ad Const., 30, 38). Все части доспеха соединялись друг с другом с помощью металлических колец (Jul., Ad Const., 30, 38).

Конь *клубанария*, как и всадник, был полностью облачен в доспехи. Бронированная попона закрывала его корпус, голову защищал металлический налобник. Ноги коня частично закрывались бронированной попоной (Pan. Lat., X(4), 22, 4)²³⁷.

Главным наступательным оружием римского *клубанария* было длинное копье, которое всадник держал обеими руками (*Veg.*, III, 23)²³⁸. Длина копья могла достигать 4–4,5 м²³⁹.

А. М. Хазанов полагает, что основная тактическая задача сверхтяжелой кавалерии состояла в том, чтобы в едином тесно сомкнутом строю атаковать противника (прежде всего пехоту) с целью прорыва (реже охвата) его боевых порядков²⁴⁰. Плотный строй давал возможность наилучшим образом использовать преимущества вооружения панцирных всадников и сводил до минимума его недостатки, главным из которых была их слабая маневренность. Отдельный *клубанарий* (*катафрактарий*) был весьма уязвим и, сброшенный на землю, становился легкой добычей врага²⁴¹. Этот вывод подтверждается, как кажется, и описанием, которое дает нам в своем панегирике Назарий: «Они используют следующий способ сражения: когда они атакуют вражеский строй, то врезаются в него и, будучи неуязвимыми, опрокидывают без колебания все, что им противостоит» (Pan. Lat., X(4) 23, 4)²⁴². Впрочем, вряд ли можно представить себе ситуацию, чтобы кони, погоняемые своими всадниками, бросились на фалангу пехотинцев, ошестинившуюся копьями. Я. Ле Бозк отмечает, что *катафрактарии* могли достигнуть определенного успеха, опрокинув первый ряд легионеров, но затем их лошади поневоле должны были остановиться, поскольку у них не было никакой возможности перевести дыхание, и это обрекало их седоков на верную гибель²⁴³.

Ф. Кардини приходит к выводу, что сверхтяжелая кавалерия могла применяться только на равнинной местности и только для прорыва передовой линии строя противника, подвергшегося уже обстрелу со стороны лучников, другими словами, для борьбы с рассредоточенными силами пехоты. Против стоящих в тесном строю тяжеловооруженных пехотинцев атака панцирной кавалерии была бы безрезультатной²⁴⁴.

Тем не менее описание, которое оставил нам Аммиан, позволяет утверждать, что задачей панцирной кавалерии была не только борьба с пехотой, но и с кавалерией противника. Говоря о сражении при Аргенторате (357 г.), историк сообщает, что в столкновении германцы были бессильны против римских *катафрактариев*. Поэтому, используя свой

традиционный прием, они разместили среди всадников легковооруженных пехотинцев (Amm., XVI, 12, 22).

Справедливости ради должно отметить, что эффективность использования *катафрактариев* (*клибанариев*) вызывала сомнения уже в древности. Проанализировав свидетельства литературных источников, Ф. Ришардо приходит к выводу, что применение сверхтяжелой кавалерии на полях сражений было больше данью военной моде, чем следствием тактического прогресса. Это был престижный род войск, служивший якобы для императорской пропаганды военной мощи государства. В бою же он приносил мало пользы, особенно против «решительно настроенной» пехоты²⁴⁵. Со столь категоричным мнением трудно согласиться. Как известно, панцирные всадники были очень важной составляющей персидской армии, и, следовательно, невозможно представить себе, что их роль ограничивалась лишь пропагандой военной мощи персидского царя. Сверхтяжелая кавалерия зародилась на Востоке еще во времена Ахеменидского владычества, поэтому было бы слишком смело утверждать, что род войск, просуществовавший несколько столетий, был совершенно бесполезен в бою. Большое количество частей *клибанариев* и *катафрактариев*, входивших в состав римских вооруженных сил, говорит также за то, что в военных операциях им отводилась весьма важная роль. *Клибанарии*, по крайней мере в восточноримской армии, оставались одним из основных видов войск вплоть до конца IV в. Описывая подразделения восточной армии, возвратившиеся в 397 г. из Италии, Клавдиан сообщает именно о *клибанариях*:

...А с другой стороны за всадником всадник
Рвущимся вскачь скакунам уздает горячие губы.
Воин над головой потрясает перьями шлема,
И на плечах у него железными красками блещет,
Переливаясь, дрожащая сталь: из выгнутых полос
Латы, скрепляясь, облегли живые члены, и с ними
Двигутся — страшно смотреть! — как будто стальные фигуры
Тронулись с мест, и металл задышал человеческим дыханьем.
Тот же убор одел и коней: железный очелок
Грозен врагу, а железным бокам не опасны удары.
(Claud., Ruf., 2, 353–262; пер. М. Л. Гаспарова).

Впрочем, вряд ли можно согласиться и с той восторженной оценкой которую дал сверхтяжелой кавалерии А. М. Хазанов, считавший ее достойной альтернативой римской тяжеловооруженной пехоте²⁴⁶. У нас нет ни одного свидетельства источников, позволяющего утверждать, что панцирные всадники были способны успешно бороться со стоящей в сомкнутом строю тяжелой пехотой²⁴⁷. И напротив, можно привести

достаточное количество примеров, показывающих их бессилие в столкновениях с римскими легионерами²⁴⁸.

Гораздо большего успеха добивались *катафрактарии* (*клибанарии*) в схватках с вражеской конницей. В битве при Каррах, например, галльские эскадроны, несмотря на проявленные ими чудеса храбрости, оказались бессильны против закованных в броню парфян. Но даже в кавалерийском сражении не всегда панцирные всадники оказывались победителями. В случае, если противник обращался в притворное отступление, используя тактику изматывания, он мог одержать над ними победу, поскольку их лошади под тяжестью собственного вооружения и закованных в броню бойцов были в состоянии выдержать маршбросок не более чем на 200–500 м²⁴⁹. Подобную тактику применили, например, против пальмирских *клибанариев* мавританские и иллирийские всадники Аврелиана: измотав преследовавших их пальмирцев, они затем неожиданно атаковали их и окончательно опрокинули (Zos., I, 50, 4).

Таким образом, появление эскадронов панцирных всадников как у противников римлян, так и в их собственной армии не привело к революции в военном деле. *Катафрактарии* и более поздние *клибанарии*, несомненно, представляли собой реальную военную силу и могли быть с успехом использованы на полях сражений. Однако они не были тем универсальным родом войск, который мог принести победу в любой ситуации. Они не могли сражаться на равных с тяжелой пехотой и были не приспособлены к преследованию отступающего противника.

Дромедарии. Кроме кавалерии в римской армии существовало также небольшое количество *дромедариев*, или всадников на верблюдах, которые несли свою службу в безводных и пустынных районах на восточных границах Империи²⁵⁰. Вербовались *дромедарии*, очевидно, среди местных жителей, прежде всего арабов или пальмирцев, для которых езда на верблюдах была самым обычным делом. Первое подразделение *дромедариев* было образовано императором Трояном (98–117 гг.)²⁵¹. Им стала *ala I Ulpia dromedariorum Palmyrenorum milliaria* (AE, 1947, 171; ILS, 9057), которая была образована, очевидно из пальмирцев ок. 106 г., с тем, чтобы принять участие в завоевании Nabateyского царства²⁵². Согласно эпиграфическим свидетельствам, в 156/7 г. ала все еще оставалась в Сирии (CIL, XVI, 106)²⁵³.

Алы *дромедариев* очевидно имели точно такую же структуру, как и обычные алы, и насчитывали по 500 всадников²⁵⁴. Во II–III вв. отряды *дромедариев* входили в состав кавалерийских когорт. В когортах обычного состава (*cohors equitata quingenaria*) они, как считается образовывали одну *турму* (32 всадника), а в когортах удвоенного состава (*cohors equitata milliaria*) — две *турмы*²⁵⁵.

Многие подразделения римской армии, несшие гарнизонную службу в жарких и засушливых районах, имели в своем составе определенное количество всадников на верблюдах. Например, Двадцатая когорта пальмирских лучников (*XX cohors Severiana Alaxandriana Palmyreni*), которая стояла гарнизоном в Дура-Европос, начиная с 170–171 гг. и вплоть до захвата этого города персами, имела в своем составе 914 рядовых солдат, 9 центурионов; 223 кавалериста, 5 декурионов и 34 всадника на верблюдах²⁵⁶. Последние не образовывали отдельного подразделения, но были приписаны к пешим центуриям²⁵⁷.

Папириологические источники свидетельствуют, что *дромедарии* входили в состав некоторых воинских частей, несших службу в Египте, например, Второй конной когорты итуреев (*cohors II Ituraeorum equitata*) и Первой конной когорты нумидийцев (*cohors I Nomidarum equitata*)²⁵⁸.

Как были вооружены и экипированы римские *дромедарии* нам неизвестно. Существует гипотеза, что их оружие и амуниция были подобны пальмирским, поскольку первые *дромедарии* были набраны из пальмирцев. Предполагается, что у них был шлем, панцирь, лук, копье, кинжал, меч и небольшой круглый щит. *Дромедарии* могли спешиваться и вести бой оружием ближнего боя²⁵⁹.

Notitia dignitatum называет всего 4 алы *дромедариев*. Три из них находились в Фиваиде: *I dromedariorum*, в Максимианополе (Or., XXXI, 48), *II Herculia dromedariorum*, в Псинавле (Or., XXXI, 54) и *I Valeria dromedariorum* в Пректее (Or., XXXI, 57), а одна — *Antana dromedariorum* — в Адмате в Палестине (Or., XXXIV, 33).

Численность кавалерийских подразделений. Численность позднеримских кавалерийских отрядов сильно варьировалась. Папирусы, датированные 297–300 гг., называют эскадроны, состоявшие из 116, 118 или 121 человек²⁶⁰; в биографии Аврелиана упоминается отряд из 800 *катафрактариев* (SHA, Aurel., 11, 3–4). Зосим говорит об отряде в 600 всадников (Zos., III, 3, 4). Иоанн Лидиец дает следующие цифровые данные для кавалерийских частей: *ala* — 600 всадников; *vexillatio* — 500 всадников; *turma* — 500 конных лучников (Iohan. Lyd., I, 46). Аммиан, называющий обычно любое кавалерийское подразделение *турмой*²⁶¹, сообщает, что две *турмы* из Иллирика, захваченные в плен персами в 359 г., составили вместе около 700 всадников (Amm., XVIII, 8, 2). Таким образом, мы можем предположить, что одна «турма» насчитывала около 350 человек. Зосим передает, что во время персидского похода Юлиана римская разведка состояла из 1500 легковооруженных всадников под командованием Луциллиана (Zos., III, 14, 1; 16, 2). Эти разведчики образовывали три эскадрона (*турмы*, или *когорты*) (Amm., XXIV, 3, 1; Zos., III, 19, 1). Поскольку Зосим дает эту цифру при описании начальной фазы похода,

то мы можем предположить, что убыль личного состава в подразделениях была еще минимальной и они были практически полностью укомплектованы. Следовательно, одна *турма* в данном случае составляла 500 всадников.

Таким образом, у нас есть вполне определенные свидетельства о существовании в IV столетии двух типов кавалерийских подразделений, различавшихся численно: были «турмы» по 350 всадников и «турмы» по 500 всадников. Обратим внимание, что эскадроны по 500 человек, упомянутые в наших источниках, всякий раз состоят из легковооруженных всадников (очевидно, лучников). По всей вероятности, это не простое совпадение, и отряды конных стрелков в позднеримской армии действительно были подобной численности. Но неясно, называлось ли такое подразделение «турмой», как утверждает Иоанн Лидиец.

Согласно сведениям наших источников, алы сохранились в позднеантичную эпоху. *Notitia* насчитывает 65 ал, которые были дислоцированы в пограничных районах. О нормативной численности ал мы можем судить на основании надписи *ChLA*, XVIII, 600, в которой перечислен командный состав *Третьей алы аккурийцев (ala III Assyriorum)*. Если мы предположим, что каждая из десяти *турм*²⁶², входивших в состав этой алы, состояла, как и во времена принципата, из 32 всадников, то получится, что численность всего отряда была около 320 всадников. Впрочем, мы не можем утверждать, что структура этой алы была типичной для позднеримской армии. Возможно, количество *турм*, образовывавших алы, а также количество солдат в каждой *турме* сильно варьировалось. Согласно утверждению Вегеция, в его время алы стали называться *вексилляциями* (Veg., II, 1). Это должно означать, что разница между двумя типами подразделений постепенно стерлась и старый термин вышел из употребления.

Первое упоминание о *вексилляциях* в значении самостоятельных кавалерийских частей встречается в двух указах 293 г. (CJ, VII, 64, 9; X, 55, 3). О численности этих эскадронов у нас нет никаких сведений, кроме цифры, которую приводит Иоанн Лидиец. Т. Моммзен²⁶³ и Р. Гроссе²⁶⁴ принимают ее и полагают, что *vexillatio* насчитывала 500 всадников.

Теперь относительно численности *схол*. Т. Моммзен, основываясь на данных времени Юстиниана I, считает, что она была 500 человек²⁶⁵. Однако, расчеты Т. Моммзена носят чисто формальный характер: он опирается на сообщение Прокопия Кесарийского, утверждающего, что при Юстиниане охрану императорского дворца несли 3500 *схolariев* (Procop., HA, XXIV, 15, 19). Поскольку, согласно данным *Notitia*, в Восточной империи было семь *схол* (ND, Or., XI, 4–10), получается, что в каждой *схале* было по 500 солдат.

Насколько мы можем судить на основании одного из указов Кодекса Юстиниана от 530 г. (CJ, IV, 65, 35, 1), гвардия при этом императоре насчитывала 11 *схол*. Стало быть, попытка Т. Моммзена опереться в своих расчетах на данные *Notitia* и сообщение Прокопия выглядит заведомо несостоятельной. Если же мы сопоставим данные Прокопия с тем, что говорит Кодекс, то получим, что в каждой *схоле* насчитывалось около 318 всадников. Отметим, что приблизительно такой численности (360 человек) был отряд, который отправил Констанций II вместе с цезарем Юлианом в Галлию (Jul., Ad Ath., 277d; Lib., Or., 18, 37; Zos., III, 3, 2). Что это было за подразделение, не указывается, однако можно почти не сомневаться, что это были солдаты из *палатинских схол*, сопровождавших Констанция²⁶⁶. Мы даже можем утверждать, что это были *Scutarii*, поскольку вторая из имевшихся в распоряжении Юлиана *схол* (*Gentiles*) находилась в Галлии, до того как Юлиан был назначен цезарем (Amm., XV, 5, 6). Вероятнее всего, *Гентилы* составляли почетный эскорт Сильвана, предыдущего командующего армией, так же как потом *схола Скутариев* образовала эскорт самого Юлиана. Таким образом, мы можем считать, что обычный состав одной *схолы* составлял около 320 человек²⁶⁷.

Численность *кунеев* Р. Гроссе принимает равной 500 всадникам²⁶⁸. Вместе с тем, как отмечает В. И. Холмогоров, данное предположение «основано лишь на стремлении этого автора к исчерпывающим характеристикам отдельных соединений»²⁶⁹. Л. Варади, опираясь на сообщение Зосима о том, что 5 отрядов из Далмации, посланные в 409 г. для борьбы с Аларихом, насчитывали в сумме 6000 солдат (Zos., V, 45, 1), приходит к выводу, что речь в данном случае идет о кавалерийских *кунеях* и, следовательно, в одном подразделении этого типа изначально должно было быть 1200 человек²⁷⁰. Но вряд ли у нас есть основания видеть в отправленных из Далмации войсках кавалерийские подразделения, поскольку Зосим называет их *тауцата*, используя в данном случае термин, которым он обычно называет отряды пехоты²⁷¹.

Отсутствие каких-либо данных мешает нам даже приблизительно определить численность эскадронов *equites*. Т. Моммзен²⁷², а вслед за ним и Р. Гроссе²⁷³ принимают численность этих отрядов равной 500 всадникам. Однако такое предположение основано лишь на аналогии, которую они проводят с алами и *вексилляциями*²⁷⁴. По мнению В. И. Холмогорова, само название *equites* (всадники) указывает на «крайнюю неопределенность и неустойчивость их численного состава»²⁷⁵. Л. Варади полагает, что во второй половине IV в. наиболее вероятная численность кавалерийских отрядов, в том числе и отрядов *equites*, не должна была превышать 300 человек²⁷⁶.

Флот. После покорения Римом Средиземноморья морской флот утратил свое боевое значение. В IV столетии он главным образом осуществлял перевозку сухопутных войск. Так, в 324 г. корабли морского флота были использованы для переправы армии Константина из Фракии на Боспор (Excerpta Val., 5, 28), силами британского флота (*classis Britannica*) дважды (в 360 и 368 г.) римские войска были переброшены в Британию (Amm., XX, 1, 3; XXVII, 8, 6).

Notitia говорит о существовании венецкого флота (*classis Venetum*), имевшего базу в Аквилее (ND, Ос., XLII, 4), равеннского (*classis Ravenatium*) (ND, Ос., XLII, 7) и мизенского флотов (ND, Ос., XLII, 11). Для восточной половины Империи в *Notitia* не отмечено никаких военно-морских сил. Неизвестно, в каком состоянии пребывали эти отмеченные в *Notitia* флоты. Возможно, они превратились в небольшие эскадры, насчитывавшие по несколько сторожевых кораблей, или же исчезли вовсе к началу V в. Вегетий, писавший в это время, сообщает, что море давно спокойно для римлян, а с варварами сражаться приходится только на суше (Veg., IV, 31), поэтому в содержании флотов не было никакой необходимости.

Бороться на море римлянам приходилось не столько с внешним неприятелем, сколько друг с другом во время гражданских войн. В подобных случаях враждующие стороны могли строить очень большое количество военных кораблей. Так, например, готовясь к борьбе с Лицинием, Константин приказал заложить гавань в Фессалонике, на которой было сделано более 200 кораблей (Zos., II, 22, 1). Египтяне, финикийцы, киприоты, карийцы и другие народы, населявшие восточные провинции Империи, собрали для его противника более 300 кораблей (Zos., II, 22, 2). Когда в 400 г. Флавитте нужно было помешать восставшим готам переправиться через Геллеспонт, он должен был строить новые корабли (Zos., V, 20, 3–4).

Последнее упоминание о военно-морском флоте Западной Римской империи относится к времени правления Майориана (457–461 гг.). По приказу этого императора к весне 461 г. для борьбы с осевшими в Африке вандалами, был построен флот, насчитывавший 300 судов. Корабли были размещены в портах бывшей карфагенской части Испании. Однако вандалы нанесли удар первыми и уничтожили все собранные римлянами корабли²⁷⁷.

Согласно утверждению Вегетия, в позднюю эпоху основным типом корабля военно-морского флота римлян были *либурны* (Veg., II, 1). Вегетий сообщает, что *либурны* были заимствованы римлянами у либурнов, живших на побережье Далмации (Veg., IV, 33). Эти корабли якобы отлично зарекомендовали себя в сражении при Акции (31 г. до н. э.)

и послужили образцом для позднейших кораблей, и поэтому еще в начале V в. римский военно-морской флот состоял из судов, строившихся по образцу далматинских *либурн* (Veg., IV, 33). Правда, мы едва ли можем утверждать, что *либурны* IV в. действительно имели хоть какое-то отдаленное сходство с *либурнами* времен Августа или Траяна. Анализ имеющихся в нашем распоряжении источников показывает, что для авторов IV в. название *либурна* стало техническим термином для обозначения любого военно-морского корабля. Например, Евтропий утверждает, что на пятом году первой Пунической войны римляне «впервые сражались на кораблях, укрепленных рострами, которые называют либурнами» (Eutrop., II, 20, 1)²⁷⁸. Тем не менее Полибий говорит о римских кораблях этой поры как о *пентерах* и *гептерах*, построенных по образцу карфагенских (Polyb., I, 20, 15). Зосим отмечает, что *либурны* по быстроходности были равны *пентерам* и уступали в этом отношении *триерам* (Zos., V, 20, 4). Однако, как явствует из указания самого же Зосима, под *либурнами* он имеет в виду *гептеры*, давно вышедшие из употребления и построенные в начале V в. лишь благодаря подробному описанию, оставленному все тем же Полибием (Zos., V, 20, 4). Вегеций считает *либурнами* не только корабли с одним или двумя рядами весел, но и те, которые имели три, четыре и даже пять рядов весел. Впрочем, здесь Вегеций солидарен с Зосимом: такие большие корабли были в начале V в. уже чем-то необычным. Поэтому Вегеций просит своего читателя не удивляться и добавляет, что в битве при Акции были и более крупные суда, имевшие по шесть и более рядов (Veg., IV, 37).

Наряду с «либурнами» морской флот Поздней империи располагал и разведывательными кораблями — скафами (*scafae exploratoria*) (Veg., IV, 37). Сам термин *scafa* (или *scapha*) в более ранний период имел достаточно широкий смысл. Во-первых, *скафами* назывались лоцманские лодки, подводившие к портам коммерческие суда (Isid., XIX, 18–19)²⁷⁹; во-вторых, — шлюпки, которые были привязаны канатами к кормам кораблей, торговых или военных (Petron., 102)²⁸⁰. Цезарь, например, использовал их, наряду с разведывательными судами (*speculatoria navigia*), чтобы подвозить солдат как можно ближе к берегу, во время высадки римлян в Британии. (Caes., BG, IV, 26)²⁸¹. Вегеций называет *скафами* особые лодки (*монохули*), выдолбленные из цельных стволов дерева²⁸², которые были в обиходе у каждого легиона и служили для строительства понтонных мостов (Veg., II, 25; III, 7). Наконец, *скафами* назывались быстроходные челноки, на которых совершали свои разбойничьи рейды пираты (Isid., XIX, 20)²⁸³. Исидор утверждает, что корпуса пиратских *скаф*, изготавливались из прутьев, и покрывались необработанными кожами (Isid., XIX, 21)²⁸⁴. Большая скорость была



Рис. 27. Сражение римского военного корабля с саксонскими пиратами.
Рис. И. В. Кирсанова.

отличительным свойством подобного корабля, нашедшего применение у германцев и особенно саксов (Isid., XIX, 21)²⁸⁵. Возможно римские *scafae exploratoriae* изготовлялись иначе, нежели пиратские барки. Вегеций связывает *скафы* с бриттами и утверждает, что те называют их *просмоленными* (Veg., IV, 37)²⁸⁶. На каждом борту римских *скаф* находилось по 20 гребцов (Veg., IV, 37). Корпуса *скаф*, паруса и корабельные снасти, — все окрашивалось краской цвета морских волн; даже форма моряков была такого же цвета (Veg., IV, 37). *Скафы* предназначались для того, чтобы совершать внезапные нападения на неприятеля и препятствовать подвозу провианта к неприятельским кораблям.

Речной флот имел в оборонительной системе Империи несравненно большее значение нежели морской. Основные задачи, возлагавшиеся на речные флотилии, заключались в патрулировании Дуная и Рейна. На Дунае флот находился на протяжении всего IV в. Даже события войны с готами 375–382 гг. не привели к его уничтожению, и в 386 г. римские корабли уже несли здесь патрульную службу²⁸⁷, а в начале V в., учитывая усложнившуюся внешнеполитическую ситуацию, правительство неустанно уделяло дунайскому флоту самое пристальное внимание²⁸⁸.

Рейнский флот прекратил свое существование, очевидно, при Грациане (375–383 гг.)²⁸⁹. В *Notitia dignitatum* ничего не говорится о рейнских эскадрах. Зато в ней есть сведения об эскадрах на внутренних реках Галлии. Характерно, что одна из этих эскадр была размещена в провинции Новемпопулана, которая находилась на границе с Испанией²⁹⁰. Существование подобных флотилий было бы совершенно излишним, если бы Рейн был надежно защищен. С другой стороны они были необходимы с тех пор, как варвары проникли до самых отдаленных галльских провинций. Поэтому логично будет предположить, что они появились только после 406 г., когда вандалы и аланы перешли Рейн и, не встречая сопротивления со стороны римских властей, стали опустошать Галлию.

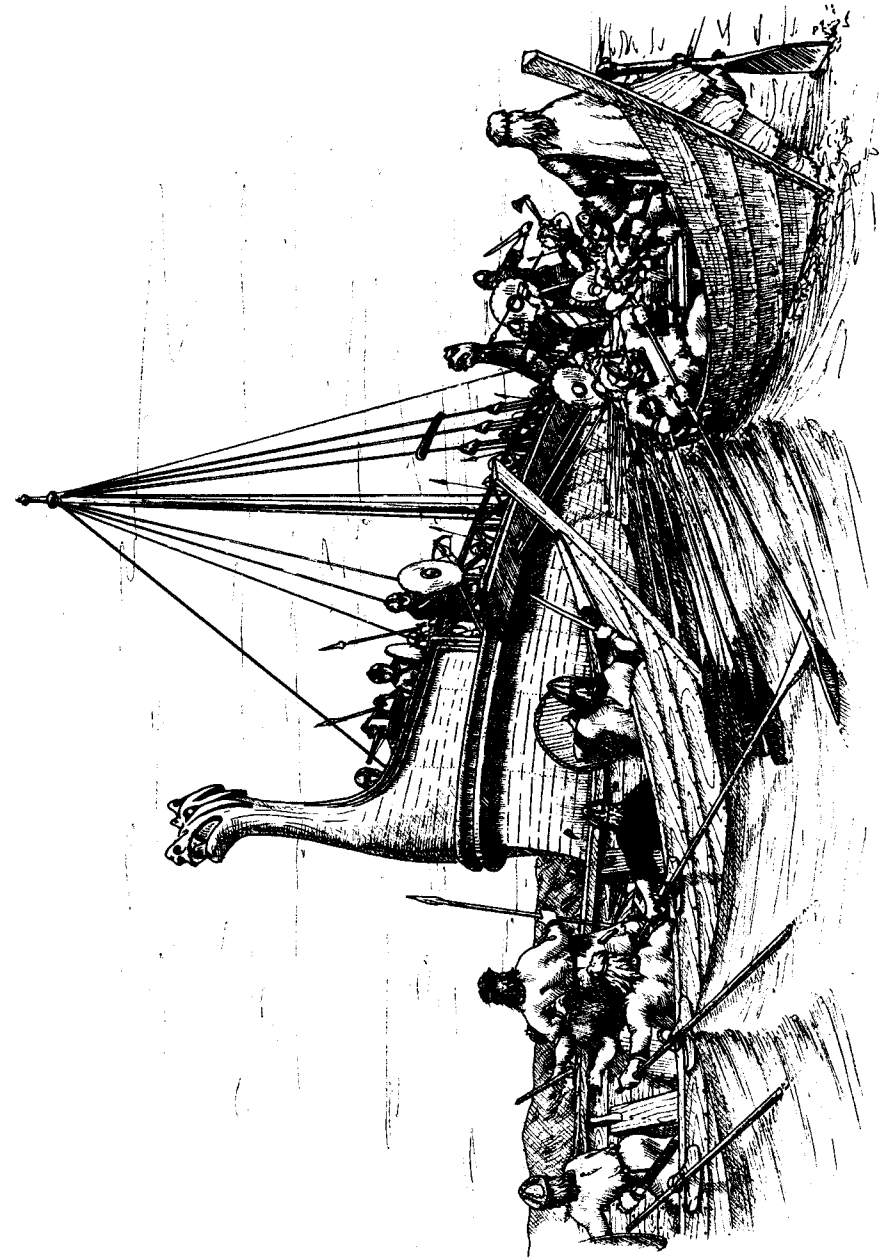
Если в отношении военно-морских кораблей можно сказать, что позднеимперское судостроительство переживает определенный регресс, то с речными судами складывается совсем иная ситуация. Вегеций сообщает, что частое применение речных эскадр привело к тому, что в его время для развития речного флота было сделано больше открытий и усовершенствований, «чем могла бы похвастаться древность» (Veg., IV, 46)²⁹¹.

Речной флот состоял из легких судов, называвшихся *лусориями* (*lusoriae*) (Veg., IV, 46). *Лусория* была кораблем очень небольшим. Аммиан Марцелин передает, что 40 *лусорий* смогли перевезти по Рейну всего 300 солдат (Amm., XVIII, 2, 11–12). Благодаря археологическим находкам из Майнца, относящимся к концу IV в., мы можем представить



Рис. 28. Римские патрульные корабли на Рейне.

Рис. И. В. Кирсанова.

себе, как выглядели римские *лусории*. Это был корабль длиной до 20 м и шириной около 3 м. Он приводился в движение с помощью небольшого паруса и двадцати шести гребцов, находившихся на его борту. *Лусория* могла развивать скорость до 18,5 км/ч²⁹². Форштевень давал *лусории* возможность таранить вражеское судно. Ряд щитов, располагавшихся на каждой стороне корабля, обеспечивал дополнительную защиту экипажу²⁹³.

4. КОМАНДНЫЙ СОСТАВ

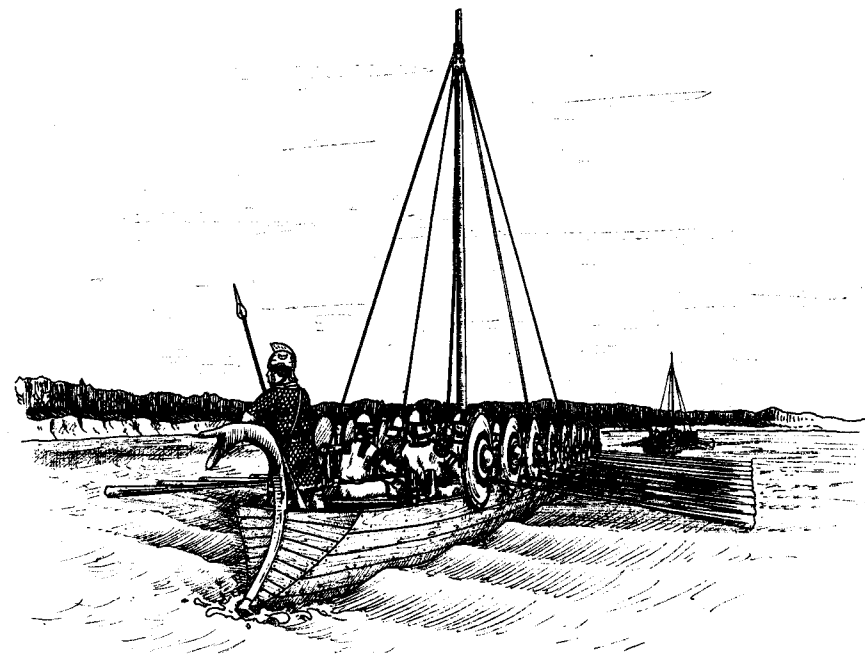
Высший командный состав. Верховным командующим считался сам император, носивший титул *августа*. Напряженная обстановка, сложившаяся в конце III в. на границах Империи, заставила Диоклетиана пойти на раздел верховной власти. Сначала он избрал себе соправителя (Максимиана), сделав его вторым *августом*, а в 293 г. императоры избрали себе помощников (Галерия и Констанция Хлора), получивших ранг *цезарей*. Так возник режим *тетрархии*, или правление четырех (Aug. Vict., Caes., 39, 24)²⁹⁴.

Диоклетиан был старшим *августом*, и верховная власть в Империи оставалась в его руках. Что касается *цезарей*, то характер их власти был достаточно точно описан Аммианом Марцеллином: «Диоклетиану и его коллеге цезари служили как помощники, не находясь на одном месте, но разъезжая повсюду» (Amm., XIV, 11, 10)²⁹⁵. *Цезари* играли роль командующих армиями и выполняли те задачи, которые возлагались на них *августами*.

Хотя режим тетрархии рухнул с приходом к власти Константина, однако институт *цезарей* продолжил свое существование вплоть до конца IV в.

Префект претория, командовавший в период принципата преторианской гвардией и игравший при императоре роль начальника штаба, утратил свои военные полномочия при Константине. Последний, однако, не упразднил саму эту должность²⁹⁶. Он назначил трех *префектов претория*, каждый из которых должен был встать во главе одного из трех обширных регионов, на которые была разделена Империя. Таким образом, была создана *префектура претория* Галлии, куда вошли Галлия, обе Германии, Британия, Испания и Тингитана, *префектура претория* Италии, включавшая Африку, Италию и Иллирик, и *префектура Востока*, объединявшая восточные провинции и Египет. *Префекты* отвечали теперь лишь за организацию в армию поставок продовольствия и фуража²⁹⁷, а также выступали в роли высшей юридической власти²⁹⁸. Тем не менее звание *префекта претория* оставалось высшим в табели о рангах Поздней империи. По словам Аммиана, все военные и гражданские чины видели в нем вершину своей карьеры (Amm., XXI, 16, 2).

Лишение *префектов претория* функций командующих гвардией привело к тому, что во главе новой гвардии, созданной Константином, оказался офицер в ранге *первого трибуна претория*, ранее находившийся в подчинении у *префекта*. С 320 г. он стал называться *трибуном и магистром оффиций* (*magister officiorum*) и начал заведовать всеми дворцовыми службами, которые находились вне юрисдикции *коми́та финансов* (другими словами, всей императорской канцелярией). Кроме того, *магистр оффиций* отвечал за императорскую почту и государственные оружейные мастерские (*fabricae*)²⁹⁹. *Magister officiorum* мог принимать участие в сражении (очевидно, как командующий гвардией, сопровождавшей императора в походе)³⁰⁰. Известно, например, что во время персидского похода Юлиана в одном из столкновений погиб его *магистр оффиций* Анатолий (Amm., XXV, 3, 14)³⁰¹.

Согласно утвердившемуся в научной традиции мнению, уже при Константине было создано две новых магистратуры: *магистр пехоты* (*magister peditum*) и *магистр кавалерии* (*magister equitum*), которым была передана вся полнота военной власти³⁰². Магистры командовали всеми военными силами, размещенными в провинциях, и подчинялись непосредственно императору. Вмешиваться в гражданские дела они не имели права (Amm., XXI, 16, 2)³⁰³.

Институт *военных магистров* получает развитие при Валентиниане I и Валенте. В. И. Холмогоров, опираясь на сообщение Аммиана о производивших судебное расследование *магистрах кавалерии* (Amm., XXIX, 3, 7)³⁰⁴, делает вполне логичный вывод, что уже при Валентиниане I (372 г.) как минимум два *магистра кавалерии* служили непосредственно при дворе (*in praesenti*)³⁰⁵. Добавим к этому, что при дворе Валента также могло быть не меньшее количество *magistri equitum in praesenti*.

Ниже магистров по рангу стояли *коми́ты военного дела* (*comites rei militaris*)³⁰⁶. Они командовали военными силами, размещенными в отдельных округах, и подчинялись только *магистрам*. Считается, что звание *коми́та военного дела* появляется при Констанции II³⁰⁷. Первое упоминание о *comes rei militaris* относится к 361 г. После того как Юлиан был провозглашен императором в Галлии, Констанций, опасаясь, что к мятежникам присоединится Африка, отправил в эту провинцию нотарию Гауденция, обязанного информировать о произошедшем *коми́та* Крециона и остальных командиров, с тем чтобы они организовали охрану побережья (Amm., XXI, 7, 2–4)³⁰⁸. Данное сообщение Аммиана наглядно демонстрирует, что высшая военная власть в Африке принадлежала *comes rei militaris*, под командованием которого находились другие военачальники. Резиденция *коми́та* Африки

располагалась в Карфагене, а полномочия простирались на Бизанцену, Нумидию и Мавританию Ситифейскую³⁰⁹. Аммиан упоминает также о *комидах* Египта, Исаврии, Востока, Тингитаны, обеих Германий, Британии и саксонского побережья (Amm., XIV, 2, 14; XXVII, 1, 5; 9, 1; XXVIII, 6, 5; XXX, 7, 3).

Комитам военного дела подчинялись *дуксы* (*duces*). *Дуксы* осуществляли командование войсками (*limitanei* и *ripenses*) своей провинции, следили за их комплектованием и снабжением всем необходимым³¹⁰. В гражданское управление они не вмешивались.

Protectores и domestici (протекторы и доместики). Остается до конца невыясненным, когда именно появляются корпуса *протекторов* (*protectores*) и *доместиков* (*domestici*). Обычно заслуга создания первых приписывается императору Галлиену (253–268 гг.). Впрочем, это только предположение, и с некоторой долей уверенности мы можем утверждать только то, что при Галлиене корпус *протекторов* уже существовал. Первое упоминание звания *protector* в новом качестве встречается в надписи Луция Петрония Тавра Волусиана (ок. 260 г.) (*CIL*, XI, 1836 = *ILS*, 1332). Предполагается, что первоначально звание *протектора* давалось *префектам* легионов или преторианским *трибунам*³¹¹, из которых состоял офицерский корпус действующей армии, находившейся под командованием самого императора. В IV столетии *протекторы* образовывали свиту военачальников и исполняли при них роль штабных офицеров. После нескольких лет штабной службы *протекторы* обычно становились командирами воинских подразделений. Так, например, протектор Элиан, служивший в 337–350 гг. в отряде *Супервенторов* либо *Превенторов*, в 359 г. имел уже чин *комида* и командовал обоими этими подразделениями (Amm., XVIII, 9, 3).

Кроме *protectores*, источники сообщают также о *protectores domestici*, или просто *domestici*. В чем было различие между этими двумя группами офицеров, не совсем ясно. Согласно Аврелию Виктору, Диоклетиан до своего прихода к власти имел звание *доместика* (Aug. Vict., 39, 1; ср. SHA, Carin., 13,1). Поэтому можно предположить, что *доместики* появляются не позднее времени правления Аврелиана.

Как и *протекторы*, *доместики* исполняли сначала роль штабных офицеров (Amm., XV, 5, 22)³¹², а затем могли стать командирами воинских частей. Однако основная часть *доместиков*, вероятно, несла службу при дворе императора³¹³.

Средний командный состав. Командиры небольших воинских соединений имели звание *комитов*³¹⁴. Так, например, в 350 г. Магненций был *комитом* легионов *Иовианы* и *Геркулианы* (Zos., II, 42, 2); в 360 г. *комит* Либинон командовал *Кельтами* и *Петулантами* (Amm., XXI, 3, 2);

комит Севериан, принявший в 367 г. участие в неудачном походе против аламаннов, был командиром *Дивитенсов* и *Тунгриканов*. Вегеций также подтверждает тот факт, что *комит* командовал обычно двумя легионами (Veg., III, 1). Закон Кодекса Феодосия 386 г., адресованный *магистру оффиций*, определяет, сколько почтовых лошадей имеет право получить для передвижения каждый из высокопоставленных офицеров: *протекторы доместики* имели право на двух лошадей, *военные трибуны* — на трех, *комиты* — на четырех (CTh., VIII, 5, 49). Получается, что последние могли требовать всего на одну лошадь больше по сравнению с *трибунами*. Таким образом, звание *комида* в табели о рангах было только на одну ступень выше звания *трибуна*, и, когда офицеры в этих званиях осуществляли совместное командование, *трибун* находился в подчинении у *комида*.

Командира отдельного подразделения наши источники называют обычно *трибуном*. В IV столетии это — наиболее употребительный термин, использовавшийся для обозначения командиров легионов, *ауксильев*, когорт (ND, Or., XLII, 40, 41; Ос., XXVI, 14–20), *схол* (Amm., XXVI, 1, 4), *вексилляций*, отрядов, сформированных из варваров (ND, Ос., XXXIV, 24)³¹⁵, и даже управляющих государственных оружейных мастерских (Amm., XIV, 7, 18).

В тексте Аммиана звание *трибуна* очень часто заменяется на *praefectus* и *praepositus*. Для историка эти термины, судя по всему, синонимичны³¹⁶. Звание *praepositus* для обозначения командира подразделения часто используется и в других наших источниках. Р. Гроссе, основываясь на том, что *препозиты* в статьях Кодекса Феодосия упоминаются после *трибунов* (CTh., VII, 1, 2; 1, 10; 4, 1; 9, 2), приходит к заключению, что рангом они были ниже последних³¹⁷. Однако далеко не всегда *препозиты* упоминаются в Кодексе позади *трибунов*. Ряд статей, напротив, первыми называет именно *препозитов* (CTh., VI, 13, 1; VII, 12, 1; 21, 1)³¹⁸. Таким образом, у нас нет никаких причин полагать, что составители статей Кодекса строго придерживались иерархического принципа. *Препозиты* командовали подразделениями того же типа, что и *трибуны*: *схолами* (CTh., VI, 13, 1), легионами и когортами (CTh., VII, 20, 10), а также осуществляли контроль за варварами-летами³¹⁹ (CTh., VII, 20, 10) и управляли оружейными мастерскими (Amm., XXIX, 3, 4). На этом основании В. И. Холмогоров делает вывод, что *препозиты* в сущности ничем не отличались от *трибунов*, и если они все-таки уступали последним в ранге, то чисто формально³²⁰. А. Х. М. Джонс считает, что *препозит* — это, строго говоря, обозначение поста, а не ранга: офицер мог быть *трибуном* и называться *praepositus* отряда³²¹. Одна из статей Кодекса Феодосия (CTh., VII, 20, 10)³²² позволяет утверждать, что в данном

случае прав А. Х. М. Джонс и *препозит* — это действительно обобщенное название для командиров воинских подразделений³²³.

В воинской части должно было быть несколько *трибунов*, которые различались по рангу. Вегеций сообщает о существовании *tribunus maior* и *tribunus minor* (старшего и младшего *трибунов*); старший военный *трибун* назначался императорским указом (*per epistolam sacram imperatoris*), младший достигал своего положения по выслуге (*per labore*) (Veg., II, 7). Согласно Лактанцию, Константин имел звание *tribunus ordinis primi* (Lact., 18, 10). Другими сведениями об иерархии трибунских должностей мы не располагаем. Среди *трибунов* были и такие, которые временно не имели подразделений под своим командованием. Они назывались *tribuni vacantes* (*трибуны, свободные от командования*) (Amm., XV, 3, 10; XVI, 12, 63; XVIII, 2, 2; XXXI, 13, 18), служили обычно в штабах императора или военачальника и использовались для особых поручений, а во время сражения могли образовывать резервные отряды.

Офицерские и унтер-офицерские звания в различных подразделениях. В своем трактате Вегеций перечисляет в соответствии с существующими «табелями о рангах», как он сам заявляет (Veg., II, 7)³²⁴, различные легионные звания и должности. В принципе, они соответствуют тем, что были в I–II вв. Очевидно, это неслучайно. По мнению ряда специалистов, в старых воинских подразделениях, ведущих свое происхождение со времен принципата, продолжали сохраняться прежние звания, включая такие, как *центурион* в легионах или *декурион* в алах³²⁵. Характерным является тот факт, что некоторые звания, упомянутые Вегецием, не были им внесены в его легионную «табель о рангах». Это касается званий *декана*, *цирцитора*, *кампидоктора*, *центенария*, *дуценария* и *викария*. По мнению Ф. Ришардо, все эти звания, современные автору «Эпитомы», не попали в легионную «табель о рангах», потому что существовали только в новых подразделениях, появившихся во второй половине III–IV в. (*auxilia, scholae, vexillationes*)³²⁶. На основании свидетельств литературных, а также эпиграфических источников исследователи следующим образом восстанавливают перечень званий в воинских частях нового типа:

викарий (*vicarius*) — выполнял обязанности заместителя *трибуна* и был по значимости вторым лицом в подразделении; О. Шмитт склонен даже полагать, что *викарий* чаще всего был *de facto* командующим подразделением³²⁷; в случае гибели или болезни командира *викарий* должен был сам взять на себя командование отрядом; впрочем, не исключено, что *vicarius* — это не звание, а всего лишь должность; ее мог занимать, например, *младший трибун* (тогда как *старший трибун* был командиром подразделения);

примицерий (*primicerius*) — офицер, на котором лежала обязанность проверять списки подразделений³²⁸; это звание, открывало путь к трибунату;

сенатор (*senator*) — каковы были функции этого офицера, неизвестно; *дуценарий* (*ducenarius*) — согласно Вегецию, соответствовал первому гастату (*primus hastatus*) времен принципата; впрочем, как отмечает Ф. Ришардо, Вегеций не определяет точное значение этого современного ему звания и ограничивается лишь этимологическим соответствием; возможно, в данном случае речь идет просто о командире отряда в 200 человек³²⁹.

центенарий (*centenarius*) — согласно Вегецию, так в позднеримский период стали называть *центурионов* (Veg., II, 7; 13); впрочем, и здесь, Вегеций допускает очевидную ошибку, используя метод этимологического сопоставления: имеющиеся в нашем распоряжении эпиграфические источники свидетельствуют, что это были два различных звания;

биарх (*biarchus*) — офицер, который, возможно, отвечал за обеспечение подразделения продовольствием³³⁰; наиболее раннее упоминание этого звания относится к 324 или 327 г.³³¹; Иоанн Лидиец утверждает, что *дуценарии*, *центенарии*, *центурионы* и *биархи* назывались *prototi* и составляли штаб при магистре кавалерии (Iohan. Lyd., I, 48);

драконарий (*draconarius*) — знаменосец, носивший штандарт в виде *дракона*; впрочем, по всей видимости, это не звание, а должность; в подтверждение данного предположения О. Шмитт приводит одну из надписей, согласно которой *драконарий* имел звание *биарха*³³². Можно вспомнить и о *драконарии Корнутов* Мавре, который, по утверждению Аммиана, имел звание *гастата* (Amm., XX, 4, 18);

кампидоктор (*campidoctor*) — военный инструктор, отвечавший за упражнения на плацу и обучавший новобранцев владению оружием (Veg., II, 7); *кампидокторы* должны были также возглавлять движение колонны войск во время марша, предварительно изучать поле сражения и даже командовать небольшими отрядами во время боя; впервые это звание отмечено в источниках конца II в. у провинциальных *equites singulares* (ILS, 2416); в следующем столетии оно часто встречается у преторианцев³³³; сколько было *кампидокторов* в одном подразделении, точно неизвестно; в «Стратегиконе» допускается, чтобы по одному *кампидоктору* было в одном пехотном подразделении (арифме) численностью не более 256 человек (Maug., XII, 8); это позволяет предположить, что в IV–V вв. в каждой *центурии* подразделения был как минимум один *кампидоктор* (Veg., III, 8); *кампидоктор* был, очевидно, старшим среди военных инструкторов отряда;

в частности, он контролировал *арматуров* (*armaturae*), отвечавших за упражнения солдат в полном вооружении, а также *докторов* (*doctores*), тренировавших солдат на начальной стадии обучения³³⁴;

цирцитор (*circitor*) — по Вегецию, назывался прежде *циркумитор* (*circumitor*) и был обходчиком сторожевых постов (Veg., III, 8); однако закон Константина от 326 г. предусматривает ситуацию, когда это звание получал даже новобранец (CTh, VII, 22, 2, 2), поэтому мы вряд ли должны согласиться с Вегецием относительно обязанностей *цирцитора*: такая ответственная миссия, как обход караулов, не могла быть доверена человеку, не имевшему достаточного опыта; в данном случае более вероятным представляется утверждение Иоанна Лидийца, согласно которому *цирциторами* назывались те, кто, не умея еще сражаться, должен был, объезжая бойцов, обеспечивать их оружием (Iohan. Lyd., I, 46); звание *circitor* встречается в основном в кавалерийских подразделениях;

тубатор (*tubator*) — трубач;

декан (*decanus*) — десятник, командир отделения (*contubernium*), состоявшего из 10 солдат, живших в одной палатке и располагавшихся в строю друг за другом.

семиссал (*semisalis*) — унтер-офицер, получающий полторы анноны (Iohan. Lyd., III, 46; 52; ILS, 2800);

пехотинец / всадник (*pedes / eques*) — рядовой³³⁵;

рекрут (*tiro*) — новобранец, не имеющий еще статуса солдата³³⁶.

Иерархия званий, аналогичная приведенной Иеронимом, продолжала существовать и в VI столетии, доказательством чему служит указ в Кодексе Юстиниана, согласно которому в специальном корпусе *agentes in rebus* было 48 *ducenarii*, 200 *centenarii*, 250 *biarchi*, 300 *circitores*, 450 *equites* (CJ, XII, 20, 3).

Многие позднеримские звания пережили эпоху Юстиниана и зафиксированы уже в «Стратегиконе». Это касается *комитов* или *трибунов*, которые находятся во главе отрядов (*тагмы*, *арифма* или *банды*), *кампидокторов* (*кампидукторов*), *драконариев* (*бандофоров*) и *букинаторов*, которые числятся в каждом подразделении (Maug., XII B, 7). Некоторые прежние звания сохранились, однако, в виде кальки с латинского. Так, например, произошло со званием *центенарий*, которое прижилось в греческой форме *гекатонтарх* (Maug., I, 3), или *орнитобор* (Maug., XII B, 7), что представляет собой греческую кальку латинского *аквилифер* (*орлоносец*)³³⁷.

5. УСЛОВИЯ ВОЕННОЙ СЛУЖБЫ

Требования, предъявляемые к физическим качествам новобранцев. В римской армии всегда существовали определенные критерии, по которым отбиралась годная для службы молодежь. Согласно закону 326 г., рекруты не могли быть моложе 20 лет и старше 25 лет (CTh, VII, 22, 2 pr.). В 353 г. призывной возраст был снижен до 19 лет; сыновья ветеранов, уклонявшиеся от службы, считались военнообязанными до 35-летнего возраста (CTh, VII, 13, 1; XII, 1, 35).

Особые требования предъявлялись в отношении роста новобранцев. По сообщению Вегеция, для всадников и для солдат первых когорт легиона хорошим считался рост в 6 футов (177,42 см) или по крайней мере в 5 10/12 фута (172,49 см) (Veg., I, 5).

Присяга. Поступив в армию, молодой человек некоторое время считался рекрутом (*tiro*)³³⁸. В это время он не имел полного жалования солдата. Если подразделение получало рекрутов больше, чем это было необходимо, то такие новобранцы считались сверхштатными (*supernumerarii*) и выступали в качестве слуг у офицеров (Veg., II, 20). Они должны были вноситься в списки основного состава по мере его убыли в результате увольнений или смерти. Анонимный автор трактата «О военных делах» предлагает в каждое из подразделений добавить по 50–100 таких рекрутов (Anon., De reb. bell., 5, 8).

В течение трех или четырех месяцев новобранцы обучались различным военным упражнениям (Veg., II, 5). После этого им выжигались особые метки на коже, и они заносились в списки подразделения (Veg., II, 5). Далее следовало принесение военной присяги (*sacramentum*). Со времен Августа действовало правило, чтобы присяга, которая, согласно республиканской традиции, требовала от солдата повиновения приказам консула или своего командира, приносилась исключительно на имя императора и должна была повторяться ежегодно³³⁹. После принесения присяги, когда рекрут становился солдатом, он получал освобождение от налогов на себя лично. Прослужив 5 лет, *комитатенсы* получали освобождение также для своих отца, матери и жены (CTh, VII, 13, 7. 3); *рипенсы* после пятилетней службы получали освобождение только для жены (CTh, VII, 13, 6 pr.; 7. 3).

Обучение новобранцев. Мы достаточно хорошо знаем, как проходило обучение солдата в период Ранней империи, однако нам практически ничего неизвестно о том, как готовили солдат в позднюю эпоху. Предложенная Т. Моммзеном схема, когда одна часть армии состоит из полукрестьянской милиции («пограничные войска»), а другая — из варваров, плохо поддающихся обучению военным приемам («полевая армия»), совершенно исказила представление последующих исследователей по многим вопросам, связанным с организацией армии Поздней империи. Это, в частности, касается и вопроса об обучении новобранцев воинским приемам. В. И. Холмогоров приходит к выводу, что военное обучение в смысле «строевой подготовки целых частей армии» в поздне-римский период прекратило свое существование³⁴⁰. Среди должностей командного состава, по словам ученого, исчезли те, которые непосредственно были связаны с обучением солдат (очевидно, имеется в виду прежде всего должность центуриона). Все это привело к тому, что «рекрут в Поздней империи мало чем отличался от “старослуживого” солдата»³⁴¹. Я. Ле Боэж склоняется к тому же мнению и считает, что ухудшение профессиональных качеств рядового состава было вызвано упадком всей системы обучения и военной подготовки. Причиной того, что существовавшие прежде правила оказались забытыми, стали исчезновение из армии офицеров сенаторского происхождения и гибель большого числа опытных центурионов во время бурных событий III в.³⁴²

Следует ли согласиться со столь критическим мнением, высказанным различными исследователями? Военный кризис III в., несомненно, оказал сильнейшее влияние на процесс подготовки солдата. Однако это не означает, что в армии перестали обучать новобранцев и тренировать остальную личный состав. Такие занятия, несомненно, проводились. Для этого при каждом военном лагере существовал особый плац (*campus*) (Amm., XXI, 2, 1)³⁴³. Будущий император Юлиан должен был начать свою военную карьеру с того, что прошел курс обучения приемам владения оружием (Amm., XVI, 5, 10). Тренировки войск были ежедневными (Amm., XIV, 11, 3)³⁴⁴. Сравнивая римских солдат с аламаннами, Аммиан утверждает, что хотя германцы были выше и сильнее римлян, последние превосходили их своей опытностью (Amm., XVI, 12, 47)³⁴⁵. В другой раз он прямо говорит, что римляне были лучше обучены военному делу, нежели варвары, полагавшиеся исключительно на свою храбрость (Amm., XXVII, 10, 13)³⁴⁶. «Пирриху», о которой упоминает Аммиан Марцеллин, мы, очевидно, должны воспринимать не как особый военный танец, а как необходимый элемент строевого обучения, призванный научить солдат каждого отряда синхронным действиям в бою³⁴⁷. Аммиан обвиняет *магистра* Сабиниана в том, что накануне персидского вторжения

тот «устраивал на кладбище города Эдессы пирриху под звуки музыки» (Amm., XVIII, 7, 7). Историк ошибочно полагает, что *магистр* проводил подобные представления, чтобы умилостивить мертвецов. Однако сам же Аммиан утверждает, что пирриху исполняли, чтобы обучиться «искусству более ритмичного движения» (Amm., XVI, 5, 9)³⁴⁸. В эпоху Империи пирриха — это уже не танец с оружием, а серия перестроений, совершаемых солдатами по определенной команде³⁴⁹. Важность этого упражнения была такова, что оно сохранялось в римской военной практике еще в VI столетии во времена Юстиниана I (Agath., II, 1).

Даже Вегеций, писавший несколько позже Аммиана и отразивший в своем труде состояние глубокого упадка современной ему военной системы, заявляет, что тренировки проводятся и в его время (Veg., I, 13), солдаты совершают упражнения на поле (*campicursiones*) (Veg., III, 4), а обучение их возложено на *камтидокторов* (Veg., II, 7). Слова Вегеция подтверждает Зосим, согласно которому Генерид, бывший в 408 г. *магистром* Далмации, постоянно заставлял свои войска заниматься боевой подготовкой (Zos., V, 46, 5).

В настоящее время получило распространение мнение, согласно которому те сложные тактические приемы, которые совершали поздне-римские армии на полях сражений, недвусмысленно свидетельствуют о континуитете, античной военной теории в классический и поздний периоды, позволившем не только сохранить свои высокие профессиональные качества офицерскому корпусу, но и поддерживать на должном уровне систему обучения войск³⁵⁰.

Состояние дисциплины. Различные источники, имеющиеся в нашем распоряжении, дают повод говорить об упадке воинской дисциплины в армии Поздней империи. Аммиан с горечью говорит о разнузданности солдат (*intemperantia militis*), об их склонности к возмущению и бунту (Amm., XVI, 12, 14). В его тексте, так же как и в других литературных источниках, можно найти множество примеров в подтверждение этого. Поздне-римские армии часто страдали от своеволия солдат и их склонности к грабежам (Amm., XVIII, 2, 7). Вообще, как кажется, корысть стала одним из главных мотивов, заставлявших солдат нарушать свой долг (Amm., XXIII, 5, 21).

Валентиниан I предпринял решительные шаги, чтобы укрепить пошатнувшуюся воинскую дисциплину, и беспощадно карал солдат за их проступки (Amm., XXX, 9, 10). Однако и в его правление случаи нарушения дисциплины были не так уж редки. В 373 г. он, например, не смог захватить аламаннского царька Макриана только потому, что вопреки его приказаниям солдаты подняли шум, принявшись жечь и грабить вражескую территорию (Amm., XXIX, 4, 5).

Нередки были случаи дезертирства и открытого перехода на сторону врагов (Amm., XV, 10, 11; XVI, 12, 2; XVIII, 10, 1; XIX, 5, 5; XXV, 6, 6; 7, 1; ср. Zos., IV, 23, 2). Метки, которые ставили рекрутам на коже, были следствием недоверия правительства к своим солдатам. Это делалось исключительно для того, чтобы иметь возможность разыскать дезертиров. Я. Ле Бозк, обращаясь к данной проблеме, отмечает, что вплоть до времени Константина в юридических источниках не наблюдается ни малейших следов ухудшения состояния дисциплины по сравнению с периодом Ранней империи. И лишь потом законы пытаются восстановить в армии порядок³⁵¹. Начало первой фазы ослабления дисциплины отмечено в 60-х годах IV в.³⁵² А. Х. М. Джонс, анализируя ряд законов кодекса Феодосия, полагает, что большинство дезертиров было вновь призванными рекрутами, еще не добравшимися до своих частей³⁵³. Однако данные, содержащиеся у Аммиана, говорят нам о другом (Amm., XVI, 3, 3; XXIII, 5, 4; XXVII, 7, 10; XXIX, 5, 31).

Адрианопольская катастрофа способствовала деморализации римской армии и породила новую волну дезертирств. Седьмая книга Кодекса Феодосия содержит не менее 19 статей, посвященных борьбе с дезертирством. Большая часть из них приходится на 379–383 гг.³⁵⁴ Путем самых решительных мер Феодосию I как будто бы удалось восстановить на некоторое время дисциплину в армии (Pap. Lat., XII, 16, 3), однако законы, изданные в 403, 406 и 412 гг., снова говорят о дезертирствах, что, несомненно, было отражением той драматической ситуации, в которой оказалась Империя в период войны с готами Алариха.

Кроме случаев дезертирства, как мы уже отмечали, имели место и случаи прямого предательства. Аммиан неоднократно сообщает о перебежчиках (*transfugae*), из-за которых никакие планы римского командования не оставались в тайне для врагов (Amm., XVIII, 6, 16; XXV, 5, 8; XXV, 7, 1; XXXI, 7, 7; XXXI, 15, 8; XXXI, 16, 1).

Восстановить дисциплину пытались путем применения самых страшных наказаний за нарушение воинского долга. Аммиан сообщает о смертной казни за трусость, проявленную в бою (Amm., XXIV, 3, 2), об отрубании правой руки (Amm., XXIX, 5, 22) или сожжении живьем за предательство (Amm., XXI, 12, 20)³⁵⁵.

Одной из главных причин, способствовавших тому, что нарушения дисциплины продолжались, была, по мнению Я. Ле Бозка, недостаточная обученность войск³⁵⁶. Наиболее распространенным является мнение, согласно которому упадок древней римской дисциплины был вызван прогрессивной варваризацией, а точнее, германизацией армии³⁵⁷. Аммиан действительно приводит несколько случаев, связанных с предательством солдат и офицеров германского происхождения: в 354 г.

многие полагали, что внезапное нападение аламаннов на римские владения было следствием предательства высокопоставленных аламаннских офицеров на римской службе; Аммиан называет имена *коми́та домести́ков* Латина, трибуна конюшни Агилона и *трибуна скутари́ев* Скудилона (Amm., XIV, 10, 8); в 357 г. дезертир-аламанн сообщил своим соплеменникам, что у Юлиана всего 13 000 солдат, и это известие подтолкнуло их к тому, чтобы дать римлянам генеральное сражение (Amm., XVI, 12, 2); в 371 г. по обвинению в переписке с враждебным Риму царьком Макрианом и варварской знатью был казнен знатный аламанн Гортарий, получивший от Валентиниана I военное командование (Amm., XXIX, 4, 7); в 377 г. один из лентиевцев, служивший в гвардии Грациана, находясь в отпуске на родине, рассказал, что император ведет свою армию на помощь Валенту во Фракию, побудив тем самым своих соплеменников вторгнуться в провинцию Реция (Amm., XXX, 10, 3); после победы над армией Валента, когда готы осадили Адрианополь, отряд римской пехоты в 300 человек открыто перешел на их сторону; Аммиан не говорит, что это были германцы, но, вероятнее всего, именно этническое родство с победителями сыграло определяющую роль в данной измене (Amm., XXXI, 15, 4); также германцами, по-видимому, были те *кандидаты* римской службы, которых готы подослали в осажденный Адрианополь, для того чтобы поджечь какую-либо его часть (Amm., XXXI, 15, 8).

Вместе с тем Аммиан нигде не говорит о ненадежности германских солдат, противопоставляя их солдатам-римлянам. А. Х. М. Джонс полагает, что опасность использования в армии германцев была невелика, поскольку они не были объединены национальным чувством³⁵⁸. Отдельные племена постоянно враждовали друг с другом, и даже внутри племенных групп шло соперничество кланов. Кроме того, большинство германцев во время службы в римской армии полностью ассимилировалось³⁵⁹.

К этому нужно добавить, что подавляющая часть германцев, служивших в римской армии, проживала непосредственно на римской территории. Рекруты, набранные среди таких племен, были уже в достаточной степени романизированы и должны были относиться как к врагам ко всем тем, кто нападал на римскую Галлию. Поэтому, несмотря на сообщаемые Аммианом случаи измены, мы не можем говорить о ненадежности германских солдат³⁶⁰.

Все вышеназванные симптомы ослабления воинской дисциплины можно объяснить вполне объективными причинами. Прежде всего это очень тяжелые условия службы и невыполнение правительством своих обязательств по отношению к солдатам. Но даже тогда, когда

правительство уделяло необходимое внимание положению солдат, не было никакой гарантии в том, что рядовые получали все, что им было положено. Солдатское жалование разворовывалось, обеспечение солдат продовольствием, обмундированием и оружием также было далеко от идеального. Повсеместным явлением стала так называемая *stellatura* — удержание офицерами части солдатского рациона. Фемистий в одной из своих речей сообщает, что многие из солдат до прихода к власти Валента вообще не имели ни оружия, ни униформы (Them., Or., X, 135d–136d). Либаний утверждает, что командиры присваивали себе все, что посылало солдатам правительство, а последние ходят голодные, не имеют одежды и обуви (Lib., Or., II, 3769). Характерным примером, показывающим масштабы этого явления, может служить случай с *нотарием* Палладием, которого в 366 г. Валентиниан I послал, чтобы выплатить жалование африканским войскам. Правивший тогда в Африке дукс Роман посоветовал офицерам легионов тайно передать *нотарию* большую часть предназначенных для раздачи денег, с тем чтобы тот представил императору отчет, благоприятный для Романа. Так и было сделано. До солдат деньги не дошли.

При таких условиях службы невозможно было требовать слепого повиновения рядовых приказам командиров. В биографии Александра Севера дается завуалированный совет, как упрочить воинскую дисциплину и прекратить своеволие солдат. В уста императора автор вкладывает следующие слова: «Воин не внушает опасения, если он одет, вооружен, обут, сыт и имеет кое-что в поясе». Нищенство (*mendicitas*), поясняет далее автор биографии, доводило вооруженного человека «до самых отчаянных поступков» (SHA, Alex., 52, 3)³⁶¹.

Еще одним негативным фактором, отразившимся на состоянии воинской дисциплины, стала провинциализация армии. Поскольку солдаты набирались из жителей тех мест, где были расквартированы воинские части, то в случае военной опасности они могли покидать свои посты и смешиваться с местным населением³⁶².

Стоит ли на основании вышеприведенных фактов говорить о полном отсутствии дисциплины в позднеримских войсках и, как следствие этого, об их невысокой эффективности и отрицать (вслед за О. Зееком и Г. Дельбрюком) превосходство в этом отношении армии Поздней империи над варварами? Думается, что нет. Изменников и дезертиров было достаточно и у германцев, а чрезвычайная жестокость персидских законов против дезертировавших солдат свидетельствует о том, что и в их войсках эта проблема была далеко не последней (Amm., XXIII, 6, 81). Мы даже не можем утверждать, что в III–IV вв. дисциплина в армии ослабела по сравнению с тем, какой она была в период принципата.

В I–II вв. было достаточно солдатских бунтов, которые выливались в кровопролитные гражданские войны³⁶³. Нередко уже известие о смерти императора служило поводом к восстанию (Tac., Ann., I, 16). Частые мятежи солдат в I в. стали причиной того, что само понятие о воинской дисциплине потеряло всякий смысл. Не были исключением и случаи дезертирства (Tac., Hist., II, 8)³⁶⁴. В конце II в. масштабы дезертирства приняли столь широкий характер, что с дезертирами пришлось уже вести настоящую войну (SHA, Comm., 16, 2; Pesc., 3, 4). Что же касается открытой измены, случаи которой были описаны у Аммиана, то все они блекнут на фоне принесения в 70 г. всеми римскими войсками, расположенными по берегам Верхнего Рейна, присяги на верность вождям мятежных галлов (Tac., Hist., IV, 60).

Таким образом, утверждение Я. Ле Бозка, что в римской армии вплоть до времен Константина царил железный дисциплина, является весьма спорным. Дисциплина в армии Империи всегда была далека от идеала³⁶⁵. Сама концепция военной службы и права-обязанности носить оружие уже в I в. н. э. переживала глубокий качественный и мотивационный упадок. Несмотря на все усилия, Августу не удалось породить в италиках желание посвятить свою жизнь военной карьере. Привлечение на военную службу большого количества неграждан, активно проводившееся уже при Юлиях-Клавдиях, в дальнейшем приняло еще более широкие масштабы и неизбежно ослабляло чувство единения военных с государством, которое они были обязаны защищать, и привязанность к моральным и гражданским ценностям, которые были основой сознания солдата-гражданина республики. Военная служба превратилась в ремесло, к которому обращались те, кто видел в солдатском жаловании единственный источник существования³⁶⁶. Неудовлетворенность солдат условиями своей службы делала армию структурой, зачастую столь же агрессивной и враждебной по отношению к Империи, как и неприятели, атаковавшие его извне. Поэтому в отношении военной дисциплины IV в. мало чем отличается от эпохи принципата.

Р. Гроссе чрезвычайно высоко оценивает боеспособность армии IV–начала V в., которая, согласно его мнению, сохранила и прежнюю римскую железную дисциплину³⁶⁷, и прежние методы обучения войск³⁶⁸. Упадок римского военного дела, как полагает исследователь, наступил только в период правления Юстиниана. Действительно, та армия, которую показал нам Прокопий Кесарийский, значительно уступает в отношении дисциплины армии, в которой служил Аммиан Марцеллин. По словам Прокопия, в его время порядок был совершенно не свойственен римским войскам (Procop., BP, I, 14, 14). Характерными для понимания состояния дисциплины в армии Юстиниана представляются слова

Велисария, который, стараясь взбодрить своих солдат накануне сражения с персами, пытается внушить им, что они уступают неприятелям только в том, что «не так, как они, послушны своим начальникам» (Procop., ВР, I, 14, 21). Однако, очевидно, что упадок дисциплины начался значительно раньше юстиниановской эпохи и был спровоцирован в первую очередь привлечением в ряды регулярной армии большого количества варваров в постадрианопольский период.

Жалование и продовольственное содержание. Начиная с III в. римский солдат получал от государства содержание двух видов: регулярное жалование в денежной форме (*stipendium*) и продовольственные пайки (*annonae*)³⁶⁹. Согласно мнению одних исследователей, размер *stipendium* не изменился со времен Северов: легионеры получали 600 денариев в год, столько же солдаты ал и 2/3 этой суммы пехотинцы когорт (т. е. 400 денариев). Другие полагают, что всадники и легионеры получали по 1800 денариев³⁷⁰.

Продовольственная часть солдатского содержания находилась в ведении *префекта претория*. Монетный кризис, потрясший Империю в III столетии, привел к тому, что значение анноны все более возрастало³⁷¹. Пайки состояли первоначально только из масла³⁷². В IV в. к маслу добавились другие продукты³⁷³: зерно, мясо (свежая телятина или свинина), вино, соль (Amm., XXIV, 2, 3), творог, уксус и яйца для приготовления поски³⁷⁴ (SHA, Hadr., 10, 2). Во время военной кампании вместо хлеба частично выдавались сухари и кислое вино, а пропорция солонины увеличивалась. Паек, установленный в 360 г., включал запас печенья на 2 дня, хлеба на 1, вино, виноград и телятину на 2 дня, соленую свинину на 1 день³⁷⁵.

Паек, получаемый военнотружущим, возрастал, по мере того как тот продвигался по службе. В приведенной ниже таблице показано, как происходило распределение аннон в зависимости от званий.

Таблица 1. Распределение продовольственного содержания военнотружущих*

Звание	Количество аннон
Pimicerius	5
Senator	4
Ducenarius	3,5
Centenarius	2,5
Biarchus	2
Circitor	2
Semissalis	1,5
Eques/miles	1
Tiro	1

*Составлена по: *Le Bohec Y. L'armée romaine sous le Bas-Empire*. Paris, 2006. P. 85.

При Диоклетиане жалование и аннона выдавались 3 раза в год: в январе, мае и сентябре³⁷⁶. Определить размер жалования и анноны можно лишь приблизительно. В одном из египетских папирусов, датированном 300 г., прокуратор Нижней Фиваиды Аврелий Исидор предписывает военным властям Панопольского нома выдать в январские календы жалование и продовольственное содержание всадникам *Первой алы иберов*, находившейся тогда в Тмосе. Солдаты должны были получить 7 мириад денариев и 3500 аттиков³⁷⁷; кроме того, в качестве анноны за прошедшие четыре месяца (с сентября 299 г.)³⁷⁸ им полагалось еще 2 мириады денариев и 3600 аттиков (P. Pan. n 2, 36–42)³⁷⁹. Следовательно, натуральная часть составляла около трети от получаемого солдатом от государства содержания. В том же папирусе отмечены суммы, выплаченные солдатам других подразделений: 65 000 денариев солдатам когорты и 343 300 денариев легионерам. К сожалению, в папирусе нет никакого указания на то, сколько человек служило в каждой из упомянутых военных частей. Тем не менее, если мы предположим, что численность одной *алы* в этот период составляла 320 человек, то в таком случае в течение года каждый солдат данного подразделения должен был получить приблизительно 700 денариев; солдат когорты, если ее состав оставался равным 500 человекам, должен был получать около 400 денариев; что же касается легионеров, то ввиду того, что нам неизвестна численность отряда, который они образовывали (скорее всего, около 1200 человек), то мы можем только предположить, что их *стипендий* был как минимум не ниже жалования всадников алы.

За выплату жалования отвечали чиновники финансового ведомства, выдававшие его, если верить Аммиану, каждому солдату в отдельности (Amm., XXVI, 8, 6), либо через командиров подразделений (Amm., XXVIII, 6, 17). Впрочем, более вероятным представляется, что раздачу жалования в воинских частях осуществляли особые лица, на которых была возложена финансовая ответственность (*actuarii, numerarii, rationarii*)³⁸⁰.

Деньги, предназначенные для выплат военным, хранились в региональных казначействах (*thesauri*). Конвоировали их к месту расположения войск *bastagarii*, положение которых было не очень завидным, поскольку некоторые из них пытались, несмотря на запрещения, поступить на службу в армию. Командиры подразделений, принимавшие таких лиц, должны были выплачивать фиску за каждого *бастагария* по одной либре золота (CTh, X, 20, 11).

Каково бы ни было номинальное денежное довольство солдат, его реальный размер падал с падением покупательной способности денария. По ценам, отмеченным в эдикте Диоклетиана, на все годовое

содержание можно было купить только 2 модия зерна, а действительные цены были еще выше³⁸¹. Кроме того, что размеры жалованья были весьма невелики, выплачивалось оно правительством крайне нерегулярно. Например, солдаты цезаря Юлиана не получали ни жалованья, ни *донатива* за все то время, пока велись военные действия в Галлии (355–358 гг.) (Амм., XVI, 9, 6).

Наградная система. Начиная с эпохи Северов наградами для отличившихся солдат и офицеров были продвижение по службе или же денежные подарки³⁸². Впрочем, далеко не всегда деньги и новые звания получали достойные. Часто это делалось «по тайным проискам» (*ambitio clandestina*) и чьей-либо рекомендации (Veg., II, 3). Аммиан сообщает, что к моменту прихода Юлиана к власти из-за подобной порочной системы солдаты низших рангов давно уже не видели ни наград, ни повышений (Амм., XX, 5, 7–8). Юлиан пытался бороться с подобной практикой и обещал давать повышения в звании только в соответствии с заслугами (Амм., XX, 5, 7).

Для солдата открывалось три возможности продвижения по службе. Он мог быть переведен из провинциального подразделения в подразделение *комитата*. После этого его могли перевести из менее престижной воинской части в более престижную, например в одну из дворцовых схол. Наконец, он мог получить повышение в звании, оставаясь в своем подразделении³⁸³. Поднимаясь по служебной лестнице, солдат не должен был обязательно получать последовательно все звания. Так, например, известно, что будущий цезарь Максимиан Дайя начал службу рядовым, потом достиг звания *протектора*, а затем и *трибуна*. Стратегий, служивший рядовым в дворцовых войсках, сразу был возведен в звание *сенатора* (Амм., XXVI, 6, 5).

Денежные раздачи были той формой поощрений, которая позволяла легко добиться расположения солдат. Наиболее распространенными были выплаты *donativa*. В современной историографии существуют две точки зрения, касающиеся того, что представляли собой *донативы*. Одни исследователи полагают, что эти выплаты были столь же фиксированными и регулярными, как и выплаты жалованья. По мнению А. Х. М. Джонса, *донатив* выдавался в дни рождения и прихода к власти императоров, а также на их консульства. Например, уже упомянутый прокуратор Нижней Фиваиды Аврелий Исидор приказал выдать *препозиту* отряда конных лучников, дислоцированного в Потекопте, *донатив* по случаю годовщины прихода к власти Диоклетиана — 30 мириад денариев — и такую же сумму по случаю дня рождения этого императора (P. Pap. n 2, 161–167)³⁸⁴.

Легионеры и другие войска первого класса получали по 1250 денариев на каждый юбилей августа и половину на юбилей цезаря. Это

составляло 7500 денариев в год, плюс деньги, выданные в годы, когда императоры были консулами. Вспомогательные войска получали только 250 денариев на юбилей августа (т. е. 1250 денариев в год). Самыми важными денежными доходами солдат были *донативы* по случаю прихода императора к власти и на 5-летний юбилей его правления. Размер первого составлял 5 солидов и фунт серебра (всего 9 солидов)³⁸⁵. Впервые эту цифру приводит Аммиан, рассказывающий о провозглашении Юлиана августом (360 г.) (Амм., XX, 4, 18). Наиболее раннее упоминание о выплате *донатива* в размере пяти солидов по случаю 5-летия правления императора Анастасия содержится в хронике комита Марцеллина (Магс., а. 500). Согласно утверждению Прокопия Кесарийского, *донативы* такого размера солдатам выплачивались каждые пять лет (Просор., НА, XXIV, 27–29).

По мнению других исследователей, выплата *донативов* не имела строго регулярного характера. *Donativa* выдавались на юбилей прихода императора к власти и особенно на 5-ю, 10-ю и 20-ю его годовщины³⁸⁶. Но *донативы* могли также выплачиваться и в некоторых других случаях, например при вступлении императора в должность консула, в ознаменование одержанной победы, за усердие и храбрость, проявленные во время военной кампании (Амм., XXIV, 3, 3; Zos., III, 13; 18;), или просто в январские календы³⁸⁷. Солдаты имели, таким образом, возможность получить *донатив* в различной ситуации, и они не стеснялись требовать его³⁸⁸.

Если верить утверждению Созомена, то *донативы* выдавались всегда на праздники, в дни рождения императоров и основания столиц (Soz., V, 17). Поэтому, по всей видимости, подобного рода выплаты носили фиксированный характер, что, однако, не исключало возможности дополнительных денежных раздач.

Сохранилась ли в каком-то виде старая римская система наград, сформировавшаяся еще в период республики? Если верить Аммиану, то во время персидского похода Юлиан наградил солдат, ворвавшихся первыми в осажденную Майозамальху, осадными венками (Амм., XXIV, 4, 24). После крупного сражения с персами у Наармальхи он раздал *морские* (*coronae navales*), *гражданские* (*coronae civicae*) и *лагерные* (*coronae castrenses*) венки (Амм., XXIV, 6, 15)³⁸⁹. М. Фожер полагает, что *dona militaria* времен принципата уже не использовались в эпоху Поздней империи, и награды, раздаваемые Юлианом, были лишь искусственной попыткой возродить отжившие традиции³⁹⁰.

На наш взгляд, упоминание Аммианом венков — очевидный анахронизм: можно представить, что послужило причиной награждения солдат *гражданскими венками*, дававшимися за спасение римского

гражданина, но совершенно неуместным в данной ситуации кажется упоминание о *coronae navales*, которыми награждались солдаты, проявившие храбрость в морских сражениях, или о *coronae castrenses*, которыми награждали солдат, первыми врывавшихся во вражеский лагерь: ни о морском сражении, ни о захвате персидского лагеря в деле у Наармальхи Аммиан не сообщает. По всей видимости, Аммиан лишь проецирует реалии ушедшей эпохи на собственное время, и, поскольку прежняя наградная была забыта уже более века назад, он с трудом представляет себе, за какой подвиг вручался каждый из перечисленных им венков, отсюда неуместное появление в его рассказе *corona navalis* или *corona castrensis*.

Из традиционных римских наград, использовавшихся до конца IV в., в источниках сохранились упоминания, пожалуй, только о *torques* — золотых ожерельях, которые первоначально носили галльские воины (Polyb., II, 29, 8; 31, 5; Liv., VII, 10, 11) и которые стали впоследствии наградой для римских солдат как доля из захваченной добычи (Suet., Aug., 43; SHA, Max., 3, 5). Известно, что подобные ожерелья Феодосий I раздавал своим готским солдатам (Zos., IV, 40, 8), а Вегетий сообщает о существовании в армии *torquati duplares* и *torquati simplices*, т. е. солдат, получивших *torques* за свои заслуги (Veg., II, 7).

Сильное влияние на наградную систему оказало проникновение в армию большого количества германцев. В позднеримскую эпоху в качестве наград могли выступать *bracchalia* — браслеты, которые носили солдаты дворцовых школ, кандидаты и федераты³⁹¹, плащи, вышитые золотом туники и различные золотые и серебряные украшения (*barbarica*), такие как кольца, фибулы, пояса. Они выдавались либо за проявленную храбрость, либо были только отличительной особенностью солдат и офицеров, служивших в гвардейских подразделениях (*protectores* или *candidati*)³⁹².

Религия. В IV столетии в военной среде все более широкое распространение получает христианство. Если верить Созомену, то христианские священники и дьяконы существовали в воинских частях уже со времен Константина (Soz., I, 8). Этот факт отрицается некоторыми современными исследователями, поскольку в начале IV в. количество христиан в армии еще намного уступало количеству язычников и было маловероятно, чтобы Константин пошел на то, чтобы насаждать в армии новую религию и этим вызвать недовольство у основной массы солдат³⁹³. Другие допускают возможность того, что государство специально содержало военных священников на свои средства, чтобы привлечь христиан в армию³⁹⁴. Количество солдат-христиан было намного больше в восточной половине Империи³⁹⁵. Это объясняется тем, что на

западе среди солдат было много германцев (аламаннов, франков и др.), которые продолжали придерживаться традиционных культов, в то время как на востоке в армию попадало большое количество готов, принявших христианство в арианской форме³⁹⁶.

Продолжительность службы и привилегии ветеранов. Продолжительность службы до отставки варьировалась в зависимости от статуса отряда, в котором служил солдат. При Диоклетиане солдаты легионов и вексиляций получали почетную отставку (*honesta missio*) после 20-летней службы³⁹⁷. Срок службы в когортах и алах был более продолжительным. При Константине в легионах и *вексиляциях riparienses* до *honesta missio* служили 24 года (CTh, VII, 20, 4). Это были минимальные сроки, по прошествии которых человек мог уйти в отставку. Впрочем, многие предпочитали оставаться в армии и на более продолжительный период. Необходимо учитывать, что размер солдатского жалованья варьировался в зависимости от выслуги лет. Принцип действия подобной системы описывает Прокопий Кесарийский: «По закону солдатское жалованье выплачивается не всем подряд одинаково, но молодым и только начинавшим военную службу плата была меньше, уже испытанным и находящимся в середине солдатских списков — выше. У состарившихся же и собирающихся оставить службу жалованье было еще более высоким, с тем чтобы они впоследствии, живя уже частной жизнью, имели для существования достаточно средств, а когда им случится закончить дни своей жизни, они в качестве утешения смогли бы оставить своим домашним что-то из своих средств. Таким образом Время, постоянно позволяя воинам более низших ступеней восходить на места умерших и оставивших службу, регулировало на основе старшинства получаемое каждым от казны жалованье» (Procop., HA, XXIV, 2–4; пер. А. А. Чекаловой). Анонимный автор указывает, что унтер-офицеры и офицеры, получавшие до пяти аннон, имели тенденцию оставаться в армии очень долго (Anon., De reb. bell., 5, 2), а надписи упоминают людей, которые служили по 40 лет (Dessau, 2788; 2789; 9213).

После выхода в отставку солдаты получали от государства разнообразные привилегии. Кодекс не содержит каких-либо общих положений, касающихся этого пункта. Привилегии, дарованные тем или иным императором ветеранам своей армии, сообщаются в виде указа *ad hoc*³⁹⁸. Время от времени привилегии варьировались в зависимости от продолжительности службы, ранга и статуса подразделения. Только сопоставив все императорские указы между собой, можно понять общую тенденцию дарованных привилегий.

Все ветераны имели иммунитет от подушного обложения (*capitatio*). Иногда ветеран получал такое освобождение и для жены, но это зависело

от выслуги лет и вида войск, где проходила его служба³⁹⁹. Анализ дарованных привилегий наглядно показывает, что правительство стремилось сделать ветеранов земледельцами⁴⁰⁰. Кодекс не содержит упоминаний о выплате ветеранам какого-либо вознаграждения (*praemia*)⁴⁰¹. Государство также не брало на себя заботы об обеспечении ветеранов землей, однако законодатель оставлял им возможность занимать необработанные и никому не принадлежащие участки, признавая право собственности на эти территории за тем, кто возьмет на себя их обработку. Чтобы привлечь ветеранов к земледелию, законодатель обещает ветеранам иммунитет от разнообразных повинностей (*munera*). В соответствии с указом Константина от 325 г., те ветераны, которые пожелали бы заниматься сельским хозяйством на пустующих землях, получали их навечно в собственность свободными от налогообложения; для обзаведения необходимым хозяйственным инвентарем им выдавалась сумма в 25 000 фоллов; кроме этого, они получали пару быков и 100 модиев различных посевных культур (CTh, VII, 20, 3)⁴⁰². Судя по количеству семенного зерна, земельные владения были весьма значительными — около 20 югеров пахотной земли⁴⁰³. Такая политика правительства должна была способствовать сохранению свободного землевладения и обеспечить армии необходимый приток новобранцев⁴⁰⁴.

Кроме того, государство не препятствовало ветеранам заниматься торговлей. Уже Константин даровал ветеранам освобождение от таможенных пошлин (CTh, VII, 20, 2, 1). Валентиниан I и Валент распространили эту привилегию на всех солдат (CTh, XI, 12, 3). В 366 г. они подтвердили ее для ветеранов и их сыновей (CTh, VII, 20, 9)⁴⁰⁵. Ветераны получали также освобождение от *хрисаргира* — особого налога, введенного Константином в 312–320 гг., который должны были выплачивать все торговцы⁴⁰⁶. Согласно постановлению 320 г., ветераны, избравшие занятие торговлей, имели иммунитет от *хрисаргира* на сумму до 100 фоллов (CTh, VII, 20, 3), а позднее они получили полное освобождение от него. Это положение было подтверждено в 366 г. Валентинианом I и Валентом (CTh, VII, 20, 9). Однако закон 385 г. ограничивает освобождение, предоставляемое ветеранам, суммой в 15 солидов (CTh, XIII, 1, 14).

ГЛАВА II СНАРЯЖЕНИЕ И ТАКТИКА



1. ВООРУЖЕНИЕ И ОБМУНДИРОВАНИЕ

*«Igitur qui desiderat pacem, praeparet bellum; qui victoriam cupit,
milites inbuat diligenter; qui secundos optat eventus,
dimicet arte, non casu»*

*(«Таким образом, кто желает мира, пусть готовит войну;
кто жаждет победы, пусть старательно обучает воинов;
кто хочет получить благоприятный результат,
пусть сражается, полагаясь на искусство, а не на случай»)*
(Veg., III, Praef.).

Защитное вооружение. Археологические находки, изображения на погребальных стелах и триумфальных арках свидетельствуют о появлении в ранневизантийский период новых форм шлема, панциря, щита, а также новых видов наступательного оружия. Элементы вооружения, характерные для римского legionera эпохи принципата, постепенно выходят из употребления уже в северовскую эпоху.

В IV столетии римляне используют самые различные варианты шлемов. На триумфальной арке Константина изображены воины в шлемах, похожих на те, что использовались ранее. Они имеют нащечники и украшены небольшими плюмажами. Преторианцы, с которыми сражаются солдаты Константина, изображены в шлемах аналогичного образца, но без плюмажей. Существует мнение, что рельефы не отражают реалий своего времени: скульпторы в данном случае погрестили против истины и умышленно архаизировали изображения солдат, уподобляя их вооружение классическим образцам⁴⁰⁷. Однако ряд деталей, несомненно относящихся к поздней эпохе («паннонские» шапки, длинные штаны, большие овальные щиты), заставляют все-таки отказаться от мысли об архаизации и признать, что по крайней мере в начале IV в. образцы шлемов, продолжавших аттическо-италийские традиции, еще не вышли из употребления.

Типом шлема, не известным ранее в италийской традиции, но получившим широкое распространение в эпоху Поздней империи, стал композитный тип. Композитные шлемы можно разделить на два основных вида. Шлемы первого вида состояли из двух полусфер, крепившихся к узкой полоске гребня, которая тянулась от лицевой к затылочной части каски. Шлемы второго типа изготовлялись из нескольких пластин, соединявшихся между собой. Как правило, такая конструкция характерна для касок конической формы. К шлему могли добавляться тыльник и нащечники, которые изготовлялись отдельно и обычно крепились кожаными или льняными ремнями либо с помощью шарниров. Нашечники обычно снабжались ушными отверстиями. Отдельные шлемы были снабжены дополнительной защитой в виде Т-образной назальной пластины. Такая пластина, однако, была весьма непрочной и служила



Рис. 29. Римские композитные шлемы IV–V вв.
Рис. И. В. Кирсанова.



Рис. 30. Римские композитные шлемы IV–V вв.
Воспроизведено по: MacDowall S., Embleton G. Late Roman
Infantryman AD 236–556 A. D. Oxford, 2005: P. 7, 4, 13

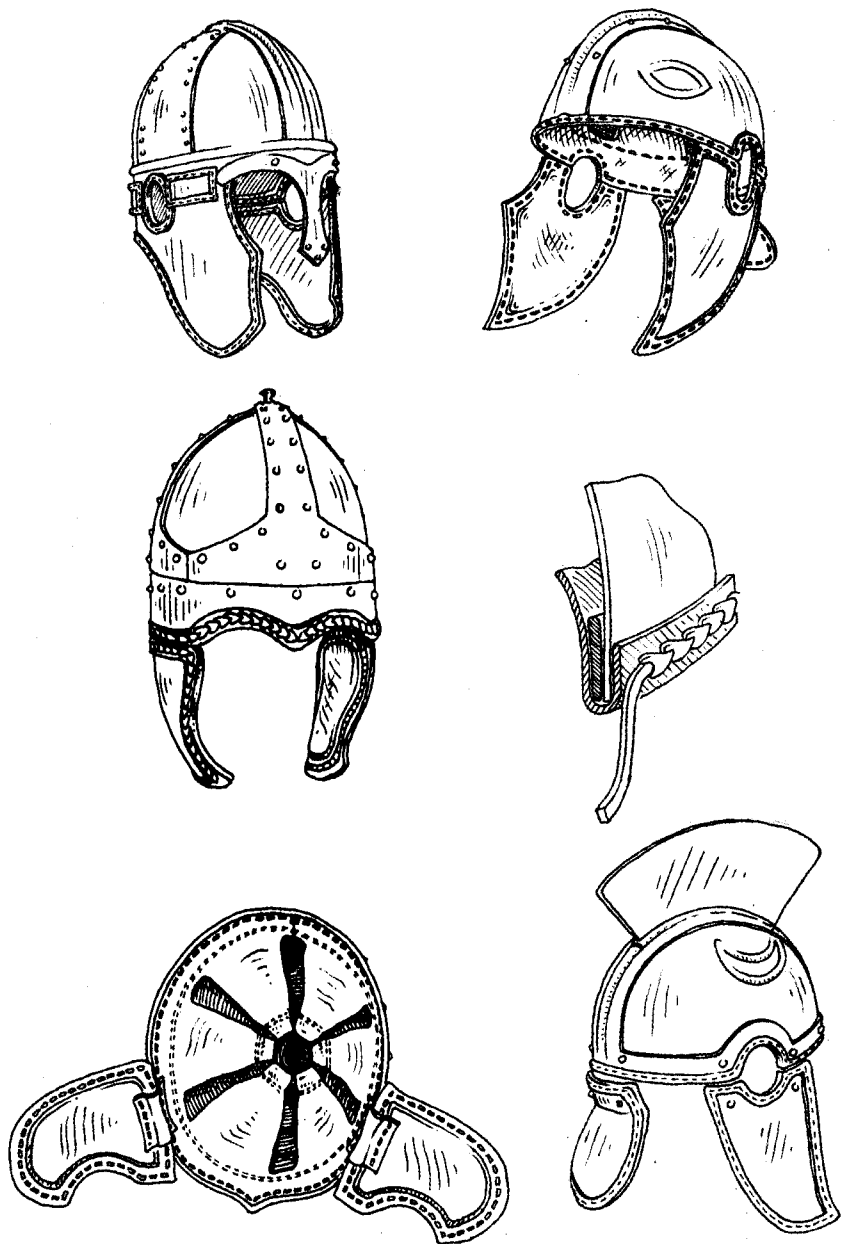

Рис. 31. Римский тяжеловооруженный пехотинец IV в. в кольчуге с длинными рукавами. Рис. И. В. Кирсанова.

скорее для того, чтобы отклонить удар, чем для того, чтобы смягчить его⁴⁰⁸. Сборка отдельных деталей шлема осуществлялась на последнем этапе перед креплением кожаной подбивки⁴⁰⁹. Шлемы могли и не иметь подбивки. В этом случае воин носил на голове шерстяной подшлемник (*cento*) (Amm., XIX, 8, 8).

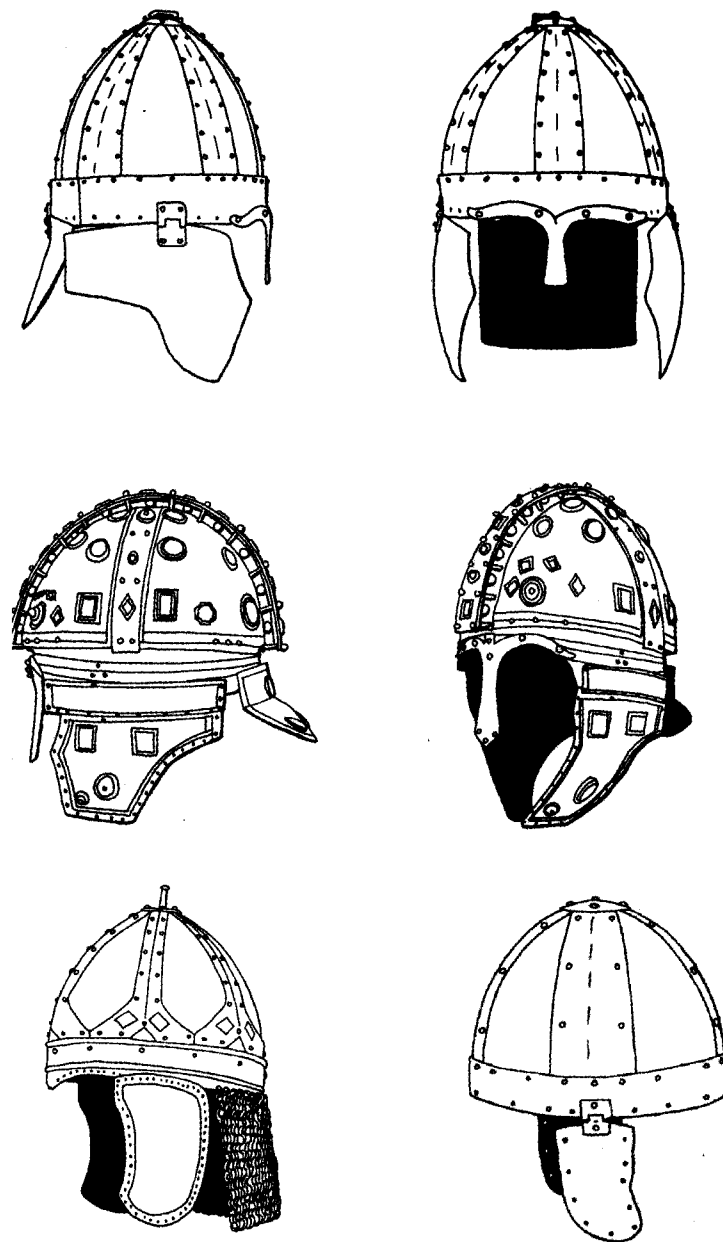
Многие шлемы были снабжены гребнями (*cristae*) из конского волоса (Amm., XVI, 10, 8; XX, 11, 21; XXIV, 6, 16)⁴¹⁰. Шлемы рядовых пехотинцев, как правило, не имели никаких украшений. Шлемы офицеров или всадников могли быть богато украшены. В языческую эпоху на них делались изображения львов или богини победы Виктории⁴¹¹. Шлемы высших офицеров покрывались позолоченными серебряными листами и были украшены драгоценными камнями (Amm., XXVII, 10, 11)⁴¹².

Основным видом доспеха legionера с конца I в. была, как кажется, *lorica segmentata*. Она продолжала использоваться на протяжении всей первой половины III столетия⁴¹³, и солдаты на арке Септимия Севера изображены по большей части в подобных панцирях. Археологические находки свидетельствуют, что по сравнению с предыдущим периодом *lorica segmentata* претерпевает

определенные изменения. Образующие ее пластины становятся шире, соответственно меняется и их количество⁴¹⁴. Наряду с *lorica segmentata* всегда широко использовались и кольчуга (*lorica hamata*), чешуйчатый панцирь (*lorica squamata*), а также мускульные панцири.

Lorica segmentata совершенно вышла из употребления во второй половине III в.⁴¹⁵ Основным видом доспеха стала кольчуга. Кольчуги IV в. отличались большим разнообразием. Были кольчуги короткие, длинные, без рукавов, с рукавами до локтя, с рукавами до запястья. В манускрипте *Vergilius Vaticanus* (Cod. Lat., 3225) изображены воины в кольчугах с капюшонами⁴¹⁶. Чешуйчатый панцирь (*lorica squamata*) также был одним из широко использовавшихся в III–IV вв. видов доспеха. Командиры обычно носили традиционные мускульные панцири.

Четырехугольный, полусцилиндрический *scutum*, который был основным видом щита римского legionера во II в., оставался на вооружении legionеров еще в первой половине III в., о чем свидетельствуют фрагменты трех щитов и один почти целый экземпляр, обнаруженные в Дура-Европос⁴¹⁷. Вместе с тем уже рельефы на колонне Марка Аврелия и на триумфальной арке Септимия Севера изображают солдат с небольшими овальными или гексагональными щитами. Позднее как в кавалерии, так и в пехоте римляне начинают использовать в основном только овальные или круглые щиты. В IV столетии наиболее распространенными были овальные щиты⁴¹⁸. Судя по сохранившимся изображениям, щиты IV в. были несколько шире, чем в предыдущую эпоху⁴¹⁹.



Рис. 32. Солдаты в кольчугах с капюшонами. Прорисовка изображения в манускрипте *Vergilius Vaticanus* (Cod. Lat., 3225). Воспроизведено по: Bishop M. C., Coulston J. C. N. Roman Military Equipment from the Punic Wars to the fall of Rome. London, 1993. P. 148.



Рис. 33. Римский тяжеловооруженный пехотинец в кольчуге с капюшоном.
Рис. И. В. Кирсанова.

Аммиан Марцеллин, говоря о римских щитах, называет их либо *scuta*, либо *clypei*, при этом речь у него всегда идет о круглых или овальных щитах (Амм., XXI, 2, 1). Кроме овальных и круглых римляне могли использовать также четырех- или шестиугольные щиты. Однако щиты подобной формы встречались нечасто⁴²⁰.

Щит, как и прежде, изготавливался из нескольких скрепленных между собой дощечек. Овальные щиты, обнаруженные при раскопках в Дура-Европос, были сделаны из 12–15 деревянных планок из тополя

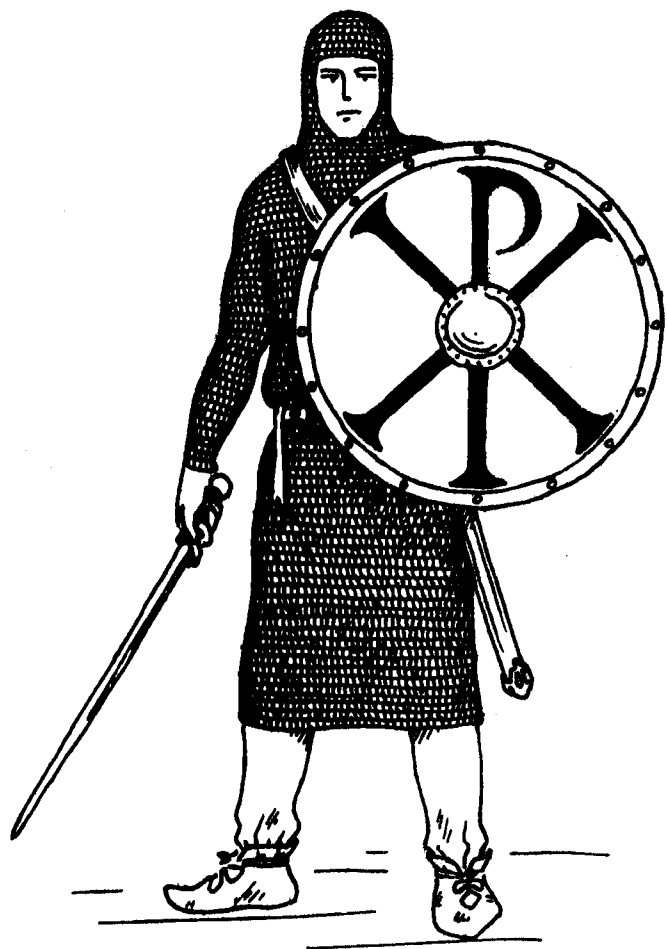

Рис. 34. Прорисовка изображения середины IV в., представляющего римского пехотинца из подразделения *auxilia palatina*. Воспроизведено по: MacDowall S., Embleton G. Late Roman Infantryman AD 236–556 A. D. Oxford, 2005. P. 24.



Рис. 35. Прорисовка изображения солдата IV в. Воспроизведено по: Feugère M. Les armes des Romains de la République à l'Antiquité tardive. Paris, 1993. P. 245.

толщиной 8–12 мм. Щит держали за рукоять (*ampla*), крепившуюся на его внутренней поверхности (Амм., XXI, 2, 1). Бронзовая или железная куполообразная выпуклость (*umbo*), располагавшаяся по центру с наружной стороны щита, служила для дополнительной защиты несущей руки. Согласно Аммиану, римские щиты были широкие (*patula*) и выпуклые (*incurva*) (Амм., XXIV, 6, 7). Овальные щиты, обнаруженные в Дура-Европос, имеют слегка выгнутую форму, их длина составляет 1,07–1,18 м, ширина — 0,92–0,97 м. Щиты покрывались с обеих сторон кожей, благодаря чему солдаты могли использовать их при переправе через довольно опасные реки (Амм., XXIV, 6, 7). На внешней поверхности щита рисовали какие-нибудь аллегорические фигуры или абстрактные изображения (*digmata*, или *scutorum insignia*).

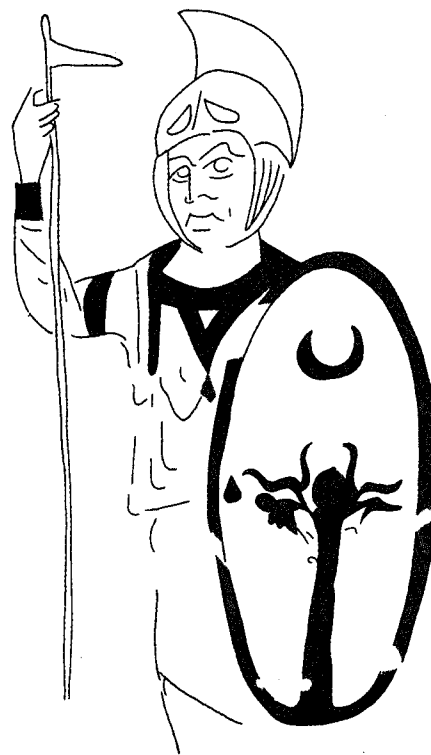
Дигматы играли в римской армии очень важную роль. По сути, только по ним можно было определить воинскую часть, в которой служил солдат. Согласно мнению некоторых исследователей, практика

изображать на щитах дигматы появляется только в период Поздней республики и была введена, как кажется, Цезарем⁴²¹. Вместе с тем Тит Ливий, рассказывая о событиях конца Второй Пунической Войны, передает, что Гасдрубал заметил в римском войске старые щиты, которых раньше не видел (Liv., XXVII, 47, 1). Этот факт позволяет предположить, что карфагенский полководец обратил внимание прежде всего на символику легионов, которых в армии противника ранее не было.

Представление о том, как выглядели дигматы периода принципата, можно составить на основании многочисленных фризов и рельефов, сохранившихся до наших времен. Особенно часто встречаются изображения «грозовых стрел» и молний, которые должны были ассоциироваться с образом Юпитера, а также восьми- или пятиконечных звезд, лавровых венков⁴²², фигур орлов или только орлиных крыльев, также символизировавших могущество Юпитера.

Среди находок в Дура-Европос были обнаружены щиты, отличающиеся очень богатой и изысканной раскраской. На них изображены эпизоды Троянской войны и сражения греков с амазонками. Вполне возможно, что эти щиты предназначались для военных парадов или для спортивных состязаний.

Вегеций пишет, что в современной ему армии сохранялся старинный обычай и на щиты по-прежнему наносились различные символические изображения (Veg., II, 18)⁴²³. Однако позднее, очевидно, во второй половине V в. дигматы выходят из употребления. По крайней мере в «Стратегиконе» предписывается, чтобы каждая тагма имела щиты одинакового цвета, и ничего не говорится об эмблемах воинских частей⁴²⁴.

Согласно утверждению Вегеция, каждая когорта в легионе имела на щите свой особый символ (Veg., II, 18). Подобное представляется маловероятным, и, как кажется, автор Вегеций путает два понятия: когорта в смысле «составная часть легиона» и когорта как синоним самостоятельного тактического подразделения, имеющего собственное знамя и собственную эмблему.

Определенное впечатление о дигматах в позднеримской армии можно составить по миниатюрам в *Notitia dignitatum*. На более чем двадцати страницах этого документа содержится 265 эмблем, которые считают изображениями на щитах. Рисунки сделаны четырьмя цветами: желтым, синим, темно-красным и белым. Они имеют круглую форму. Возможно, это объясняется тем, что их рисовали, используя трафарет⁴²⁵. На эмблемах представлены различные животные (волки, орлы, лошади и т. д.), ангелы, небесные светила с человеческими лицами, геометрические фигуры или просто раскрашенные в разные цвета круги. Анализ этих изображений показывает, что в них присутствует многое, что совершенно

не соответствует нашему восприятию греко-римской цивилизации. Большое место занимает изображение символов, происходящих из Центральной и Северной Европы, встречаются украшения, типичные для азиатских народов Восточной Европы, или же германские руны, использованные, в соответствии с древним обычаем, в качестве символов, а не как фонетические знаки. Большинство значков связаны с небесными светилами и особенно с солнцем и его движением. Это звезды или диски, испускающие лучи во все стороны. Рядом с ними присутствуют рисунки в форме колеса, которое напоминает аналогичные символы, выгравированные на камнях, или кельтское колесо — несомненно, солярный символ. Концентрические круги имеют аналогичное значение: они также воспроизведены на скалах Скандинавии, у кельтов и иллирийцев. Свастика, другой типично солярный символ, появляется в виде многочисленных вариаций. Солярный символизм в различных видах засвидетельствован приблизительно на половине эмблем в *Notitia*⁴²⁶.

Существует гипотеза, что два значка указывают на китайскую традицию. Один из них изображает даосскую монаду, представляющую концепцию «инь-ян», только вместо белого и черного цветов в *Notitia* использованы желтый и темно-красный. Этот символ — эмблема подразделения *Armigeri*, входившего в состав армии Западной империи. В символе отряда *Thebei* также хотят видеть китайское влияние. Его эмблема уподобляется «инь-ян» в «статической» версии. Рисунок состоит из как минимум трех концентрических кругов, разделенных по диаметру, и двуцветных полукругов. Цвета, будучи противопоставлены друг другу, чередуются таким образом, что в одной половине изображения они следуют в порядке, противоположном тому, который представлен на другой половине. Здесь также присутствуют желтый и темно-красный цвета вместо белого и черного. Сделанное наблюдение позволило выдвинуть предположение, что в среде правящей верхушки Империи символы «инь-ян» были хорошо известны⁴²⁷.

В III–II вв. до н. э. важной частью вооружения римского легионера, были поножи. Позднее они вышли из употребления, что, по всей видимости, было следствием появления в армии большого щита



Рис. 36. Даосская монада, представляющая концепцию «инь-ян».

(*scutum*). Замена скутума небольшими овальными и круглыми щитами способствовала тому, что поножи, которые в I–II вв. носили только центурионы, вновь появляются на вооружении римского legionera⁴²⁸.

Поножи начали использовать уже в первой половине III в. В IV столетии они стали неотъемлемой частью защитного вооружения римского воина (Apon., *De reb. bell.*, 15, 3)⁴²⁹. Поножи носили не только пехотинцы, но также и кавалеристы. Согласно утверждению Вегеция, в римской армии существовала особая категория всадников, отличительным признаком которых было именно ношение поножей (Veg., II, 1).

Наступательное вооружение. С конца II в. основным наступательным оружием римского legionera становится копье. Например, согласно утверждению Геродиана, уже солдаты Септимия Севера были вооружены дидолиями — копьями, имевшими наконечники на обоих концах древка (Herod., II, 13, 4).

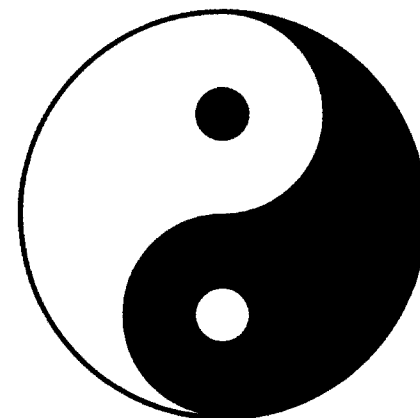
Длина позднеримских копий слегка превышала 170 см, поскольку на рельефах видно, что копье лишь немного выше солдата, который его держит. В рукопашном бою сражались прежде всего копьями и только после того, как они ломались, обнажали мечи (Amm., XXXI, 13, 5).

Пилум — традиционное оружие римского legionera — представлял собой метательное копье, наконечник которого соединялся с древком посредством длинного металлического стержня. Археологические находки свидетельствуют о том, что III–II вв. до н. э. длина такого стержня сильно варьировалась от 15 до 95 см⁴³⁰. Для эпохи Ранней империи характерны пилумы с длиной стержня от 60 до 90 см⁴³¹.



Рис. 37. Различные виды пилумов. По: *Cascarino G. L'esercito Romano. Armamento e organizzazione. Vol. II: Da Augusto ai Severi. Rimini, 2008. P. 151.*
Рис. И. В. Кирсанова.

Pilum использовался еще в середине III в. Множество образцов позднеримских пилумов было найдено вдоль рейнской границы⁴³². Пилумы III-го в. претерпели некоторые изменения по сравнению с пилумами Ранней империи. Например, наконечник пилума из Зальбурга крепился к древку с помощью специального утолщения, в отличие от пилумов предыдущих веков, металлическая часть которых крепилась внутри древка⁴³³.

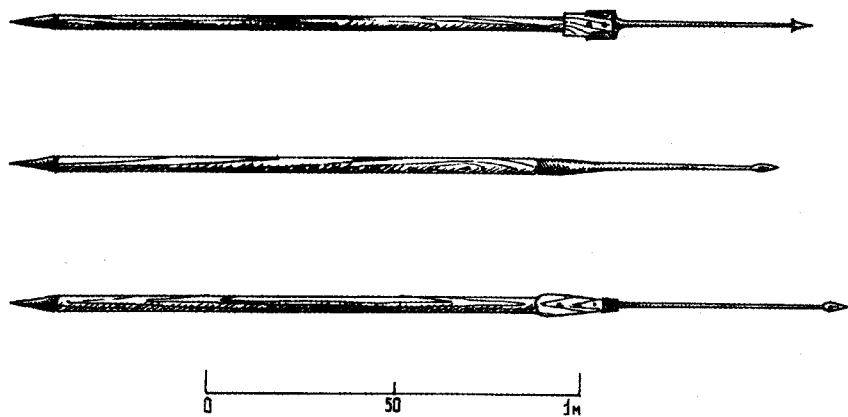

Рис. 38. Муфта для крепления металлического стержня пилума к древку.
По: *Cascarino G. L'esercito Romano. Armamento e organizzazione. Vol. II: Da Augusto ai Severi. Rimini, 2008. P. 152.*
Рис. И. В. Кирсанова.

На нескольких погребальных рельефах, относящихся к III в., изображены пилумы, которые имели пирамидальное утолщение, служащее для крепления наконечника к древку, а под этим утолщением находятся два или даже три металлических шара. На сегодняшний день, однако, у нас нет археологических свидетельств, подтверждающих существование аналогичных пилумов⁴³⁴.

Во второй половине III в. пилум окончательно выходит из употребления. Впрочем, Вегетий утверждает, что пилумы хотя и редко, но все же используются и в его время (Veg., I, 20). При этом он заявляет, что в современную ему эпоху пилум получил название *spiculum* (Veg., II, 15). Тем не менее в данном случае мы не должны впасть в заблуждение. Из описания, данного Вегецием, становится ясно, что речь идет не о классическом римском пилуме, а о более тяжелом, чем получившие широкое распространение плюмбаты и верутумы метательном копье. «Пилумы», которые видел Вегетий, имели трехгранный наконечник длиной от 9/12 фута до 1 фута (22, 18–29, 57 см) (Veg., I, 20; II, 15) и древко длиной в 5 1/2 фута (162,64 см) (Veg., II, 15). Нигде нет ни слова о том, что наконечник соединялся с древком посредством тонкого металлического стержня. Термин *spiculum* Вегетий использует достаточно широко. Это не только особое метательное копье (Veg., IV, 28), но и стрелы, пускаемые различного вида боевыми машинами (карробаллистами, онаграми, скорпионами или манубаллистами). Изменялись лишь размеры спикулума; его форма, судя по всему, оставалась одной и той же (Veg., III, 24; IV, 22).

Аммиан неоднократно употребляет слово *spiculum*, но лишь в одном случае мы можем, как кажется, утверждать, что речь идет о метательных копьях, подобных тем, о которых сообщает Вегеций. Описывая битву при Аргенторате, Аммиан отмечает, что с той и с другой стороны «непрерывно летели спиккулы, вертумы и окованные железом стрелы» (Amm., XVI, 12, 46)⁴³⁵. В остальных случаях *spiculum* у Аммиана — это либо стрела (в том числе стрела метательной машины) (Amm., XXIV, 4, 16; XXV, 1, 13; 17), либо наконечник стрелы лука или баллисты (Amm., XXIII, 4, 2; 14; XIX, 2, 9; XXXI, 2, 9).

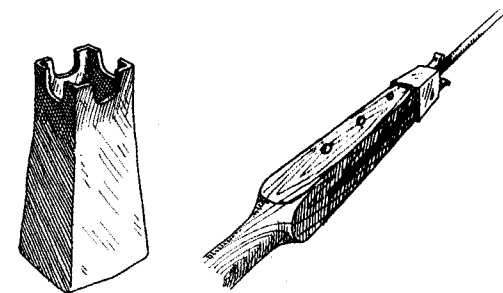
Наиболее распространенным дротиком, использовавшимся в IV столетии, был верутум (*verutum*). По свидетельству Вегеция, верутум под названием *verriculum* был известен еще во времена принципата (Veg., II, 15). Верутум представлял собой дротик с железным трехгранным наконечником длиной в $\frac{5}{12}$ римского фута (ок. 12 см); длина древка составляла 3,5 фута (ок. 103 см) (Veg., II, 15). В IV столетии верутум применяли как римляне, так и варвары (лимиганты-сарматы, готы и, очевидно, другие племена германцев) (Amm., XIX, 11, 11; XXXI, 7, 12).

Новым видом метательного оружия была так называемая плюмба (*plumbata*) или маттиобарбула (*mattiobarbula*), не известная в эпоху Ранней империи. В 1992 г. археологами на территории Бретани, в верховье Рейна, на Дунае и в районе Аквилеи было обнаружено 42 плюмбаты. Это позволило некоторым исследователям утверждать, что плюмба не была заимствована у германцев, как это иногда считается, а является исконно римским видом оружия. Так, например, М. Фожер считает, что появление *плюмбаты* в римской панолии не должно считаться чем-то неожиданным. Он предлагает рассматривать ее как логическое продолжение эволюции классического пилума. В качестве доказательства своей точки зрения исследователь указывает на то, что уже для эпохи Ранней империи засвидетельствованы пилумы, имеющие груз в виде сферической массы наверху древка⁴³⁶. Р. Гроссе, опираясь на сообщение Вегеция, что плюмбаты были основным оружием двух иллирийских легионов *Маттиобарбулов*, получивших позже название Иовианов и Геркулианов⁴³⁷, делает вывод, что этот вид оружия был иллирийского происхождения⁴³⁸. Плюмба, вероятно, не нашла широкого распространения в римской армии ни в III, ни в IV столетиях. Как явствует из замечания Вегеция, Иовианы и Геркулианы были особыми легионами, вооружение которых отличалось от вооружения остальных римских подразделений. Автор трактата «О военных делах» воспринимает плюмбу как некое нововведение, поэтому считает нужным подробно рассказать о ней и о способах ее использования. *Плюмба* была оружием как легкой, так и тяжелой пехоты,

и продолжала оставаться таковым и в ранневизантийское время⁴³⁹.

Согласно утверждению анонимного автора трактата «О военных делах», существовало два вида плюмбаты — *plumbata tribolata* и *plumbata mamillata*. *Plumbata tribolata* изготавливалась по образцу стрелы (Anon., De reb. bell., 10, 2)⁴⁴⁰. На некотором расстоянии от наконечника крепился свинцовый груз с шипами. Для увеличения скорости полета плюмбаты на древке фиксировалось оперение. «Над этими перьями, — пишет аноним, — было оставлено пространство, достаточное для того, чтобы обхватить его пальцами» (Anon., De reb. bell., 10, 3)⁴⁴¹.

Из описания следует, что воин, метавший плюмбу, держал ее за самый конец древка, вероятно, наконечником вверх (Anon., De reb. bell., 10, 3). Бросок мог быть сделан только с близкого расстояния, практически в упор (Anon., De reb. bell., 10, 1)⁴⁴². В случае если такая плюмба не попадала в цель и падала на землю, она все равно представляла опасность для противника, так как он мог поранить ноги о ее острые шипы, один из которых всегда был направлен вверх (Anon., De reb. bell., 10, 1).

На сегодняшний день не существует археологических находок, подтверждающих существование плюмбаты триболаты⁴⁴³. Поэтому, возможно, что она не более чем изобретение анонимного автора трактата, вся инновация которого заключается в том, что он объединил давно известный трибул⁴⁴⁴ с плюмбатой, которая все еще воспринималась как «экзотическое и варварское заимствование»⁴⁴⁵.

Plumbata mamillata, по всей вероятности, соответствовала маттиобарбулам Вегеция. Название *mamillata* (от *mamillanus* — «набухший») объясняется, надо думать, формой свинцового груза, который находился на середине древка. Наконечники плюмбат такого типа, обнаруженные



Рис. 39. Прорисовки плюмбат различного вида, обнаруженных в результате археологических раскопок. Воспроизведено по: MacDowall S., Embleton G. Late Roman Infantryman AD 236–556 A. D. Oxford, 2005. P. 22.

при раскопках, обычно имеют два зубца⁴⁴⁶. Длина наконечника — около 12 см⁴⁴⁷. Применение подобного оружия не требовало от воина большой физической силы или умения, как это было в случае с традиционными пилумами, к тому же благодаря меньшему весу пљомбаты увеличивалась дальность броска, а за счет свинцового груза возрастала ее убойная сила.

Обнаруженные в результате археологических раскопок пљомбаты имеют самые различные размеры. Все находки обычно классифицируют по трем группам. К первой относятся те, длина наконечника которых составляет от 98 до 118 мм; ко второй — с наконечниками от 135 до 162 мм; третью составляют экземпляры с размером наконечника от 186 до 220 мм; наконец, отдельно вынесены находки, чьи размеры не укладываются в предложенную схему: одна из них из Олимпии с длиной наконечника 255 мм, а другая — из Сискии с наконечником в 275 мм⁴⁴⁸. Соответственно размерам варьировалась и масса оружия: пљомбаты первой и второй группы имеют вес 130–147 г; вес образцов из третьей группы составляет около 350 г.

Незначительный вес и размеры пљомбат позволяли воинам носить их с собой по несколько штук. Вегеций утверждает, что легионеры носили внутри своих щитов по пять пљомбат⁴⁴⁹. Впрочем, поскольку у нас нет каких-либо свидетельств, подтверждающих слова Вегеция, то некоторые исследователи полагают, что в действительности никаких креплений для пљомбат внутри щитов не существовало и их носили как и обычные дротики, а при метании держали в левой руке вместе со щитом⁴⁵⁰.

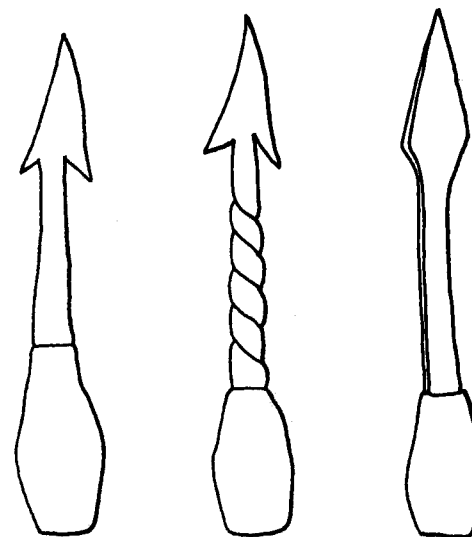
Дальность полета пљомбаты была, очевидно, больше чем у любого обычного дротика. «Ведь они ранили врагов и коней, — пишет Вегеций о солдатах, метавших пљомбаты, — не только до начала рукопашного боя, но даже прежде, чем те могли подойти на расстояние броска



Рис. 40. Различные виды пљомбат по описанию автора трактата «О военных делах». Рис. И. В. Кирсанова.

метательных снарядов» (Veg., I, 17)⁴⁵¹. В соответствии с расчетами современных исследователей, пљомбата мамиллата, металась на расстояние от 30 до 60 м⁴⁵², а при использовании специального ремня — от 70 до 80 м⁴⁵³.

Некоторые исследователи полагают, что техника броска пљомбаты мамиллаты была отличной от техники броска обычного дротика и ее брали не за середину древка, а за хвостовую часть, как и пљомбату гриболату, и бросали снизу вверх. Поэтому пљомбата мамиллата не только описывалась в воздухе дугу, но и, падая почти вертикально, поражала неприятеля в голову или плечи⁴⁵⁴. Современные испытания показали, что брошенная подобным образом пљомбата, общая длина которой составляла всего 51 см (и, следовательно, подобное оружие могло легко уместиться внутри щита), покрывала расстояние в 61,3 м при высоте подъема до 14 м, в то время как брошенная обычным способом пљомбата таких размеров пролетала всего 27,5 м⁴⁵⁵.

Впрочем, анонимный автор не говорит, что пљомбату мамиллату бросали, держа рукой за хвостовую часть. И поскольку предназначение каждого из двух видов описанных им пљомбат различно (одна служит для поражения противника на близком расстоянии, другая — на большом удалении), то логично будет предположить, что и способы метания их были различными.

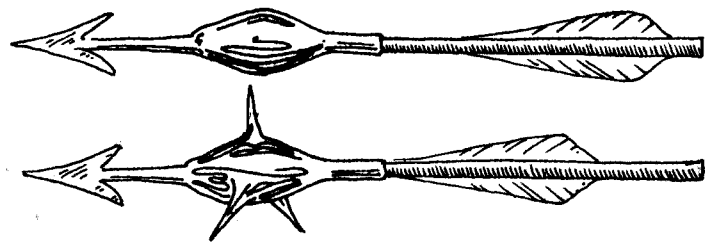
При метании пљомбат линейная пехота должна была по необходимости образовывать свободный боевой



Рис. 41. Метание пљомбаты. Рис. И. В. Кирсанова.



Рис. 43. Позднеримский композитный лук с натянутой тетивой и без нее.

Рис. И. В. Кирсанова.

- 1 — ухо;
2 — сухожилия животных;
3 — роговая пластина;
4 — деревянная основа;
5 — тетива;
6 — рукоять.

Рис. 42. Структура композитного лука. По: *Cascarino G. L'esercito Romano. Armamento e organizzazione. Vol. II: Da Augusto ai Severi. Rimini, 2008. P. 88.* Рис. И. В. Кирсанова.

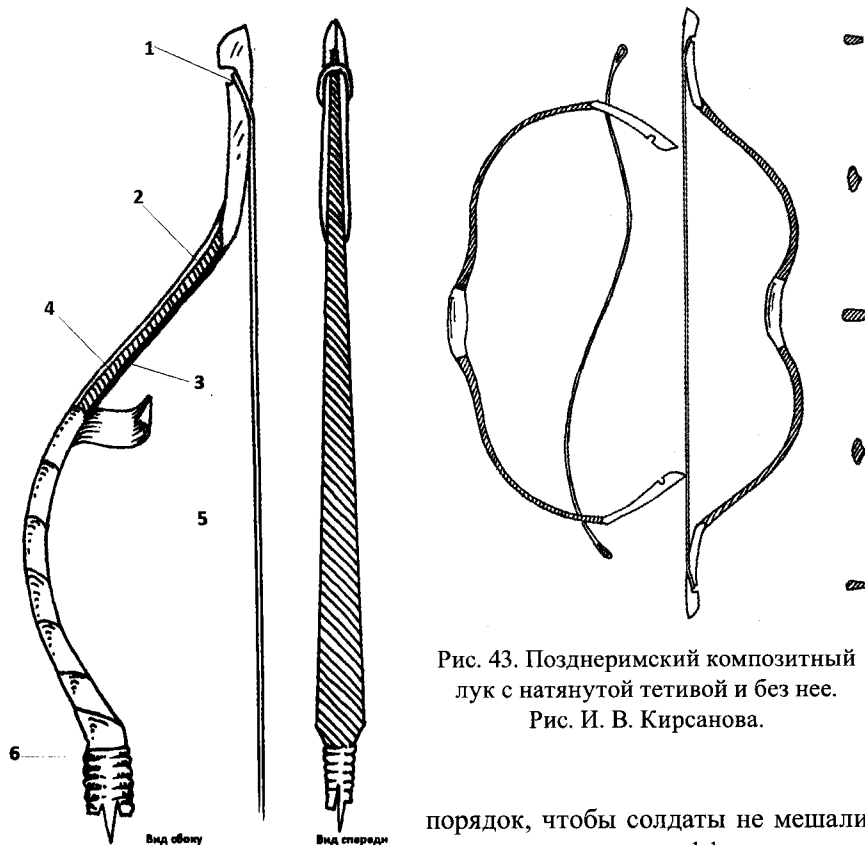
порядок, чтобы солдаты не мешали друг другу и могли эффективно поражать цель⁴⁵⁶.

Гораздо большее применение, чем ранее, находит в римской армии в IV столетии лук. Позднеримский лук был восточного происхождения и принадлежал к композитному типу луков⁴⁵⁷. Составные элементы лука крепились к центральной части с помощью клея и сухожилий. Центральная часть изготавливалась из твердого и гибкого дерева. Она покрывалась пластинами из оленьего рога. Это делалось для придания луку большей гибкости и увеличения дальности стрельбы⁴⁵⁸. Лук с натянутой тетивой оказывался согнутым в обратную естественному изгибу сторону. Максимальная дальность

полета стрелы, пущенной из такого лука, составляла ок. 300 м, хотя расстояние, на котором стрела сохраняла свою убийную силу, было намного меньшим⁴⁵⁹. Вегеций утверждает, что лучники стреляли в цель с расстояния в 600 шагов (177, 42 м) (*Veg., II, 23*). Однако, по всей видимости, речь в данном случае идет не о прицельной стрельбе, а о максимальной «убийной» дальности полета стрелы.

Когда лук не использовали, с него снимали тетиву, чтобы он сохранял свой естественный изгиб. Чтобы вновь натянуть тетиву, лучник использовал известный по многочисленным скифским изображениям прием: сгибал лук, держа его под ногой⁴⁶⁰.



Рис. 44. Способ натягивания тетивы.

Рис. И. В. Кирсанова.



Рис. 45. Изображение лучника в манускрипте *Virgilius Romanus* (V в.).

Прорисовка И. В. Кирсанова.

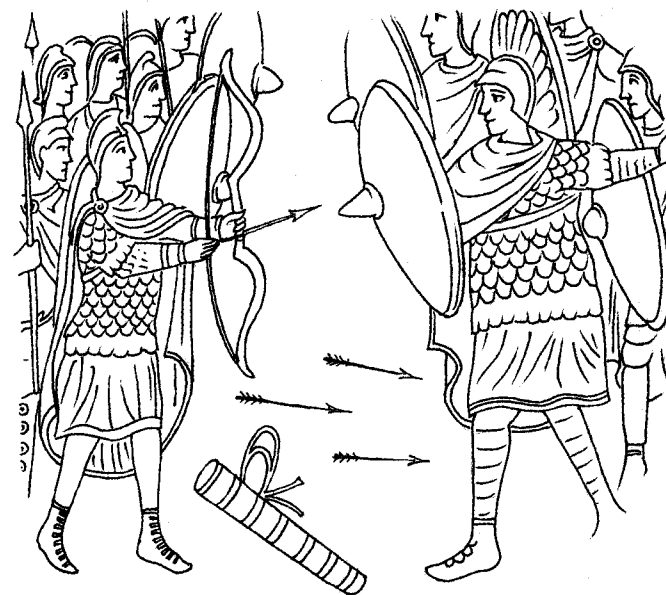

Рис. 46. Стрелы с различными типами наконечников, использовавшихся в позднеримскую эпоху. По: *Stephenson I. P. Roman Infantry Equipment. The Later Empire. Gloucestershire, 2001. Colour plates 19–22.* Рис. И. В. Кирсанова.

Стрелы, как и в более раннюю эпоху, имели трехгранный наконечник⁴⁶¹. Такой тип наконечника был характерен для римских стрел уже в III в.⁴⁶² Тем не менее в IV столетии получают распространение также узкие и плоские наконечники германского образца. Другим широко использовавшимся типом наконечника был наконечник с двумя зубцами, также заимствованный у германцев. На древках стрел указывались имя владельца и подразделение, в котором он служил⁴⁶³.

Насколько мы можем судить по скульптурным изображениям, римские колчаны были цилиндрической формы. Колчаны конных лучников крепились обычно с правой стороны седла позади всадника. Пехотинцы носили колчаны на перевязи⁴⁶⁴.

В IV столетии в полевых условиях праща стала применяться гораздо реже, чем это было раньше. Аммиан лишь однажды дает понять, что во время сражения были использованы

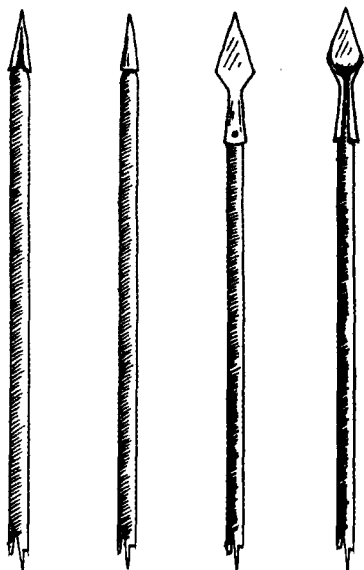
пращи (Amm., XXXI, 7, 14). При этом остается неясно, кем именно применялось это оружие — римлянами или их противниками. В остальных случаях, когда Аммиан упоминает пращу, она используется осажденными защитниками городов: дважды речь идет о применении пращей персами (Amm., XXIV, 2, 15; 4, 16), и лишь однажды Аммиан говорит о римлянах (Amm., XXVI, 8, 8). Зосим, утверждает, что при осаде Пирисаборы (363 г.) римляне использовали пращи для обстрела защитников крепости (Zos., III, 18, 3).

Кроме пращников (*funditores*), Вегеций упоминает также *fundibulatores*, т. е. воинов, вооруженных метательными шестами (*fustibali*). Несмотря на то что *fustibalus* был известен еще в эллинистические времена, у нас нет никаких указаний на то, что он когда-либо применялся римлянами. «Краткое изложение военного дела» Вегеция — наш единственный источник, доказывающий, что по крайней мере в начале V в. этот вид оружия находил свое применение.



Рис. 47. 1–6 — наиболее распространенная форма пуль для пращей; 7 — свинцовая пуля, обнаруженная в Испании; датируется временем войны Помпея против Сертория; надпись: CN(eus Pompeus) MAC(nus); 8 — свинцовая пуля, обнаруженная в Перудже; 9 — праща из пеньки; такие пращи еще и сегодня делают на Балеарских островах; 10 — Реконструкция формы для отлива свинцовых пуль для пращей. По: *Cascarino G. L'esercito Romano. Armamento e organizzazione. Vol. II: Da Augusto ai Severi. Rimini, 2008. P. 90–93.* Рис. И. В. Кирсанова.

Согласно описанию Вегеция, фустибал представлял собой шест длиной 4 фута (ок. 120 см), посередине которого привязывалась кожаная праща. Принцип действия фустибала Вегеций сравнивает с принципом действия онагра (Veg., III, 14). Фустибалы, как и пращи, применялись прежде всего для защиты городов (Veg., III, 3). В то же время Вегеций считает, что их можно использовать и в открытом поле (Veg., II, 15; III, 14).

Традиционный меч римского легионера — короткий и широкий гладиус (*gladius*) — продолжает использоваться на протяжении всей северной эпохи, доказательством чему могут служить изображения солдат на рельефах триумфальной арки Септимия Севера, где запечатлен штурм Ктесифона.

Тем не менее археологические находки свидетельствуют, что уже с конца II в. все большее распространение получает длинный и узкий

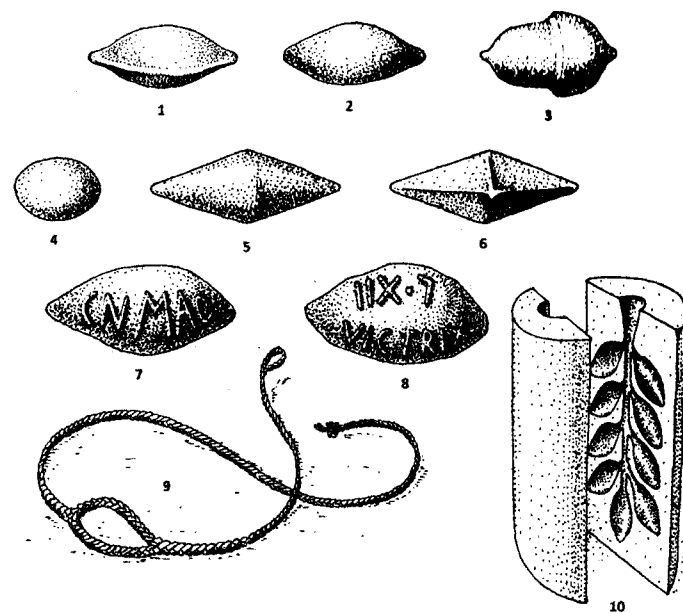
меч спата (*spatha*)⁴⁶⁵. Первоначально меч этого типа использовался только в кавалерии. Он давал возможность всадникам вести борьбу с вражескими пехотинцами. Сам термин *spatha* стал применяться, очевидно, только начиная со II в.⁴⁶⁶ В эпоху Юлиев-Клавдиев спата становится также и основным оружием пехотинцев вспомогательных подразделений (*auxilia*). Отмечая разницу в наступательном вооружении между легионерами и ауксилиариями, Тацит пишет, что первые были вооружены пилумами и гладиусами, а вторые — обычными копьями и спатами (Тас., *Ann.*, XII, 35, 16)⁴⁶⁷.

Как свидетельствуют данные археологии, с конца II в. спата получает все более широкое распространение в римской армии⁴⁶⁸. Возможно, это было связано с тем, что в армии возрастала роль и количество различных вспомогательных подразделений. Существует мнение, что уже во II в. вспомогательные войска далеко превосходили по численности легионную пехоту⁴⁶⁹. В этот период спату начинают использовать и легионеры: первый археологически засвидетельствованный экземпляр подобного меча, о котором можно с уверенностью утверждать, что он принадлежал легионеру, был обнаружен в Лионе в одном захоронении 197 г.⁴⁷⁰ С середины III в. спата окончательно вытесняет гладиус и становится основным оружием не только солдат вспомогательных войск, но и легионеров⁴⁷¹.

В способе ношения меча произошли заметные изменения. Спату носили на левой, а не на правой, как гладиус, стороне, чаще всего на портупее, но могли носить и на поясном ремне.

Вегетий упоминает о существовании коротких мечей, которые он называет *semispathae* (полуспаты). Вегетий — наш единственный источник, свидетельствующий о том, что вместе с длинным мечом в позднюю эпоху римляне использовали также короткий меч. Ф. Ришардо полагает, что в данном случае Вегетий попросту стремился как можно точнее реконструировать вооружение легионеров времен Ранней империи и называл полуспатов кинжал, который в его время уже вышел из употребления⁴⁷². Тем не менее у нас есть определенные свидетельства, позволяющие утверждать, что полуспата не была изобретением Вегетия. Ее существование подтверждено, как кажется, археологически: Я. Лебединский отмечает, что в одном из германских захоронений, относящихся к эпохе Великого переселения народов, рядом с длинным мечом был обнаружен более узкий и короткий меч, который он склонен идентифицировать с полуспатов⁴⁷³.

Оружием, совершенно чуждым традиционной римской паноплии, были боевые секиры (*securae*), которые использовались римлянами уже с III в.⁴⁷⁴. Вероятно, они были заимствованы у германцев. Аммиан дважды говорит об использовании римлянами боевых топоров. Описывая

осаду Амиды, он рассказывает о двух галльских отрядах, которые, прежде чем совершить ночное нападение на врага, «подпоясались секирами и мечами» (Амм., XIX, 6, 7)⁴⁷⁵. Еще один пример, когда в бою применялись секиры, мы находим в описании сражения при Адрианополе (Амм., XXXI, 13, 3).

В военных целях использовалась и двуострая секира (*bipennis*)⁴⁷⁶, о которой упоминают как Аммиан, так и Вегетий⁴⁷⁷. Последний советует применять такую секиру в морском сражении, чтобы перерубать канаты, которыми крепились рули вражеских кораблей (Veg., IV, 46). Но сам Вегетий относит двуострую секиру к плотницкому инструменту (Veg., II, 25; III, 6). Аммиан, со своей стороны, всего один раз говорит об использовании двуострой секиры, и из его описания также следует, что она не была боевым оружием (Амм., XXVI, 8, 10). Вместе с тем на некоторых рельефах, а также на миниатюре в *Notitia dignitatum* обоюдоострая секира представлена среди других элементов вооружения.

Наряду с секирами в сражении могли использоваться также и палицы. Например, согласно утверждению Зосима, дубинки и палицы находили широкое применение во вспомогательных отрядах палестинцев (Zos., I, 52, 4; ср. Pan. Lat., X, 24, 3).

Кинжал (*pugio*), широко распространенный в эпоху принципата вид оружия, продолжали использовать практически на протяжении всего III в.⁴⁷⁸ Однако в IV столетии он утрачивает свое значение. По мнению М. Фожера, кинжал выходит из употребления со времени правления Диоклетиана. Доказательством этому является отсутствие изображений кинжалов на надгробных рельефах. Не существует также и археологических находок кинжалов, относящихся к постдиоклетиановскому периоду⁴⁷⁹. Впрочем, некоторые исследователи полагают, что кинжалы остались на вооружении, однако изменилось их предназначение: теперь их использовали не столько в рукопашной схватке, сколько для умерщвления пленных и раненых⁴⁸⁰.

Причины изменений римского вооружения. Изменения в римском вооружении начали происходить уже с конца II в. и были вызваны целым комплексом причин, наиболее существенной из них, как нам представляется, был постепенный отказ от тех приемов ведения боя, которыми были востребованы традиционные виды оружия⁴⁸¹. Снижение критериев отбора новобранцев, ухудшение моральных и физических качеств рядового состава привели к тому, что трудно было добиться практического воплощения в жизнь отработанных в период Поздней республики тактических приемов⁴⁸². Поскольку общая масса личного состава не отличалась высокими моральными качествами, то наиболее приемлемым для ведения боя оказалось построение в виде фаланги:

в этом случае в сражении принимали участие, как правило, лишь первые ряды, составленные из офицеров, унтер-офицеров и наиболее надежных и сильных солдат.

Другой причиной изменения римской тактики могло стать сильное чужеродное воздействие, которому подвергались римские войска, размещенные в различных провинциях Империи⁴⁸³. Уже Цезарь отмечает, что на солдат оказывают большое влияние нравы тех народов, в стране которых они долго находятся (Caes., BC, I, 44). Римские солдаты сближались с местным населением, перенимали его обычаи, военные приемы и заимствовали некоторые элементы вооружения. Например, когда войска Цезаря столкнулись в Испании с легионами Африания, выяснилось, что солдаты противника сражаются так, как это было принято у лузитан и других испанских племен (Caes., BC, I, 44)⁴⁸⁴. Это должно было сказываться особенно сильно после того, как легионы стали пополняться рекрутами из уроженцев тех провинций, где они были дислоцированы. Подобная система комплектования привела к тому, что всякая национальная связь между отдельными легионами была утрачена, что не замедлило отразиться на их вооружении и тактике ведения боя⁴⁸⁵. М. Фожер обратил внимание на то, что поздние изображения пилумов, относящиеся к первой половине III в., встречаются только на погребальных стелах преторианцев и происходят непосредственно из Рима. Это позволило ему предположить, что *pila*, использование которых всегда было чуждо неримлянам, так и остались национальным оружием италийцев⁴⁸⁶. Стало быть, дероманизация армии естественным образом вела к постепенному отказу от традиционной римской тактики с использованием пилумов и замене ее более привычным для народов, вошедших в состав Империи, способом сражения в сомкнутом строю с использованием копий.

Провинциализация армии привела к тому, что римская оружейная традиция перестала повсеместно определять характер вооружения римских солдат. Если верить автору жизнеописания Александра Севера, то уже в начале III в. легионы имели различное вооружение (SHA, Alex., 50, 5)⁴⁸⁷.

События III в. внесли еще большее разнообразие в вооружение имперских войск. Военный, экономический и промышленный кризисы, которые охватили римские провинции в 60–70 годах III в., положили конец существовавшей прежде системе производства оружия⁴⁸⁸.

Отсутствие единых стандартов вооружения было зафиксировано в период правления Диоклетиана, когда по всей Империи были учреждены государственные оружейные мастерские, в которых оружие производилось согласно местным канонам и традициям.

Обмундирование. Заметные изменения произошли не только в вооружении римского солдата, но и в его обмундировании. И здесь мы наблюдаем ту же самую ситуацию, что и в случае с оружием: традиционные, «национальные» элементы обмундирования уступают место заимствованным у соседних народов. Знаменитые римские калиги — военные сандалии, подбитые гвоздями, — исчезают, как кажется, во второй половине III в. Археологические находки позволяют предположить, что в период Поздней империи произошел отказ от стандартизации, а в армии использовалась обувь самых различных стилей, зависящих от местных условий⁴⁸⁹. Широкое распространение получили кампаги (*campagi*), или сокки (*socci*) (Apon., De reb. bell., 15, 4)⁴⁹⁰. Они представляли собой кожаные башмаки с ременной шнуровкой. Кампаги могли быть полуоткрытыми или полностью закрытыми, напоминающими высокие (до уровня лодыжек) ботинки; они имели толстую подошву из трех слоев кожи, подбитую гвоздями⁴⁹¹. Чтобы защитить ноги от соприкосновения с обувью, солдаты надевали носки. Носки, найденные во время раскопок в Египте, сделаны из шерсти, окрашенной в голубой, красный, оранжевый и зеленый цвета⁴⁹².

Другим нововведением в военном костюме стали длинные и широкие шерстяные штаны, заимствованные римлянами у германцев. Штаны в римской армии носились и ранее. В I столетии штаны (вероятно, кожаные, длиной немного ниже колена) обычно носили кавалеристы. На колонне Траяна в штанах изображены не только всадники, но и ауксилиарии. Легионеры, судя по всему, штанов еще не носили. К концу II в., как об этом можно судить по рельефам на триумфальной арке Септимия Севера, штаны стала носить уже и легионная пехота. Ношение длинных шерстяных штанов входит в обычай, вероятно, со второй половины III столетия⁴⁹³. Впрочем, это коснулось главным образом частей, расположенных на западе Империи. Представляется, что главным мотивом для введения подобного элемента обмундирования было не столько появление большого числа германцев на римской службе, сколько суровые погодные условия: в позднюю эпоху римской армии неоднократно приходилось вести военные действия в самый разгар зимы. Для дополнительной защиты голени использовали длинную льняную полосу материи, подобную обмоткам солдат в армиях времен Первой мировой войны⁴⁹⁴.

На Востоке ношение штанов не стало повсеместным⁴⁹⁵. К тому же официальная власть даже еще в самом конце IV в. воспринимала штаны как варварское заимствование, и потому император Гонорий специальным указом запретил их ношение в Риме (CTh., XIV, 10, 2)⁴⁹⁶.

Нововведением, чужеродным для римской армии, были и так называемые паннонские шапки (*pilei*), которые вплоть до начала V в.



Рис. 48. Фрагмент мозаики из Пьядза Армерина, представляющей всадника с обмотками на ногах. Прорисовка И. В. Кирсанова.

указывали на принадлежность человека к военной среде (Veg., I, 20)⁴⁹⁷. Вегетий сообщает, что пилеи делались из кожи (Veg., I, 20). Впрочем, в одном из эдиктов Диоклетиана утверждается, что они изготавливались из овечьей шерсти⁴⁹⁸. Паннонские шапки имели цилиндрическую форму и были похожи на кубанки.

Традиционными для римского военного костюма остались, пожалуй, только туника и плащ. Туники изготавливались из шерсти или льна. Шерстяные туники были обнаружены при раскопках в Дура-Европос, о льняных упоминает Аммиан (Amm., XIX, 8, 8). Покрой туник был одним и тем же в течение всего периода Империи. Изменения происходили

только в количестве украшавших их декоративных элементов. Длина туник доходила до колен воина.

Обычно туники имели длинные рукава. Изображения на туниках делались из окрашенной в пурпурный цвет шерсти. Они, как правило, представляли собой двойную декоративную тесьму на манжетах рукавов, а также охватывающую ворот, двойную или тройную тесьму, концы которой спускались до середины груди. В IV столетии на туниках появились украшения в виде кругов с большим количеством разнообразных изображений. Они располагались на плечах туники и в ее нижней части, по одному кругу с каждой стороны, спереди и сзади. Эти украшения либо вышивались окрашенной шерстью, либо изготавливались отдельно, а затем пришивались⁴⁹⁹. Как правило, туники были белыми, однако могли использоваться и другие цвета, особенно красный. По свидетельству автора биографии Клавдия II, будущий император ежегодно получал две «красные военные туники» (SHA, Claud., 14, 5)⁵⁰⁰. Возможно, туники красного цвета предназначались только для военачальников. Белые туники обычно окаймлялись пурпурной полосой. В биографии Аврелиана говорится, что этот император якобы дал воинам туники, которые вместо пурпурных имели несколько цветных шелковых полос (от одной до пяти) (SHA, Aurel., 46, 6). По всей видимости, подобное утверждение автора биографии представляет собой вымысел.

Поверх туники надевалась рубаха из войлока, шерсти или льна, защищавшая тело воина от соприкосновения с кольчугой (панцирем)⁵⁰¹. Анонимный автор трактата «О военных делах» называет эту рубаху торакомах (*thoracomachus*) (Anon., De reb. bell., 15, 1). Это был достаточно плотный вид одежды, который имел не менее одного пальца (ок. 2 см) в толщину (Anon., De re strategica, 16). Чтобы торакомах не намокал во время дождя, сверху его дополнительно обшивали кожей. В источниках



Рис. 49. Позднеримский пехотинец в торакомахе. Рис. И. В. Кирсанова.

есть и другое название для носившейся под доспехами рубахи — *subarmalis*. Существовала ли какая-либо разница между торакомахом и субармалом, неизвестно. Возможно, субармал был подобен кожаной рубахе с птеругами, которую носили уже во времена Поздней республики и принципата. Это был почетный вид военной одежды, указывающий на высокий статус ее владельца. Если верить автору жизнеописания Аврелиана, то будущий император получил субармал в награду за свои подвиги (SHA, Aurel., 13, 3)⁵⁰².

Начиная с III в. солдаты часто изображаются носящими плащ (*sagum*), заканчивающийся ниже колена и нередко имеющий бахрому по нижней кромке. Плащ крепился застежкой на правом плече, оставляя правую сторону тела открытой. Длина плащей, как и их украшения, менялись, вероятно, в зависимости от ранга их обладателя⁵⁰³. В зимнее время носили плащи из толстой материи, в летнее — из тонкой (SHA, Trig. tyr., 23, 5).

Застежки плащей были серебряными у рядовых и золотыми у офицеров. Аврелиан, как утверждает автор его биографии, будто бы позволил рядовым, как и офицерам, носить застежки из золота (SHA, Aurel., 46, 5).

Особым элементом обмундирования был пояс (*cingulum*), украшенный металлическими бляхами различной формы (полукруглыми или четырехугольными). В III в. украшения на поясе были еще достаточно немногочисленными. В IV столетии их количество значительно возрастает. Во второй половине IV в. пояс становится более широким — до 10–12 см; в качестве украшений на нем появляются декорированные пластины, а бляхи приобретают зооморфную форму⁵⁰⁴.

2. МУЗЫКАЛЬНЫЕ ИНСТРУМЕНТЫ И ЗНАМЕНА

Музыкальные инструменты. Музыкальные инструменты играли большую роль в позднеримской армии и были одним из главных средств передачи команд и сигналов во время сражения или марша.

Считается, что римская *tuba* вела свое происхождение от греческого сальпинкса (σαλπιγξ) — длинной трубы, использовавшейся еще в архаическую эпоху и упоминающейся в «Илиаде». С тубой римляне познакомились, по всей видимости, через посредство этрусков⁵⁰⁵.

Tuba представляла собой тонкую трубку из меди или бронзы, а иногда из железа или слоновой кости; возможно, ее корпус состоял из 2-х или более частей; общая длина равнялась 120–150 см; верхнее отверстие имело форму воронки. Как правило, подобный инструмент был снабжен съёмным мундштуком⁵⁰⁶.

Из всех римских военных музыкальных инструментов *туба* обладала наиболее мощным звучанием⁵⁰⁷. Сигнал, издаваемый ей, был пронзительным и достаточно сильным. Однако музыкальные возможности тубы не выходили за рамки 5–6 звуков натурального звукоряда⁵⁰⁸. Поэтому в составе воинской части находилось большое количество трубочек, которые должны были часто повторять сигнал⁵⁰⁹.

Следующим по силе звучания после тубы был горн корну (*cornu*), также заимствованный у этрусков⁵¹⁰. *Корну* представлял собой медную или бронзовую трубу, изогнутую в виде буквы «G». В Помпеях был обнаружен корну длиной 320 см, при этом диаметр окружности, которую он образовывал, составлял 140 см⁵¹¹. Корну был скреплен деревянной перекладиной, служившей не только для того, чтобы придавать инструменту дополнительную прочность, но и позволявшей музыканту носить его на плече. Перекладина крепилась к корпусу горна с помощью двух бронзовых насадок. Эти части корну неоднократно находили во время археологических раскопок. Некоторые из них имеют заостренную форму, вероятно для того, чтобы горнист мог фиксировать корну в земле⁵¹².

Определенно можно утверждать, что *tuba* и *cornu* продолжали использоваться в римской армии, по крайней мере в III–IV вв. Изображение первого инструмента представлено на погребальной стеле Аврелия (ура, служившего в Первом Вспомогательном легионе (*I Adiutrix*), эта



Рис. 50. Военные музыканты (по рельефу на триумфальной арке Константина). Рис. И. В. Кирсанова.

стела датируется 210–215 гг.⁵¹³; прекрасное изображение корну, относящееся к середине III в., представлено на знаменитом саркофаге Лудовизи⁵¹⁴. Солдат, несущий корну на плече, запечатлен также на триумфальной арке Константина.

Согласно Вегецию, буцина представляла собой медную трубу, «свернутую в виде кружка» (Veg., III, 5)⁵¹⁵. Однако здесь Вегетий очевидным образом путает этот инструмент с *cornu*⁵¹⁶. В действительности же буцина — духовой инструмент, имеющей коническую форму, сделанный из рога быка или морской раковины. Существует предположение, что буцина представляла собой модификацию *cornu*, приспособленную для нужд кавалерии⁵¹⁷. Буцина звучала более резко и пронзительно, нежели туба.

Литу (*lituus*) — небольшой, загнутый сверху в виде буквы «J» сигнальный горн с длинным съемным мундштуком⁵¹⁸. Литу, как туба и буцина, также был заимствован римлянами у этрусков⁵¹⁹. Свое название этот инструмент получил, очевидно, из-за сходства с жреческим посохом (*lituus*), которым пользовались при ауспигиях авгуры⁵²⁰.

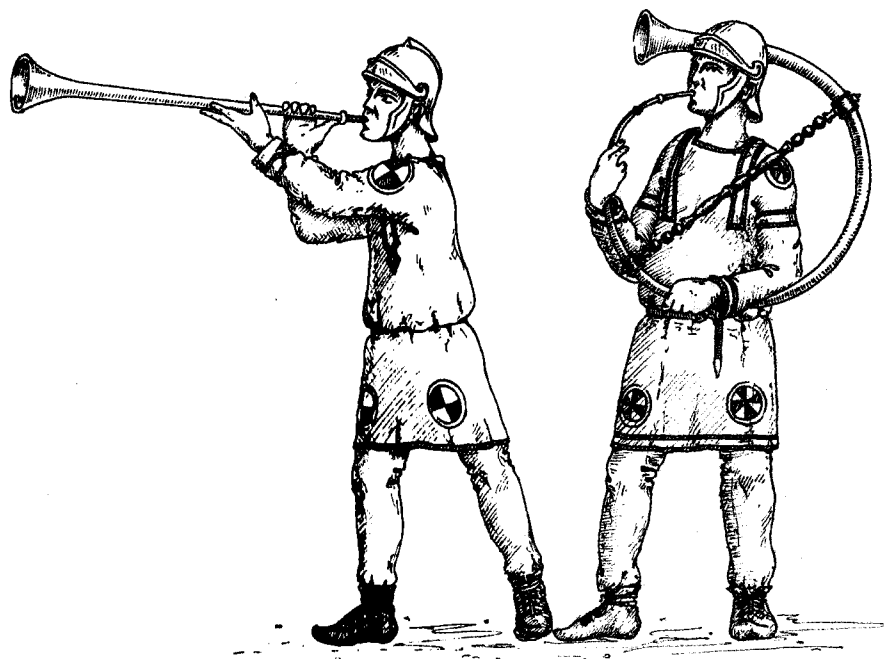

Рис. 51. *Cornicien*. Фрагмент рельефа на Большом саркофаге Лудовизи. Прорисовка И. В. Кирсанова.

Как выглядел литу, мы можем судить благодаря немногочисленным археологическим находкам. Один из обнаруженных экземпляров имеет длину 78 см. Его корпус снабжен парой колец, служивших для крепления ремня, благодаря которому горн можно было носить через плечо⁵²¹. Существуют указания, что некоторые литу могли достигать в длину 1,5 м⁵²².

Особенности употребления литу остаются до конца не выясненными⁵²³. Считается, что такие горны использовали в кавалерии, в то время как в пехоте сигналы подавались тубами⁵²⁴. Основываясь на характеристике звука, некоторые исследователи полагают, что *lituus* был знаменитым *classicum*, часто упоминающимся в наших источниках⁵²⁵.

Lituus исчезает уже в период Поздней республики (I в. до н. э.). Тем не менее сам термин продолжал оставаться в ходу и в императорскую эпоху, при этом использовался он, как правило, только в поэтических текстах, в качестве синонима к *tuba* или *bucina*⁵²⁶. Вместе с тем Аммиан Марцеллин неоднократно упоминает *lituus* и даже чаще, чем остальные

военные музыкальные инструменты (Amm., XIV, 7, 21; XVI, 10, 9; XIX, 2, 12; XIX, 11, 15; 6, 10; XXII, 2, 3; XXIII, 5, 15; 4, 1; XXVI, 10, 10; XXVIII, 1, 14; XXIX, 1, 14; XXXI, 7, 10; 13, 1). По Аммиану, литу использовали для подачи сигналов о выступлении армии в поход (Amm., XXIV, 4, 1), о начале сражения (Amm., XXIII, 5, 15) и прекращении боя (Amm., XIX, 11, 15). Однако неясно, вкладывал ли Аммиан в используемый им термин какое-либо конкретное специальное значение. Молчание Вегеция по поводу *литы* позволяет предположить, что подобный горн действительно не использовался римлянами, по крайней мере в позднюю эпоху. Выражение *signo per lituos dato* («когда затрубили горны»), которое часто встречается у Аммиана, — обычное клише, означающее начало или прекращение военных действий⁵²⁷. Поэтому Аммиан может прибегать к нему, не только когда ведет рассказ о римской армии, но также и когда речь идет о противниках римлян (Amm., XXXI, 7, 10).

Согласно мнению некоторых исследователей, в римской армии существовал еще один музыкальный инструмент, называвшийся *classicum*. Его название произошло от *classicus* — *флотский, морской*. Считается, что первоначально *классикум* представлял собой простую дудку, которую использовали для подачи сигналов на корабле. Позднее *классикум* был адаптирован уже в сухопутной армии⁵²⁸. Возможно, *классикум* не использовался для передачи команд в боевой обстановке. Тит Ливий упоминает о нем, говоря о сигналах, подававшихся в лагере (Liv., V, 47, 2; VII, 3, 69; VIII, 7, 17; 32, 1).

Более вероятным представляется, что *classicum* — это не инструмент, а особый сигнал. Его название свидетельствует, по всей видимости, о том, что в древности он имел церемониальное значение (Tac., Ann., II, 2, 52)⁵²⁹. Согласно Вегецию, *classicum* играли на *буцинах*. «Знак, который подают музыканты на рожках (буцинаторы), называется „классикум“. Этот знак относится к высшему командованию, так как сигнал „классикум“ раздается в присутствии императора или когда производится наказание воина со смертельным исходом, так как обязательно, чтобы это совершалось на основании императорских постановлений» (Veg., III, 22; пер. С. П. Кондратьева). В подтверждение слов Вегеция можно привести эпизод, описанный Цезарем в «Записках о гражданской войне». Помпей, объединив свою армию с армией Сципиона, пожелал, чтобы последний сохранял все атрибуты, присущие командующему. Поэтому он приказал, чтобы у Сципиона играли его *собственный классикум* (Caes., BC, III, 82, 1)⁵³⁰.

Для Аммиана *classicum* не был каким-то особым видом сигнала. Он использует это слово в обобщенном значении, называя так команду собираться солдатам на сходку (Amm., XXI, 5, 1)⁵³¹, сигнал к началу боя

(Amm., XXIV, 6, 11), сигнал, приказывающий остановиться и разбить лагерь (Amm., XXIV, 8, 7)⁵³². Таким образом, *классикум* — это сигнал, подававшийся не одним инструментом, а всеми одновременно. Поэтому Аммиан и называет классикумом грохот музыкальных инструментов, поднявшийся в лагере по поводу провозглашения императором Грациана (Amm., XXVII, 6, 10).

Некоторые археологические находки позволяют предположить, что римляне могли использовать в военных целях свирели или флейты⁵³³. Это подтверждается также и сообщением Аммиана, утверждающего, что под звуки флейт (*fistulae*) проходило обучение солдат строевой подготовке (Amm., XVI, 5, 10)⁵³⁴.

Однако ни в «Деяниях» Аммиана, ни в каком-либо ином источнике того же периода мы не находим сведений о том, что флейтисты своей игрой задавали ритм движения войскам. У нас вообще нет доказательств того, что римляне в какую бы то ни было эпоху использовали для военных целей этот музыкальный инструмент. Показывая нам наступающую римскую армию, сам Аммиан утверждает, что солдаты шли «в анапестическом такте под звуки песни» (Amm., XXIV, 6, 10)⁵³⁵, но не под игру флейт.

Сообщение о том, что Юлиан учился маршировать под звуки флейты, напоминает об известном пассаже «Истории» Фукидида, в котором описывается, как спартанцы наступали в такт песни, исполняемой флейтистами (Thuc., V, 70). Впоследствии он был пересказан Авлом Геллием (Gel., I, 11, 5). Очевидно, Аммиан хотел показать своему читателю, что Юлиан, подобно древним спартанцам, считал, что в бою было необходимо смирять свой пыл и сохранять холодный рассудок⁵³⁶. Вероятным представляется также и то, что описание медленно наступающей в анапестическом такте под звуки песни римской армии появилось у Аммиана благодаря его знакомству (не исключено, что через посредство Авла Геллия)⁵³⁷ с рассказом Фукидида. Вставлен же этот эпизод был только из желания героизировать римлян, уподобив их непобедимым лакедемонянам⁵³⁸.

Барабан (*tympanus*) был хорошо известен римлянам, и они использовали его во время музыкальных представлений⁵³⁹. Но на войне, как считается, этот музыкальный инструмент применялся исключительно восточными народами, в частности парфянами, и появился на Западе лишь в эпоху Средневековья⁵⁴⁰. Впрочем, хотя в литературных источниках нет никакого определенного свидетельства о присутствии в римской армии каких-либо ударных инструментов, археологические данные, так же как и в случае с флейтами, свидетельствуют, что римляне могли для передачи звуковых сигналов задействовать в том числе и барабаны⁵⁴¹.



Рис. 52. Сигнифер со штандартом, который венчает фигура петуха. По надгробному рельефу IV в. Рис. И. В. Кирсанова.

Боевые значки и знамена. Если музыкальные инструменты, использовавшиеся в армии, оставались в принципе неизменными, то этого нельзя сказать по отношению к римским знаменам, также бывшим важным инструментом передачи приказов командиров. Традиционная форма римских штандартов нам хорошо известна благодаря целому ряду изображений на надгробных стелах и монетах. На протяжении первых двух веков существования Империи они были теми же, что и ранее, изменяясь лишь в деталях. Обычно римское воинское знамя (*signum*) представляло собой копьё с поперечной перекладиной под самым наконечником. С концов перекладины свешивались пурпурные ленты, заканчивавшиеся серебряными листьями плюща. Под перекладиной крепилась табличка с надписью, указывающей, какой воинской части принадлежало знамя, несколько серебряных фалер, серебряный полумесяц и небольшая выгнутая книзу рукоятка. Нижний конец штандарта имел металлическое острие, позволявшее воткнуть древко в землю. Над перекладиной могли крепиться позолоченные изображения руки или венка. Иногда рука или другие почетные символы вставлялись в венок. Обычно их крепили под острием копья.

Начиная с эпохи Марка Аврелия под фалерами появляется изображение животного, эмблемы подразделения. Большинство животных — знаки зодиака. Со времен Сертимия Севера эта эмблема перемещается на верх древка, заменяя собой острие копья⁵⁴².

Сохранились ли традиционные римские *signa* в IV столетии? Аммиан очень часто упоминает штандарты, использовавшиеся римлянами в период Ранней империи. Иногда он даже перечисляет их все вместе: орлы легионов, значки манипул и *vexilla*, использовавшиеся в кавалерийских отрядах⁵⁴³. Однако не стоит заблуждаться по этому поводу, поскольку в данном случае Аммиан вновь прибегает к литературному клише. Известные нам изображения позднеимперских знамен этого периода отличаются большим разнообразием. Здесь присутствуют сарматские «драконы», кельтское солярное колесо, иллирийский солнечный диск, германская руническая символика и фигуры различных животных⁵⁴⁴.

В то же время в IV столетии весьма распространенным остается традиционное для римской армии изображение богини Победы (Виктории). На некоторых рельефах, в частности на триумфальных арках Галерия, Диоклетиана и Константина, можно увидеть штандарт, который венчает фигура Победы, держащей в одной руке венок, а в другой — пальмовую ветвь⁵⁴⁵. Вероятно, и «орел» (*aquila*) продолжал оставаться главным знаменем некоторых легионов, ведущих свое происхождение со времен принципата (Veg., II, 13). Клавдиан, например, называет «орлов» в числе других штандартов, которыми дефилирующие под стенами Константинополя войска приветствовали в 397 г. императора Аркадия (Claud., Epithalamium, 193).



Рис. 53. Сигнифер со штандартом, который венчает фигура богини победы. По рельефу на арке Константина. Рис. И. В. Кирсанова.

Широкое распространение получает дракон (*draco*). Происхождение этих значков и пути их проникновения в римскую армию — предмет научной дискуссии. Одни исследователи полагают, что первоначально драконы были аланскими боевыми значками. От аланов их заимствовали Сасаниды. Другие считают, что драконы имели скифское происхождение, а от скифов они попали к парфянам, сарматам и дакам.

Около 175 г. в римской армии появляется отряд сарматов, которые использовали драконов в качестве штандартов⁵⁴⁶. От сарматов затем они попали к римлянам. Некоторые видят в драконах фракийское изобретение. Дж. Кулстон полагает, что этот штандарт был заимствован римской конницей, размещенной в балканских провинциях: змееобразную голову значки имели по той причине, что змея была культовым животным у фракийских племен⁵⁴⁷. Если верить тому, что утверждает Лукиан, то первоначально *draco* был военным значком парфян, обозначающим отряд в 1000 человек (Luc., *Quomodo historia conscribenda sit*, 29)⁵⁴⁸. От них, очевидно, он был заимствован римлянами. Поскольку первоначально значок обозначал кавалерийское подразделение, то в римской армии он, наряду с традиционными римскими *vexilla*, был знаменем небольшого эскадрона, возможно, декурии⁵⁴⁹.

Первое письменное свидетельство об использовании римлянами штандарта содержится в «Тактическом искусстве» Арриана. По всей видимости, драконы появились в римской армии недавно, поэтому автор трактата предпочитает подробно рассказать об их конструкции, неизвестной современному ему читателю: «Скифские же значки представляют собой драконов, поднятых на соразмерную высоту на шестах. А сшиваются они из раскрашенных лоскутов и своими головами и всем телом вплоть до хвостов уподобляются змеям, так чтобы как можно страшнее их изобразить. Хитрость же состоит в том, что, когда кони неподвижны, можешь увидеть не более чем разукрашенные лоскуты, свешивающиеся вниз, а когда кони скачут, значки вздуваются и весьма напоминают этих животных, да еще и свистят от быстрого движения под воздействием проходящего через них воздуха. И эти значки не только приятны для глаза и поражают воображение, но и весьма полезны для разделения отрядов при атаке, для того чтобы они не смешивались друг с другом» (Arr., *Tact.*, 35, 2–5; пер. А. К. Нефёдкина).

Определенно можно утверждать, что в IV столетии драконы получили в римской армии самое широкое распространение и использовались не только в качестве кавалерийских штандартов, но и как значки подразделений пехоты (Veg., II, 13; Amm., XVI, 10, 7; Mosis Chorenensis, III, 37).

Головы римских драконов изготавливались из бронзы и затем золотились. Прекрасно сохранившаяся бронзовая голова дракона III в. была найдена вблизи укрепления Нидербайбер, находившегося на германской границе. На хвостовой части дракона иногда пришивались золотые чешуйки.

Юлиан, будучи еще цезарем и ведя войну против германцев, использовал дракона в качестве штандарта главнокомандующего (Amm., XVI, 12, 39). Став императором, он продолжал пользоваться драконом как главным штандартом армии и символом верховной власти, отвергнув почитавшийся со времен Константина *labarum*⁵⁵⁰. После гибели Юлиана дракон не был исключен из числа римских боевых значков и по-прежнему пользовался почетом. Клавдиан говорит о драконах как о значках восточных отрядов, отосланных Стилихоном на родину в 397 г. (Claud., *Ruf.*, 2, v. 364–365)⁵⁵¹.

Должность драконария могла быть возложена на офицера в ранге гастата или центуриона. Такие офицеры подчинялись магистру драконов (*magister draconum*)⁵⁵².

Вексиллум (*vexillum*) представлял собой прямоугольный кусок материи с бахромой вдоль нижней кромки, который крепился на поперечной перекладине к древку копья. Единственный известный экземпляр вексиллума, датированный III в., был обнаружен в Египте и в настоящее время хранится в Москве в Государственном музее изобразительных искусств имени А. С. Пушкина. На этом знамени на холстяной материи



Рис. 54. Фрагмент рельефа триумфальной арки Галерия. На заднем плане — изображение дракона. Прорисовка И. В. Кирсанова.



Рис. 55. Драконарий.
Рис. И. В. Кирсанова.

золотом вышито изображение богини Виктории на шаре, держащей в правой руке лавровый венок, а в левой — пальмовую ветвь. Вексиллум был эмблемой когорты вплоть до II в., а во времена Поздней империи стал значком кавалерийских частей⁵⁵³. Вегеций свидетельствует, что в современную ему эпоху знамя кавалерийских частей стало называться *flam-mula*, вытеснив прежнее *vexillum* (Veg., II, 1).

Еще в период принципата в армии появляются особые штандарты, представлявшие собой изображения императоров (*imagines*). Их продолжают использовать как самостоятельные знамена по крайней мере до середины IV в. (Jul., Ad Ath., 7, 32).

Константин, как уже отмечалось, учредил новую эмблему император-

ской власти — *labarum*, ставшую одновременно (поскольку в III–IV вв. императоры лично возглавляли армии) главной эмблемой армии. Согласно сообщению Сократа Схоластика, накануне битвы с войсками Максенция при Мульвиевом мосту (28 октября 312 г.) Константин увидел на небе светящийся крест, а ночью ему будто бы явился во сне Иисус Христос и «приказал устроить знамя по образцу виденного знамения, чтобы в нем иметь как бы готовый трофей над врагами» (Socr., I, 2; ср. Soz., I, 3).

Евсевий, который видел лабарум своими глазами, оставил нам его детальное описание. «Описание крестовидного знамени, которое ныне римляне называют хоругвью. Оно имело следующий вид: на длинном,

покрытом золотом копье была поперечная рся, образовавшая с копьём знак креста. Сверху на конце копья неподвижно лежал венок из драгоценных камней и золота, а на нем символ спасительного наименования: две буквы показывали имя Христа, обозначавшееся первыми чертами, из середины которых выходило “X P”. Эти буквы василевс впоследствии имел обычаи носить и на шлеме. Потом на поперечной рее, прибитой к копьё, висел тонкий белый плат — царская ткань, покрытая различными драгоценными камнями и искрившаяся лучами света. Часто вышитый золотом, этот плат казался зрителям невыразимо красивыми, висая на рее, он имел одинаковую ширину и длину. На прямом копьё, которого нижний конец был весьма длинен, под знаком креста, при самой верхней части описанной ткани, висело сделанное из золота грудное изображение боголюбивого василевса и его детей. Этим-то спасительным знаменем, как оборонительным оружием, всегда пользовался василевс для преодоления противной и враждебной силы и приказал во всех войсках носить подобные ему» (Euseb., De vita Const., I, 31; пер. СПб. Духовной Академии, пересмотрен и исправлен Серповой В. В.).

Нетрудно заметить, что лабарум, описанный Евсевием, почти ничем не отличается по форме от обычных римских знамен (*vexilla*), за тем исключением, что на его навершии помещена монограмма Христа в лавровом венке. Подобное знамя с христианской символикой и портретами детей императора могло появиться только спустя несколько лет после битвы при Мульвиевом мосту: в 312 г. у Константина был только один сын — Крисп⁵⁵⁴.

Существует также гипотеза, что название нового штандарта и сам символ, идентичный по форме греческой букве X, — кельтского происхождения. Константин будто бы создал свой собственный штандарт по образу знамени, которое он увидел в руке статуи одного из кельтских богов. Таким образом император как бы отождествил себя с божеством, что обеспечило ему поддержку галльских солдат, составлявших значительную часть его армии. Только позднее языческие символы на лабаруме были заменены христианскими⁵⁵⁵. В действительности слово лабарум появилось достаточно поздно. Оно зафиксировано в источниках только, начиная с V столетия, в форме *λάβωρον* (или *λαβάρου*) и синонимичных ей *λαυράτα* и *λαβράτα* (*лаура́та* и *лаβра́та*). Все эти термины сопутствовали изображению императора в лавровом венке (*laureata imago*), которое рассылалось должностным лицам Империи, или же выносилось из города во время торжественных процессий⁵⁵⁶. Лабарум, очевидно, искаженная греко-варварская форма латинского *laureum* (*signum, vexillum*), обозначавшего штандарт с подобным изображением; существование нескольких греческих вариаций этого названия указывает на их



Рис. 56. Монета Ветраниона с изображением лабарума.
Рис. И. В. Кирсанова.

простонародное происхождение и, по всей видимости, они использовались первоначально исключительно в солдатской среде⁵⁵⁷.

Легенда о чудесном видении, придуманная самим Константином и рассказанная им Евсевию, очень быстро получила официальный характер, и уже на монетах, выпущенных во времена правления сыновей Константина⁵⁵⁸, изображена *христуграмма* и сделана надпись «IN HOC SIGNO VICTOR ERIS»⁵⁵⁹.

Юлиан, как мы отметили выше, отказался почитать

лабарум главным штандартом армии и приказал убрать с него христианскую символику (Soz., V, 17)⁵⁶⁰. После гибели Юлиана лабарум должен был снова появиться на полях сражений. Однако Вегетий, посвящая свой труд христианскому императору, не называет лабарум в числе штандартов, использовавшихся в его пору в римской армии. Возможно, это вызвано тем, что лабарум не обозначал какую-либо конкретную воинскую часть и был не столько армейским знаменем, сколько личным знаменем императора, указывающим на его присутствие во главе армии во время кампании⁵⁶¹. Этим можно объяснить и сравнительно быстрое исчезновение лабарума, поскольку уже с конца IV в. императоры перестали лично принимать участие в военных операциях⁵⁶². По сообщению Сократа Схоластика, лабарум Константина и в его время хранился в императорском дворце (Soz., I, 2).

3. МЕТАТЕЛЬНЫЕ МАШИНЫ И ОСАДНАЯ ТЕХНИКА

Метательные машины. О том, какие типы метательных машин использовали римляне в IV столетии, мы знаем благодаря свидетельствам Аммиана Марцеллина, анонимного автора *De rebus bellicis* и Вегетия, а также некоторым уникальным археологическим находкам, относящимся к этому периоду. На основании этих исторических документов мы можем заключить, что в эпоху Поздней империи римская артиллерия достигла определенного прогресса по сравнению с предыдущим периодом. Хотя не появилось принципиально новых военных машин, однако машины, существовавшие ранее, были усовершенствованы, что должно было отразиться на точности и, возможно, на дальности стрельбы. В целом можно выделить два основных направления

в развитии позднеримской артиллерии. Во-первых, создаются или совершенствуются небольшие метательные машины, обслуживать которые как в полевых условиях, так и при обороне крепостей был в состоянии всего лишь один человек. Во-вторых, создаются мощные стрело- и камнеметательные машины, предназначенные для уничтожения живой силы противника и ведения осадной войны.



Рис. 57. Аркубаллиста. Изображение на надгробном рельефе. Сен-Марсель, вторая половина II — начало III в. Прорисовка И. В. Кирсанова.



Рис. 58. Аркубаллиста и колчан.
Изображение на надгробном рельефе
неизвестного охотника. Полиньяк-на-
Луаре, вторая половина II — начало III в.
Прорисовка И. В. Кирсанова.

Рис. 59. Предположительный
способ зарядки арбалета.
Рис. И. В. Кирсанова.

Среди разнообразных машин, использовавшихся в это время, наши источники называют аркубаллисты, манубаллисты, карробаллисты, катапульты, баллисты различного размера и онагры.

Господствовавшая в позднеримском военном деле тенденция как можно шире применять различные виды метательного оружия способствовала тому, что во второй половине IV столетия в римской армии получают широкое распространение арбалеты. До нашего времени сохранились два погребальных рельефа из области Верхней Луары, на которых изображен римский арбалет⁵⁶³. На обоих рельефах представлены охотничьи сцены, поэтому, по мнению некоторых исследователей, в первой половине III в. арбалет использовался еще исключительно как охотничье оружие⁵⁶⁴.

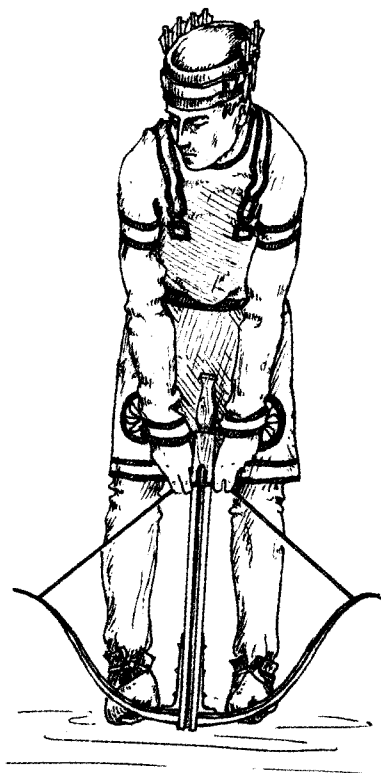
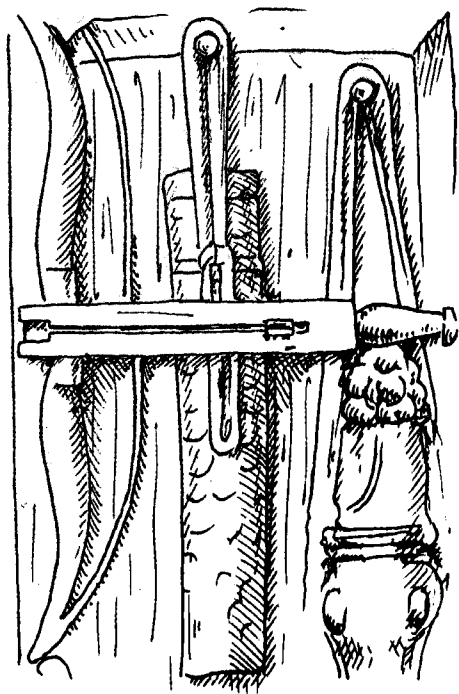
Римский арбалет представлял собой композитный лук, который крепился на деревянном лафете в форме вытянутого бруска длиной около 70 см. Посередине лафета имелся желоб для стрелы. Лафет оканчивался небольшой фигурной рукояткой, служившей прикладом. Натянутая тетива удерживалась обычным курком, который приводился в движение нажатием на спусковой крючок. Дальность прицельной стрельбы из арбалета составляла около 75 м⁵⁶⁵. Максимальная дальность полета стрелы была намного больше, чем у луков.

Другой военной машиной индивидуального использования была ручная баллиста (*manubalista*)⁵⁶⁶. Относительно манубаллист Вегеций замечает, что ранее они назывались скорпионами (Veg., IV, 22). Однако манубаллиста, судя по всему, отличалась от скорпиона гораздо меньшими размерами и обслуживалась одним баллистарием.

Несмотря на свои скромные размеры, манубаллиста была достаточно мощным оружием. Согласно испытаниям, проведенным в 1979 г., она могла метать стрелы на расстояние до 285 м⁵⁶⁷.



Рис. 60. Манубаллиста, изображенная на колонне Траяна.
Прорисовка И. В. Кирсанова.



Рис. 61. Позднеримская манубаллиста.
Рис. И. В. Кирсанова.

Карробаллиста была торсионной метательной машиной несколько крупнее манубаллисты и помещалась на двухколесной телеге, запряженной парой мулов или лошадей⁵⁶⁸. Карробаллиста появилась еще во времена Траяна и продолжала использоваться в IV — начале V в. (Veg., III, 24) и даже в конце VI в. (Maur., XII B, 19)⁵⁶⁹. Эту машину применяли в полевых условиях, а также для охраны военных лагерей. Карробаллисты, очевидно, несколько различались размерами; по крайней мере, Вегеций допускает существование крупных карробаллист, предназначенных для метания больших стрел (*spicula*) (Veg., III, 24).

По свидетельству Аммиана Марцеллина, в IV столетии римляне использовали катапульты. Однако не совсем понятно, какой смысл

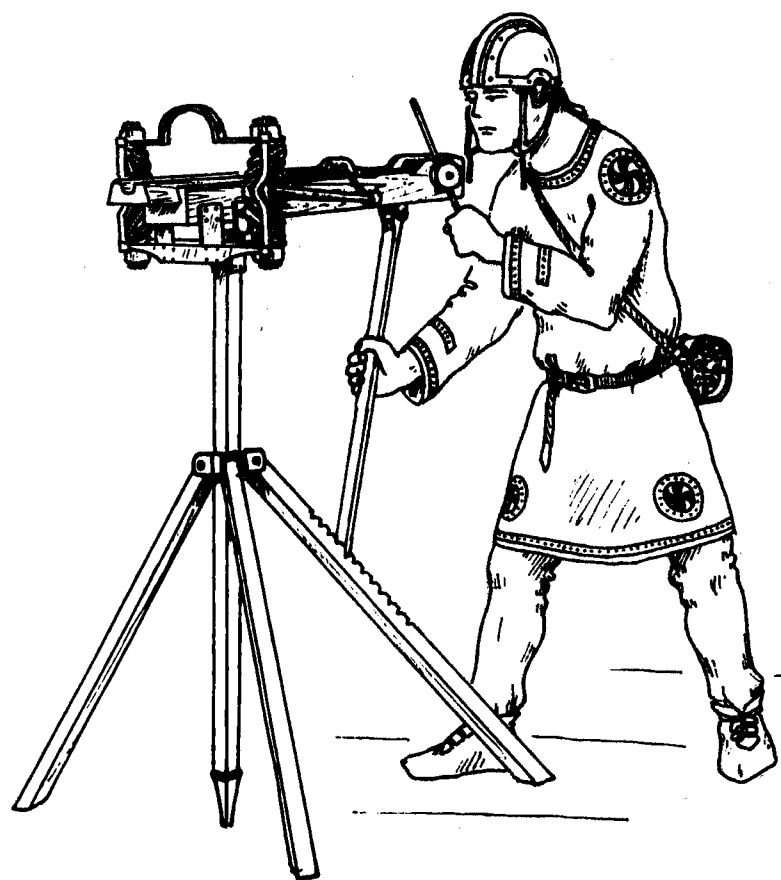

Рис. 62. Карробаллиста, изображенная на колонне Траяна.
Прорисовка И. В. Кирсанова.

вкладывает историк в этот термин. Мы можем только сделать вывод, что катапульты у Аммиана были машинами, отличными от *баллист* (Amm., XXIV, 2, 13), а принцип их действия был основан на использовании энергии крученых воловьих жил (Amm., XV, 12, 1)⁵⁷⁰. Неясно, в чем была разница между катапультами и баллистами. Для Витрувия термин катапульта — обобщенное название машин определенного типа. Поэтому баллисты и скорпионы, различавшиеся между собой главным образом размерами, он называет катапультами (Vit., X, 10, 6)⁵⁷¹. Существует гипотеза, что катапульты и баллисты относились к двум разным классам машин. Катапульты были предназначены для метания больших стрел и дротиков; стрельбу они вели главным образом в горизонтальном направлении; возможно, что в самом названии отразилась их способность пробивать характерные легкие щиты — пельты. *Баллисты* были более крупными и тяжелыми машинами, предназначенными для

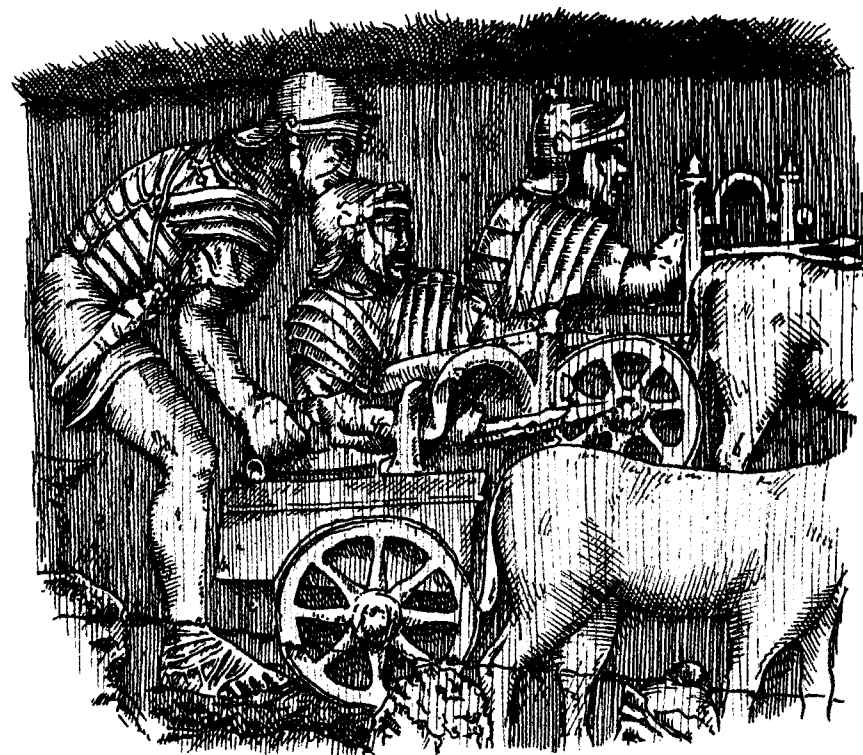

Рис. 63. Катапульта. Рис. И. В. Кирсанова.

метания не только стрел, но и камней; они вели стрельбу под углом⁵⁷². Впрочем, наши источники утверждают, что катапульты, так же как и баллисты, могли использоваться для метания камней (Caes., BC, II, 9). Например, Сулла при осаде Афин использовал катапульты, метавшие зараз по 20 тяжелых свинцовых ядер (App., Bell. Mit., 34).

Самыми мощными метательными машинами в позднеримское время были баллиста и онагр (Veg., IV, 29)⁵⁷³. Баллиста была торсионной машиной, использовавшей для метания снарядов энергию крученых жил (Veg., IV, 9; 22). Размеры *баллист* варьировались; их мощность зависела от длины *bracchiola* — дровков, которые вжимались в крученые канаты из воловьих жил. Чем больше были *bracchiola*, тем дальше летела стрела (Veg., IV, 22). Аммиан Марцеллин утверждает, что стрелы, пущенные баллистой, летели, рассыпая от огромной скорости искры. «Часто случается, — пишет Аммиан, — что прежде чем бывает видна стрела, ощущение боли дает знать о смертельной ране» (Amm., XXIII, 4, 1–3; пер. Ю. А. Кулаковского и А. И. Сонни)⁵⁷⁴. Согласно Зосиму, стрела, вы-

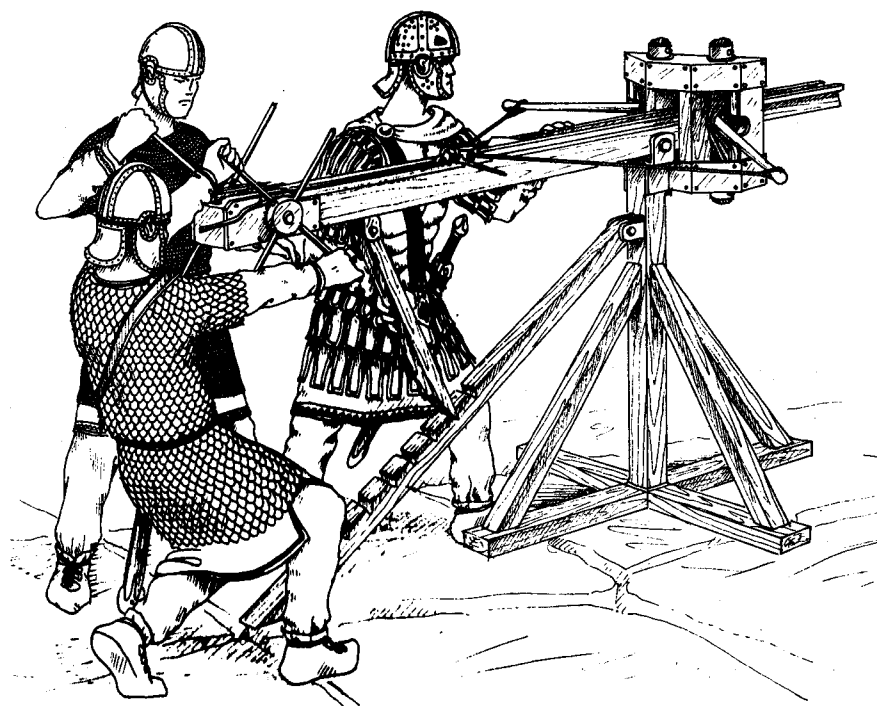

Рис. 64. Баллиста. Рис. И. В. Кирсанова.

пущенная баллистой, могла пронзить разом двух, трех и более человек (Zos., III, 21, 2).

Эффективность действия баллист можно оценить на примере двух эпизодов, сохраненных для нас Аммианом. Во время осады Амиды, когда царь хионов Грумбат со своим окружением приблизился к городским стенам на недосыгаемое для луков расстояние, намереваясь склонить защитников к капитуляции, его сын был тут же убит выстрелом из баллисты (Amm., XIX, 1, 7). Когда же персы пошли на штурм, то в город проник отряд персидских лучников из 70 человек, которые, захватив одну из башен, стали расстреливать сверху защитников города. Против неприятелей римляне развернули пять легких баллист (*leviores ballistae*)⁵⁷⁵ и быстро уничтожили ими весь персидский отряд, причем, как отмечает Аммиан, стрелы *баллист* пронзали иногда по два человека сразу (Amm., XIX, 5, 6).

Как выглядели стрелы (болты), метавшиеся баллистами и катапультами, можно представить благодаря дошедшим до нас описаниям

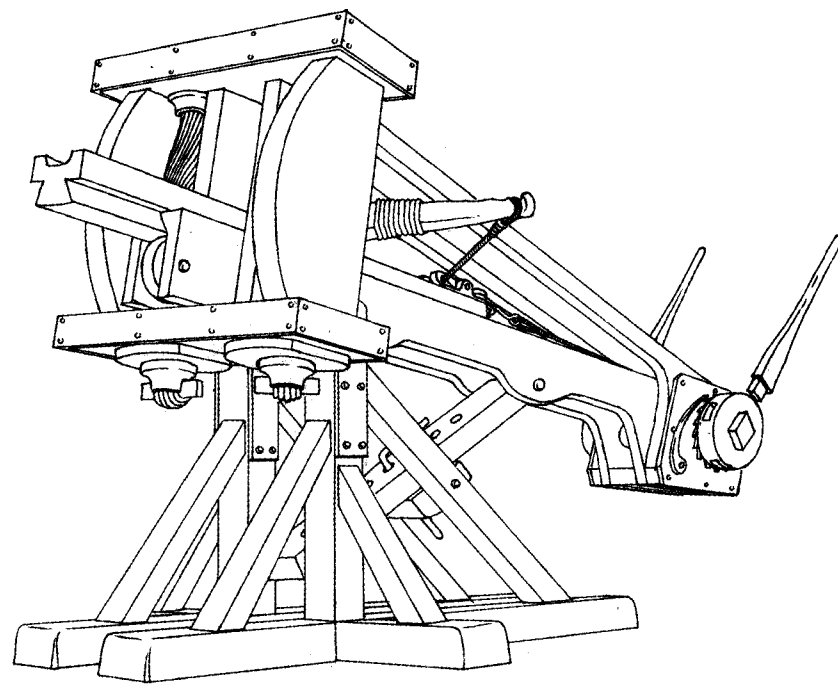

Рис. 65. Болты, обнаруженные при раскопках в Дуре-Европос.
Рис. И. В. Кирсанова.

и археологическим находкам. Прокопий утверждает, что стрела баллисты была вдвое короче стрелы лука и в четыре раза больше по толщине. Вместо оперения она была снабжена тонкими деревянными пластинками. Стрела, выпущенная баллистой, летела вдвое быстрее стрелы, выпущенной из обычного лука (Procop., BG, I, 21, 88). Болты, идентичные данному Прокопием описанию, были обнаружены при раскопках римской крепости Дуре-Европос, захваченной персами в середине III в.

Баллисты, как отмечалось выше, применялись не только для метания стрел, но и для метания камней (Veg., III, 3). Большие баллисты использовались также для метания особых зажигательных снарядов — маллеол и фаларик (Veg., IV, 18)⁵⁷⁶.

Команда, обслуживавшая баллисту, состояла из трех человек: одного наводящего и двух его помощников, которые натягивали зарядный механизм (Amm., XXIII, 4, 1).

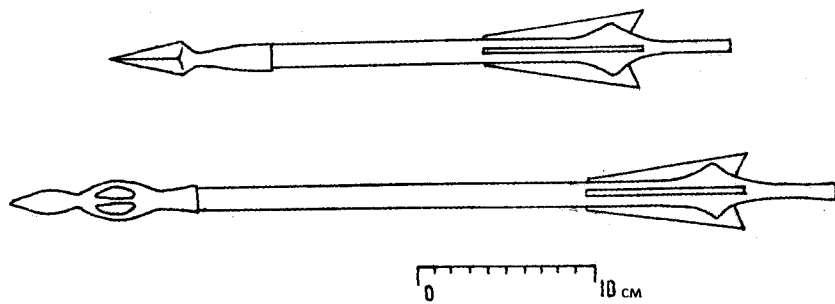
Онагр был торсионной машиной, предназначенной для метания камней. Вес камней, которые бросал онагр, был пропорционален толщине и величине его канатов (Veg., IV, 22). Археологические находки свидетельствуют, что для метания использовались камни от 40 до 80 кг⁵⁷⁷. М. Фожер полагает, что наиболее частое применение находили ядра, весившие от 3 до 26 кг⁵⁷⁸. Кроме каменных ядер, в IV столетии в качестве снарядов могли использовать горшки с зажигательной смесью⁵⁷⁹.

Онагры были в состоянии уничтожить не только живую силу противника, но и разрушать его боевые машины (Veg., IV, 22). Аммиан описывает, как при осаде персами Амиды римляне своими онаграми разбивали скрепы вражеских подвижных башен, после чего те рассыпались на отдельные части (Amm., XIX, 7, 7).



Рис. 66. Онагр по описанию Аммиана Марцеллина.
Рис. И. В. Кирсанова.

Осадная техника. Аммиан и Вегетий подробно рассказывают о различных типах осадных машин. Практически все они традиционны и применялись еще в период республики. При штурме укреплений, как и прежде, широко использовали тараны. Последние могли быть самого различного размера. Например, по сообщению Прокопия, под навесом тарана могло находиться не менее 50 человек (Procop., BG, I, 21, 87).

Весьма распространенным при ведении осадной войны было использование гелепол, или подвижных башен (*turres ambulatoriae*). Такая башня была построена по приказанию Юлиана во время осады персидской крепости Перисаборы (Amm., XXIV, 2, 19; Zos., III, 18, 3). Высота подвижных башен варьировалась и зависела от высоты стен: башни должны были возвышаться над стенами, чтобы нападавшие, находясь в более выгодном положении, могли сверху обстреливать защитников.

Чтобы увеличить высоту гелепопы, внутри нее могли дополнительно устанавливать небольшую башенку, выдвигавшуюся при помощи канатов и блоков (Veg., IV, 19). Гелепопы ставились на колеса, к стенам их тащили запряженные быки (Procop., BG, I, 21, 86).

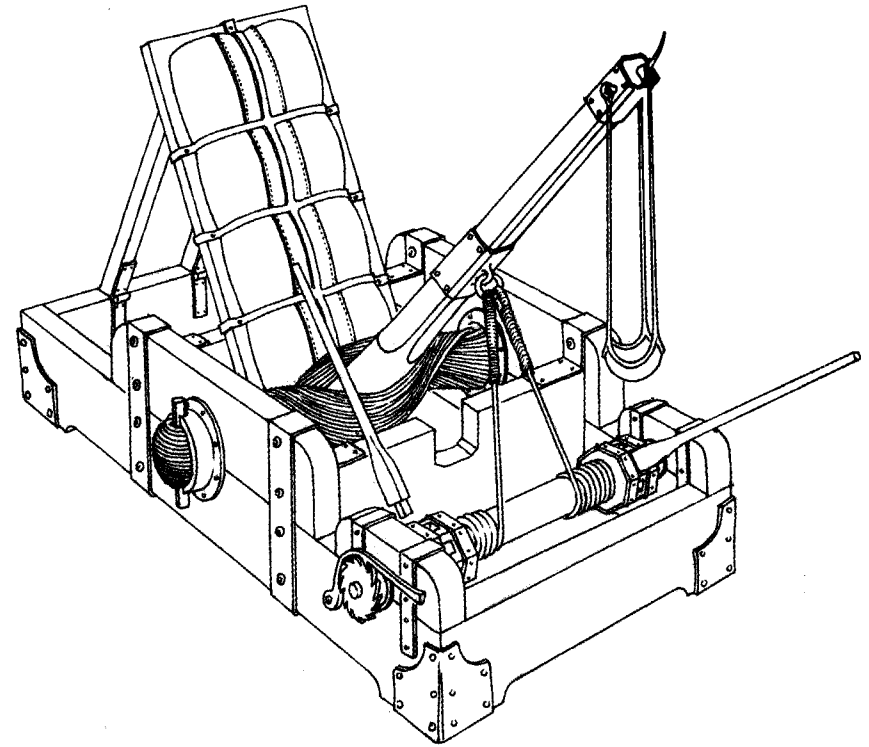
В IV столетии широкое применение находят осадные передвижные щиты — плутеи. Они делались из хвороста и покрывались коврами или сырыми кожами. Плутеи передвигались на трех небольших колесах, одно из которых находилось посередине, а два других — спереди. Благодаря такому расположению колес их можно было повернуть в любую сторону (Veg., IV, 15). Плутеи имели множество отверстий, через которые осаждающие могли обстреливать противников. Такие щиты римляне использовали при осаде Безабды, пытаясь приблизиться к крепостным стенам (Amm., XX, 11, 9).

В IV столетии римляне часто пытались подойти на близкое расстояние к стенам вражеского укрепления без каких-либо осадных приспособлений, просто выстраиваясь черспахой. Так было в первый день осады Безабды (Amm., XX, 11, 8) и при осаде Пирисаборы (Amm., XXIV, 2, 14). Если при этом удавалось подойти вплотную, то кирками, секирами и ломами солдаты пытались разрушить стены или открыть ворота (Amm., XX, 11, 21; XXIV, 2, 15). И только после того, как эта попытка оканчивалась неудачей, приступали к строительству осадных орудий.

4. ЗАДАЧИ, СТОЯВШИЕ ПЕРЕД АРМИЕЙ

Борьба с внешними врагами. Задачи, которые должна была выполнять армия в период Поздней империи, существенно изменились по сравнению с эпохой принципата. Если в I–II вв. армия не только отражала внешнюю агрессию, но и проводила завоевательные операции, то в IV, а тем более в V столетиях не было уже и речи о присоединении новых территорий. Римская стратегия этого периода носила оборонительный характер. Если же римское командование и предпринимало наступательные действия, то главным образом для того, чтобы покарать германцев за совершенный набег или же упрочить свои позиции в отношении персов⁵⁸⁰. Противник, с которым приходилось сражаться римской армии, сильно отличался от того, который атаковал римские рубежи в период принципата. Перемены, произошедшие в германском мире в III столетии, привели к тому, что на границах Империи появились новые племенные группы, приход которых вызывал крупные изменения в области военного дела германцев. Начиная с этого периода некоторые из германских племен уже значительно отличаются друг от друга вооружением и тактическими приемами. Говоря, например, об использовании кавалерии, можно противопоставить франков и аламаннов, у которых конные воины составляли меньшинство, вандалам и остготам, у которых конница была заметной, иногда даже преобладающей частью войска.

На рейнской границе главным врагом римлян стали аламанны и франки, к которым затем (в конце IV в.) добавились вандалы, аланы и гунны. Дунайскую границу непрерывно атаковали квады, сарматы и готы. В Британии долгое время римлянам приходилось отражать набеги только северных варваров пиктов, скоттов и атакоттов. Однако начиная с IV в. серьезную угрозу для юго-восточного побережья стали представлять саксонские пираты. На востоке шли тяжелые затяжные войны с персами.

Задачи фискального и полицейского характера. Помимо борьбы с внешними неприятелями римские вооруженные силы выполняли задачи фискального и полицейского характера⁵⁸¹. Одной из главных была таможенная функция, включавшая в себя как сбор таможенных пошлин,

так и пресечение провоза запрещенных товаров. Государство обязало всех торговцев, ведущих дела с чужеземными странами и народами, проходить через несколько специально определенных городов. На Востоке это были Нисибис, Эдесса, Каллиник и Артаксата; на Дунае — два пункта, одним из которых был Коммерций; на Красном море — Клисма⁵⁸². Лицами, ответственными за сбор пошлин, в таких городах были комиты торговли (*comites commerciorum*) — гражданские чиновники, подчинявшиеся комиту священных щедрот (*comes sacrarum largitionum*) (ND, Or, XIII, 6–9). Поскольку комиты торговли не имели в своем распоряжении средств заставить купцов выполнять таможенные правила, они прибегали к военной поддержке пограничных дуксов⁵⁸³.

Обычно армия не принимала участия в сборе налогов⁵⁸⁴. Однако нам известны исключения из данного правила. Материалы из архива Флавия Абиннея, командира алы в Дионисиаде, показывают, что в императорских доменах правительство могло использовать солдат для этой цели (P. Abin., 3)⁵⁸⁵. Другим подобным документом является указ Феодосия I от 386 г., который позволяет префекту Египта мобилизовать для сбора налогов *militares possessores*⁵⁸⁶, обязанных государству военной службой (CTh, I, 14, 1).

Весьма злободневной проблемой, решение которой было возложено на армию, стала борьба с разбойниками. Количество разбойников в эпоху Поздней империи в некоторых провинциях возросло до размеров, прежде неизвестных. В пещерах прилегавших к Антиохии гор находится большое количество хорошо вооруженных разбойничьих отрядов. Эти банды ночью и днем нападали на купцов и богатых рабовладельцев (Lib., Or., XX, 26; L, 26). Из-за частых нападений разбойников дороги сделались небезопасными. Либаний даже утверждает, что движение на дорогах прекратилось, а разбойников называет «господами всех купцов» (Lib., Or., XLVIII, 35; L, 26; XXV, 40).

При Валенте особую известность приобрели разбойники маратокупрены — жители одноименного селения, расположенного в Сирии близ г. Апамея. Под видом купцов и высокопоставленных офицеров они разъезжали повсюду, нападая на богатые дома, виллы и города (Amm., XXVIII, 2, 11–13). Вплоть до 368 г. не прекращались грабежи исавров, причинявших большой вред городам и селениям Памфилии и Киликии (Amm., XXVII, 9, 6).

Похожая ситуация сложилась в западных провинциях, особенно в Галлии. Здесь, по словам Аммиана, «наглый разбой все усиливался на всеобщую погибель; особенно стали опасны большие дороги, и все, что обещало какую-нибудь поживу, расхищалось самым дерзким образом» (Amm., XXVIII, 2, 10; пер. А. Ю. Кулаковского, А. И. Сонни). Жертвой

разбойников сделался даже родственник императора — трибун императорской конюшни Константин, которого захватили из засады, а потом убили (Amm., XXVIII, 2, 10). При случае грабежами промышляли варвары (леты), в большом количестве поселенные на территории Империи. Наряду с бандами разбойников, действовавших на суше, на море хозяйничали пиратские флотилии, нападавшие на купеческие суда и препятствовавшие таким образом развитию морской торговли. Либаний с горечью говорит, что разбойники «не щадят ни земли, ни моря» (Lib., Or., XXV, 40).

Для борьбы с этим врагом правительство постоянно привлекало армию. Чтобы обезопасить движение на главных дорогах, во второй половине IV в. на некотором расстоянии друг от друга были возведены укрепленные посты с отрядами солдат (*stationarii*), которые должны были также поддерживать порядок в деревнях⁵⁸⁷. Против крупных разбойничьих банд армия вела самую настоящую войну. Так, например, произошло с маратокупренами, которые были перебиты все до единого, включая женщин и детей, а селение их стерто с лица земли (Amm., XXVIII, 2, 14).

Кроме борьбы с разбойниками, армия должна была подавлять антиправительственные восстания среди местного населения. В отличие от эпохи принципата, когда восстания имели ярко выраженную антиримскую направленность, а целью повстанцев было обретение независимости, в IV столетии выступления местного населения утратили сепаратистские черты. Провинциалы выражали недовольство правящим режимом, тем, что выдвигали своего кандидата на императорский трон. Характерно, что армия часто сама провоцировала возмущения и беспорядки, поскольку солдаты беззастенчиво грабили и притесняли гражданское население. Такие случаи происходили везде, где останавливались на постой войска. Это явление приобрело такой размах, что императоры Констанций II и Констант особыми статьями запретили не только рядовым солдатам, но и командирам высокого ранга, комитам, трибунам и препозитам под страхом телесного наказания требовать на постое у хозяев масло, древесину и подушки (CTh, VII, 9, 2). Императоры Валентиниан I и Валент в своем приказе магистру кавалерии Иовию писали, чтобы он наказывал тех солдат, которые не знают меры в обманах и грабежах (CTh, VIII, 1, 10). Впрочем, подобные указы не приводили к желанным результатам, поскольку перед глазами солдат были живые примеры поведения их собственных командиров, причем самого высокого ранга (Amm., XV, 13, 4).

Такие действия военных еще больше обостряли положение дел в провинциях и были причинами возмущений и восстаний местного населения (Amm., XXXI, 9, 1). Аммиан, повествуя о Фирме, отмечает, что

тот поднял восстание мавров, будучи не в состоянии выносить грабежей и высокомерия военных чинов (Amm. XXX. 7. 10).

Солдаты провинциальных войск, ощущавшие себя сплоченным «коллективом граждан» очень часто и сами поднимали военные мятежи⁵⁸⁸. Примером могут служить восстания галльских и иллирийских войск, провозгласивших императором Магненция (350 г.), восстание галльских войск, в результате которого к власти пришел Юлиан (361 г.), восстание фракийских легионов, выдвинувших в качестве кандидата на трон Прокопия (367 г.), восстание войск африканского гарнизона, поддержавших Фирма (372 г.), и наконец, восстание британской армии под руководством Магна Максима (383 г.).

Подготовка военной кампании. Выше уже отмечалось, что в античный период военные действия носили, как правило, сезонный характер. Однако в позднюю эпоху нередки были случаи, когда римлянам для отражения атаки неприятеля приходилось действовать в самый разгар зимы. В холодное время года солдаты обычно находились на зимних квартирах (*hiberna*, *stationes* или *sedes hibernae*) (Amm., XIV, 1, 1; 11; 15; XV, 2, 1; XVI, 3, 3; XVII, 2, 1; 2; 4; 8; XVIII, 1, 1; XX, 10; XX, 4, 9; XXI, 9, 5; XXIII, 2, 5; XVII, 10, 16), которые могли быть расположены в городах или фортах⁵⁸⁹ либо представлять собой традиционные военные лагеря. Размещение солдат в разных городах имело целью прежде всего облегчить их снабжение продовольствием (Amm., XVI, 4, 1).

Запланированный поход начинался с приходом весны, но в некоторых регионах его откладывали до середины лета. Так, например, в Галлии началом кампании считался июль, поскольку именно к этому времени в Аквитании собирали урожай хлеба и подвозили его военным (Amm., XIV, 10, 2; XVII, 8, 1). Раньше июля сделать это было невозможно: весной в этой провинции почти непрерывно шли дожди, из-за чего поднимался уровень воды в реках (Amm., XIV, 10, 1–3). На склады городов, располагавшихся в прирейнской области, провиант поступал из Британии (Amm., XVIII, 2, 3).

Население Империи облагалось особым налогом, состоявшим в натуральных поставках⁵⁹⁰. За заготовки провианта для армии отвечал префект претория (Amm., XIV, 10, 4; XVIII, 2, 4; XX, 4, 6; 8, 20). Продовольствие, предназначавшееся для солдат, которые несли постоянную военную службу на каком-либо конкретном участке границы, хранилось на специальных складах в укрепленных городах. Аммиан называет семь городов на рейнской границе, в которых находились продовольственные склады⁵⁹¹.

Каждый солдат, отправляясь в поход, брал с собой запас еды на 17 дней (Amm., XVII, 9, 2)⁵⁹². Провиант, палатки и другую поклажу (*sarcina*) везли на вьючных животных — *sarcinalia iumenta* (Amm., XXIX,

4, 5). Как утверждает автор жизнеописания Аврелиана, на одну центурию полагался один мул. Однако здесь, по всей видимости, допущена ошибка. Более вероятным представляется, что одна повозка и одна вьючная лошадь (или мул) полагались на каждую контубернию. У кавалеристов кроме боевого коня была еще и вьючная лошадь (SHA, Aurel., 7, 7). У трибунов и *комитов* были свои вьючные животные, перевозившие провизию для этих офицеров (Amm., XXV, 2, 1)⁵⁹³.

Если движение армии проходило по римской территории, то обеспечивать ее продовольствием должно было местное население. Во вражеской стране войска кормились за счет запасов, захваченных у неприятеля (Amm., XXIX, 5, 10). Это была еще одна причина, по которой начало военной кампании приурочивалось к моменту созревания хлебов на полях (Amm., XVII, 9, 2–3). Например, в 357 г. солдаты Юлиана собрали с полей варваров хлеб, которого хватило на то, чтобы оставить годовой запас для гарнизона крепости Три Таберны. Кроме того, вся армия была обеспечена продовольствием на 20 дней (Amm., XVI, 11, 12).

Когда армия вела активные военные действия на территории противника, то обоз с запасами пищи, воды и фуража оставляли в укрепленном месте: городе или крепости. Отсюда армия получала все необходимое в том случае, если при продвижении вглубь неприятельской страны она оказывалась в пустынной местности (Amm., XXIX, 5, 13).

Перед началом военных действий первой обязанностью военачальника было собрать армию. Для этого офицерам, командовавшим отдельными подразделениями, рассылались специальные таблички (*tesserae expeditionales*) с приказом покинуть зимние квартиры и направляться к месту предполагаемого общего сбора⁵⁹⁴. Так, перед началом войны с Персией Юлиан послал командирам отдельных отрядов приказ переходить через Евфрат, по получении которого все выступили в поход и, собравшись на разных стоянках, ожидали прибытия императора (Amm., XXIII, 2, 2–3). Сделано это было для того, чтобы предупредить слухи о начале большой военной кампании и застать неприятеля неподготовленным. В случае необходимости воинские части пополнялись новыми рекрутами, создавались новые подразделения, проводилась вербовка варваров. Кроме этого, делались запасы оружия, заготавливался провиант, вьючные животные, транспортные средства. Все эти действия могли занимать достаточно продолжительное время. В 375 г. Валентиниан I перед походом на квадов делал запасы оружия и провианта в течение целого лета (Amm., XXX, 5, 11). Армия выступала в поход только после завершения всех приготовлений.

При армии существовали команды инженеров (*architecti*), которые должны были организовывать переправы через реки и отвечали за



Рис. 67. Переправа по понтонному мосту. Фрагмент рельефа колонны Марка Аврелия. Прорисовка И. В. Кирсанова.

строительство осадных сооружений. Все необходимое для этого (дерево, осадные машины, кожаные бурдюки и кожаные лодки, специально предназначенные для сооружения понтонов) армия везла с собой (Amm., XXIII, 3, 9; XXIV, 3, 11; XXV, 6, 15; Zos., III, 13, 2; 3)⁵⁹⁵.

Разведка. Обычно началу военной кампании или же выступлению армии в поход предшествовал предварительный сбор информации о противнике. Исследователи различают два типа разведки, существовавшей

в период Поздней империи: стратегическую и тактическую. Главная задача стратегической разведки состояла в том, чтобы собрать как можно более подробную информацию о количестве сил, которыми располагает противник, и местах их дислокации еще до начала открытых военных действий⁵⁹⁶. Подобные данные могли быть получены различными путями. Несомненно, на службе у государства существовали специальные шпионы, занимавшиеся тем, что собирали сведения, находясь на вражеской территории. Способ действия этих агентов можно представить достаточно ясно. Аммиан сообщает, что опытейший шпион (*speculator*) собирает свои сведения, до неузнаваемости изменив внешность (Amm., XXVI, 6, 5)⁵⁹⁷. Анонимный автор трактата «О стратегии» утверждает, что императорские шпионы обычно действовали парами. При этом они определяли конкретное место для встречи друг с другом. Аноним советует выбрать в качестве такого места рыночную площадь, на которой торгуют купцы из самых различных стран, в том числе и из Империи. Здесь, не вызывая подозрений у врагов, под видом покупки или продажи товаров шпион, собравший сведения о планах противника, может передать их своему коллеге (Anon., *De re strategica*, XLII). Подобная практика имела, очевидно, давнюю традицию и существовала уже во времена принципата.

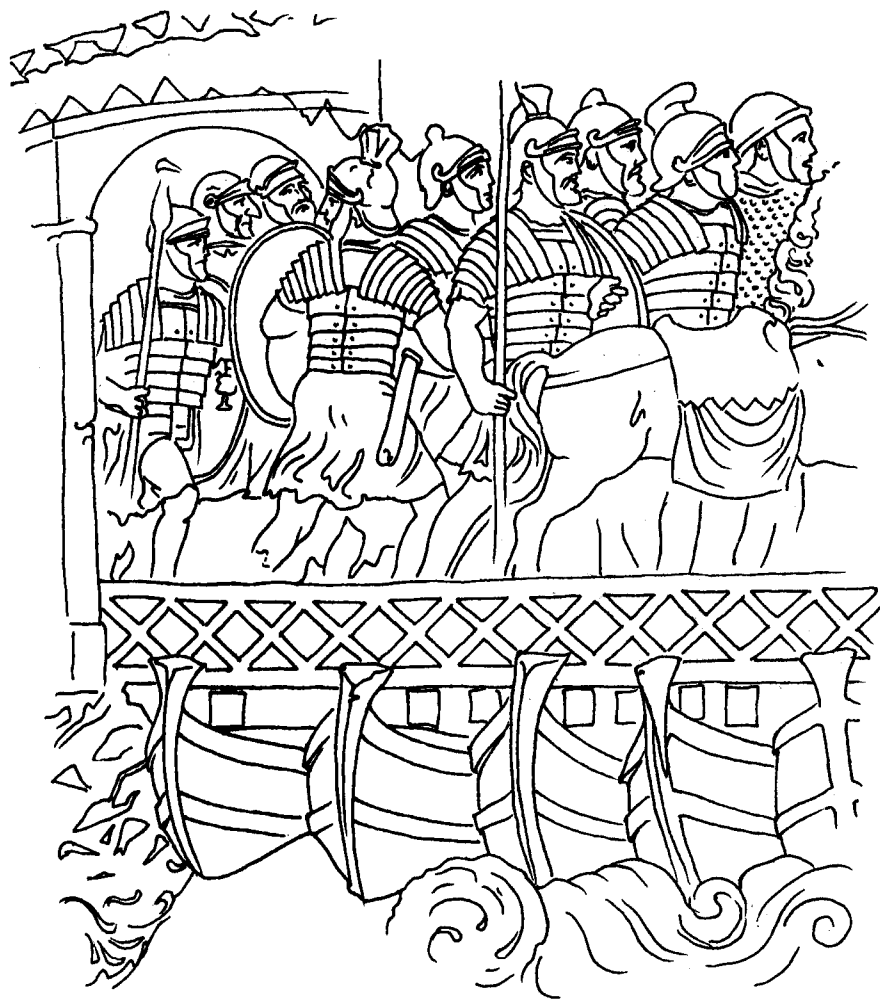
По всей видимости, именно через таких секретных агентов префект претория Музониан, действовавший совместно с дуксом Месопотамии Кассианом, получал сведения о том, что происходит на самых дальних окраинах персидского царства (Amm., XVI, 9, 2). Аммиан называет шпионов Музониана «умелыми и ловкими в обмане»⁵⁹⁸. Эти *emissarii* или *speculatores* (Amm., XVI, 9, 3) сообщили префекту, что персидский царь ведет трудную войну с пограничными варварами и поэтому, возможно, будет склонен к заключению мира с Империей.

Кроме шпионов, действовавших в глубоком тылу на территории противника, на службе у военного командования были тайные агенты — арканы (*arcani*), учрежденные при Константе (337–350 гг.). Арканы должны были, разъезжая в разных направлениях, вести наблюдения за перемещениями пограничных племен и доносить о них военачальникам. В 368 г. британские арканы были изобличены в том, что за деньги сообщали варварам о том, что происходило на римской стороне, поэтому Феодосий Старший лишил их занимаемых постов (Amm., XXVIII, 3, 8).

Послы, находившиеся за границей, одновременно служили и государственными шпионами. Они тайно извещали императорский двор обо всем том, что они видели и слышали⁵⁹⁹. Так, известие о готовящемся вторжении персов в восточные провинции Империи римляне получили

от нотария Прокопия, который был отправлен в Персию, чтобы заключить мирный договор с царем (Amm., XVII, 14, 3; XVIII, 6, 17). Прежде чем быть доставленным в императорский штаб, послание было передано в город-крепость Амиду, где находился магистр конницы Урзицин. Этот документ представлял собой пергамент, исписанный тайнописью и спрятанный в ножнах меча.

В экстренных случаях на территорию противника в качестве разведчика посылались какой-нибудь доверенный офицер, в задачу которого входило как можно быстрее доставить командованию требуемые сведения. Так было, например, с самим Аммианом Марцеллином, который отправился в Месопотамию, чтобы следить за передвижениями персидской армии (Amm., XVIII, 6, 20–23; 7, 1).

В административном аппарате противника могли быть лица, занимавшие высокие посты, но втайне сочувствовавшие Империи или состоявшие на римской службе. Подобным тайным агентом был сатрап Кордуэны Йовиниан, проведенный свое детство в качестве заложника в Сирии (Amm., XVIII, 6, 20). Такие чиновники передавали римским властям важные сведения или оказывали необходимую помощь римским разведывательным миссиям.

Информация, собранная в различных провинциях, поступала через дуксов в руки магистров⁶⁰⁰, которые отправляли полученные сведения ко двору государственной почтой (*cursus publicus*). Исследователи, занимающиеся изучением римской армии, отмечают, что в отношении сбора разведанных в период Поздней империи наблюдается стремление к максимальной централизации: вся информация должна была поступать непосредственно к императору⁶⁰¹. Данные, приходившие из различных провинций, при дворе собирали особые чиновники. Ими были начальник корреспонденции (*magister epistularum*), начальник архивов (*magister memoriae*), придворные магистры (*magistri praesentales*) и особенно магистр оффиций⁶⁰². Последний должен был докладывать императору обо всем, в том числе и о замеченных передвижениях варваров (Amm., XXX, 8, 12)⁶⁰³.

Тактическая разведка позволяла собрать информацию об армии противника уже непосредственно во время ведения войны. Специалисты различают два типа тактической разведки: пассивную, или статичную, и активную, или мобильную. В первом случае разведанные получали с постов наблюдения, от вражеских перебежчиков или военнопленных (Amm., XIV, 3, 4; XVIII, 6, 16). Со сторожевых постов информация о противнике могла поступать как через посыльных, так и посредством особых сигналов. Такие сигналы подавались ночью огнем, а днем — дымом. Вегеций сообщает, что иногда на башнях укреплений подвешивались

балки, при помощи которых — то поднимая, то опуская их, — сообщались необходимые сведения (Veg., III, 5).

Мобильная разведка проводилась перед каждым выступлением армии из лагеря, особенно, если противник был где-то поблизости (Amm., XXVII, 2, 4). В этом случае разведчиков высылали вперед, чтобы следить за действиями неприятеля⁶⁰⁴. Полученная ими информация позволяла главному штабу даже на большом удалении от местонахождения противника выработать конкретный план сражения. Так, например, хорошее знание местности, занятой аламаннами, позволило Юлиану и офицерам его штаба заранее принять правильное решение, в соответствии с которым в предстоящей битве под Аргенторатом вся римская конница должна была занимать правый фланг римского строя. На это повлияло то обстоятельство, что одна сторона поля, где должна была произойти битва, была покрыта кустарниками и рвами, препятствовавшими кавалерийской атаке (Amm., XVI, 12, 21; 27). Данный факт, несомненно, стал известен римлянам благодаря донесениям разведки.

Вегеций называет разведчиков *exploratores* (Veg., III, 6; 36) или же *speculatores* (Veg., III, 6; 23). Была ли какая-нибудь разница между первыми и вторыми, понять достаточно трудно. Считается, что постоянные разведчики (*exploratores*) в составе легионов появляются только при Августе⁶⁰⁵. Именно на них была возложена задача проведения мобильной разведки. В начале II в. эксплораторы были сведены в отдельные подразделения, численность которых составляла, по всей видимости, 65 человек на каждый легион⁶⁰⁶. *Speculatores*, очевидно, были первоначально курьерами и тайными агентами⁶⁰⁷. Однако в период Поздней империи задачи этих двух групп уже мало чем различались⁶⁰⁸. По крайней мере, для Вегеция, как кажется, оба термина синонимичны (Veg., III, 6)⁶⁰⁹.

Это были не единственные названия, применявшиеся для разведчиков. Описывая персидский поход Юлиана, Аммиан Марцеллин называет отряды легкой кавалерии, на которые были возложены функции разведки, *excursatores* (Amm., XXIV, 1, 2)⁶¹⁰ либо *procuratores* (Amm., XXIV, 3, 1; 5, 3; XXV, 8, 4; XXXI, 12, 3). Вкладывал ли Аммиан, терминология которого носит весьма неконкретный характер, какой-то особый смысл в эти обозначения? Оба слова служат для него синонимами, поскольку он использует их для обозначения одного и того же корпуса, состоявшего из трех турм и находившегося под командованием комита Луциллиана⁶¹¹. По мнению одних исследователей, прокураторы никогда не были выделены в особый род войск и их функции не были определены⁶¹². Другие думают, что прокураторы были аналогом греческих *πρόδρομοι* (пробромои), выполнявших разведывательные задачи, в частности рскогносцировку местности⁶¹³.

Отряд *procursores*, действовавший в армии Юлиана, насчитывал 1500 всадников (Amm., XXIV, 3, 1; Amm., XXIV, 5, 5; Zos., III, 14, 1; 19, 1). Предполагается, что это было слишком много, чтобы вести тайное наблюдение за противником. Поэтому некоторые считают, что главной задачей прокурсаторов была разведка боем (Amm., XXIV, 5, 5)⁶¹⁴.

Впрочем, можно отметить, что Аммиан называет прокурсаторами также и сарацинских федератов, состоявших в армии Юлиана (Amm., XXIV, 1, 10)⁶¹⁵. Кроме того, в рассказе о сражении при Наармальхе Аммиан так называет бойцов, которые первыми вступили в бой (Amm., XXIV, 6, 10)⁶¹⁶. Поэтому представляется, что он не вкладывает какого-то технического значения в слово *procursores*, используемое им исключительно в смысле «передовые», «идущие впереди». У Вегеция подобного термина нет.

Функции разведчиков были разнообразными. Перед тем как армия выступала в поход, их высылали вперед, чтобы они осмотрели местность, по которой предстояло осуществлять движение. Делалось это из опасения, как бы неприятель не устроил на пути засаду (Veg., III, 6)⁶¹⁷. Подобную рекогносцировку местности предпочитали проводить ночью (Veg., III, 6). Во время марша армии разведчики следовали на некотором расстоянии от флангов армии, наблюдая, чтобы не произошло неожиданного нападения противника (Amm., XXIV, 1, 2). Они должны были захватывать в плен вражеских солдат, чтобы командование могло получить от них необходимую информацию (Amm., XXIV, 1, 10). Это было особенно важно, если армия продвигалась по неизвестной местности. В таком случае пленники становились проводниками (Amm., XVII, 10, 5). Разведчики должны были предоставлять командованию точные данные о численности и составе вражеской армии (Amm., XXXI, 12, 3). Иногда разведчикам приходилось первыми вступать в открытое сражение с неожиданно появившимися неприятельскими отрядами (Amm., XXIV, 5, 5).

Одной из главных задач разведчиков был сбор данных для составления точной карты местности, по которой предстояло пройти армии или где должны были развертываться боевые действия. На таких картах (*itineraria*) числом шагов были указаны расстояния от одного населенного пункта до другого, обозначены горы, реки, перепутья и т. д. (Veg., III, 6).

Некоторые необходимые данные могли быть получены не от разведчиков, а только от шпионов⁶¹⁸, пробиравшихся непосредственно в неприятельский лагерь (Veg., III, 9).

Походный порядок. В эпоху Поздней империи основным был походный порядок, при котором армия образовывала несколько каре (*agminibus quadratis*) (Amm., XXIV, 1, 2; XXV, 3, 2; XXVII, 10, 6). При

необходимости каре могли раздвигать (Amm., XXV, 3, 2) или стягивать свои ряды. Ряды раздвигали в том случае, если хотели, чтобы армия казалась неприятелю более многочисленной, чем была на самом деле. К этому маневру искусно прибегал Юлиан во время похода против персов (Amm., XXIV, 1, 3). В случае если была опасность нападения неприятеля во время перехода, отдельные подразделения армии выстраивались в боевой порядок (*cuneis confertis*), что позволяло быстро отразить внезапную атаку (Amm., XX, 11, 6).

Авангард походного порядка армии обычно образовывала кавалерия, затем шла пехота. На некотором расстоянии от передового отряда находились обоз с прислугой и вьючные животные. Промежуток между авангардом и обозом был необходим, для того чтобы при внезапном нападении неприятеля обоз не пострадал из-за скученности сражающихся. В арьергарде двигались всадники и пехотинцы, которые должны были защищать обоз. Такие же отряды должны были прикрывать обоз с флангов (Veg., III, 6).

Скорость движения армии. С какой быстротой двигалась армия и как долго длился обычный дневной переход, в точности неизвестно. Аммиан неоднократно утверждает, что армия Юлиана продвигалась по территории противника с большой скоростью (Amm., XXIII, 2, 7). Но так ли это было в действительности, трудно сказать однозначно. В одном месте Аммиан сообщает, что за один день армия Юлиана прошла 200 стадий (Amm., XXIV, 2, 3)⁶¹⁹, т. е. 35,4 км. Согласно Вегецию, в летнее время обычный дневной переход составлял 5 часов, за которые полагалось пройти 20 миль (ок. 29,6 км) обычным шагом или 24 мили (ок. 35,6 км) ускоренным шагом (Veg., I, 9). Таким образом, получается, что Юлиан со своей армией прошел расстояние, приблизительно равное тому, которое по утвержденным правилам полагалось проходить за один день. Однако очень многое зависело от условий, при которых армия совершала свое движение. Поэтому расстояние, пройденное за день, могло и не соответствовать норме. Так, например, Аммиан передает, что в другом случае дневной переход армии составил всего 14 миль (Amm., XXIV, 3, 10), а в следующий раз им удалось преодолеть только 70 стадий (12,5 км) (Amm., XXV, 1, 10). Но из рассказа того же Аммиана мы узнаем, что в день сражения под Аргенторатом римской армии предстояло пройти путь, равный 21 миле (около 30 км), после чего в течение нескольких часов выдержать трудный бой с аламаннами (Amm., XVI, 12, 8). То же самое можно сказать и о переходе, предшествовавшем Адрианопольскому сражению. Армия Валента выступила на рассвете, после чего совершила в полном вооружении марш, который длился не менее семи часов (Amm., XXXI, 12, 11). Если бы солдаты Валента двигались

с такой же скоростью, как это предписывалось уставом, цитируемым Вегецием, то они прошли бы не менее 25–28 миль (около 41,5 км).

После каждого перехода армия разбивала походный лагерь, который, как и во времена принципата, окружали рвом (*fossa*) (Amm., XVIII, 2, 11; Zos., II, 48, 4) и земляным валом с палисадом (Amm., XXIV, 1, 7; XXV, 3, 1). Лагерь по-прежнему имел четверо ворот, главные из которых — преторианские (*porta praetoria*) — вели к месту, где находилась палатка командующего армией (Amm., XXV, 6, 7)⁶²⁰. В эпоху Поздней империи римляне могли разбивать и более простой лагерь без вала и рва. Такой лагерь имел форму круга, а единственной его защитой была стена из щитов (Amm., XXIV, 8, 7)⁶²¹.

5. ТАКТИЧЕСКИЕ ПРИЕМЫ

Изменение тактики пехоты. Вооружение легионеров конца республики — начала принципата было идеально приспособлено к тактическим приемам, сформировавшимся у римлян в процессе борьбы за гегемонию в Средиземноморье. В соответствии с традиционной когортной тактикой солдаты каждой когорты выстраивались в три линии: гастаты впереди, за ними принципы и позади всех триарии. В свою очередь когорты также строились в три линии. Между когортами существовали определенные интервалы. Подобная тактика давала максимальную гибкость всему построению, особенно когда сражение происходило на пересеченной местности⁶²².

Согласно утвердившейся практике, легионеры, прежде чем вступить с противником в рукопашную схватку, должны были забросать его строй пилумами. Чтобы получить максимальный эффект от броска тяжелого пилума, нужен был предварительный разбег⁶²³. Поэтому легионы Поздней республики были чрезвычайно мобильной структурой. Во время боя они не стояли на месте, ожидая приближения противника, а сами атаковали его. После залпа *пилумов* сразу же следовала рукопашная схватка. Римская военная доктрина требовала, чтобы солдаты нанесли своими короткими мечами колющие удары, поскольку считалось, что именно они наиболее смертоносны (Veg., I, 12). Длинный меч был для подобного применения совершенно непригоден.

Вооруженный пилумом и гладиусом, защищенный массивным щитом (*scutum*) легионер конца республики и первого века Империи являл собой тип универсального бойца, для которого не подходили устоявшиеся понятия, делившие пехоту на тяжелую и легкую. Обычно считалось, что легкая пехота должна была завязывать бой, а от тяжелой требовалось отразить натиск противника и при этом не нарушить своих боевых порядков. Тактические приемы и вооружение римских легионеров позволяли им выполнять на поле сражения функции как легкой, так и тяжелой пехоты. Они образовывали достаточно свободные боевые порядки и сражались индивидуально, были хорошо защищены, чтобы выдерживать натиск тяжеловооруженного противника, и в то же время достаточно подвижны, даже для того чтобы преследовать отступающую

легкую пехоту. Это давало легионам возможность действовать на поле боя и без поддержки кавалерии или легковооруженной пехоты⁶²⁴.

Как свидетельствуют наши источники, уже во второй половине II в. традиционная римская пехотная тактика начинает претерпевать существенные изменения. Построение легионной пехоты становится все более компактным и все более напоминает построение фаланги⁶²⁵. Арриан в своем трактате «Тактика против аланов», написанном немного позднее 135 г., рассказывает о боевом порядке пехоты, которой предстояло отразить натиск тяжеловооруженной конницы. Каждая когорта легионеров должна была располагаться в 8 рядов. Стоящие в первом ряду солдаты наклоняли копья так, чтобы их наконечники находились на уровне груди коней атакующего противника. Солдаты второго, третьего и четвертого рядов должны были забросать неприятеля пилумами (Agr., Tact., 17). Девятый ряд, который образовывали пешие лучники, и десятый, состоявший из конных лучников, поддержанных артиллерией, во время сражения осыпали вражескую кавалерию стрелами, посылая их поверх голов впереди стоящих товарищей. Таким образом, Арриан советует образовывать построение со сплошным фронтом, не делая интервалов между когортами. Подобный боевой порядок противоречит всем нормам традиционной римской тактики, отработанным в предыдущий период. Он демонстрирует, что основной задачей легиона становится не нападение на вражеский боевой порядок, а напротив, отражение натиска противника⁶²⁶. При этом неподвижном построении даже у солдат, находившихся в передних рядах, не было никакой возможности эффективно метать свои *pila*, а короткие *gladii* оказывались беспомощными против более длинных мечей противника. Изменение легионной тактики, как отмечалось выше, повлекло за собой изменение вооружения солдат: пилумы уступили место копьям, а гладиусы — длинным и узким спатам, более приспособленным для нанесения рубящего, а не колющего удара. Легионеры превратились в копейщиков, эффективность действия которых была основана на слаженных коллективных маневрах в сомкнутом строю⁶²⁷. Отдельный боец не мог более вести бой в одиночку, но должен был действовать совместно со стоявшим рядом с ним справа товарищем, который закрывал его частью своего щита⁶²⁸. Поэтому еще одним изменением в римском вооружении, ставшим следствием перемены тактики, была замена четырехугольного полуцилиндрического скутума меньшими по размеру круглыми и овальными щитами, более пригодными для сражения в сомкнутом строю.

Начиная с северовской эпохи *phalangarii*, вооруженные длинными копьями (*hastae*), образовывали первые ряды боевого построения; за ними располагались *lanciarii*, вооруженные легкими метательными



Рис. 68. Обычное построение. Рис. И. В. Кирсанова.



Рис. 69. Построение синаспизмом. Рис. И. В. Кирсанова.

копьями (*lanceae*); замыкали строй *sagittarii* (лучники)⁶²⁹. Каракалла даже попробовал создать некоторое подобие македонской фаланги (Xiphilin., LXXVII, 7), и, возможно, это было вызвано не только желанием императора во всем походить на Александра Великого, но и требованиями тактического характера. Александр Север, если верить автору его жизнеописания, пошел еще дальше: он объединил шесть легионов

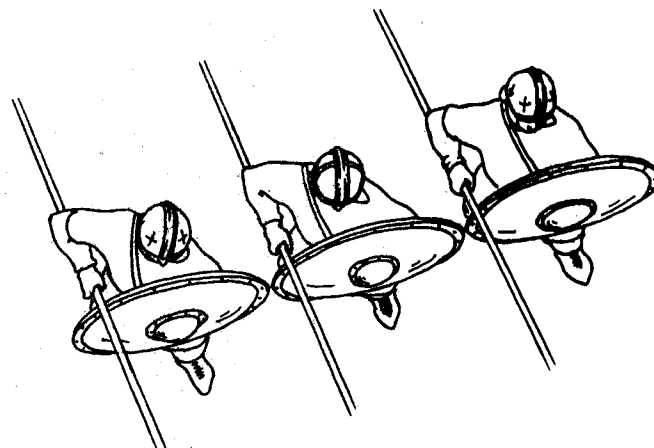
в фалангу, численность которой составила 30 000 человек, названных фалангариями. Это была отборная часть армии, собранной для войны с персами, и фалангарии получали повышенное жалование (SHA, Alex., 50, 5). Изменения в тактике и вооружении, наметившиеся в северовский период, получили дальнейшее развитие во второй половине III — первой половине IV в., после чего вооружение и тактические приемы римлян оставались в принципе одними и теми же до битвы при Адрианополе.

Обычный порядок построения. Позднеримская фаланга, ставшая обычным построением линейной пехоты⁶³⁰, существенно отличалась от классической греческой или македонской фаланг. Согласно Аммиану Марцеллину, опытные полководцы ставили в первую линию более сильных солдат (тяжеловооруженных), за ними — легковооруженных, потом стрелков и позади всех резервные отряды, которые должны были прийти на помощь в критическую минуту (Amm., XIV, 6, 17)⁶³¹. Первый ряд боевого построения образовывали *antepilani*, или *antesignani*, т. е. солдаты, стоявшие перед боевыми знаками (Amm., XVI, 12, 20; XIX, 6, 12). Иногда именно им поручалось первыми атаковать противника, с тем чтобы своим примером вселить решимость в остальных бойцов и увлечь их за собой. Впрочем, данный прием использовался не во время правильного сражения, а очевидно, лишь тогда, когда противник занимал сильно укрепленную позицию, которую необходимо было взять штурмом. Так, например, произошло в битве при Солиции (368 г.), когда аламанны заняли горные высоты и начинать бой было поручено skutария Сальвию и гентилу Лупицину (Amm., XXVII, 10, 12).

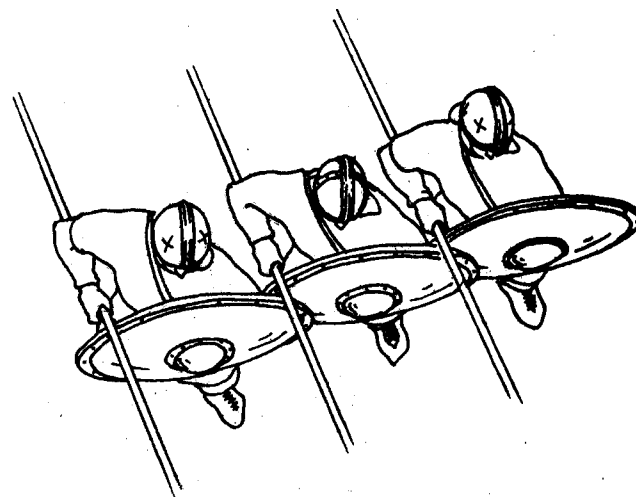
За антесигнанами стояли гастаты и ординарии, имевшие полный комплект тяжелого вооружения. Аммиан говорит, что в сражении они образовывали несокрушимую стену (Amm. XVI, 12, 20; ср. Veg., II, 7)⁶³². В случае если дело доходило до рукопашной, именно они принимали на себя всю тяжесть вражеского удара: строились черепахой (Amm., XXXI, 7, 12; Amm., XVI, 12, 44; XXIX, 3, 48) и поражали наступавшего противника копьями, в то время как легковооруженные, стоявшие позади них, осыпали врага различными метательными снарядами (Amm., XIV, 2, 14; XVI, 12, 36; XXXI, 7, 12; XXXI, 13, 1). Последний ряд боевого порядка образовывали *postsignani*, которые также были тяжеловооруженными унтер-офицерами (Amm., XVI, 12, 31)⁶³³.

Многие современные исследователи очень высоко оценивают боеспособность римской армии этого периода. Я. Ле Бозк считает возможным говорить о римском военном ренессансе, наступившем в IV столетии⁶³⁴. О. Шмитт склонен даже полагать, что римская пехота этого времени по структуре и вооружению не только удовлетворяла всем тем требованиям, которые предъявляла к ней собственная эпоха, но по



Рис. 70. Построение «черепахой». Рис. И. В. Кирсанова.

своим боевым качествам может быть вполне сопоставима с византийской пехотой X столетия⁶³⁵.

Назначение резерва. Нормы позднеримской тактики требовали обязательного присутствия на поле боя резервных отрядов, на наличие которых не влиял фактор численности армии. «Если у тебя нет избытка в воинах, — пишет Вегеций, — лучше иметь боевой строй короче, лишь бы только в резерве у тебя было много людей». И далее: «Лучше в тылу боевого строя сохранять много отрядов в резерве, чем широко растянуть боевой строй» (Veg., III, 17; 26; пер. С. П. Кондратьева).

В качестве резервных использовали, как правило, самые надежные и боеспособные подразделения. Аммиан, например, называет отряд, стоявший в резерве римской армии в битве при Солиции, «сильнейшим» (Amm., XXXI, 7, 12)⁶³⁶. В битве при Адрианополе в резерве стояли Батавы — одна из лучших воинских частей, входивших в состав галльской армии (Amm., XXXI, 13, 9)⁶³⁷. Вегеций советует образовывать резерв из свободных от командования офицеров — викариев, трибунов и комитов. «...Как только враг начнет наступать очень сильно, они во избежание прорыва фронта внезапно вылетают и заполняют нужные места; придав этим

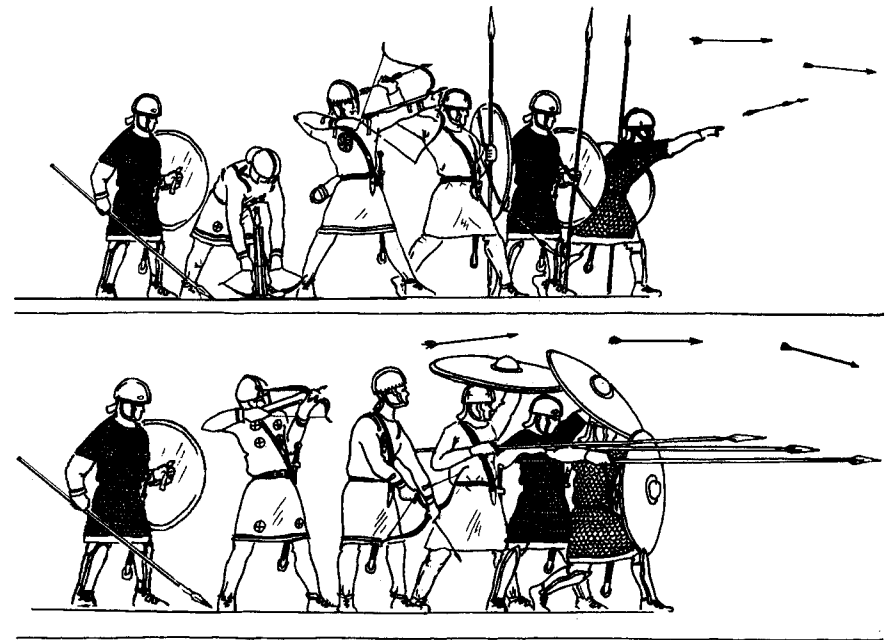

Рис. 71. Положение тяжеловооруженных в первом и втором ряду строя при отражении атаки противника. Рис. И. В. Кирсанова.

мужество своим, они уничтожают смелость врагов» (Veg., III, 17; пер. С. П. Кондратьева). Подобный тактический прием не был типично римским, по крайней мере в IV столетии. Вегетий утверждает, что его впервые применили спартанцы, затем карфагеняне, от которых его переняли уже римляне. Впрочем, возможно, последние заимствовали его вовсе не во времена Пунических войн, а в гораздо менее отдаленную эпоху у своих соседей-германцев. Аммиан, например, описывая битву при Аргенторате, утверждает, что первую линию римского боевого порядка аламаннам удалось прорвать благодаря натиску «отряда знатнейших», в числе которых сражались также и цари (Amm., XVI, 12, 49)⁶³⁸. Другими словами, аламанны действовали точно так же, как это предписывает Вегетий.

Резерв был нужен не только для того, чтобы в решающий момент усилить натиск собственных войск. Вегетий призывает использовать его для того, чтобы сформировать три особых построения: клин, ножницы или пилу (Veg., III, 17). Клин (*cuneus*) был довольно распространенным и хорошо известным с давних пор построением, которое представляло собой треугольник (Veg., I, 26)⁶³⁹. В солдатской среде за клином закрепилось название «свиная голова» (*caput porcinum* (Veg., III, 19) или *caput porci* (Amm., XVII, 13, 9)). Согласно Вегетию, при таком

построении первые ряды пехоты были более короткими, а последующие становились все шире. Клин действовал по принципу тарана и разрывал строй противника на две части, поскольку основная масса метательных снарядов посылалась в центр вражеского войска и сюда же наносился главный удар (Veg., III, 19). Так, в 358 г. римляне, образовав клин, прорвали сарматские боевые порядки и по частям уничтожили противника (Amm., XVII, 13, 9).

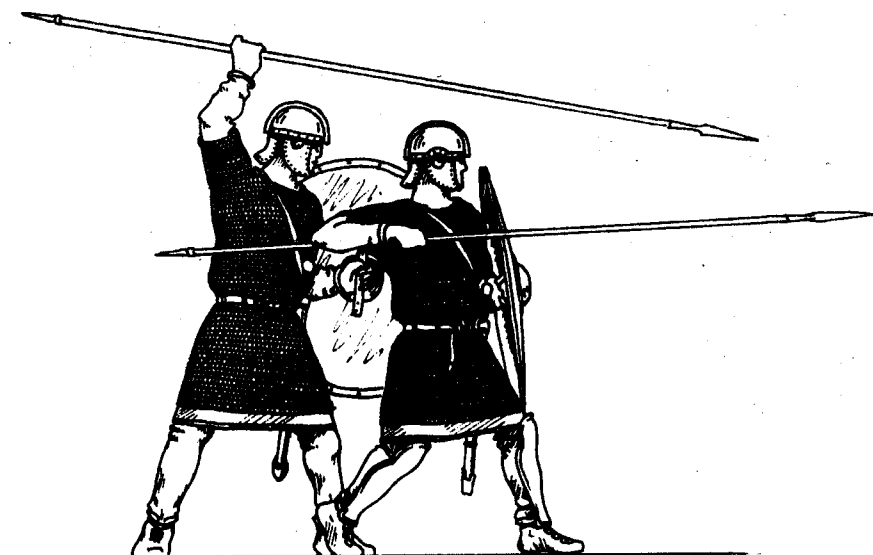
Клин тоже не был уникальным римским построением. Германцы знали его очень давно. Тацит, например, утверждает, что их боевой порядок состоит из клиньев (Tac., Germ., 6)⁶⁴⁰. Этот обычай, по-видимому, сохранялся у всех германских племен, у которых пехота оставалась основным родом войск⁶⁴¹. Например, аламанны сражались правильным боевым порядком, образуя фалангу или клинья⁶⁴². Очевидно, именно потому, что противники римлян активно применяли *клин* на полях сражений, необходимо было средство противодействия этому виду построения. Таким средством стали ножницы (*forfex*) — строй в виде буквы V, который охватывал клин с двух сторон, после чего противник уже не мог прорвать боевую линию (Veg., III, 17).

Не совсем понятно, что имеет в виду Вегетий под построением, которое он называет «пила» (*serra*). Согласно его описанию, пила состояла из отборных воинов и выстраивалась в виде прямой линии перед фронтом собственной армии, с тем чтобы дрогнувшие войска могли восстановить порядок в своих рядах и снова вступить в бой (Veg., III,



Рис. 72. Резервный отряд в виде клина. Рис. И. В. Кирсанова.



Рис. 73. Клин, прорвавший вражеский строй, охватывается ножницами.
Рис. И. В. Кирсанова.

17)⁶⁴³. Можно вспомнить, что в битве при Адрианополе, когда основная масса римской армии уже обратилась в бегство, император Валент, пробираясь по гудам мертвых тел, пытался найти спасение под защитой легионов Ланциариев и Маттиариев, которые, как передает Аммиан, продолжали твердо стоять, сомкнув свои ряды (Амм., XXXI, 13, 8)⁶⁴⁴. Вероятно, введя в бой два этих резервных легиона, римское командование пыталось таким образом задержать волну наступающих варваров и остановить обратившихся в бегство солдат.

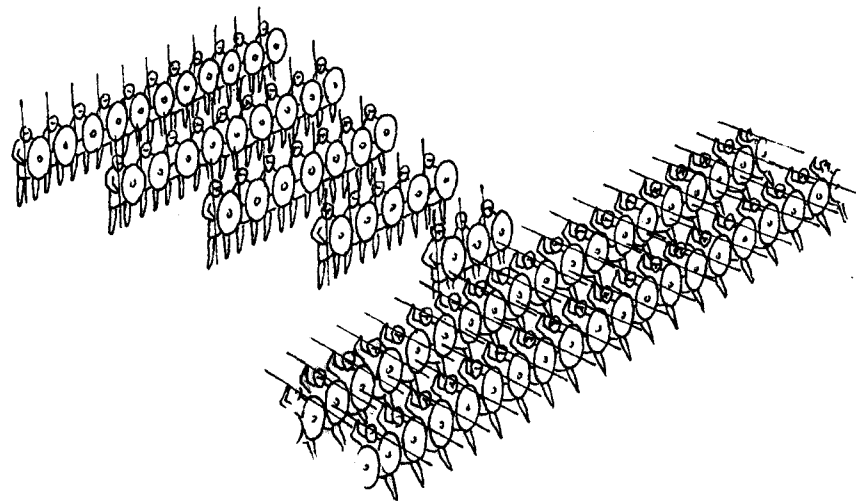
Различные тактические приемы, использовавшиеся римскими полководцами для достижения победы. Наиболее распространенное построение армии, к которому прибегали позднеримские полководцы, представляло собой каре с вытянутым фронтом (Veg., III, 20)⁶⁴⁵. Аммиан Марцеллин неоднократно упоминает этот вид боевого порядка. Например, в 367 г. комит Дагалайф, намереваясь вступить в сражение с аламаннами, вывел свою армию, образовав из нее каре (Амм., XXVII, 2, 8)⁶⁴⁶. Так же и Феодосий Старший выстроил свою армию в каре, когда предстояло столкновение с войсками Фирма (Амм., XXIX, 5, 39)⁶⁴⁷.

Довольно распространенным было построение в виде полумесяца, при котором на расстоянии в 400–500 шагов производилось неожиданное нападение на неприятеля двумя флангами одновременно (Veg.,

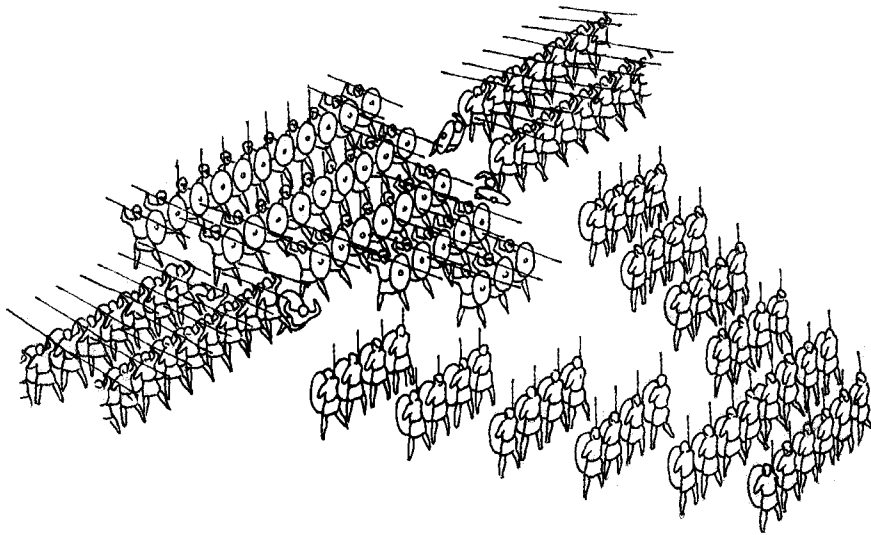
III, 20). Аммиан называет такой боевой порядок двурогим (*bicornis figura*). Подобным образом выстроил свою армию против германцев Юлиан в сражении при Бротомаге (356 г.). Враг был разбит на обоих флангах, и те, кто не был убит или взят в плен, вынуждены были спастись бегством (Амм., XVI, 2, 13). В Маранге Юлиан выстроил свою армию против персов «полукругом с заходящими флангами» (Амм., XXV, 1, 16)⁶⁴⁸.

При необходимости полководец мог образовать из армии круг (*orbis, acies in rotundo*). В этом случае, если враг прорывал фронт, то в дело вступали опытные бойцы, которые могли отбросить противника и не допустить, чтобы вся масса солдат обратилась в бегство (Veg., I, 26). Кроме того, подобное построение позволяло сражаться с численно превосходящим неприятелем, ведя круговую оборону. Если вражеская кавалерия грозила окружением одному из флангов, то необходимо было развернуть стоящих на этом фланге солдат так, чтобы они образовали круг и могли сражаться, защищая спины своих товарищей (Veg., III, 19). Именно в форме круга выстроил армию Феодосий Старший в генеральном сражении против Фирма (373 г.) (Амм., XXIX, 5, 41)⁶⁴⁹.

По-прежнему широко распространенными оставались традиционные для римской тактики построения в виде двух или трех боевых линий (*acies duplex, acies triplex*). В битве при Аргенторате (357 г.) Юлиан использовал против аламаннов *acies duplex* (Амм., XVI, 12, 31), а в битве при Ктесифоне против персов (363 г.) — *acies triplex* (Амм., XXIV, 6, 9).



Рис. 74. Построение кругом. Рис. И. В. Кирсанова.

Кроме упомянутых выше, Вегеций описывает еще несколько построений, которые достаточно традиционны и вполне могли быть применены на практике. Наилучшим он считает косой строй, при котором на правом крыле сосредотачивались отборные войска, а левое крыло отводилось назад, с таким расчетом, чтобы оставаться вне досягаемости метательных снарядов противника. Сражение начинал правый фланг. Если его постигала неудача, то в бой вступал левый фланг, поддержанный резервными подразделениями. Следующий способ был зеркальным отражением предыдущего, и главный удар наносился левым флангом. Еще один способ построения заключался в том, что линия войска вытягивалась таким образом, чтобы его левый фланг далеко выступал за правый фланг противника, оставаясь в то же время вне досягаемости его метательных снарядов. Атака начиналась на правом фланге, где были сосредоточены лучшие подразделения. При этом противник был не в состоянии оказать помощь своему левому крылу, так как перед ним стоял развернутый строй римского войска, угрожавший ему фланговым охватом. При следующем построении войско выстраивалось таким образом, что одно его крыло примыкало к горам, озерам, рекам и другим местам, укрепленным природой, на втором крыле сосредотачивалась вся конница и легковооруженные отряды. Победа достигалась атакой второго крыла за счет значительного перевеса в коннице (Veg., III, 20). Подобный способ использования местности, как отмечалось выше, был применен Юлианом в битве при Аргенторате.

Вегеций упоминает еще одно построение, которое он называет *globus* (клубок). «Клубком, -- пишет он, -- называют строй, который, будучи отделен от своих внезапными нападениями то там, то здесь, пытается ворваться в середину врагов; против него обычно посылается другой, более сильный и многочисленный клубок» (Veg., III, 19; пер. С. П. Кондратьева). Понять, о чем идет речь в данном пассаже, можно, только сопоставив текст Вегеция с текстом «Стратегикона». Вегеций призывает полководца быть внимательным, чтобы его войска не были окружены летучими отрядами противника, которые называются друнги⁶⁵⁰. Если во времена Вегеция термин друнг только еще входил в военный лексикон, то в VI столетии он уже приобрел официальный статус. Пятый параграф IV книги «Стратегикона» специально посвящен описанию действий друнгов (*друнгуот*): «Линейное построение хорошо смотрится, является более приспособленным к сражениям в ходе столкновений, но, однако же, оказывается медлительным и неповоротливым в необходимых случаях в силу своей статичности. Построение же клубком (друнгами) имеет противоположные свойства: его можно укрыть в засадах, ему достаточно небольшого пространства, его можно

быстро перестраивать по мере необходимости. Различия между обоими построениями, как уже сказано, заключаются в том, что в первом из них солдаты будут сражаться мощно и непоколебимо, во втором же — оказывать быструю помощь своим, предпринимать преследования врагов, совершать внезапные нападения на них и вызывать их замешательство. Такому построению следует обучать кавалеристов, поскольку они наиболее пригодны к этому» (Amm., IV, 5; пер. В. В. Кучмы). Исходя из этого описания, можно сделать вывод, что и Вегеций имел в виду самостоятельно действовавшие летучие отряды, которые могли изматывать противника своими внезапными нападениями или устраивать ему засады.

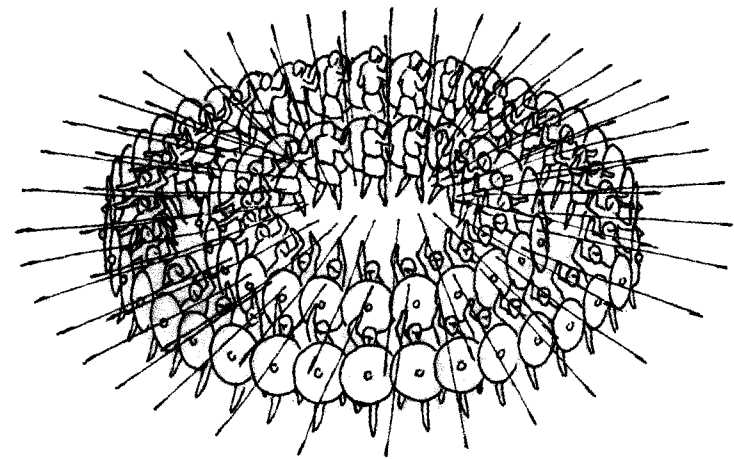
Бой. Общая схема сражения была следующей. Командиры выстраивали армию в боевой порядок (Amm., XVI, 12, 20). Пехота, как правило, стояла в центре, а кавалерия — на флангах. В резерве находился отборный отряд. Главный удар должен был наноситься одним из двух флангов либо двумя флангами одновременно.

После того как армия была построена, полководец обращался к солдатам с речью (Amm., XVI, 12, 30–33, 36). Речь командующего была коротким, но тщательно составленным воззванием, которое он должен был повторять неоднократно, обращаясь к различным подразделениям армии. Старшие офицеры передавали суть его обращения младшим, а те в свою очередь доводили его до солдат⁶⁵¹. Последние выражали свое одобрение, ударяя щитами по поножам. Выражением гнева, направленного против неприятеля, служили удары копья по щиту (Amm., XV, 8, 15; XVI, 12, 13).

Приказом начать битву было поднятое вверх знамя главнокомандующего (Amm., XXVII, 10, 9). Армию об этом оповещали звуки труб (Amm., XXVII, 10, 12). Движения знамен указывали подразделениям, куда они должны были идти. Сам командующий обычно занимал место на правом фланге между пехотой и кавалерией: здесь обычно располагались наиболее сильные подразделения. Отсюда полководец следил за ходом боя. Второй военачальник осуществлял руководство в центре, третий — на левом фланге (Veg., III, 18).

Перед тем как вступить в рукопашную схватку с врагом, солдаты издавали боевой клич (*barritus*) (Amm., XVI, 12, 43; XXVI, 7, 17; Veg., III, 18)⁶⁵². Сражение начинали отряды легкой пехоты. Легковооруженные выбегали вперед и забрасывали противника стрелами и дротиками (Amm., XXIV, 6, 10; XXVII, 1, 3; 4; XXXI, 7, 12). Иногда этой атаки было достаточно, чтобы неприятель обратился в бегство. Однако в том случае, если он оказывал ожесточенное сопротивление, легкая пехота отступала, предоставляя решить судьбу сражения тяжеловооруженной. Например, в сражении при Кибалисе между войсками Константина

и Лициния (314 г.) к рукопашной схватке приступили только тогда, когда каждая из сторон израсходовала весь запас стрел (Zos., II, 18, 3). Та же ситуация повторилась в сражении на Ардиенских полях во Фракии (Zos., II, 19, 2).

Позднеримская военная доктрина требовала, чтобы тяжеловооруженная пехота оставалась стоять на месте, даже если враг начинал отступать⁶⁵³. Это необходимо было для того, чтобы не нарушался боевой порядок. Рукопашная продолжалась до того момента, пока один из противников не обращался в бегство. Иногда, как это было, например, в битве при Салиции (377 г.), развести сражавшихся могло лишь наступление ночи (Amm., XXXI, 7, 15). Но обычно длительность сражения ограничивалась 2–3 часами (Veg., III, 9). Преследовать отступающего врага должны были легковооруженные (Veg., II, 17; III, 14).

К сожалению, Аммиан Марцеллин, наш главный источник по позднеримской тактике, часто не дает детального описания сражений, ограничиваясь порой лишь очень шаблонными и схематичными фразами, не позволяющими представить, как в действительности развивались события. Примером подобной схематизации может служить описание битвы при Салиции между римлянами и готами. Здесь нет никакой конкретики, описание носит обобщающий характер и может быть использовано для рассказа о любом сражении между римлянами и варварами, происходившем в это время. Неординарен только исход столкновения: римляне отступили.

ГЛАВА III КРИЗИС ПОЗДНЕРИМСКОЙ ВОЕННОЙ СИСТЕМЫ



1. БИТВА ПРИ АДРИАНОПОЛЕ (378 Г.)

*«Sic eat: in nostro quando iam milite robur
Torpuit et molli didicit parere magistro,
Vindicet Arctous violatas advena leges;
Barbara Romano succurrant arma pudori»*

*(«Да будет так: поскольку в наших войнах уже иссякла сила,
И научились раз они покорности изнеженным начальникам,
То пусть за поругание законов отмстят пришельцы с севера
Пусть римскому позору придет на помощь варваров оружие»)*
(Claud. Eutr., II, 156–159).

Ход сражения. На рассвете 9 августа 378 г. римская армия, оставив весь свой обоз под станами Адрианополя (Amm., XXXI, 12, 10)⁶⁴, выступила в поход. Солдаты шли в полном вооружении по неровным и каменистым дорогам, поэтому к полудню, когда солнце стало палить особенно нещадно, многие из них почти совершенно выбились из сил. Наконец разведчики доложили императору, что до лагеря варваров осталось уже недалеко. И действительно, спустя некоторое время римляне увидели окруженную телегами стоянку готов.

Римские полководцы стали выстраивать армию. Центр боевого порядка образовывала пехота; позади ее основной массы был оставлен резерв из отборных подразделений, среди которых были *Батавы*, *Ланциарии* и *Маттиарии*. Справа от пехоты и несколько впереди ее фронта встали тяжеловооруженные *скутари*, а рядом с ними эскадроны конных лучников (Amm., XXXI, 12, 12). Оставшиеся кавалерийские отряды предполагалось разместить на левом фланге, но поскольку они шли в хвосте колонны, то большая их часть все еще двигалась к месту предстоящего сражения и прямо с марша занимала свое место в строю.

Варвары не желали до поры вступать в сражение: вожди Алафей и Сафрак, командовавшие готско-аланской кавалерией, уже накануне были оповещены о наступлении противника, и поэтому их появление ожидалось с минуты на минуту (Amm., XXXI, 12, 12). Аммиан сообщает об одном требующем внимания обстоятельстве, предшествовавшем роковому столкновению враждующих армий: «Чтобы истомленные летним зноем солдаты стали страдать от жажды, в то время как широкая равнина блистала пожарами: подложив дров и всякого сухого материала, враги разожгли повсюду костры» (Amm., XXXI, 12, 13; пер. Ю. А. Кулаковского, А. И. Сонни). На первый взгляд, представляется непонятным, зачем варварам было необходимо разводить на равнине большое количество костров. Но, если задуматься, то эта, казалось бы, незначительная деталь может объяснить очень многое. Понятно, что костры были нужны не для того, чтобы заставить истомленных римских солдат еще больше изнывать от жары и жажды: ведь от костров неприятельскую армию должно было отделять расстояние не менее

120 м (Veg., III, 20). Можно, конечно же предположить, что готы хотели заставить римлян страдать от едкого дыма и гари, но для этого необходимо было, чтобы ветер дул римлянам в лицо. Если бы это было так, то Аммиан, несомненно, постарался бы обыграть данное обстоятельство, добиваясь усиления драматического эффекта. Однако он этого не делает, а использует расхожее клише, сопровождающее описание почти всех крупных поражений римлян, — он утверждает, что людей и лошадей мучил страшный голод (Амм., XXXI, 12, 13)⁶⁵⁵. Вполне вероятным представляется предположение, что густой дым от костров должен был возвестить готско-аланской кавалерии о появлении римлян. Но для этого не нужно было разводить большого количества костров по всей равнине. На наш взгляд, весьма важным для понимания этого эпизода является тот факт, что время, отделяющее появление римской армии на поле предстоящей битвы от начала самого столкновения, было сравнительно невелико: римляне даже не успели построиться в боевой порядок (Амм., XXXI, 13, 2); таким образом, у варваров просто не было бы возможности сложить большое количество костров. Единственно правильный вывод, который мы можем сделать из описания Аммиана, заключается в том, что костры в большом количестве были подготовлены варварами заранее. Готы были оповещены о приходе римлян, и костры им были нужны не ради жара пламени, а ради дыма, который должен был скрыть от неприятеля появление на поле боя ожидаемых подкреплений.

Аммиан утверждает, что при виде огромной римской армии варвары пришли в ужас и отправили к Валенту послов просить о мире. Вместе с тем он дает нам понять, что все демарши неприятеля, непосредственно предшествовавшие сражению, носили лицемерный характер и были направлены только на то, чтобы выиграть время и дожидаться прибытия кавалерии (Амм., XXXI, 12, 12–13). Однако Валент проявлял самое горячее желание закончить дело без кровопролития и был готов в качестве гарантии своих обещаний предоставить готам высокопоставленного заложника. Эту роль взял на себя *комит доместиков* Рихомер (Амм., XXXI, 12, 14–15). Рихомер, как пишет Аммиан, уже приближался к вражескому лагерю, когда произошло странное событие: «Стрелки и skutарии, которыми тогда командовали ибер Бакурий и Кассион, в горячем натиске прошли слишком далеко вперед и завязали бой с противником: как не вовремя они полезли вперед, так и осквернили начало боя трусливым отступлением. Эта несвоевременная попытка остановила смелое решение Рихомера, которому уже не позволили никуда идти. А готская конница между тем вернулась с Алафеем и Сафраком во главе вместе с отрядом аланов. Как молния, появилась она с крутых гор и пронеслась

в стремительной атаке, сметая все на своем пути» (Амм., XXXI, 12, 16–17; пер. Ю. А. Кулаковского, А. И. Сонни).

Странность в этом описании Аммиана заключается прежде всего в том, что эскадроны *скутариев* и стрелков бросились в атаку на лагерь варваров. Какие действия они могли предпринять в этом случае? Понятно, что у кавалерии, тем более у легковооруженных лучников, не было никаких средств, чтобы взять штурмом кольцо из телег, окружавшее лагерь готов. Лишенные какой-либо возможности причинить неприятелю вред, римляне сами превратились бы в этом случае в удобную мишень. Для того чтобы объяснить внезапную атаку Бакурия и Кассиона, мы должны предположить, что готы стали выходить из-за укреплений своего лагеря, с тем чтобы построиться к битве. Поскольку делали они это, очевидно, в беспорядке, то римские военачальники сочли, что наступил удачный момент для атаки, и бросились вперед, не дожидаясь приказа вышестоящего командования (Амм., XXXI, 12, 16). Здесь возникает вопрос: что заставило варваров, которые еще недавно не желали торопить события, вдруг изменить свое намерение? Ответ может быть

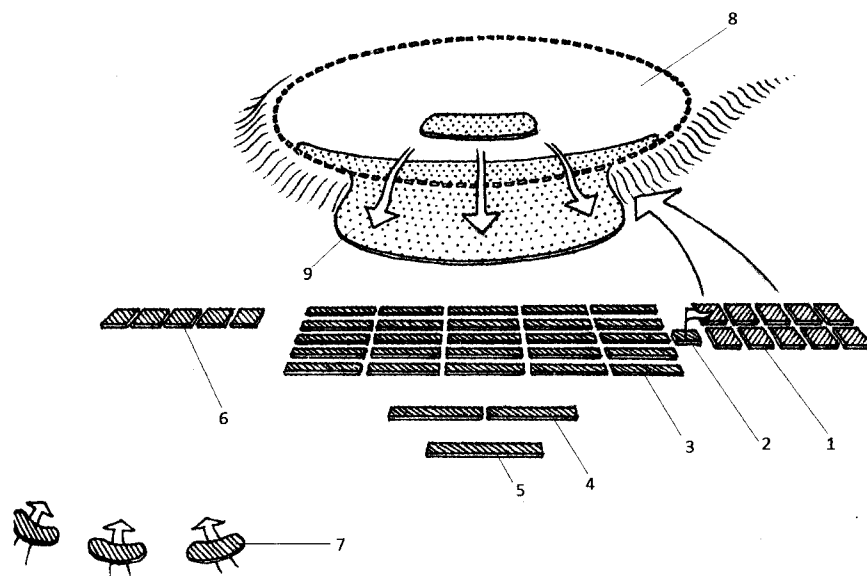

- 1 — Кавалерия Бакурия и Кассиона; 2 — Валент со своими телохранителями;
3 — римская пехота; 4 — Ланциарии и Маттиарии;
5 — Батавы; 6 — кавалерия левого фланга;
7 — кавалерийские отряды, не успевшие подойти к началу сражения.

Рис. 75. Битва при Адрианополе. Атака римской кавалерии на правом фланге.

Рис. И. В. Кирсанова.



Рис. 76. Битва при Адрианополе. Римская пехота вступает в бой. Внезапное появление кавалерии варваров и бегство римской кавалерии на правом фланге. Рис. И. В. Кирсанова.

только один: в их лагере было получено сообщение, что конница Алафея и Сафрака должна была вот-вот появиться на поле боя. После этого не было уже никакого смысла продолжать неискренние рассуждения о мире, и готы решили попытать счастья в бою.

Возможно, римляне легко обратили бы в бегство врагов, не ожидавших столь стремительного нападения, однако внезапно из густого дыма костров, обволакивавшего равнину, вылетели готские и аланские всадники. Учитывая маневр, совершенный эскадронами Бакурия и Кассиона, конница Алафея и Сафрака могла оказаться либо в тылу у римлян, либо угрожать им фланговым охватом. Именно это непредвиденное обстоятельство, не оставившее никаких шансов Бакурию и Кассиону, заставило их отдать приказ о немедленном отступлении, которое Аммиан посчитал «малодушным» (Amm., XXXI, 12, 17)⁶⁵⁶.

Атака римской кавалерии послужила сигналом для всей армии: римская пехота, занимавшая центр боевого построения, устремилась вперед на строящихся еще к битве готов. Но после того как отряды Бакурия и Кассиона обратились в бегство, легионы оказались в самой невыгодной ситуации: неприятельская конница ударила им во фланг.

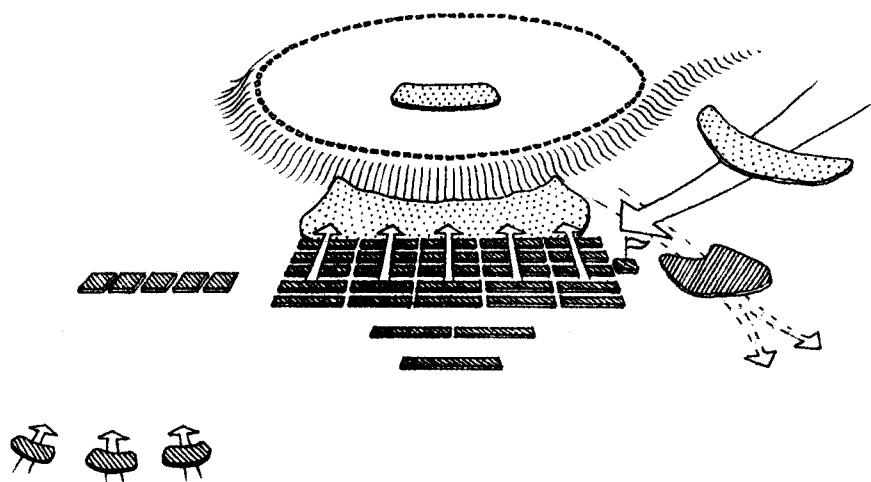
Левый фланг римской армии еще не построился окончательно, поскольку некоторые эскадроны все не подошли к месту сражения. Несмотря на это, увлеченные общим порывом, и на этом участке фронта



Рис. 77. Битва при Адрианополе. Атака римской кавалерии на левом фланге. Рис. И. В. Кирсанова.

римляне бросились в наступление. Им удалось обратить готов в бегство, и они продвинулись до самого их табора⁶⁵⁷. Однако им не хватило сил, поскольку остальная масса римской кавалерии на этом крыле так и не вступила в бой (Amm., XXXI, 13, 2)⁶⁵⁸. Поэтому, когда готы сделали натиск всеми силами, «высыпав несчетными отрядами» из-за своих повозок⁶⁵⁹, то римскую конницу опрокинуло «словно разрывом большой плотины» (Amm., XXXI, 13, 2).

Отступление кавалерии и на этом фланге привело к тому, что римская пехота оказалась зажатой в тиски (Amm., XXXI, 13, 3). «В этой страшной сумятице пехотинцы, истощенные от напряжения и опасности, когда у них не хватало уже ни сил, ни умения, чтобы понять, что делать, и копья у большинства были разбиты от постоянных ударов, стали бросаться лишь с мечами на густые отряды врагов, не помышляя уже больше о спасении жизни и не видя никакой возможности уйти. А так как покрывшаяся ручьями крови земля делала неверным каждый шаг, то они старались как можно дороже продать свою жизнь и с таким остервенением нападали на противника, что некоторые гибли от оружия товарищей. Все кругом покрылось черной кровью, и, куда бы ни обратился взор, повсюду громоздились кучи убитых, и ноги нещадно топтали повсюду мертвые тела. Высоко поднявшееся солнце, которое, пройдя созвездие Льва, передвигалось в обиталище небесной

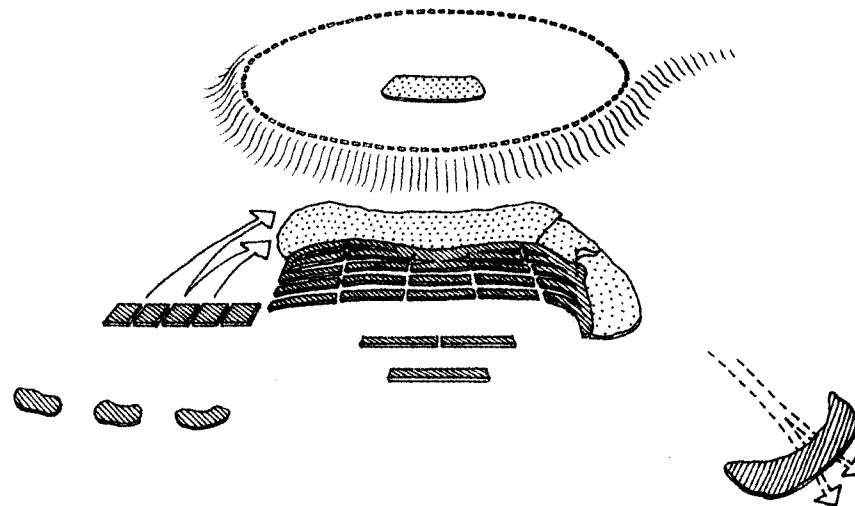

Рис. 78. Битва при Адрианополе. Готы опрокидывают римскую кавалерию на левом фланге. Рис. И. В. Кирсанова.



Рис. 79. Битва при Адрианополе. Римская пехота обращается в бегство. В сражение вступают *Ланциарии* и *Маттиарии*, к которым прорывается Валент со своим окружением. Батавы бегут с поля боя. Рис. И. В. Кирсанова.

Девы, палило римлян, истощенных голодом и жаждой, обремененных тяжестью оружия» (Амм., XXXI, 13, 5–7; пер. Ю. А. Кулаковского, А. И. Сонни). Не выдержав колоссального давления с фронта и обоих флангов, римляне обратились в бегство. По всей видимости, именно в этот момент в бой были введены *Ланциарии* и *Маттиарии*, отражавшие некоторое время страшный напор варваров (Амм., XXXI, 13, 8)⁶⁶⁰. Император Валент в начале сражения находился на правом фланге между пехотой и кавалерией; после бегства Бакурия и Кассиона, спасаясь от готской кавалерии, он со своими телохранителями оказался среди пехотных боевых порядков. Когда пехотинцы уже дрогнули, то, пробиваясь сквозь их ряды, он пытался добраться до вступивших в бой *Ланциариев* и *Маттиариев*. Эти легионы не могли долго сдерживать всю массу готов. В резерве должны были находиться еще *Батавы*, появление которых на поле сражения могло бы дать римлянам шанс. Но, когда *комит* Виктор поскакал к ним, чтобы привести на помощь, то не смог их найти: вероятно, *Батавы* предпочли не искушать лишней раз судьбу и позаботились о собственном спасении. После этого поле битвы стали

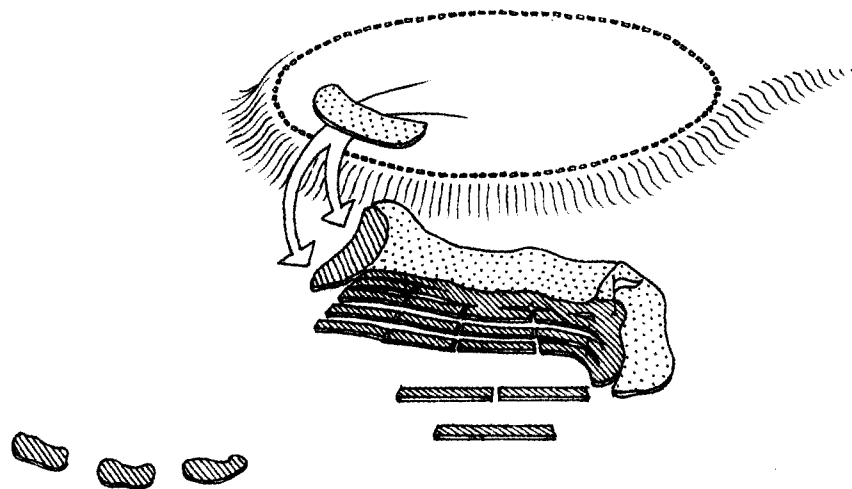

Рис. 80. Битва при Адрианополе. Окончательное поражение римской армии. Рис. И. В. Кирсанова.

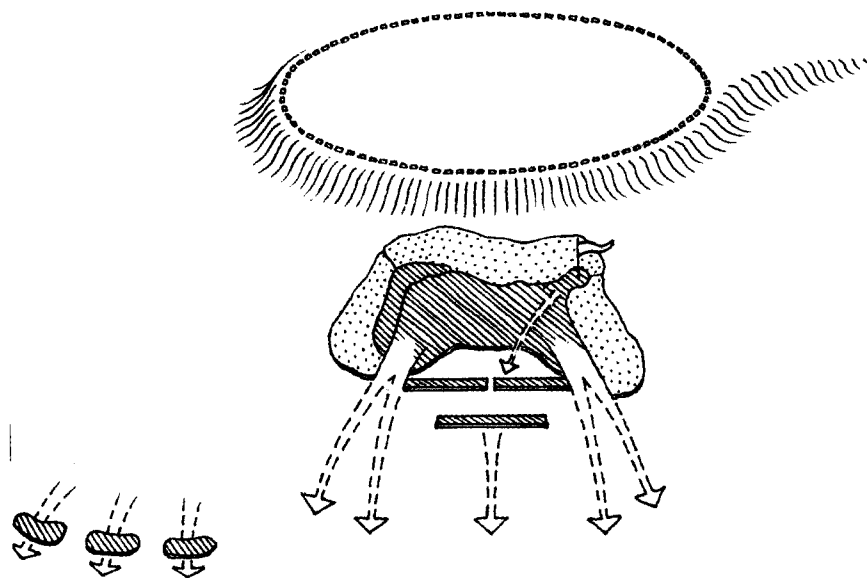
покидать уже не только рядовые солдаты, но и высшие командиры: бежали Виктор, Рихомер и Сатурнин (Amm., XXXI, 13, 8).

Бой продолжался до наступления ночи. «Поздно вечером, — сообщает Аммиан, — император, находившийся среди простых солдат, как можно было предполагать, — никто не подтверждал, что сам это видел или был при том, — пал, опасно раненный стрелой, и вскоре испустил дух; во всяком случае, труп его так и не был найден. Так как шайки варваров бродили долго по тем местам, чтобы грабить мертвых, то никто из бежавших солдат и местных жителей не отважился явиться туда» (Amm., XXXI, 13, 12; пер. Ю. А. Кулаковского, А. И. Сонни)⁶⁶¹. Таким образом, само сражение длилось не менее 6–7 часов. Две трети римской армии погибли в этой страшной сече, и потери, понесенные в тот день, остались невосполненными даже к тому времени, когда Аммиан заканчивал свой грандиозный труд (около 390 г.) (Amm., XXXI, 13, 11)⁶⁶².

Конец убийствам положила безлунная ночь, позволившая оставшимся в живых римлянам добраться до Адрианополя.

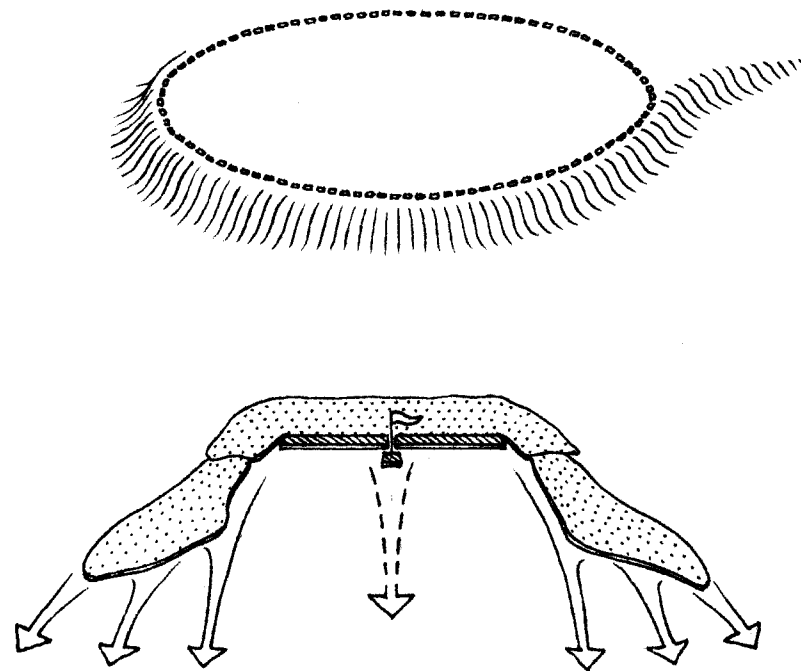
Относительно причин, повлекших за собой поражение римской армии. Исследователи приходят к различным выводам, пытаясь объяснить, что повлекло за собой разгром армии Валента под Адрианополем. По мнению одних, результат битвы был определен причинами невоенного характера, другие считают, что поражение стало возможным только из-за грубых ошибок, допущенных римским генштабом.

Уже Г. Дельбрюк полагал, что под Адрианополем силы обеих сторон были приблизительно равными, а потому военных оснований для несчастного для римлян исхода не было. Поэтому причину поражения Валента ученый склонен видеть в том, что арианство императора вызвало резкое недовольство в среде военных и повлекло за собой измену части армии и высшего командного состава⁶⁶³.

В. И. Холмогоров объясняет разгром римлян «разложением», царившим в рядах самой римской армии⁶⁶⁴, поскольку составлена она была из насильственно согнанных под знамена варваров-летов, которые были расселены на пустовавших землях в Римской империи. «Таких подневольных солдат-варваров, — считает исследователь, — никакими усилиями нельзя было воодушевить к бою с варварами-готами, которые могли принести им только освобождение от беспощадно давившей их римской государственной машины, они массами дезертировали из армии еще до столкновения с неприятелем»⁶⁶⁵.

Ф. Ришардо придерживается прямо противоположного мнения, полагая, что поражение римлян носило чисто военный характер⁶⁶⁶. Среди главных причин неудачи римлян он называет отсутствие укрепленного лагеря, где армия могла бы подготовиться к сражению и куда она могла

бы отступить в случае неудачного исхода боя, а также тот факт, что солдатам не дали возможности отдохнуть и поесть перед столкновением с противником, но прямо с марша заставили их строиться в боевой порядок. Наконец, вместо того чтобы сразу начать бой, Валент вступил в новые переговоры с Фритигерном — вождем варваров, еще более изматывая своих солдат, утомленных многочасовым переходом и напряженным ожиданием. Неудивительно, что римляне бросились в атаку, не дожидаясь приказов своих военачальников. Стихийно начавшееся сражение Ф. Ришардо называет «солдатской батальей», в которой командующий не принял никакого участия⁶⁶⁷. При таких обстоятельствах, делает вывод Ф. Ришардо, любая армия была бы обречена на поражение.

Абстрагируясь от вопроса о численном соотношении обеих сторон, отметим, что в описании Аммиана, которое само по себе неточное и обобщенное, очень много неясного. Самое главное, что, на наш взгляд, должно получить правдоподобное объяснение, — это почему римская армия выступила из лагеря, оставив под Адрианополем весь свой обоз? Несомненно, что Валент и его полководцы знали, на каком расстоянии от города разбили лагерь готы. Это расстояние легко определить, если мы примем в качестве достоверных сообщения Аммиана о том, что римская армия выступила на рассвете (Amm., XXXI, 12, 10)⁶⁶⁸ и увидела лагерь готов только в «восьмом часу» (Amm., XXXI, 12, 11)⁶⁶⁹. Согласно римским мерам счисления времени, восход солнца летом происходил в 5 ч 42 мин; седьмой час длился с 13 ч 15 мин до 14 ч 31 мин⁶⁷⁰. Таким образом, римская армия, согласно тому, что утверждает Аммиан, должна была совершить марш-бросок, длившийся не менее 7–8 часов. Мы уже отмечали, что в соответствии с существовавшими военными нормами, летний переход не должен был превышать 5-ти часов, за которые полагалось сделать 20 миль обычным шагом или 24 мили ускоренным шагом (Veg., I, 9). Римская миля равнялась 1478,7 м. Следовательно, 20 миль составили бы, по нашим меркам, 29 км 574 м. Вариант движения ускоренным шагом можно даже не рассматривать, поскольку невозможно было требовать подобного напряжения от людей, идущих по летнему зною в полном вооружении. За 2–3 дополнительных часа, которые прошли солдаты Валента, они могли покрыть еще 8–12 миль, т. е. расстояние, отделявшее римский лагерь от готского, было не менее 41–47 км. Все это было хорошо известно римским командирам. Столь же хорошо были им известны и те простые правила, проверенные веками, несоблюдение которых могло самым трагическим образом отразиться на судьбе любой армии. В «Стратегиконе», в XII книге, самой архаичной из всего трактата и построенной на материале V в., а может быть, и еще более раннем, уделено внимание в том числе и физическому состоянию

войска, которое должно вступить в бой: «В день сражения, — пишет автор трактата, — не следует выдвигать боевой строй пехоты за пределы фоссата на расстояние, превышающее две мили, чтобы пехотинцы не утомились от тяжести вооружения. Если враги оттягивают сражение, пехоте следует сесть и отдохнуть, пока враги не приблизятся. И если время жаркое, то снять и шлемы, чтобы их головы проветрились. В такое время вина им употреблять не следует, чтобы, разгорячившись, они не потеряли рассудок, но воду следует транспортировать на повозках и выдавать каждому по потребности, с учетом его расположения в боевом строю» (Маур., XII В, 23; пер. В. В. Кучмы). В свете всего сказанного решение Валента и его командиров предпринять длительный многочасовой переход, после которого предполагалось вступить в бой с огромной неприятельской армией, кажется полнейшим безумием: один этот марш по жаре ставил римлян на грань поражения еще до начала боя. Даже если мы предположим, что армия Валента настолько численно превосходила силы готов, что ни у кого не оставалось никаких сомнений в успехе предприятия, подобный ход трудно объяснить. Да и все действия Валента, предшествовавшие адрианопольской катастрофе, не свидетельствуют о том, что он торопился вступить с противником в генеральное сражение: если уж он был настолько уверен в своих силах, то зачем ему понадобилось просить, чтобы племянник прибыл на помощь со всей своей армией (Амм., XXXI, 10, 3)?

А если бы готы отказались принимать бой, когда римляне выстроились перед их табором? Что ждало бы в этом случае римскую армию? Обоз со съестными припасами и фуражом оставлен в Адрианополе, разбить лагерь перед вражеским станом было практически невозможно, следовательно, нужно было после нескольких часов ожидания в строю развернуться и идти назад. Как долго могла пройти измотанная до крайности армия и захотели бы варвары дать ей такую возможность? Как объяснить все это с точки зрения здравого смысла? Например, если уж решили по каким-то субъективным или объективным соображениям вступать в бой, почему было не приблизиться к вражескому табору на безопасное расстояние, разбить собственный лагерь, дать людям и лошадям необходимый отдых и на следующий день со свежими силами, в полном боевом порядке подойти к неприятелю; в случае если готы не захотели бы давать сражение, римляне могли бы вернуться назад к своим палаткам.

Конечно же, можно подчеркивать то, что император не блистал полководческими талантами (Амм., XXXI, 14, 3). Вместе с тем не будем забывать, что он не был новичком в военном деле и практически 15 лет стоял во главе армии. Его окружали опытные полководцы, имевшие за

плечами десятилетия военной службы. Эти высокопоставленные офицеры отлично знали, на что способны солдаты, которых им предстояло вести в бой, и на что способен противник, с которым предстояло иметь дело.

Наивно с нашей точки зрения, точки зрения кабинетных ученых, лишь с очень большим трудом могущих представить себе реалии той отдаленной эпохи, обвинять Валента и его полководцев в совершении каких-то тактических ошибок, которые, будь мы на их месте, несомненно, не были бы допущены. Причины, побудившие римский генштаб отдать 9 августа приказ о выступлении армии, имеют гораздо более глубокие корни, нежели отсутствие военных дарований и некомпетентность Валента. Они самым непосредственным образом связаны с новой полосой кризиса, в который вступила вся позднеримская военная система.

2. КРИЗИС СИСТЕМЫ КОМПЛЕКТОВАНИЯ АРМИИ

Причины кризиса позднеимперской системы комплектования армии. Первые симптомы нового надвигающегося кризиса римской военной организации стали ощущаться уже в самом начале правления Валентиниана I (364–370 гг.) и Валента (364–375 гг.). Этому способствовал целый комплекс причин, как внешних, так и внутренних.

Уход римских войск из Галлии на Восток и известие о смерти Юлиана во время персидского похода спровоцировали новую волну германского нашествия. Аламанны прорвали рейнскую границу и неудержимым потоком хлынули в галльские провинции (Amm., XXVI, 5, 7). Валентиниан, оставив Валента управлять восточными провинциями, спешно отбыл на запад, однако едва он прибыл в Паризию, как ему доложили о мятеже Прокопия. Перелом в войне с аламаннами наступил только в конце 60-х гг., а восстание Прокопия хотя и было подавлено довольно быстро, однако нанесло тяжелый урон военному потенциалу восточной армии.

Главная проблема, с которой столкнулась военная система Империи, заключалась в том, что система комплектования армии в новых условиях перестала эффективно функционировать. Несмотря на то что система набора, введенная Диоклетианом, должна была давать необходимое количество рекрутов, наши источники свидетельствуют, что в 60-е гг. новобранцев стало катастрофически не хватать. Законы Кодекса Феодосия, изданные в это время, показывают, что правительство вынуждено было пойти на очень жесткие меры, чтобы пополнять армию рядовым составом. В 365 г. был принят закон, предусматривавший суровые наказания для тех, кто укрывал дезертиров (CTh, VII, 18, 1)⁶⁷¹. В отношении тех, кто отрубал себе пальцы и надеялся тем самым избежать военной службы, в 367 г. вышел закон, согласно которому искалеченных новобранцев все равно забирали в армию, вероятно, используя их там как подсобных рабочих (CTh, VII, 13, 4)⁶⁷². В следующем году Валентиниан велел префекту претория Галлии сжигать живыми всех, кто наносил себе телесные повреждения (CTh, VII, 13, 5)⁶⁷³. В 372 г. вышел указ, требовавший отправлять в воинские части тех сыновей ветеранов, которые поступили на гражданскую службу (CTh, VII, 22, 8; ср. CTh, VII, 22, 6)⁶⁷⁴.

Ряд исследователей полагает, что одной из главных причин сокращения притока новобранцев в армию был острый демографический кризис, в котором оказались многие римские провинции. Так, например, по мнению А. Пигоньоля, апогей роста населения Римской империи пришелся на время правления Каракаллы (211–217 гг.). После этого на протяжении всего III в. римское население неуклонно сокращалось⁶⁷⁵. Тогда были заброшены многие культивировавшиеся ранее земли в Галлии, Италии, Северной Африке, а также в Балканских провинциях и Египте⁶⁷⁶. Сократилось не только сельское население, обезлюдели и многие процветавшие прежде города⁶⁷⁷.

При таком положении дел очень многое зависело от того, насколько большую армию должна была содержать Империя. Обычно, пытаясь ответить на этот вопрос, специалисты стараются построить свои расчеты на базе того списка военных частей, который содержится в *Notitia dignitatum*. По-разному интерпретируя данные этого документа, они приходят к самым различным, порой весьма противоречивым выводам. Так, согласно Т. Моммзену, римская армия насчитывала около 554 500 солдат⁶⁷⁸; Э. Нишер дает общую цифру в 737 500 человек; О. Зеек — 400 000–600 000 солдат⁶⁷⁹; А. Х. М. Джонс — 600 000. Все эти расчеты, основанные лишь на перечне подразделений, содержащемся в *Notitia*, и гипотетических предположениях относительно численного состава различных воинских частей, могут быть приняты только с большими оговорками. Однако даже если мы допустим, что римская армия в эпоху Поздней империи насчитывала 500 000–600 000 человек, значит ли это, что она должна была испытывать трудности с пополнением личным составом? Приблизительное количество рекрутов, в котором ежегодно нуждалась бы армия в 500 000 человек, было около 25 000⁶⁸⁰. Армия в 600 000 человек требовала бы не более 30 000 рекрутов в год⁶⁸¹.

Относительно общей численности римского населения в позднюю эпоху высказывались различные точки зрения. По мнению Г. Дельбрюка, в Империи проживало приблизительно 90 млн человек⁶⁸². Неужели этого было недостаточно, чтобы обеспечить армии ежегодную поставку 30 000 новобранцев? Чтобы ответить на подобный вопрос, приведем для сравнения статистические данные, касающиеся отечественной истории. Население Российской империи в 1801 г. составляло 38,8 млн человек, при этом ее армия насчитывала около 400 000 человек; в 1812 г. под ружьем находилось около 900 000 человек; в 1897 г. население России достигло уже 125,7 млн человек, при этом численность ее армии после введения всеобщей воинской повинности возросла до 1 млн 133 тыс. человек⁶⁸³. Г. Дельбрюк в качестве примера того, какой процент населения ежегодно должен пополнять ряды армии, приводит Германию

1900 г., которая при 54 млн населения выставляла по 250 000 новобранцев в год⁶⁸⁴. Вывод, таким образом, напрашивается сам собой: как бы сильно ни уменьшилось население Римской империи и какой бы многочисленной ни была ее армия, это не могло вызвать трудности с укомплектованием ее личным составом.

По нашему мнению, существуют следующие четыре основные причины, вызвавшие нехватку рекрутов и спровоцировавшие кризис всей позднеримской военной системы:

1. прекращение широкомасштабной иммиграции варваров в Империю;
2. опустошение провинций, дававших основную массу рекрутов;
3. большие потери, понесенные армией в гражданской и во внешних войнах;
4. разрыв федеративного договора с готами.

Ситуация на римских границах начала осложняться уже к концу правления Константина. В 337 г. послы персидского царя потребовали вернуть те земли, которые отошли Империи в соответствии с Нисибисским мирным договором. Это означало начало войны, которая разгорелась в том же году и продолжалась до 363 г. Война была крайне неудачной для римлян и, несомненно, стоила их армии больших потерь (Amm., XVIII, 5, 7)⁶⁸⁵. Неприятеля часто захватывали или осаждали римские города (Eutrop., X, 10, 1). Девять раз сталкивались на поле сражения римские и персидские армии, причем дважды во главе римских сил стоял сам император (Fest., XXVII, 1)⁶⁸⁶, но ни разу римлянам не удалось одержать победу над противником (Eutrop., X, 10, 1).

Еще большие потери нанесла римским вооруженным силам гражданская война 350–353 гг. Генеральное сражение между войсками Констанция II и Магненция произошло 28 сентября 351 г. в Паннонии близ города Мурса. Как сообщают наши источники, эта битва носила необычайно кровопролитный характер и обе стороны понесли огромные потери (Zos., 13, 8; ср. Eutr., 10, 12)⁶⁸⁷. Но и это не положило конец войне. Суровая зима не позволила армии Констанция немедленно перейти Альпы и вторгнуться в Италию, куда бежал Магненций. Последнему удалось собрать новую армию и нанести у Тицина поражение превосходящим силам противника (Aug. Vict., Caes., 42, 5).

Гражданская война 350–353 гг. дала повод германцам для начала новых вторжений на римскую территорию. Перед началом борьбы за власть с Констанцием Магненций провел в Галлии всеобщую мобилизацию, вывел из городов и крепостей, защищавших рейнскую границу, все римские военные части и усилил собранные им войска франкскими и саксонскими наемниками. Не имея возможности справиться со своим

противником, Констанций освободил аламаннов от заключенных с Империей соглашений и сам поощрял их к вторжению на римскую территорию. Либаний пишет по этому поводу, что император «письмами открыл варварам путь в римские пределы, заявив им о своем дозволении приобретать земли, столько, сколько они смогут. Когда это разрешение было дано и письма отменили условия прежнего договора, они хлынули потоком при отсутствии какого-либо сопротивления, ведь Магненций держал войско в Италии, и счастливые города сделались добычей мёзийцев: деревни разрушались, стены низвергались, увозилось имущество, женщины и дети» (Liban., Or., XVIII, 33, 34)⁶⁸⁸.

В 353 г. аламанны под предводительством Хонодомария в правильном сражении разбили армию цезаря Деценция (353 г.) (Amm., XVI, 12, 6; ср. Zos., III, 3, 1). После этой победы они, не встречая никакого сопротивления, опустошили всю Галлию (Amm., XVI, 12, 6; Eutrop., X, 14). Аммиан Марцеллин утверждает, что варвары свободно бродили по стране и не было силы, способной изгнать их (Amm., XV, 5, 2)⁶⁸⁹. Зосим передает, что франки, аламанны и саксы разрушили 40 городов на Рейне и увели в плен их жителей (Zos., III, 1)⁶⁹⁰.

В 354 г. Констанций послал в Галлию магистра пехоты Сильвана, имевшего в своем распоряжении не более 8000 солдат (Amm., XV, 5, 2; XVI, 2, 4). Сильвану удалось на некоторое время стабилизировать положение в стране (Amm., XV, 5, 4). Однако, после его гибели Галлия вновь осталась без защиты. Воспользовавшись этим, германцы немедленно перешли в наступление. Осенью 355 г. Констанцию было доложено, что галльские провинции находятся на краю гибели, а германцы, не встречая никакого сопротивления, разоряют и уничтожают все (Amm., XV, 8, 1). В начале ноября, после упорной осады, варвары захватили и разрушили Колонию Агриппину, бывшую самым значительным городом провинции Германия Вторая (Amm., XV, 8, 18).

Когда цезарь Юлиан, назначенный новым командующим галльской армии, прибыл в Галлию (355 г.), то обнаружил, что линия рейнских укреплений была полностью разрушена (Amm., XVI, 3, 1; 11, 11; XVII, 9, 1). Крепости, находившиеся по берегам реки Мозы, также были либо разрушены (Amm., XVII, 9, 2), либо оставлены римскими войсками (Amm., XVII, 2, 2).

В отличие от того, что происходило в III столетии, варвары совершали свои вторжения уже не столько в поисках добычи, сколько ради захвата плодородных земель⁶⁹¹. Юлиан сообщает, что германцы поселились на римской территории на расстоянии в 300 стадий от Рейна (Jul., Ad Ath., 279 a). Они уже считали завоеванной территорию провинции Германии Первой и заселяли земли вокруг городов Аргенторат,

Бротомаг, Таберны, Салисон, Неметы, Вангионы и Могонциаки (Amm., XVI, 2, 12). К Юлиану варвары отправили послов с требованием уйти из этих земель, которые были уже завоеваны ими силой оружия (Amm., XVI, 12, 3). К этому времени в Галлии уцелело всего 13 000 солдат (Amm., XVI, 12, 1).

Победоносные действия римских войск под командованием Юлиана позволили восстановить рейнскую границу. Юлиан, насколько мы можем об этом судить, не только требовал от варваров возвращения римских пленников (Zos., III, 4, 4), но и старался поселить варваров на территории Империи. В июле 358 г. он нанес поражение салическим франкам, занявшим район Токсандрии⁶⁹². Согласно свидетельству Аммиана, победитель предпочел не прогонять побежденных с захваченных земель, а принял их в подданство (Amm., XVII, 8, 4)⁶⁹³. Впрочем, этот эпизод по-разному передается античными авторами. Евнапий и следующий ему Зосим утверждают, что Юлиан сам разрешил салическим франкам перейти Рейн и поселиться на римской территории (Eunap., fr. 18; Zos., III, 6, 3; 7, 5; 8, 1). Эта версия согласуется с сообщением Либания, согласно которому появление на Рейне Юлиана во главе римской армии произвело на варваров столь сильное впечатление, что одно из племен пожелало жить в Империи. Юлиан предоставил варварам земли и затем использовал их военные силы в борьбе против других племен (Lib., Or., XVIII, 75)⁶⁹⁴.

На протяжении длительного времени Галлия была тем главным источником, откуда черпала силы западная армия (Exr., 58). Среди остальных провинциалов галлы пользовались славой отчаянных храбрецов. Юлиан пишет, что галльский солдат никогда не обращался в бегство перед врагом (Jul., Ad Const., 29, 18), а Аммиан со своей стороны сообщает, что галлы не отрубали себе пальцы на руках, чтобы избежать военной службы (Amm., XV, 12, 3). Однако набеги германцев в середине IV в. подорвали силы Галлии. Вероятно, именно этот факт подтолкнул Констанция II создать на ее территории несколько сарматских поселений. Они существовали еще в 368 г., и Авсоний, описывая свое возвращение в Треверы (368 г.), сообщает о сарматских колоннах, возделывающих земли в районе Таберн (Auson., Mosel., 9)⁶⁹⁵. Впрочем, несмотря на все эти действия, Галлия не смогла оправиться после варварских вторжений. На истощение этой важнейшей для военного потенциала Империи страны указывал в своем письме Констанцию II уже сам Юлиан (Amm., XX, 8, 15)⁶⁹⁶. Новая волна германских набегов, последовавшая вслед за смертью Юлиана, привела к тому, что Галлия оказалась более не в состоянии предоставить рекрутов необходимого качества и в необходимом количестве. К тому же изменилось

и отношение самих галлов к военной службе. Если еще в 350-е гг. галлы не уклонялись от нее, то 10 лет спустя они стали так же, как и остальные провинциалы, отрубать себе большой палец на правой руке, чтобы избежать призыва в армию.

На востоке правительство столкнулось с теми же проблемами, что и на западе. Фракия, основной источник пополнения армии, защищавшей Дунай, как и Галлия, в 60-х гг. IV в. не могла более поставлять в армию необходимое количество новобранцев. После успешных войн Константина с сарматами и заключения федеративного договора с готами (332 г.) положение на дунайской границе долгое время не вызывало опасений. В своем похвальном слове в честь Констанция и Константа, составленном между 344 и 349 гг., Либаний с удовлетворением отмечает, что варвары пребывают в спокойствии, не угрожают более дунайской границе и почитают римского императора, как если бы он был их собственным правителем (Lib., Or., LIX, 89–90).

В тех областях Фракии, которые совершенно обезлюдели в результате варварских вторжений (Lib., Or., LIX, 85), Констанций старался селить пленных, захваченных в результате успешных военных действий. В 343 г., например, на одной из таких территорий, населенных прежде фракийскими крестьянами, Констанций II разместил жителей персидского города Адиабены, взятого его войсками (Lib., Or., LIX, 83)⁶⁹⁷.

Положение начинает меняться в конце 50-х гг. IV в. В 358 г. сарматы, оправившиеся после понесенных поражений, совершили опустошительный набег на территорию Верхней Мёзии и Паннонии Первой и Второй (Amm., XVI, 10, 20; XVII, 12, 1)⁶⁹⁸. Но наиболее тяжелые последствия для военного потенциала восточной армии имело восстание Прокопия (365–366 гг.). Прокопий объявил себя императором в Константинополе⁶⁹⁹. Узурпатора поддержали квартировавшиеся в столице легионы, которые, вероятно, находились под его командованием во время предыдущей войны с персами⁷⁰⁰. В числе тех из жителей города, кто примкнул к восстанию, Аммиан называет ремесленников, торговцев, а также ветеранов (Amm., XXVI, 7, 1)⁷⁰¹. Вскоре на сторону Прокопия перешла вся Фракия вместе с находившимися здесь войсками (Amm., XXVI, 7, 5). Эта провинция стала центром восстания и дала Прокопию значительные воинские силы⁷⁰². Зосим утверждает, что к узурпатору присоединились отряды из римлян и варваров (очевидно, поселенных на римской территории) (Zos., IV, 7, 1). Утвердившись во Фракии, Прокопий обратился за помощью к жившим за Дунаем *федератам* готам, которые, согласно версии Зосима, отправили ему на помощь отряд в 10 000 воинов (Zos., IV, 7, 2) или 3000 — согласно Аммиану (Amm., XXVI, 10, 3). Помощь Прокопию оказали и другие варварские племена,

жившие за Дунаем (Zos., IV, 7, 2). Посланные Валентом на подавление мятежа силы поддержали восставших (Amm., XXVI, 7, 15–17). Вскоре под властью узурпатора оказались Вифиния и Геллеспонт (Amm., XXVI, 8, 3; 7). Несмотря на то что правительственным войскам удалось в конечном итоге нанести поражение восставшим, а сам Прокопий был схвачен и казнен⁷⁰³, население Фракии не прекратило борьбу (Amm., XXVI, 10, 4–6).

Восстание Прокопия имело два негативных последствия. Первым были большие людские потери⁷⁰⁴. После подавления восстания правительство прибегло к массовым репрессиям, и, по словам Аммиана, люди «проклинали несчастную победу, более тяжкую, чем любая истребительная война... и не было никакого предела этим ужасным бедствиям, пока сам император и его близкие родственники не пресытились деньгами и кровью» (Amm., XXVI, 10, 9; 14; пер. Ю. А. Кулаковского, А. И. Сонни). Множество жителей Фракии, мелких земледельцев, колоннов и рабов, спасаясь от преследований, бежало к готам⁷⁰⁵.

Разорение Фракии нанесло страшный удар по военному потенциалу восточной половины Империи. Насколько мы можем судить, опираясь на данные трактата «Полное описание Вселенной и народов» (*Expositio totius mundi et gentium*), составленного в середине IV в., восточная армия получала боеспособных рекрутов из Галатии, представлявшей императорам «превосходных воинов» (Exr., 41), из Малой Армении, славившейся своими всадниками и лучниками (Exr., 43), и из Фракии (Exr., 50). О последней анонимный автор говорит, что она населена «рослыми и отважными в битвах людьми» и что именно отсюда обычно вербуют воинов. Его слова подтверждает и Аммиан Марцеллин, по свидетельству которого император Констанций, проводя зиму в Константинополе, укомплектовывал местной молодежью свои отборные подразделения (Amm., XX, 8, 1). Таким образом, Фракия была важнейшим источником пополнения не только пограничных воинских частей, но и императорской армии и, если Галатия лишь «в некоторых случаях» отправляла рекрутов на военную службу, а из армян набирались только кавалерия и лучники, то наборы во Фракии были обычным делом. В IV столетии Фракия оставалась одной из немногих областей Римской империи, где значительную часть сельского населения составляло свободное крестьянство⁷⁰⁶. Поэтому понятно, что именно среди фракийцев императоры находили необходимые резервы для армии.

Однако положение заметным образом меняется к середине IV в., когда происходит быстрое разорение свободного крестьянства и превращение его в колоннов⁷⁰⁷. Восстание Прокопия и последовавшие за ним

репрессивные меры правительства еще более усугубили и без того непростую ситуацию.

Еще одним важным итогом восстания был разрыв федеративных отношений с готами⁷⁰⁸. С точки зрения готов, Прокопий принял императорскую власть на вполне законном основании, поскольку он принадлежал к дому Константина, а потому готы сочли себя обязанными поддержать его и оказать военную помощь⁷⁰⁹. Однако для Валента это был официальный повод для начала войны.

Война с готами длилась три года (367–369 гг.) и закончилась подписанием нового мирного договора на условиях, предложенных римской стороной (Amm., XXVII, 5, 5–9). Соглашение содержало три основных пункта:

1. обязательство не нападать на римскую территорию;
2. ограничение торговых отношений, которые отныне могли осуществляться только в двух городах;
3. отмена субсидий, выплачивавшихся прежде Империей.

Подобный договор знаменовал собой разрыв существовавших прежде федеративных отношений⁷¹⁰. Этот вывод подтверждается событиями, последовавшими вслед за готской войной. По сообщению Аммиана, Валент покупал скифские (т. е. готские) отряды, готовясь в 374 г. к войне с персами (Amm., XXX, 2, 6), в чем не было бы необходимости при наличии федеративного соглашения. Когда в 375 г. готы получили разрешение переселиться на римскую территорию, то, как передает Орозий, они были приняты римскими властями «без какого-либо союзного договора» (Oros., VII, 33, 10). Аммиан утверждает, что переправившиеся через Дунай готы получали статус колоннов (Amm., XXXI, 4, 4), а, согласно официальным источникам, готы приняли «из милосердия, по приказу августа Валента» (Cons. Const., a. 376).

Для готов война с Империей и разрыв существовавших прежде соглашений имели самые тяжелые последствия: отмена субсидий и прекращение торговых отношений с римлянами ставили их перед лицом голодной смерти, поскольку общественная жизнь готов была устроена так, что они не могли существовать без импортируемых римлянами товаров⁷¹¹.

Опустошение Фракии должно было заставить Валента искать иные источники пополнения армии⁷¹². В этой ситуации было естественным потребовать поставки рекрутов из восточных областей Империи. Однако в 60-е гг. IV в. эти провинции переживали экономический подъем, который привел к дефициту рабочей силы. Нежелание землевладельцев расставаться со своими колоннами способствовало чрезмерному развитию практики откупа от военной повинности⁷¹³. Данное обстоятельство стало одной из главных причин, подтолкнувших Валента к принятию

решения о заселении Фракии готами, за счет которых он надеялся выйти из создавшегося критического положения⁷¹⁴.

Сыновья ветеранов, как уже отмечалось, всегда были важнейшим ресурсом для пополнения армии. Однако с начала 70-х гг. IV в. у ветеранских детей особенно заметно желание уклониться от военной службы⁷¹⁵. Широко распространенным явлением стало укрывательство сыновей ветеранов на фермах своих отцов, попытки поступить на гражданские должности, а иногда даже случаи самоувечья⁷¹⁶. По всей видимости, такое положение было обусловлено тем, что интенсивное занятие ветеранов торговлей и земледелием создало условия, при которых их сыновьям было гораздо выгоднее продолжать земледельческую и торговую деятельность отцов, нежели становиться солдатами⁷¹⁷.

Паллиативное решение проблемы. Нехватка рекрутов для армии потребовала от правительства поиска радикальных решений, направленных на преодоление кризисной ситуации. Поскольку существовавшая система комплектования армии не давала более требуемого количества пригодных для службы молодых новобранцев, то при Валентиниане I и Валенте вместо рекрутов с землевладельцев все чаще стали требовать *aurum tironicum*. В 367 г. вышел императорский указ об уменьшении минимального роста рекрутов с 5 футов 10 дюймов (172,49 см) до 5 футов 7 дюймов (165,1 см) (CTh, VII, 13, 3). Возникает вопрос, чем было вызвано появление подобного постановления? Как уже отмечалось, реформа Диоклетиана изначально предусматривала возможность замены людей деньгами. Такая система позволяла правительству при наличии необходимых денежных средств обеспечивать армии постоянный приток физически крепкой молодежи. Поэтому закон Валентиниана об уменьшении минимального роста призывников нужно рассматривать не как отчаянную попытку любыми силами восполнить убыль личного состава, а как стремление расширить базу для получения *aurum tironicum*, чтобы использовать полученные средства на наем людей, пригодных для военной службы и уже подготовленных к ней. Большая часть денег шла, как мы об этом можем судить на основании закона от 375 г., на вербовку чужеземных варваров (CTh, VII, 13, 7 pr.). Подобный выбор правительства был вполне обоснован, поскольку варвары были с детства привычны к военному делу и владению оружием. «Это искусство, — пишет Вегеций, — и ныне считают нужным беречь варвары; они уверены, что в нем заключается и все остальное и что через него они могут достигнуть всего» (Veg., III, 10; пер. С. П. Кондратьева).

Замена рекрутов золотом к 70-м гг. IV в. стала, очевидно, уже общепринятой. В преамбуле к упоминавшемуся выше закону указывается

лишь на недопустимость того, чтобы денежные суммы, взимаемые вместо рекрутов, превышали установленные нормы (CTh, VII, 13, 7 pr.)⁷¹⁸.

Тот факт, что с середины 60-х гг. IV в. правительство все более и более делало ставку на привлечение в ряды армии чужеземцев, оставил заметный след и на официальной государственной идеологии. Одной из наиглавнейших задач хорошего императора стала задача получать от варваров рекрутов для армии и рабочую силу для обработки земли⁷¹⁹. Авсоний в своем панегирике Грациану называет императора *Германским*, *Аламаннским* и *Сарматским*. Однако эти почетные титулы означают не только то, что Грациан одержал победу над германцами, аламаннами и сарматами, но и то, что он обеспечил Империи приток новых людских ресурсов. Император заслужил называться *Германским*, поскольку варвары сдались ему (*deditione gentilium*), *Аламаннским*, поскольку возвратил пленных (*reductione captorum*), *Сарматским*, потому что победил и даровал прощение побежденным (и, очевидно, принял их на римской территории) (*vincendo et ignoscendo*) (Auson., Grat., 2, 8)⁷²⁰.

В придворных кругах распространяется идея, что варвары не были недоллюдьми, которых следовало уничтожать, как вредоносных животных, но что они были необходимым ресурсом, к которому нужно было относиться рачительно и мудро. Согласно ей, величие Рима определялось не количеством уничтоженных врагов, но милосердием, позволявшим сохранить жизни побежденным и использовать их труд. В похвальном слове Валентиниану, написанном около 370 г., Симмах хвалит императора за проявленное им милосердие в отношении побежденных аламаннов, поскольку отныне варвары под надзором римских гарнизонов, размещенных на их территории, могут трудиться на благо Империи (Symm., Laud. Val., II, 10–17).

Та же самая мысль прослеживается и в сочинениях авторов восточной половины Империи. В 369 г., после окончания войны с готами, Фемистий, обращаясь к Валенту, рисует оптимистическую картину будущих отношений римлян с этим племенем. Он хвалит императора за то, что тот заключил с готами мир, вместо того чтобы полностью уничтожить их. Римский император, по мысли Фемистия, отец не только одного народа, но и всего человечества. Поэтому его долгом является не только карать варваров за их дерзость, но и отечески оберегать их, с тем чтобы однажды они добровольно присоединились к Империи (Them., Or., X). Распространение подобной идеи в правительственных кругах способствовало тому, что в период времени, последовавший вслед за заключением мирного договора, наплыв готов в Империю был весьма значительным. В городах и сельской местности находилось множество готов-готов, в связи с подготовкой к войне с персами на военную службу

активно привлекались отряды готских наемников (Amm., XXXI, 2, 6; 16, 8). Все это способствовало тому, что присутствие готов на римской территории стало казаться вполне обычным, поэтому, когда в 376 г. готы обратились к Валенту с просьбой разрешить им поселиться в Империи, это не вызвало у правительства никаких опасений.

Количество варваров, попадавших в римскую армию во второй половине IV в., некоторым исследователям представляется чрезмерным. Г. Дельбрюк склонен даже считать, что в IV столетии солдат-римлян уже не осталось и государство охранялось только руками наемников, на вербованных из различных варварских племен, прежде всего — германцев: «Хотя борьба, которая ведется, все еще остается борьбой между Римом и германцами, но это уже больше не борьба римлян с германцами. Воины, которые ведут борьбу, — это германцы и другие варвары, гунны или славяне, которые ведут войну с себе подобными»⁷²¹. Такое суждение представляется слишком категоричным. Приведенные выше указы Валентиниана I свидетельствуют о том, что правительство достаточно долго предпочитало пополнять армию своими подданными, нежели нанимать чужеземцев. Рекрутирование варваров было вынужденной мерой, к которой прибежал Валентиниан.

Римляне продолжали требовать рекрутов от побежденных племен, живших за границами Империи. Так, в 370 г. *комит* Наниен, защищавший побережье Ла-Манша, нанес поражение саксам и заставил их отдать большое количество молодежи, пригодной для военной службы (Amm., XXVIII, 5, 4). В 375 г. квады обещали Валентиниану I заключить мир, в обмен на который обязывались поставлять в римскую армию рекрутов, «а также предлагали другие полезные для римского государства услуги» (Amm., XXX, 6, 1)⁷²². В 378 г. Грациан потребовал от побежденных лентиензов выдать всю молодежь, пригодную для службы в армии (Amm., XXXI, 10, 17)⁷²³.

Археологические данные свидетельствуют, что в 60–70-е гг. в некоторых пограничных районах вместо регулярных римских частей были размещены небольшие отряды германцев, обязанных охранять римскую территорию от набегов своих соплеменников. Обычно подобные отряды насчитывали не более 40–50 человек, способных носить оружие, которых селили вместе с их семьями⁷²⁴. Некрополи, относящиеся ко времени Валентиниана, позволяют утверждать, что основная масса германцев была поселена на севере Галлии в Белгиках Первой и Второй⁷²⁵. Прибрежная зона, известная как *litus saxonicum* со второй половины IV в., также охранялась исключительно германцами. Для охраны границ Валентиниан привлекал не только германцев. В провинциях Белгика Первая, Германия Первая, в приграничной зоне Германии Второй и на юге

Белгики Второй обнаружены в большом количестве предметы, принадлежавшие восточным варварам (аланам, сарматам, гуннам)⁷²⁶. Все эти находки относятся ко второй половине IV в. и были найдены там, где проходила в это время основная линия обороны Галлии против франков и аламаннов⁷²⁷. Существует мнение, что обнаруженные предметы принадлежали варварам, размещенным на границе для защиты Империи⁷²⁸. По аналогии с поселением приблизительно в тех же местах германцев мы можем предположить, что отряды восточных варваров были приняты на военную службу во времена Валентиниана I.

Наши источники свидетельствуют о прогрессивной варваризации восточной армии при Валенте. Созомен утверждает, что вместо пополнения войск рекрутами, набранными в римских городах и селах, император требовал от провинциалов денег, рассчитывая нанять на них готов (Soz., VI, 37; ср. Amm., XXXI, 4, 4). Сократ Схоластик передает, что взамен каждого рекрута Валент требовал по 80 золотых (Soz., IV, 34). Аммиан крайне негативно относится к подобного рода политике правительства, упрекая во всем «поднаторевших в лести придворных сановников», вселявших в императоров надежду исправить тяжелое положение привлечением на римскую службу варваров: «Такая надежда часто приносила вред римскому государству» (Amm., XIX, 11, 7)⁷²⁹. Однако историк, ставший свидетелем печальных последствий переселения готов, и не мог по иному относиться к присутствию варваров на территории Империи.

Подводя итог. Так что же заставило Валента оставить под Адрианополем свой обоз и, не дожидаясь подхода западной армии под командованием его племянника Грациана, выступить навстречу своей гибели? В действительности Валент меньше всего был заинтересован в уничтожении готов: он уже получил титул *Готского* за то, что даровал мир побежденному им народу, и слава его ничуть не померкла бы, если бы готы сложили оружие, предоставив ему тем самым возможность снова проявить свое милосердие; мир позволил бы вновь заселить землепашцами разоренные провинции, а армия получила бы крепких рекрутов и многочисленные вспомогательные отряды. Ни одна битва не могла гарантировать Валенту такого успеха. Более того, чем несомненное была бы победа и чем больше врагов осталось бы лежать на поле боя, тем меньший профит мог получить от нее Валент. Все эти соображения подводят нас к мысли, что 9 августа римские военачальники вообще не собирались вступать в сражение, а Валент до самого начала конфликта рассчитывал, что дело удастся решить мирным путем. Этот вывод подтверждается рассказом Аммиана Марцеллина, сообщающего о том, что 8 августа в римский лагерь от готов прибыл христианский пресвитер,

передавший императору тайное послание Фритигерна, в котором тот призывал Валента подойти к табору готов и демонстрацией мощи своей армии заставить их сложить оружие (Amm., XXXI, 12, 9). Аммиан пишет, что посольство было отпущено ни с чем. Но это не значит, что тайные письма Фритигерна были оставлены без внимания. Ведь неслучайно же армия выступила в поход на следующий день после состоявшихся переговоров: Валент поверил обещаниям готского вождя, посчитав за истину то, что ему было выгодно считать таковой.

Но какова в Адрианопольском деле подлинная роль Фритигерна? Искал ли он мира с римлянами или желал продолжения войны? События 9 августа доказывают, что у Фритигерна был прекрасно разработанный план сражения. Он с умыслом разбил свой лагерь на расстоянии, пройти которое за один переход можно было только с крайним напряжением сил. После этого он некоторое время избегал столкновения, ожидая вестей о подходе готско-аланской кавалерии, и, когда ему сообщили, что она находится на расстоянии менее двух дневных переходов, Фритигерн сразу же начал свои переговоры с Валентом: вождю варваров было известно о приближении западной римской армии, и теперь медлить, откладывая решительную битву с Валентом, он уже не мог. Именно потому, что готы заранее готовились к приходу римлян, они и сумели сложить в кучи большое количество хвороста и дров, для того чтобы в нужный момент запалить по всей равнине костры.

3. ПОСЛЕДНИЙ ЭТАП СУЩЕСТВОВАНИЯ ЗАПАДНОРИМСКОЙ ВОЕННОЙ ОРГАНИЗАЦИИ (379–476 гг.)

«Золотой век» Грациана. К концу правления Валентиниана I в западных провинциях Империи воцарились спокойствие и мир. По словам Зосима, решительные действия императора привели к тому, что в течение девяти лет из страха перед римским оружием варвары не отваживались переходить Рейн (Zos., IV, 12, 1; ср. Amm., XXX, 7, 6). Авсоний, давая описание Мозельского края (370 г.), пишет, что Рейн стал для Галлии надежной границей, которую не решаются переступить франки и хамавы (Auson., Mos., v. 434, 435); мир установился столь прочный, что даже крепости, защищавшие берега Рейна, превращены в житницы (Auson., Mos., v. 456, 457). В сборнике стихов «О знаменитых городах» (*Ordo urbium nobilium*) городу Треверам, например, Авсоний посвящает следующие строки:

Громкой ждет похвалы и Галлия, мощная в бранях,
И у пределов ее — престольный город Треверов,
Даже у рейнских границ безопасный в покое и мире,
Римским давая войскам и одежду, и корм, и оружие.
(пер. М. Л. Гаспарова)⁷³⁰

Как отмечает В. И. Холмогоров, даже если мы имеем здесь дело с похвальным словом, составленным на заказ, то и оно «не могло быть составлено из совершенно фальшивых красок, полностью противоречащих действительности»⁷³¹. Мирное состояние способствовало экономическому расцвету галльских провинций. Об этом мы можем судить на основании произведений того же Авсония, согласно которому весь Мозельский край превратился в процветающую страну, покрытую полями и виноградниками (Aus., Mos., v. 23–74; 152–165).

То же положение, очевидно, сохранялось в Галлии и в первые годы правления Грациана (375–383 гг.), которые казались его подданным столь благополучными и спокойными, что они называли их «золотым веком»⁷³². Воспоминание о мирных годах конца правления Валентиниана — начала правления Грациана укоренилось в представлении следующего поколения римлян, переживших все ужасы войны с готами. Вместе с тем именно при Грациане в римской военной организации происходят глубокие деструктивные изменения, которые в самом

недалеком будущем подготовят ее окончательное падение. Неслучайно Вегетий, упоминая об упадке римского военного дела, видит корни этого явления в длительном периоде мирного существования, которое ассоциируется для него с временем правления Грациана (Veg., I, 7; 8; 20; III, 10). «...Безопасность, — с горечью пишет он, — бывшая следствием долгого мира, подтолкнула людей частью к наслаждениям отдыха, а частью — к занятию гражданскими делами» (Veg., I, 28)⁷³³.

Борьба с варварами после битвы при Адрианополе. Учитывая состояние наших источников, мы лишь в общих чертах можем восстановить цепь событий, последовавших после поражения римлян под Адрианополем. Спасшийся в кровавой битве *магистр конницы* Виктор с немногими сопровождавшими его людьми через Македонию и Мёзию бросился в Паннонию, чтобы сообщить Грациану печальную весть о смерти Валента и гибели его армии. Западный император не очень огорчился этому известию, то ли потому, что не испытывал по отношению к дяде особенно теплых чувств, то ли потому, что рассчитывал теперь объединить под своей властью всю империю (Zos., IV, 24, 3–4). Однако вскоре ему стало ясно, что на деле сложилась гораздо более тяжелая ситуация, чем это показалось вначале: Фракия была опустошена, Мёзия и Паннония подвергались непрерывным набегам, а из Галлии доносили, что германцы, пользуясь длительным отсутствием императора и его армии, беспрепятственно переходят Рейн и нападают на римские города (Zos., IV, 24, 4). Не желая продвигаться вперед для решительного столкновения с готами, чтобы не оставлять без присмотра галльские провинции, Грациан решил укрепиться в Паннонии, откуда он имел возможность следить за тем, что происходит в Галлии, и препятствовать продвижению готов на запад. Здесь он провел несколько месяцев, пресекая попытки варваров прорваться на еще не разграбленные территории (Auson., Grat. Actio, 9, 42), однако, понимая, что война затягивается, а дела в Галлии ждут его скорейшего возвращения, 19 января в Сирмии Грациан провозгласил своим соправителем Феодосия и передал ему управление восточной половиной империи (Socrat., V, 2)⁷³⁴. При разделе территорий Грациан уступил Феодосию полностью опустошенные диоцезы Фракии и Македонии (Soz., VII, 4), давая, таким образом, понять, что основная тяжесть войны должна теперь лечь на плечи соправителя.

Весной 379 г. оба императора начали совместное наступление на Балканах и уже к лету нанесли варварам ряд ощутимых поражений (Socrat., V, 6). По сообщению Иордана, римляне вытеснили готов из пределов Фракии (Jord., 140). Феодосий устроил торжество по случаю победы (Socrat., V, 6), а 17 ноября 379 г. заявил перед константинопольским

сенатом о полной победе над готами, аланами и гуннами (Cons. Const., а. 379). Как кажется, современники действительно посчитали, что над врагом одержана окончательная победа: «И мы теперь гоним (варваров) назад, — утверждает в своей восторженной речи Фемистий, — мы, которые сами были преследуемыми» (Them., Or., XIV, 181 b, c). Авсоний, произнесший несколько месяцев спустя панегирик в честь Грациана, утверждает, что за один год молодой император умиротворил рейнскую и дунайскую границы, навел порядок на Востоке, отомстил за позорное поражение дяди (Auson., Grat. Actio, 2, 7–8).

«В какой-то момент, — замечает Х. Вольфрам, — казалось, что катастрофы под Адрианополем не было»⁷³⁵. Однако Адрианополь наглядно продемонстрировал уязвимость Империи. Теперь не договоры, а лишь постоянное присутствие реальной военной силы могло удерживать варваров от вторжений на римские земли⁷³⁶. Уже в 379 г., воспользовавшись отсутствием императорской армии, аламанны совершили набег на римскую территорию (Socr., V, 6). Для их отражения Грациан вынужден был оставить балканские дела и спешно вернуться на запад⁷³⁷.

В 380 г. началось новое вторжение варваров, закончившееся полным поражением римлян и новым опустошением Балканских провинций. Феодосий оказался не в силах противостоять варварскому нашествию и был вынужден просить Грациана, чтобы тот как можно скорее прислал ему свои войска (Zos., IV, 32, 1). Однако западный император не спешил оказать помощь своему коллеге по власти. Объясняется это тем, что, наученный опытом кампаний 378 и 379 гг., когда уход римской армии непременно провоцировал германцев совершать набеги на Галлию, Грациан предпочитал более не подвергать свои земли риску опустошения и сосредоточил основное внимание на обороне рейнской границы. В то же время он не мог оставаться безучастным к судьбам балканских провинций. Поэтому на восток был отправлен корпус под командованием Баутона и Арбогаста (Zos., IV, 33, 1)⁷³⁸. Опираясь на западные войска, Феодосий вновь отеснил готов на исходные позиции.

В сентябре, возвращаясь в Константинополь и уже достигнув Фессалоник, Феодосий внезапно заболел (Socr., V, 6)⁷³⁹ и его состояние казалось почти безнадежным (Jord., 141)⁷⁴⁰. После этого в октябре-ноябре две варварские армии вновь вторглись на Балканы. Одна из них, под командованием Фритигерна, атаковала Фессалию, Эпир и Грецию, а другая, под предводительством Алафея и Сафрака, устремилась в Паннонию (Jord., 141). Нашествие вандалов не позволило Грациану своевременно прийти на помощь подвергшимся нападению провинциям (Jord., 141). Виталлиан же, находившийся во главе военных сил Иллирика, оказался, по свидетельству Зосима, недостаточно способным для этого дела

человеком (Zos., IV, 34, 1). Когда, наконец, Грациан прибыл в Паннонию во главе всей своей армии, то не отважился решить вопрос военным путем: печальная участь дяди заставляла императора быть осторожным. Грациан заключил с варварами *федеративный* договор, по которому они обеспечивались продовольствием и получали в Паннонии земли для поселения (Jord., 141)⁷⁴¹. Кто были эти новые *федераты*? А. Пиганьоль говорит о вандалах и готах⁷⁴². Х. Вольфрам — о конфедерации трех народов: гревтунгов, аланов и гуннов⁷⁴³. Возможно, среди новых поселенцев были представлены в той или иной мере все эти этнические группы.

На заключение договора с варварами Грациана, по всей видимости, заставила пойти внезапная болезнь Феодосия, лишившая западного императора всякой надежды на победу⁷⁴⁴.

Расселение варваров в Паннонии самым негативным образом отразилось на состоянии этой провинции сразу же после смерти Грациана. В 384 г. дунайскую границу атаковали сарматы. Они были разбиты Баутоном, однако обстановка в провинции оказалась крайне напряженной. Закон 386 г. сообщает о рабочих рудников, которые отказывались работать, объясняя это угрозой нападения врагов (CTh., I, 32. 5). По-видимому, поселенные Грацианом в Паннонии варвары воспользовались неспокойной ситуацией и подняли восстание⁷⁴⁵. В 387 г. положение в Паннонии было столь тяжелым, что правительство Валентиниана II обратилось за помощью к узурпатору Магну Максиму. Как отмечает А. Пиганьоль, самые поздние клады монет, происходящие из Паннонии, датируются 388 г. Очевидно, восстание варваров-федератов полностью уничтожило римскую цивилизацию в этом регионе, и он был практически утрачен Империей⁷⁴⁶.

После 380 г. Грациан отказывается от какого-либо вмешательства в судьбу балканских провинций, и мы не слышим более об участии западных войск в военных действиях на Востоке. Сам Грациан уже не появлялся во главе армии вплоть до 383 г., доверив всю полноту военного командования своим *магистрам* франкского происхождения: Меробавду, Баутону и Арбогасту — влияние которых в армии и политической жизни западной половины Империи чрезвычайно возросло. Отметим только, что в год своего падения (383) Грациан предоставил Меробавду второе консульство⁷⁴⁷, чем оказал почести, которую никогда прежде не оказывали частному лицу⁷⁴⁸. Такое возвышение было небезопасным и могло происходить только за счет умаления власти самого императора, прежде всего в армии. Возможно, Грациан почувствовал в какой-то момент неустойчивость своего положения и решил доверить свою безопасность чужеземным наемникам. Наши источники свидетельствуют, что император вызвал ненависть к себе солдат тем, что создал гвардию

из аланов (*comitatus barbarorum*), которых привлекал на службу за большие деньги ([Aur. Vict.] Epit., 47, 6; Zos., IV, 35, 2). Поэтому, когда в 383 г. в Британии поднял восстание Магн Максим, галльская армия перешла на сторону узурпатора, а сам Грациан был убит (Zos., IV, 35, 6). Впрочем, если бы могущественные военачальники Грациана пожелали сохранить ему верность, то они смогли бы подавить мятеж в армии и выступить против ставленника британских войск⁷⁴⁹. Этого не произошло, поскольку Грациан стал для них ненужной помехой. Ненависть римских солдат к императору была лишь отражением отношения к последнему его франкских полководцев, которые предпочли править империей от имени малолетнего Валентиниана II, чем делить власть с Грацианом⁷⁵⁰.

Варваризация армии в конце IV в. — начале V в. и ее последствия. В правление Грациана процесс варваризации западной армии приобрел всеобщий и необратимый характер. Уже в кризисный 379 г. вышел императорский указ, гласивший, что всякий землевладелец, если у него будет обнаружен «чужеземец, пригодный к военной службе или уже поступивший в армию», подлежал смертной казни (CTh., VII, 18, 2)⁷⁵¹. Текст этого постановления опирается на принцип, согласно которому, если варвар оказывался на территории Империи, то исключительно для военной службы, а не ради возделывания земли⁷⁵². По-видимому, в конце 70-х гг. IV в. правительство, не выходя за рамки принципов, заложенных Диоклетианом, полностью перешло к замене рекрутов-провинциалов наемниками-варварами. К концу IV в. привлечение варваров в римскую армию стало уже устоявшейся практикой, необходимость которой ни у кого не вызывала сомнения. Провинциальное население тяготилось воинской повинностью и охотно откупалось от нее деньгами. Количество рекрутов-варваров, ежегодно попадавших в армию, должно было значительно превышать число новобранцев-провинциалов, поскольку землевладельцы предпочитали выплачивать *aurum tironicum*, чем лишаться своих колоннов.

Этот процесс привел к тому, что к концу IV в. число солдат и офицеров, бывших гражданами Империи, намного уступало числу чужеземных наемников. Аммиан Марцеллин, заканчивавший свой труд около 390 г.⁷⁵³, утверждает, что в это время среди командиров подразделений редко встречались римляне (Amm., XXXI, 16, 8)⁷⁵⁴. Слово «варвар» стало на западе синонимично слову «солдат» (*miles*) и совершенно вытеснило последнее⁷⁵⁵.

Во времена регентства Стилихона система пополнения регулярной армии рекрутами-варварами, сложившаяся в 80-х гг., получает свое логическое завершение. Правительство привлекает на военную службу сарматов, готов и аланов (Claud., IV Cons., v. 485–487). Вероятно,

их зачисляли непосредственно в регулярные воинские части, поскольку Клавдиан говорит о перешедших «к латинскому порядку» аланах (Claud., IV Cons., v. 487)⁷⁵⁶. По-прежнему активно вербовали зарейнских германцев, в частности франков (Claud., Eutr., v. 381–383)⁷⁵⁷.

Наряду с регулярной армией в Западной Римской империи на постоянной основе существовали *чужеземные вспомогательные* или *союзные* войска. При Стилихоне они состояли в основном из аланов (Claud., Get., v. 580–583)⁷⁵⁸. Причиной этому, возможно, были дружественные отношения, которые *магистр* установил с гуннами⁷⁵⁹. В 408 г. «союзников» было уже не менее 30 000 (Zos., V, 35, 6). Падение Стилихона лишило Западную империю помощи чужеземных войск, а война с вестготами подготовила окончательное разрушение всей ее военной системы.

Замена провинциалов варварами таила в себе весьма крупный недостаток: она накладывала на императорский фиск чрезвычайно тяжелое финансовое бремя. Неслучайно Вегеций говорит о том, что обучение своих новобранцев обойдется государству дешевле, чем привлечение за плату чужеземцев (Veg., I, 28). Содержание наемников предполагало, что расчет с ними будет производиться не натуральными поставками, а в денежной форме⁷⁶⁰. Отметим, что после кратковременного расцвета, наступившего в конце правления Валентиниана I, западная половина Империи уже в 80-е гг. IV в. переживает общий экономический упадок⁷⁶¹, спровоцировавший острейший финансовый кризис. Нехватка денежных средств привела к тому, что государство оказалось не в состоянии поддерживать жизнедеятельность своих институтов, в том числе армии. Государственная казна была пуста, а правительство не могло найти иных средств для ее пополнения, не прибегая к конфискациям имущества, порче монеты и увеличению налогов⁷⁶². Думается, что в конечном итоге именно недостаток денежных средств, отпускаемых на нужды армии, и послужил главной причиной сокращения численности регулярной армии, недоукомплектования воинских частей и нехватки вооружения.

Подтверждение этого вывода можно найти в трактате Вегеция, который автор преподнес в самом начале V в. Гонорию (395–425 гг.), безвольно наблюдавшему из-за стен Равенны за разрушением своей Империи⁷⁶³. Вегеций призывает императора вооружать защитников городов самыми простыми видами оружия: пращами, метательными шестами (*фустибулами*) или даже просто камнями, метать которые руками он рекомендует обучать не только новобранцев (Veg., I, 16), но и всех воинов вообще (Veg., II, 23; III, 4). «Этот прием считается более удобным, так как не требует пращи», — аргументирует свой совет Вегеций (Veg., II, 23)⁷⁶⁴. По его мнению, навыки, полученные от подобных тренировок, могли быть использованы во время сражения (Veg., III, 14).

Камни для метания руками или из пращей и *фустибулов* Вегеций рекомендует собирать на мелководьях рек (Veg., IV, 7). Характерно, что он нигде не пишет о специальных свинцовых пулях (*glandes*), упоминание о которых можно найти еще у Аммиана Марцеллина (Amm., XXVI, 8, 8)⁷⁶⁵. У Вегеция для метания используют только камни (Veg., III, 32)⁷⁶⁶.

Подобные рекомендации Вегеция, призывающего защищать города камнями и палками и ставить в строй безоружных людей, показывают, насколько ярко выраженные формы принял процесс разложения военной системы на западе Империи. Государство оказалось не в силах не только содержать в городах гарнизоны, но даже обеспечивать солдат необходимым оружием.

Пожалуй, наиболее ощутимым следствием деградации позднеримской военной системы стало исчезновение главной силы армии — тяжеловооруженной пехоты⁷⁶⁷. Согласно утверждению Вегеция, римская пехота перестает пользоваться шлемами и панцирями уже при Грациане (Veg., I, 20). Очевидно, что причину этого явления нужно видеть в переходе государства на новую систему комплектования армии: солдат-провинциалов заменили отряды варваров, использовавших собственное оружие и свои методы ведения боя. Сам Вегеций утверждает, что основную массу римской пехоты в современную ему эпоху составляли щитоносцы (*scutati*) (Veg., II, 15), которых он называет варварами (Veg., I, 20)⁷⁶⁸. *Скутаты* Вегеция были вооружены мечами *спатами*, особыми метательными копьями — *бобрами*, которых у каждого из них было по две или даже по три штуки (Veg., I, 20; II, 15)⁷⁶⁹, а также *плюмбатами*, ставшими весьма распространенными в эту эпоху (Veg., II, 15)⁷⁷⁰. Вегеций нигде не говорит, что *скутаты* носили тяжелое вооружение, а напротив, относит их к легкой пехоте (Veg., III, 14).

Массированная варваризация армии в конце IV в. — начале V в. способствовала тому, что между римлянами и варварами окончательно исчезло какое-либо различие в вооружении⁷⁷¹. Изучение могильников на северо-востоке Франции, относящихся к IV–V вв., наглядно продемонстрировало полную идентичность вооружения тех и других. Вооружение погребенных воинов состоит из *спаты*, нескольких наконечников от дротиков и военного пояса (*cingulum*), украшенного различными изображениями варварского типа. В таких захоронениях всегда отсутствует тяжелое защитное вооружение. Шлемы и панцири были обнаружены только в захоронениях германских вождей и представителей варварской аристократии⁷⁷².

Структура подразделений в этот период, как кажется, также была заимствована римлянами у германцев. Согласно утверждению Вегеция, в современную ему эпоху не существовало различия между когортами

и «центуриями», т. е. структурными звеньями подразделения численностью по 111 человек каждое (10 рядовых, 10 *деканов* и 1 *центенарий*) (Veg., I, 23)⁷⁷³. Мы можем предположить, что и количество «центурий» соответствовало в современном Вегецию подразделению количеству когорт в прежнем легионе. Подобная десятичная структура воинских подразделений существовала у различных германских племен. Уже Тацит отмечает, что отряд пехоты у германцев составлял 100 человек (Tac., Germ., 6). У вестготов с V по VII в. наименьшей войсковой единицей было отделение в 10 человек (*decania*) с *деканом* во главе. Десять *деканий* образовывали *сотню* (*centena*), во главе которой стоял *центенарий*. Самым крупным подразделением была 1000, которой командовал *тысячник* (*millenarius*)⁷⁷⁴. В IV столетии отряды в 1000 человек были типичны также и для вандалов⁷⁷⁵. Данный вывод подтверждается прежде всего сообщением Прокопия, согласно которому король вандалов Гейзерих разделил свою армию на 80 частей в соответствии с количеством *хилиархов*, чтобы казалось, будто бы у него было 80 000 воинов (Procop., BV, I, 5, 18).

Среди различных тактических приемов, применять которые на поле боя советует Вегеций, встречаются типично германские, как, например, смешанное построение из всадников и пехотинцев (Veg., III, 16). Об использовании подобного построения германцами в борьбе с римлянами упоминают Цезарь (Caes., BG, 48), Тацит (Tac., Germ., 6) и Аммиан (Amm., XVI, 12, 22). Несомненно, что этот германский способ борьбы с кавалерией противника проникает в римскую армию вместе с большим количеством германских рекрутов, которыми стали пополняться римские воинские части в постадрианонопольский период. Небезынтересно отметить, что Вегецию он представляется исконно римским, связанным своими корнями с временами республики.

Варваризация рядового и офицерского состава армии способствовала тому, что военные термины, вошедшие в официальное употребление, и команды, подаваемые на поле боя, часто были германского происхождения. В отличие от Аммиана, который предпочитает называть кавалерийский эскадрон *tagma* или *cuneus*, Вегеций использует для этого варварский термин *drungus* (Veg., III, 16; 19)⁷⁷⁶; среди боевых значков Вегеций упоминает конские хвосты и пучки перьев (Veg., III, 5), а в числе военных команд — команду бичом, подаваемую «по варварскому обычаю» (Veg., III, 5)⁷⁷⁷.

Основным родом войска в начале V в. становится кавалерия. Вегеций, оплакивающий упадок легионной пехоты, наследницы античных традиций, утверждает, что современная ему кавалерия превосходит древнюю (Veg., III, 26)⁷⁷⁸, благодаря заимствованиям, сделанным римлянами

у варваров (Veg., II, 20)⁷⁷⁹. Вместе с тем у нас есть определенные свидетельства, позволяющие полагать, что некоторые пехотные части сохраняли свой высокий престиж и в самом конце IV в. — начале V в. Клавдиан, описывая поход Стилихона на Балканы (396–397 гг.) передает, что силу западной армии составляла галльская пехота (Claud., Ruf., 2, 110–114)⁷⁸⁰. В 398 г. на подавление восстания Гильдона был отправлен корпус, состоявший из семи подразделений, названия которых приводит все тот же Клавдиан (Claud., Gild., 418–423)⁷⁸¹. Пять из этих отрядов определено были пехотными и только два могли являться кавалерийскими (см. табл. 2).

Таблица 2. Сопоставление названий подразделений у Клавдиана с данными *Notitia*

Название подразделения у Клавдиана	Возможная идентификация подразделения	Статус подразделения	Местонахождение подразделения	<i>Notitia Dignitatum</i>
Herculea cohors (Геркулиева когорта)	I Herculia Panniorum	cohors	Реция	Ос., XXXV, 34
	III Herculia Panniorum	cohors	Реция	Ос., XXXV, 30
Iovia cohors (Иовиева когорта)	I Iovia	cohors	Паннония (Савия)	Ос., XXXII, 58
Nervius (Нервий)	Nervii	milites	Вторая Белгика	Ос., XXXVIII, 9
	Nervii Dictenses	numerus	Британия	Ос., XL, 23
	sagittarii Nervii	auxilia palatina	Испания	Ос., V, 25 = 170 = VII, 121
	sagittarii Nervii Gallicani	auxilia palatina	Галлия	Ос., V, 63 = 211 = VII, 75
Meritus vocabula Felix (Заслуживший название Счастливый)	Felices seniores	auxilia palatina	Испания	Ос., V, 31 = 179 = VII, 24
	Felices iuniores	auxilia palatina	Италия	Ос., V, 32 = 180 = VII, 23
	Felices iuniores Gallicani	auxilia palatina	Подразделение, находившиеся в распоряжении придворного магистра пехоты	Ос., V, 69 = 217

Dicta ab Augusto legio (легион, получивший свое название от Августа)	II Augusta	legio	Британия	Ос., XXXVIII, 19
Invicti (Непобедимые)	Invicti seniores	auxilia palatina	Испания	Ос., V, 34 = 180 = VII, 23
	Invicti iuniores Britannici	auxilia palatina	Испания	Ос., V, 57 = 206 = VII, 127
Leones (Львы)	Leones seniores	auxilia palatina	Галлия	Ос., V, 26 = 171 = VII, 65
	Leones iuniores	auxilia palatina	Италия	Ос., V, 27 = 172 = VII, 19

Клавдиан квалифицирует все эти отряды как «отборнейшие марсовы дружины» (Claud., Gild., 418–423)⁷⁸². В 410 г. на помощь осажденному Риму из Далмации пришли пять отрядов (*táymata*) численностью в 6000 человек (Zos., V, 45, 1; ср. Sos., IX, 8)⁷⁸³. Согласно Зосиму, они являлись лучшей частью римской армии⁷⁸⁴. Тогда же правительство Восточной империи отправило на помощь Гонорию корпус из шести отрядов (4000 солдат), которые также были пехотой (Zos., VI, 8, 2).

По мнению некоторых исследователей, стремительное вырождение тяжелой римской пехоты, уступившей свое главенствующее положение коннице, стало следствием разгрома армии Валента под Адрианополием⁷⁸⁵. На наш взгляд, это утверждение нуждается в определенном уточнении. Деграция римской военной системы, естественным следствием которой была утрата римской пехотой своего прежнего значения, была обусловлена не отдельными военными неудачами римской армии в столкновении со своим противником, а главным образом быстрой варваризацией, толчком для которой послужили события 70–90-х гг. IV в. Ухудшение качества личного состава армии сделало невозможным существование прежних методов обучения. Совершение на поле боя в едином строю различных тактических маневров требовало от солдат точного выполнения приказов их командиров. Плохо обученная и слабо дисциплинированная армия к подобным действиям не способна. При отсутствии дисциплины пехотный строй, напоминавший прежде железную стену, становился рыхлым и не был способен выдержать удар атакующего противника. Римская пехота, таким образом, утрачивала то главное преимущество, которое давало ей возможность одерживать верх даже над численно превосходящим ее врагом. Те немногие

подразделения римской армии, в которых еще продолжали культивироваться старые традиции военного обучения, сохраняли свою прежнюю боеспособность: отосланный в Африку корпус подавил мятеж Гильдона, далматские легионы хотя и попали в засаду и были уничтожены, однако нанесли большие потери противнику (Zos., V, 45, 2), а прибытие восточных войск в Равенну заставило Алариха снять с города осаду в тот самый момент, когда император Гонорий уже готовил корабли, чтобы бежать в Константинополь (Zos., VI, 8, 2; 9, 3).

4. ОКОНЧАТЕЛЬНОЕ РАЗРУШЕНИЕ РИМСКОЙ ВОЕННОЙ СИСТЕМЫ НА ЗАПАДЕ ИМПЕРИИ

Дестабилизация западноримской оборонительной системы. Поселение больших масс варваров на территории Империи самым губительным образом отразилось на состоянии оборонительной системы прежде всего ее западной половины. Существовавшая прежде римская военная стратегия основывалась на обороне рейнской и дунайской границ. В. И. Холмогоров весьма скептически оценивает подобную стратегию и полагает, что она заранее была обречена на неудачу⁷⁸⁶. Подтверждение своей концепции исследователь видит в непрекращавшихся набегах на Галлию и другие западные провинции, происходивших в 50–60-х гг. IV столетия⁷⁸⁷. Однако, если мы проследим, в какие моменты происходили варварские вторжения, то увидим, что всякий раз им предшествовал уход римской армии с рейнской границы. Так было в 350 г., когда римские войска оставили свои позиции и ушли в Паннонию. В 363 г. аламанны могли опустошать Галлию только потому, что основная часть галльских войск вместе с Юлианом приняла участие в походе на Восток. Весной 378 г. лентиины перешли Рейн потому, что узнали об уходе Грациана со своей армией на помощь Валенту. В 379 г. повторилась прошлогодняя ситуация: воспользовавшись отсутствием императорской армии, аламанны совершили набег на Галлию. В 388 г., когда войска Магна Максима были собраны для войны с Феодосием, на Галлию напали франки.

Таким образом, мы можем сделать вывод, что стратегия сдерживания варваров за счет укрепления естественных границ Империи не была столь малоэффективной и бесполезной, как это видится В. И. Холмогорову. В те периоды, когда на рейнской границе стояли войска, а по самому Рейну курсировал флот, набеги варваров не имели успеха и германцы предпочитали сохранять мирные договоры, заключенные с римлянами.

Тем не менее эта традиционная римская стратегия оказалась неприменимой в новой ситуации, когда на римской территории оказалось поселено большое количество готов и других варваров. Естественные границы не отделяли более Империю от варварского мира. Варвары находились уже в самой Империи и для того, чтобы вернуться к прежней

стратегии, их необходимо было либо вытеснить за Дунай, либо уничтожить, либо попытаться заключить с ними союзный договор и использовать их силу в своих интересах. Совершенно избавиться от готов было невозможно: события, последовавшие вслед за адрианопольской катастрофой, способствовали превращению большей их части в римских солдат. Хуже всего было то, что римский мир оказался отныне разорванным на две части. Противоборство Запада и Востока делало из варваров мощное орудие воплощения в жизнь политических амбиций тех сил, которые оказались у власти в обеих Империях. Борьба отныне происходила не между римлянами и варварами, а между римлянами и римлянами с привлечением союзников-варваров. Борьба с Аларихом была причиной тому, что с пограничных рубежей Западной империи были уведены почти все римские воинские подразделения. Поэтому, когда в конце декабря 406 г. вандалы перешли Рейн, то они не встретили никакого организованного сопротивления со стороны римских военных властей. Последние шесть десятилетий существования Западной империи, вплоть до ее формального исчезновения (476 г.), явились по сути затянувшейся агонией, временем, когда не столько военная сила, сколько иллюзия могущества римского императора и идея незыблемости мирового порядка, утвержденного Римом, защищали гибнущее государство.

Войны с готами. После смерти Феодосия I главнокомандующим всех вооруженных сил Западной империи сделался Стилихон. Оставив себе лучшие войска, он отослал наименее боеспособные подразделения на Восток (Zos., V, 4, 2). Предводитель вестготов Аларих, участвовавший в походе Феодосия против Евгения, был отправлен на Балканы раньше, чем другие восточные отряды. Под предлогом задержки выплаты жалованья Аларих поднял восстание и стал разорять Мёзию и Фракию. В феврале-марте 395 г. он опустошил Балканы вплоть до самого Константинополя (Claud., Ruf., 2, 70 sqq.; 179 sqq.). За это Руфин, бывший опекуном императора Аркадия, лишил Алариха звания *магистра армии* и оставил под его властью только готских *федератов* (Zos., V, 5, 4). Возмущенный этим, вождь готов покинул Фракию и двинулся в Македонию и Фессалию, разграбляя все на своем пути. В 396–397 гг. он начал наступление на Грецию (Claud., Ruf., 2, v. 186 sqq.; BG, v. 183–193; 496; 513–517; 535–543; 564–567; Stil., 1, v. 173–187; 277–299; 2, v. 191–217; Eutrop., II, v. 214–218; IV Cons., v. 461–483; Hieron., Ep., 60, 16; Eunap., VS, 476, 482; Philost., 12, 2; Socr., VII, 10; Oros., VII, 36–37). По тайному сговору с варварами начальник гарнизона Фермопил Геронтий открыл им проход, после чего готы хлынули в Элладу, захватывая и разрушая все на своем пути. Лишь Фивы избежали печальной участи, благодаря

крепости стен. Оставив Беотию, Аларих подошел к Афинам. Потерпев неудачу и здесь, он двинулся на Пелопоннес, где захватил Коринф, Аргос и Спарту (Zos., V, 6, 4–5).

Чтобы остановить этот поток разрушений, в 396 г. из Италии в Пелопоннес прибыл со своей армией Стилихон. Однако варварам удалось покинуть полуостров, после чего они опустошили весь Эпир (Zos., V, 7, 2). В 397 г. Аркадий приказал Стилихону вернуться в Италию, а Алариху предоставил титул *магистра* Иллирика.

Нам ничего неизвестно о действиях Алариха в период с 397 по 400 г., кроме того, что он вооружил своих варваров римским оружием (Claud., BG, 535–539)⁷⁸⁸. В конце 400 г. Аларих потребовал у Стилихона отдать ему в управление западную половину Иллирика. Получив отказ, он начал войну за обладание Италией. Весной 401 г. готы осадили Медиолан. Однако Стилихон заставил их снять осаду и отступить к Полленции. Здесь 6 апреля 402 г. произошло кровопролитное сражение, в результате которого Аларих был разбит. После этого он ушел из Италии, однако военные действия не прекратились и вспыхнули уже летом того же года. Готы снова понесли поражение под Вероной и вынуждены были удалиться. Тем не менее в 403 г. с Аларихом был заключен мир, по которому он получал западную половину Иллирика. Это соглашение объясняется тем, что Стилихон рассчитывал с помощью готов присоединить весь Иллирик к Западной империи (Zos., V, 26, 2).

В 406 г. в Италию вторглась разноплеменная орда под предводительством Радагайса. Согласно Зосиму, количество варваров исчислялось 400 000 (Zos., V, 26, 3). Стилихон имел под своим командованием всего 30 подразделений римской регулярной армии, находившихся на территории Тицина и Лигурии (Zos., V, 26, 4). Однако он заключил союз с гуннами Ульдина и готами Сара (Oros., VII, 37, 12). С главной армией, насчитывавшей около 200 000 человек, Радагайс двинулся к Риму, но был заперт и осажден Стилихоном в Фезуланских горах (Oros., VII, 37, 13–15). Через некоторое время измученные голодом варвары капитулировали. Радагайс был казнен, а 12 000 пленных были зачислены Стилихоном на римскую службу (Olymp., 9).

После победы над Радагайсом Стилихон начал готовиться к борьбе за Иллирик. С этой целью он увел с Рейна основные силы галльской армии и разместил их в Тицине. Этот шаг имел самые печальные последствия для Империи. Воспользовавшись уходом римских войск, 31 декабря 406 г. вандалы совместно с аланами и свевами перешли Рейн по льду и неудержимым потоком хлынули в Галлию. Стилихону пришлось отложить намеченный совместно с Аларихом поход на восток. Когда же предводитель готов потребовал денег, которые ему были обещаны за

поддержку, то Стилихон принудил сенат выплатить готам 4000 фунтов золота (Zos., V, 29, 9; Olymp., 5)⁷⁸⁹. Заключенный с Аларихом договор стал роковым в карьере Стилихона. Его обвинили в том, что он использует богатства Рима для подстрекательства варваров к нападению на Империю (Oros., VII, 38).

Известие о вторжении вандалов привело к мятежу британских войск, провозгласивших императором Константина (Zos., V, 27, 3; VI, 3, 1). В 408 г. против Стилихона и Гонория, отдавших на разграбление Галлию, взбунтовались галльские солдаты, переведенные в Италию (Zos., V, 30, 4). Гонорий лично направился в Тицин, чтобы успокоить войска и призвать их к войне с Константином, однако солдаты в ярости убили Лимения, префекта претория Галлий, а также многих других высших должностных лиц. Сам Гонорий в страхе бежал из города (Zos., V, 32).

Стилихон пытался опереться на помощь своих варварских войск, с которыми он прибыл в Равенну. Отсюда он разослал письма во все города Италии, где находились семьи его варваров, с распоряжением никому не открывать ворота (Zos., V, 34, 2).

Гонорий отдал приказ об аресте и казни Стилихона, обвинив его в предательстве. 22 августа 408 г. прославленный полководец был казнен (Zos., V, 34, 6)⁷⁹⁰. Все размещенные в римских городах жены и дети варваров, служивших Стилихону, были уничтожены по условному сигналу. Узнав об этом, состоявшие на римской службе варвары перешли на службу к Алариху, чтобы сражаться против Рима (Zos., V, 35, 5–6).

Произошедшие события подтолкнули Алариха к тому, чтобы предпринять новую войну за Италию. Уже в октябре 408 г. он начал свое вторжение, а в ноябре осадил Рим. Положение города, лишенного войск и необходимого запаса продовольствия, скоро стало критическим. Гонорий пребывал в Равенне, пассивно наблюдая за судьбой гибнущей столицы. Не рассчитывая более на военную помощь, сенат вступил в переговоры с вождем готов. За огромный выкуп Аларих согласился снять осаду и разрешить подвести в город продовольствие.

По приказу Гонория *дукс* Далмации Валент должен был отправить в Рим подкрепления. Однако эти войска не смогли противостоять огромной массе варваров и были почти все уничтожены (Zos., V, 45, 1–2). На помощь Алариху из Паннонии шел брат его жены Атаульф, ведя с собой большие силы готов и гуннов (Zos., V, 37, 1). Когда Атаульф уже пересек Альпы, Гонорий попытался преградить варварам путь всеми имевшимися в его распоряжении войсками. Впрочем, римлянам не удалось совершить ничего достойного, если не считать действий отряда гуннов в 300 человек под командованием магистра официий Олимпия, который шнал на готский лагерь около Пизы (Zos., V, 45, 6).



Рис. 81. Похороны Алариха. Литография 1895 г.

Аларих отступил от Рима и остановился в Аримине, в 30 милях от Равенны. Он потребовал, чтобы его людям были выделены земли в Норике и Далмации и определено ежегодное количество золота и хлеба для их содержания, а себе — звание *магистра* обоих родов войска (Zos., V, 48). Гонорий соглашался на все требования, кроме последнего (Zos., V, 49, 4). Это привело к прекращению мирных переговоров. Аларих снова двинулся на Рим, а Гонорий, заключив союз с гуннами, обещавшими прислать ему 10 000 воинов, стал готовиться к войне (Zos., V, 50, 1).

В ноябре 409 г. Аларих принудил Рим сдаться и вступить с ним в переговоры (Zos., VI, 6, 2–3). По приказу предводителя готов сенат провозгласил императором Атгала. Аттал отправил часть своих варварских войск в Африку на завоевание Карфагена, а сам осадил Гонория в Равенне. В Африке варвары были разбиты. Осада Равенны тоже оказалась для

них неудачной: к Гонорию неожиданно прибыли войска из Восточной империи, обещанные еще при жизни Стилихона (Zos., VI, 7, 6; 8, 2).

Сместив не оправдавшего его надежды Атгала, Аларих в третий раз пошел на Рим. 24 августа 410 г. город был взят и разграблен. Покинув Рим через три дня, готский вождь двинулся на юг Италии, предполагая занять Сицилию, а оттуда переправиться в Африку. Однако буря раскидала собранный им флот. Тогда Аларих повернул на север, намереваясь уйти в Галлию, но через некоторое время возле города Консентии умер от болезни (Jord., 156–157).

После смерти Алариха Гонорий заключил договор со сменившим его Атаульфом. Согласно этому соглашению, готы должны были выступить против узурпатора Константина III и изгнать варваров, грабивших Испанию. В обмен они получали на правах *федератов* треть земель в провинции Аквитиния (ок. 416 г.). Вскоре готы основали там первое варварское королевство на территории Империи.

События первого десятилетия V в. привели к тому, что старая военная система была полностью разрушена. На основании имеющихся в нашем распоряжении источников мы можем теперь проследить этапы исчезновения регулярной армии Западной Римской империи.

Исчезновение регулярной армии. На протяжении всего существования Римской империи обороне рейнской границы уделялось самое пристальное внимание. Как уже отмечалось выше, в те исторические моменты, когда римляне уводили с Рейна свои войска, территории их близлежащих провинций неизбежно подвергались опустошительным набегам варваров. Вместе с тем *Notitia dignitatum* свидетельствует, что к началу V в., когда был составлен этот документ, римская военная организация полностью прекратила свое существование в Германии Второй: здесь засвидетельствовано наличие лишь гражданской администрации (ND., Ос., XLI). Поскольку нам известно, что при Валентиниане I в обеих Германиях находились римские войска (Amm., XXVII, 1, 5), то, следовательно, вывод римских гарнизонов из Германии Второй мог произойти только в период, последовавший за смертью этого императора. Л. Пиганоль, проводя параллель с поселением варваров в 380 г. в Паннонии, делает ответственным за эту замену Грациана, полагая, что защита провинции была доверена салическим франкам, заключившим с Империей *федеративный* договор⁷⁹¹.

В действительности точно неизвестно, оставались ли какие-нибудь римские гарнизоны на Рейне после падения Грациана, поскольку данные *Notitia* по Германии Первой оказались утраченными. Орозий утверждает, что армия, собранная Арбогастом и Евгением, состояла из римских гарнизонов и франкских вспомогательных войск (Oros., VII, 35, 11; 12).

Однако из этого не следует, что речь должна непременно идти о гарнизонах, размещенных на рейнской границе. Григорий Турский, рассказывая о нападении франков в 386 г. на Германию Вторую, не упоминает о каком-либо столкновении с римскими войсками. Штаб-квартира римского командования в это время находилась в Треверах (Greg., II, 9). Относительно франкских вспомогательных отрядов мы также не можем быть уверенными, что это были *федераты*, поселенные на территории Германии Второй. Сведения, которые доносит до нас Григорий Турский, позволяют сделать вывод, что отношения с франками в конце IV в. были достаточно напряженными. В правление Валентиниана II с ними, мстя за совершенные набеги, вел войны Арбогаст, а когда в 394 г. Евгений отправлялся в поход против Феодосия, то он прибыл со своей армией на Рейн, чтобы добиться от франков и аламаннов заключения мирного договора (Greg., II, 9).

Возможно, римские гарнизоны появились на Рейне после поражения западной армии в гражданской войне. Но уже в 401 г. командование вынуждено было увести их для защиты Италии, которой угрожало вторжение готов. Согласно Клавдиану, в это время Рейн оставался открытым и лишь страх удерживал германцев от вторжения на римский берег (Claud., Get., v. 419–429).

Рейнский флот к этому времени уже давно прекратил свое существование. Последним известным нам римским императором, державшим на Рейне флот, был Валентиниан I (Symm., Laud. Val., I, 28). После 375 г. в источниках нет более никаких упоминаний о кораблях, несущих на Рейне патрульную службу. Нет ни одного императорского эдикта, говорящего о восстановлении рейнского флота, подобного эдиктам, направленным на поддержание флота на Дунае. Факт исчезновения рейнского флота подтверждается также и Вегецием, который упоминает о патрульных эскадрах на Дунае (Veg., IV, 44), но ничего не сообщает о подобных эскадрах на Рейне.

Франки были единственными, кто попытался в 406 г. остановить наступление вандалов. Они оказали нападавшим ожесточенное сопротивление и уничтожили около 20 тысяч противников вместе с их королем Годегизилом. Лишь подошедшие на помощь вандалам аланы спасли последних от полного поражения (Greg., II, 9). Возможно, что, отступая под натиском вандалов, франки перешли Рейн и заняли Германию Вторую.

Успех масштабного вторжения вандалов и их союзников был следствием не столько силы варваров, сколько слабости римских властей. По крайней мере, если верить Зосиму (Zos., VI, 3, 3), то Константин III, провозглашенный императором в Британии, опираясь на ничтожное

количество войск британского гарнизона, смог нанести варварам поражение и вновь укрепить рейнскую границу.

Вероятно, при Константине III была проведена реструктуризация всей оборонительной системы Галлии. Остатки римских регулярных войск были переданы под командование *дуксов* Арморики (ND, Ос., XXXVII), Белгики Второй (ND, Ос., XXXVIII), Могонциака (ND, Ос., XLI), Аргентората (ND, Ос., XXXVIII) и Секваники (ND, Ос., XXXVI). В то же самое время на внутренних реках Галлии были размещены военные флотилии. Однако эта система просуществовала недолго. Уже в 409 г. Аргенторат и Могонциака были захвачены германцами (Hieron., Ep., CXXII), из чего следует, что войска, находившиеся в распоряжении у *дуксов* этих городов, прекратили свое существование.

Те военные силы, которыми еще располагало в Галлии центральное правительство, формировались теперь на принципиально иной основе. Речь, как правило, идет о чужеземных наемниках или *федератах*. Главную силу западного правительства некоторое время составляла гунно-аланская армия под командованием Аэция. Эта достаточно эффективная и сильная армия была очень мобильной и постоянно находилась в действии в течение продолжительного времени. Существенным недостатком армии Аэция была ее слабая романизация. Огромное количество варваров, служивших в ее рядах, представляло для римского командования массу затруднений, когда дело касалось контроля или исполнения элементарных приказов.

Основная часть римских военных сил в Галлии оказалась сосредоточена в руках *магистра* армии (*magister militum*) Эгидия (456/457–465 гг.), который некоторое время успешно боролся с готами на севере страны, и сумел укрепиться в долине Сены и Соммы⁷⁹². Его сын Сиагрий, также принявший титул *магистра*, объявил себя «царем римлян» (*Rex Romanorum*). В 476–477 гг. Сиагрий отразил нашествие вестготов и продержался до 486 г., когда был разбит Хлодвигом в битве под Суассоном. Кем были солдаты, сражавшиеся под знаменами Сиагрия? В окрестностях Суассона и области, расположенной к северу от Соммы, было обнаружено множество предметов аламаннского и тюрингского происхождения⁷⁹³. Некоторые из этих находок происходят из районов, заселенных германцами уже в IV столетии, некоторые — из более поздних могильников. Нет никакого сомнения в том, что представители названных племен в большом числе служили в армии Эгидия, а затем и Сиагрия⁷⁹⁴. Археологические данные подтверждаются сообщением Сидония Аполлинария, который хвалит Сиагрия за то, что тот знал германский язык своих наемников (Sidon., Ep., V, 5, 1)⁷⁹⁵. Таким образом, мы можем с определенной долей уверенности утверждать, что последняя римская

армия в Галлии существенно не отличалась от любой другой западно-римской армии V в.

Тем не менее нельзя сказать, что регулярная армия полностью исчезла уже в начале V в. Так, согласно утверждению Прокопия, еще в его время в Галлии существовали отряды, ведшие свое происхождение от прежних римских воинских частей, которые, оказавшись отрезанными в результате германских вторжений от центрального правительства, продолжали нести свою службу. Содержание им выплачивалось местными городскими властями. В то же время существовали и такие отряды, которые оплачивались непосредственно центральным правительством. Одна из новел Валентиниана III хотя и предполагает, что набор рекрутов станет явлением экстраординарного порядка, однако не отменяет его совсем и постановляет, что он будет объявляться специальным императорским указом (CTh., Val. III. Nov. VI, 1; 2). Конечно же, удельный вес этих последних подразделений регулярной армии по сравнению с союзниками-варварами был крайне незначительным. Они использовались, как правило, в качестве гарнизонных войск. Например, после того как римская власть была восстановлена в Паннонии (427 г.), правительству удалось вновь разместить римские сторожевые отряды на дунайской границе или по крайней мере на участке ее от Квинтания до Комагены и Венского леса⁷⁹⁶. В житии Святого Северина мы находим интересное сообщение, касающееся этих последних пограничных римских гарнизонов, находившихся в Норике: «В то время, пока стояла Римская империя, солдаты содержались для охраны границы на общественные деньги. Когда же этот обычай исчез, одновременно исчезли и военные отряды» (V. Severini, XX, 1)⁷⁹⁷. Таким образом, пограничные гарнизоны оставили Дунайскую границу только после того, как центральное правительство прекратило выплачивать им жалованье⁷⁹⁸.

Британия, лежавшая на периферии римского мира, не имела в последние века существования Империи крупных военных сил. От набегов северных варваров этот диоцез защищал вал Адриана. Впрочем, для того чтобы вал представлял для нападавших непреодолимое препятствие, необходимо было разместить на нем многочисленные гарнизоны. Согласно данным *Notitia dignitatum* (ND, Ос., XL, 33–56), на валу находилось 24 различных подразделения⁷⁹⁹. Все они, за исключением алы *I Herculea*, были образованы во времена Ранней империи. Ала *I Herculea* (ND, Ос., XL, 55) была создана в период тетрархии и оставлена в Британии в период правления Констанция Хлора. Произведенные на валу раскопки подтвердили, что находившиеся на нем форты занимали те самые подразделения, о которых сообщает *Notitia*⁸⁰⁰. Следы пребывания здесь римских гарнизонов прослеживаются вплоть до 80-х гг. IV в.⁸⁰¹

Восстание Магна Максима (383 г.) самым губительным образом отразилось на оборонительной системе римской Британии. Магн Максим увел войска британского гарнизона на континент. Согласно поздней традиции, с ним ушли не только римские отряды, но и все те из местного населения, кто был способен носить оружие (Baeda, Hist., I, 12; Gildas, 14; Galfrid., 84, 88, 90)⁸⁰². Покинули остров и подразделения, занимавшие вал Адриана. Анализируя данные главы XL западной части *Notitia* (ND, Ос., XL, 22 и далее), исследователи пришли к выводу, что в ней присутствует явный анахронизм. Вследствие оплошности редактор главы соединил два следовавших друг за другом этапа эволюции военных сил Британии: алы и когорты на валу Адриана (*per lineam valli*) относятся к периоду до 383 г., в то время как десять *numeri*, дислоцированные южнее вала, представляют более поздний период. Эти отряды составляли основные военные силы дуката. Отсутствие нумизматических данных из фортов на валу Адриана после 383 г. свидетельствует о том, что на свои позиции римские войска более не возвращались⁸⁰³.

Северные районы дуката уже в правление Максима охранялись исключительно гражданской милицией⁸⁰⁴. Однако, когда пикты совершили серьезный набег на римскую территорию, Максим был вынужден перебросить на остров два подразделения регулярной армии (Galfrid., 88). В дальнейшем римское присутствие на острове будет неуклонно сокращаться: уже спустя всего несколько лет (ок. 390 г.) римляне оставят форты на Йоркширском побережье, возведенные в правление Валентиниана I⁸⁰⁵.

Чтобы защитить диоцез от набегов варваров, римляне заключили федеративные договоры с вождями скоттов и возложили на них задачу о защите границы⁸⁰⁶. Эта система обороны северной границы на некоторое время оказалась достаточно эффективной. О новом нападении северных варваров мы слышим только в 408 или 409 г. Оно было спровоцировано уходом из Британии последних частей римского гарнизона после провозглашения императором Константина III (407 г.). Нападение варваров было отражено местной милицией (410 г.)⁸⁰⁷.

Британская армия, с которой Константин переправился на континент, не представляла собой значительной силы. Гальфрид Монмутский утверждает, что у Константина было всего 2000 воинов, с которыми он удерживал власть на острове (Galfrid., 92). В Галлии к нему присоединились еще некоторые воинские части (Zos., VI, 2, 2; Olymp., 12; Oros., VII, 40, 7). В основном это были наспех сформированные из варваров подразделения, получившие название *Гонориаки* (Oros., VII, 40, 7)⁸⁰⁸. Утвердившись в Галлии, Константин отправил своего сына с отрядами *Гонориаков* на завоевание Испании (Oros., VII, 40, 7), которая

после недолгого сопротивления признала власть нового императора (Zos., VI, 5, 1).

Что представляли собой подразделения британской армии, на которые опирался Константин III? Очевидно, что какая-то часть армии была укомплектована местными уроженцами, примером чему служит сам Константин, происходивший, как пишет Орозий, «из самой низкой категории солдат» (Oros., VII, 40, 4)⁸⁰⁹. Вместе с тем несомненным является также факт присутствия в британских войсках большого количества чужеземных варваров, в частности франков. Доказательством этому служат франкские захоронения V в. найденные в долине реки Темзы, в Кенте, Сассексе, на о. Уайт, в Хемпшире, Уилштире и Эссексе⁸¹⁰.

После падения Константина III (411 г.) римские войска вновь были введены в Британию⁸¹¹. Однако в 418 г. римляне окончательно покидают остров⁸¹². Самые поздние римские монеты, которые были здесь обнаружены, относятся к периоду правления Констанция III⁸¹³. 449 г. король Вортигерн пригласил сакских вождей Хенгиста и Хорса поселиться в Кенте, чтобы они помогли местному населению отразить набеги пиктов и скотов. В 455 г. эти наемники подняли восстание, после чего началось завоевание острова саксами⁸¹⁴. Начиная с 460 г. романизованное население стало покидать остров и переселяться на континент⁸¹⁵.

В Испании, согласно *Notitia*, находился довольно мощный гарнизон, состоявший из 11 отрядов *auxilia palatina* (ND, Ос., VII, 119–129) и пяти легионов *комитатенсов* (ND, Ос., VII, 130–134). Однако в действительности все эти подразделения к началу V в. были либо выведены из испанских провинций⁸¹⁶, либо прекратили свое существование. Поэтому, когда войска Константина III попытались захватить Испанию, все, что смогли противопоставить им местные власти, — это некие лузитанские отряды. Но основную военную силу составляли вооруженные двумя братьями, Дидием и Веренианом, рабы и колоны (Zos., VI, 3, 3; Oros., VII, 40, 6). После подчинения Испании Константин III доверил *Гонориакам* оборону горных проходов, отделяющих Галлию от Испании (Oros., VII, 40, 9; ср. Zos., VI, 5, 1). Командовавший *Гонориаками* Геронтий изменил Константину и впустил в Испанию аланов, вандалов и свевов. Сами *Гонориаки* присоединились к вторгшимся варварам (Oros., VII, 40, 9; Greg., II, 9), после чего в Испании не осталось уже никаких римских воинских частей.

Наиболее пристальное внимание правительство традиционно уделяло обороне Италии, где находились Рим — священный город Империи — и Равенна, ставшая постоянной резиденцией императора. В 395 г. в Италии были сосредоточены вся армия Востока и подразделения западной армии Евгения, перешедшие на сторону Феодосия (Zos., V, 4, 2;

Claud., Rufin., v. 104–106, 156–158, 216). Восточные войска в 397 г. были отправлены на родину (Zos., V, 7, 3), но основная часть западных сил продолжала оставаться в Италии: если мы посмотрим, какие подразделения были отправлены отсюда на подавление восстания Гильдона, то обнаружим среди них те, которые, согласно *Notitia*, были размещены в самых отдаленных провинциях, таких как Британия, Галлия, Реция и Испания (Claud., Gild., v. 418–423).

Вернулись ли воинские части на места своей постоянной дислокации? Какие-то из них — несомненно. Однако к 401 г., когда ожидалось вторжение Алариха, многие подразделения вновь оказались переброшенными из провинций в Италию. Клавдиан, например, сообщает об отряде из Реции⁸¹⁷, а также о легионе из Британии (Claud., Get., v. 414–422).

Для отражения нашествия Радагайса, император Гонорий пошел на беспрецедентный шаг и, чтобы пополнить свою армию, издал закон, призывающий под знамена рабов (17 апреля 406 г.) (CTh, VII, 13, 16). Еще один эдикт Гонория призывал всех свободных «из любви к миру и родине»⁸¹⁸ взяться за оружие (19 апреля 406 г.). За это правительство обещало выплатить каждому по 13 солидов после окончания войны (CTh, VII, 13, 17).

В 408 г. в Италии, как уже упоминалось, кроме собственно регулярных войск находились также 30 000 союзников-варваров. Этих сил было вполне достаточно, чтобы защитить страну. Однако переход варваров на сторону Алариха изменил баланс сил не в пользу римлян.

Опустошение Италии не привело к немедленному падению Западной империи. Правительство еще располагало ресурсами, достаточными для того, чтобы собрать новую армию и с ее помощью хотя бы на время вернуть многие из утраченных провинций. Однако эти войска мало чем напоминали прежнюю регулярную римскую армию. Как замечает Ф. Ришардо, один из последних случаев, когда наши источники называют номер и имя воинской части, относится к 425 г.⁸¹⁹ Это надпись на золотых воротах в Константинополе, упоминающая три западных отряда, отправленных Галлой Плацидией императору Феодосию II. Отныне военные силы Западной империи состояли почти исключительно из наемников-варваров⁸²⁰.

Готское восстание (376–382 гг.), а затем и войны с Аларихом окончательно расстроили всю оборонительную систему диоцеза Иллирик. Паннония была на длительное время утрачена римлянами. Комит Марцеллин, сообщая о событиях 427 г., пишет, что Паннонии после пятидесятилетнего перерыва, во время которого ими владели гунны, вновь стали римскими провинциями (Marc., a. 427)⁸²¹. Хотя Марцеллин и не совсем точен в этом вопросе, однако сам факт утраты римлянами на

какое-то время этой страны и сопредельных территорий, которые оказались в самом эпицентре варварских нашествий, захлестнувших Империю в конце IV в., очевидно, не является вымыслом автора.

Итогом всех этих потрясений было разорение целого ряда балканских провинций и полное разрушение всей римской оборонительной системы на Дунае. В 395 г. варварами, перешедшими Дунай, были разрушены главный город Паннонии Первой Карнунт, а также Виндобона⁸²². В 401 г. был разрушен Лавриак, являвшийся главным городом провинции Норик прибрежный (*Noricum ripense*)⁸²³. Те римские части, которые еще продолжали занимать некоторые опорные пункты на севере диоцеза, в начале V в. были переведены в Италию, над которой нависла угроза варварского вторжения.

После возвращения Панноний правительство попыталось восстановить границу и в некоторые крепости вновь были введены римские гарнизоны. Об их дальнейшей судьбе уже сообщалось выше.

Среди подразделений африканского гарнизона *Notitia* называет 11 легионов и 19 кавалерийских вексилляций (ND, Ос., XXV). Возможно, часть из этих подразделений еще существовала в начале V в., и именно с их помощью римские власти смогли отразить готов, посланных Атталом (Zos., VI, 7, 6; 9, 1). Но в 430 г. всех сил, собранных комитом Африки Бонифацием, не хватило, для того чтобы отразить натиск вандалов, силы которых едва ли превышали 20 000–25 000 человек.

Территориальная милиция, букелларии и федераты. Стремительное разложение регулярной римской армии и неспособность правительства защищать провинции от варварских вторжений послужили причиной тому, что во многих областях Западной Римской империи спонтанно образовались отряды территориальной милиции, пытавшиеся бороться своими собственными силами.

Другим признаком разложения старой военной системы стало появление *букеллариев* (βουκελλάριοι, *bucellarii*) — личной гвардии крупных военачальников, таких как Стилихон или Аэций. Первое упоминание о *букеллариях* относится к правлению императора Гонория (начало V в.) (Olymp., 7). Некоторые исследователи допускают, что *букелларии* появились в римской армии в конце IV в., и видят в этом следствие ее германизации: отряды *букеллариев* были образованы по примеру свиты, окружавшей германских военных вождей⁸²⁴. По утверждению Олимпиодора, название *букеллариев* происходит от слова βουκελλάτος (*bucella*, *bucellus*), обозначающего паек хлеба, получаемый солдатом (Olymp., 11); размер *букеллы* составлял 6 унций (163 г.)⁸²⁵.

Букелларии были отборными воинами, набиравшимися, из римлян, готов и гуннов. Олимпиодор считает *букеллариев* солдатами (στρατιώται)

и противопоставляет их *федератам* (τὸ φοιδαράτων), в которых видит лишь беспорядочную и смешанную толпу (Olymp., 7). Все *букелларии* приносили присягу на верность своему господину, сражались в бою возле него и защищали его до последней капли крови. Клятва побуждала *букеллариев* мстить за смерть своего повелителя. Известно, что так поступил *букелларий* Аэция Оптила, убив императора Валентиниана III (455 г.).

Нестабильная ситуация и бессилие центральной власти привели к тому, что с конца V в. *букеллариев* стали набирать не только крупные военачальники, но и частные лица, стремившиеся таким образом защитить свои поместья. Иногда такие отряды были достаточно многочисленными. Дед Кассиодора, например, со своей личной армией смог защитить от вандалов Сицилию и Южную Италию (ок. 460 г.) (Cassiod., *Variae Epistulae*, I, 4, 14). Тем не менее *букелларии* частных лиц имели полуофициальный статус, и некоторые императоры запрещали содержать подобные отряды (CJ, IX, 12, 10).

В последние десятилетия существования Западной империи в ее истории очень заметную роль начинают играть *федераты* (*foederati*) — племена варваров, заключивших договор с правительством. После заключения договора с Империей *федераты* получали регулярные денежные выплаты; в обмен они обязывались оказывать римским войскам военную помощь. В доадрианопольский период контингенты *федератов* были еще малочисленными и поддерживали римскую армию, как правило, только тогда, когда она вела наступательные действия на территории противника. Это было обусловлено, с одной стороны, относительной стабилизацией внутри Империи, а с другой — слабостью варварского мира⁸²⁶. При Диоклетиане не было заключено ни одного *федеративного* договора с северными варварами и в источниках не упоминается о выплате им субсидий⁸²⁷. Это объясняется тем, что успехи, достигнутые конце III столетия в борьбе с варварами, позволили Империи диктовать им условия мира с позиции силы. В период тетрархии разгром варваров обычно сопровождался переселением побежденных на римскую территорию (Eutrop., IX, 25). Вслед за успешными войнами следовало усиленное фортификационное строительство на лимесах. Все это делало ненужным заключение договоров с ослабленным противником. Нет никаких сведений о федеративных договорах, заключенных с варварами в начале правления Константина. Один из первых договоров был заключен только в 332 г., когда Константин осознал необходимость изменения политики в отношении варварского мира. Этот договор был заключен с побежденными готами. Согласно его условиям, готы получали от Империи ежегодное содержание, доставляемое на

кораблях дунайского флота. К этому добавлялись денежные выплаты и ценные подарки, которые получали готские вожди. Продовольствие, которое получали готы, становилось все более и более необходимым для их существования. Со своей стороны варвары были обязаны оказывать римлянам военную помощь. Их отряды неоднократно использовали Констанций II и Юлиан во время своих войн против персов⁸²⁸. Весьма вероятно, что регулярные подразделения армии пополнялись рекрутами готского происхождения. Как отмечает А. Барберо, неслучайно именно с этого времени в эпиграфических и папирологических источниках упоминаются римские солдаты и офицеры, носящие готские имена⁸²⁹. Многие из готов на римской военной службе сделали блестящую карьеру и достигли самых высоких должностей в Империи⁸³⁰.

Готы оставались практически единственными постоянными *федератами* на северных границах Империи. *Федеративные* отношения с этим племенем были нарушены только во времена Валента. Поводом для разрыва, как уже отмечалось, послужила военная помощь, которую готы оказали Прокопию.

На юге *федератами* долгое время были сарацины. Неизвестно, когда с ними был заключен договор, но расторгнут он был Юлианом (Аmm., XXV, 6. 10). *Федеративные* отношения были восстановлены только в 372 г. (Soz., VI, 38). В соответствии с заключенным договором, Валент, готовясь к войне с Персией, получил сарацинские конные отряды от царицы Мавии, которые оказали большую помощь римлянам при обороне Константинополя в 378 г. (Soz., V, 1).

После поражения римлян под Адрианополем характер *федеративных* отношений заметно меняется⁸³¹. Олимпиодор, как кажется, посвятил целую главу вопросу о *федератах*, содержание которой дошло до нас только в виде скупого резюме, составленного патриархом Фотием⁸³². На основании сохранившегося текста, мы можем сделать вывод, что, начиная с правления Гонория, название *федератов* давалось отрядам, составленным из представителей самых различных племен; следовательно *федераты* не представляли более моноэтническую группу, возглавляемую своим вождем⁸³³. Данный факт показывает, что в V столетии прежний термин стали применять в более широком значении обозначая им уже не только племена, заключившие договор с правительством, но и новые группы варваров, которые поступали на римскую военную службу.

Некоторые объединения *федератов* даже в этот период были более или менее компактны и могли находиться под руководством своих вождей⁸³⁴. Однако чаще подобные отряды состояли из представителей различных племен, которые объединялись вокруг удачливого вождя или

знаменитого воина. Общей чертой всех этих образований было то, что они не подчинялись римской дисциплине и римским властям, но лишь своему предводителю, получавшему от правительства деньги для оплаты и содержания своих войск⁸³⁵.

В V столетии, когда процесс разрушения старой римской военной организации достиг своего апогея, правительство постоянно прибегало к помощи федератов. В период между 425 и 439 гг. вестготы пытались атаковать римские владения в Галлии. Для борьбы с ними Аэций решил использовать федератов-аланов, которых он поселил в 442 г. в районе современного Орлеана, и бургундов, получивших в следующем году земли между Лионом и Женовой. Против рипуарских франков Аэций заключил договор с салическими франками, которых он поселил в качестве *федератов* в районе Турне.

В 429 г. Бонифаций пригласил вандалов переселиться из Испании на правах *федератов* в Африку. Однако вскоре после того как вандалы прибыли на новую родину, отношения между сторонами были испорчены. В 430 г. войска Бонифация были разбиты и он был осажден вандалами в Гиппоне-Регии. А через несколько лет вандалы создали в Африке свое независимое королевство.

В 451 г. в Галлию вторгся Атила. Аэций смог противопоставить ему только разноплеменную толпу вспомогательных войск (*auxiliares*), среди которых Иордан называет франков, сарматов (аланов), бриттов, бургундов, саксов и другие народы «Кельтики и Германии». (Jord., 191).

В 460 г. император Майориан собрал огромную армию для борьбы с вандалами. Однако вся она целиком состояла из *федератов*: остготов, гуннов и ругов (Sidon., Pan. Maior., 364; 474–479)⁸³⁶.

5. ПРЕОДОЛЕНИЕ ВОЕННОГО КРИЗИСА В ВОСТОЧНОЙ РИМСКОЙ ИМПЕРИИ

Правление Феодосия I (379–395 гг.). После поражения армии Валента под Адрианополем восточная половина Римской империи оказалась в очень тяжелой ситуации: не только императорская армия была почти полностью уничтожена, но и многие Балканские провинции подверглись беспощадному опустошению (Amm., XXXI, 16, 7).

В 379 г. поддерживаемый Грацианом Феодосий еще пытался победить готов оружием, однако, оставшись без поддержки западных войск, с конца 380 г. он кардинальным образом изменил свою политику в отношении варваров. По всей видимости, Феодосий осознал свое бессилие продолжать один на один борьбу с врагом и предпочел привлекать на свою сторону отдельных готских вождей. В начале 381 г. на службу к Феодосию перешел готский король Атанарих вместе со своей дружиной (Jord., 142)⁸³⁷. После смерти Атанариха все его люди остались на службе у Феодосия, «слившись как бы в одно тело с римским войском» (Jord., 145)⁸³⁸. Помощь готов позволила Феодосию нанести поражение скирам и карподакам, переправившимся через Дунай в 381 г. (Zos., IV, 34, 6).

На следующий год Феодосий вступил с остальными готами в переговоры, которые завершились мирным договором⁸³⁹. Варвары получили земли для поселения в Нижней Мёзии и Фракии. Конкретные условия достигнутого соглашения нам неизвестны. Большинство современных исследователей считает, что готы получили права *федератов*. Однако сам термин *foederati*, обозначающий племенные группы, получавшие право на поселение в Империи в обмен на военную помощь, не встречается в источниках времени правления Феодосия. Впервые он упоминается в эдикте Гонория от 406 (CTh, VII, 13, 16).

По мнению ряда специалистов, соглашение 382 г. положило начало новой эпохи в отношениях между Империей и варварами и заложило юридические основы для интеграции германских племен в римский мир. С другой стороны, оно создавало угрозу территориальной целостности римского государства и возникновению внутри него варварских автономий, практически неподконтрольных центральной власти. Тем не менее если мы проследим за тем, как развивалась ситуация во

взаимоотношениях между Римской империей и варварами на протяжении столетий, то станет ясно, что договор 382 г. — логическое продолжение политики иммиграции, проводившейся римским правительством с незапамятных времен. Достигнутое соглашение с готами не предусматривало никаких существенных изменений в юридическом плане, и лишь практическая невозможность выполнения его условий привела к дестабилизации и новым военным столкновениям⁸⁴⁰.

Множество семей готов было поселено в Империи в качестве землепашцев. Это должно было оказать благотворное влияние на экономику балканских провинций, подвергшихся до того опустошению. Данная модель с успехом была опробована в период тетрархии, в частности, в Галлии. Поэтому не было никакого повода опасаться негативных последствий подобного шага и правительство имело все основания рассчитывать на результат, аналогичный тому, который был достигнут ранее⁸⁴¹. Последствия заключенных соглашений оказались совершенно не теми, какие ожидались, однако это объясняется, прежде всего, изменениями в расстановке сил между римлянами и их противниками, а не какими-то реальными нововведениями⁸⁴². На бумаге правительство Империи по собственной инициативе принимало новых переселенцев, выделяя им для проживания заброшенные земли, на практике же оно очень скоро совершенно утратило контроль над ситуацией⁸⁴³.

Таким образом, политика Феодосия, которая проводилась им в годы, последовавшие за битвой при Адрианополе, представляется вполне традиционной: император пытался нормализовать отношения с готами, селя их семьи на государственных землях и вербуя наиболее пригодных для военной службы в регулярные подразделения римской армии. По всей видимости, правящие круги Империи были настроены весьма оптимистично, полагая, что ситуация нормализуется и готский кризис скоро удастся преодолеть. Договор 382 г. должен был, как по волшебству, избавить государство от врагов и предоставить ему новые человеческие ресурсы. Как отмечает А. Барберо, способность Империи интегрировать варваров и использовать их в качестве крестьян, культивировавших заброшенные земли, и в качестве солдат, пополнявших ряды регулярной армии, всегда была одним из ключей, обеспечивавших ее жизнеспособность. Именно поэтому, по крайней мере вначале, очень многие разделяли оптимизм официальных властей⁸⁴⁴. И действительно, новая политика Феодосия по отношению к готам немедленно дала положительный результат: варвары обеспечили охрану Дуная и на длительное время воспрепятствовали нападениям на римлян (Zos., IV, 34, 5). Согласно Зосиму, «земледельцы могли возделывать землю, а скот и его приплод могли без боязни пастись» (Zos., IV, 34, 6)⁸⁴⁵. Феодосию,

по видимости, удалось воплотить в жизнь давнюю мечту своих предшественников (и, прежде всего, самого Валента): соединить римские и варварские силы и получить «непобедимое войско», в то время как государственный фиск пополнялся средствами, идущими от провинциалов. К 386 г. была восстановлена оборонительная система на дунайской границе, и когда варвары вновь попытались вторгнуться на римскую территорию, то они были разбиты *магистром пехоты* Фракии Промотом, использовавшим не только сухопутные войска, но и речной флот (Zos., IV, 38–39; Claud., IV Cons., v. 619–637).

Временное затишье на Дунае и военная помощь варваров позволили восточному императору отправиться со всей своей армией через Паннонию и Альпы к Аквилее (Zos., IV, 45, 4) для борьбы с Магном Максимом (387 г.). Нанеся войскам противника несколько поражений, Феодосий неожиданным приступом взял Аквилею и казнил узурпатора (Zos., IV, 45, 4). В Галлию был отправлен Арбогаст, который присоединил все территории, принадлежавшие ранее Грациану, к владениям Валентиниана II.

Феодосий оставался в Италии около трех лет, приводя в порядок дела западных провинций. Однако дальнейшие события показали, что мир с варварами, достигнутый на Балканах, носил весьма условный характер. Воспользовавшись отсутствием императора, готы, во множестве укрывавшиеся в лесах и на болотах, вновь начали беспрепятственно опустошать близлежащие территории (Zos., IV, 48, 1). Как передает Зосим, после окончания войны с Магном Максимом, Феодосий был вынужден отражать эти нападения, опасность которых была столь велика, что он решил в дальнейшем отказаться от участия во внешних войнах (Zos., IV, 50, 1). По сути военные действия в придунайских провинциях не прекращались в течение всего правления Феодосия, и спустя около года после его смерти в одном из своих писем Иероним с горечью сообщает, что война на Балканах идет уже 20 лет (Hieron., Ep., LX, 16)⁸⁴⁶.

Тяжелое положение на дунайской границе не позволило Феодосию вести активные действия против Персии. Поэтому император предпочел пожертвовать римскими интересами в Армении. Как только ему стало известно, что персы были атакованы кочевыми племенами на дальних рубежах своих владений, он предложил им заключить мирный договор (387 г.). Лишь пятая часть Армении отошла к Империи; ее основная территория была присоединена к Персии⁸⁴⁷. Под властью армянских Арсакидов осталась небольшая область, находившаяся под протекторатом обеих держав. В 391 г. царская власть в Западной Армении была окончательно упразднена Феодосием. Управление страной перешло в руки наместников в ранге *комитов*, присылаемых из Константинополя.

Смерть Валентиниана II снова заставила Феодосия вмешаться в дела западной половины Империи. 5 сентября 394 г. у реки Фригид⁸⁴⁸ произошло решительное сражение между западной и восточной армиями, которое продолжалось два дня. Согласно версии Зосима, Феодосий, шадя римских солдат, бросил сначала в атаку своих союзников-варваров. Во время первого дня сражения произошло солнечное затмение, и противники вынуждены были биться друг с другом в кромешной тьме. Большая часть варваров Феодосия полегла на поле боя. Погиб и командовавший ими Бакурий, участник битвы под Адрианополием. Западный император Евгений, посчитав, что победа была уже одержана, дал своим солдатам приказ отступить в лагерь, однако перед рассветом следующего дня (6 сентября) Феодосий неожиданно ввел в бой свои основные силы и полностью разгромил противника. Сократ Схоластик говорит о сильной буре, которая началась на второй день в разгар сражения. Ветер дул в лицо солдатам Евгения и препятствовал им пускать стрелы, в то время как стрелы их противников летели с еще большей быстротой (Socr., V, 25). Остатки западной армии перешли на сторону победителя. Евгений был схвачен и убит. Противники Феодосия потеряли в этом сражении 10 000 солдат ([Aur. Vict.], Epit., 48, 7). Каковы были потери победителей, неизвестно.

После сражения при Фригиде Империя вновь была объединена, но теперь уже в последний раз. Спустя всего четыре месяца Феодосий покинул Рим и отправился в Константинополь, однако в дороге заболел и умер в Медиолане, передав власть над Западной империей своему сыну Гонорию.

Реформа высшего военного командования. При Феодосии в сфере высшего военного командования Восточной империи произошли заметные изменения. Зосим упрекает императора в том, что тот усилил власть военных и вместо двух прежних *магистров* создал более пяти (Zos., IV, 27, 2). Реформа была осуществлена, возможно, во время пребывания Феодосия в Фессалонике с осени 387 до апреля 388 г. Увеличение количества *магистров* было вызвано, очевидно, увеличением численности региональных войск, что в свою очередь было следствием создания на территориях, которым угрожала наибольшая опасность варварских вторжений, самостоятельных военных округов⁸⁴⁹. Увеличив количество *магистров*, Феодосий устранил различие между ними по родам войск. Все пять *магистров* стали при нем одновременно *магистрами пехоты и кавалерии (magistri peditum et equitum)*⁸⁵⁰. Именно это положение отражено в *Notitia dignitatum* (ND, Or., 5–9), называющей двух придворных *магистров (magistri praesentales)* (ND, Or., I, 5)⁸⁵¹ и трех региональных *магистров: magister peditum et equitum per Orientem, magister peditum et*

equitum per Thracias, magister peditum et equitum per Illyricum (ND, Or., I, 6, 7, 8). Стабилизация института военного командования, имевшая место в правление Феодосия, привела к окончательному исчезновению института цезарей⁸⁵².

Варваризация восточной армии в период правления Феодосия.

Е. П. Глушанин полагает, что варваризация армии в правление Феодосия не была столь масштабной, как это обычно считается, поскольку из 316 подразделений пограничной армии лишь 25, согласно *Notitia*, имеют названия неримского происхождения, а из 152 полевых подразделений — только 21⁸⁵³. В гораздо большей степени, считает исследователь, варваризация затронула не рядовой, а командный состав: в последрианопольский период из 15 магистров четверо были германцами и один мавром; из 20 *дуксов* и *комитов* — трое *германцами* и один *ибером*⁸⁵⁴.

Если мы проследим за действиями Феодосия, предпринятыми им в первое время после прихода к власти, то увидим, что, стараясь всеми средствами восстановить силы армии, император в борьбе с готами пытался опереться на местное население. Принято считать, что моральный шок, потрясший римское общество после битвы при Адрианополе, был столь велик, что римляне приходили в ужас при одном упоминании о готах. Как замечает Э. Гиббон, армия, составленная из подобных солдат, выведенная в поле, была бы побеждена собственным страхом⁸⁵⁵. Однако наши источники свидетельствуют как раз об обратном. Сразу же после гибели армии Валента жители Константинополя, вооружившись чем попало, отогнали готов от города (Socr., V, 1). Либаний сообщает, что для борьбы с варварами правительство за неимением солдат стало в массовом порядке призывать в армию земледельцев (Lib., Or. XXIV, 15)⁸⁵⁶. Фемистий утверждает, что в 379 г. Феодосий вооружил крестьян и рабочих рудников. «Но теперь мужественный дух возвратился к всадникам, возвратился к гоплитам! — восторженно пишет Фемистий. — Ты уже делаешь земледельцев и рудокопов страшными для варваров и велишь, оставив добычу золота, добывать железо! И это войско, не отведавшее роскошной жизни, привыкшее трудом добывать благосостояние, добровольно собралось под твоим руководством» (Them., Or., XIV, 181 b, c).

Впрочем, также несомненным является и то, что уже в начале своего правления Феодосий начал активно привлекать в ряды регулярной армии и варваров. Зосим утверждает, что в некоторых подразделениях количество последних стало превышать количество римлян (Zos., IV, 30, 1–2). Это тут же отразилось на состоянии дисциплины и боеспособности армии. «Не было никакого порядка в войсках, — передает Зосим, — никакого различия между римлянами и варварами, и все могли

вперемешку уходить и приходиться, и больше не велось учета людей, внесенных в состав воинских подразделений; перебежчикам, уже включенным в состав воинских частей, было позволено возвращаться к себе, а на свое место присылать других людей и снова поступать на римскую службу тогда, когда им это заблагорассудится» (Zos., IV, 31, 1).

Понятно, что в создавшихся условиях не могло быть и речи об обучении новых солдат римским приемам ведения боя. Боевые качества таких войск были крайне низкими, а их преданность — сомнительной. Именно на солдат-варваров, предавших римлян и присоединившихся к своим соплеменникам, возлагает Зосим ответственность за неудачу Феодосия, пытавшегося в 380 г. отразить новую волну готского нашествия (Zos., IV, 31, 4). Чтобы как-то изменить положение, Феодосий отправил варваров под командованием перса Хормизды в Египет, а на смену им вызвал оттуда старые регулярные части (Zos., IV, 30, 2).

Подписание договора 382 г. не оказало сильного влияния на принципы комплектования армии, уже оформившиеся к этому времени. Единовременное поселение на римской территории большого количества готов, пригодных для военной службы, открывало перед римским правительством несколько традиционных возможностей для их использования. Варваров могли зачислять в качестве рекрутов в регулярные римские подразделения, а их вождям предоставлять высокие командные посты и значительное денежное содержание⁸⁵⁷. Первое время римское правительство, стремясь ограничить количество автономно существующих отрядов наемников, прибегало именно к этому способу использования военной силы варваров. «Те, кто был некогда врагами римлян, — говорит в своем панегирике Пакат, — подчиняются римским командирам и римским боевым значкам и следуют за знаменами, против которых они еще недавно воевали, и города Паннонии, которые они ранее разорили и опустошили, будучи врагами, они охраняют теперь, будучи солдатами. Гот, гунн и алан учатся повиноваться требованиям устава, охраняют сторожевые башни и боятся наказаний за нерадение на службе» (Pan. Lat., II, 32–33). Эти варвары, соблюдающие дисциплину и идущие в бой под звуки горнов и труб, не были отрядами наемников, вооруженных и воюющих в соответствии со своими традициями и обычаями, но солдатами регулярных подразделений римской армии. Зосим подтверждает слова Паката и говорит, что Феодосий повел против Максима в 388 г. варваров, «включенных в состав римских подразделений» (Zos., IV, 45, 3)⁸⁵⁸. Об этом же свидетельствует и Орозий, когда утверждает, что Феодосий снабдил готов римским оружием и конями (Oros., VII, 34, 5)⁸⁵⁹.

В 394 г. после победы Феодосия над Евгением восточные войска располагались в городе Конкордия, на северо-восточной границе Италии.

Здесь на христианском кладбище было обнаружено 37 погребальных камней, которые принадлежат солдатам и офицерам, умершим в это время. Судя по именам, 6 или 7 из этих военных были готского происхождения, однако служили они в старых подразделениях, изначально никак не связанных с готами, например Флавий Синдила, имевший звание *senatora* в отряде *Герулы Старшие* (*Heruli seniores*), Флавий Андила — центенарий *Бракхиатов* (*Bracchiati*), или Флавий Фандигильд — протектор *Армигеров* (*Armigeri*)⁸⁶⁰. Таким образом, вопреки мнению Е. П. Глушанина, мы не можем делать каких-либо конкретных выводов о степени варваризации римской армии в период правления Феодосия, опираясь исключительно на перечень подразделений в *Notitia dignitatum*.

Правительство не только укомплектовывало варварами старые подразделения, но и образовывало из них новые, имевшие характер регулярных. Со всей определенностью можно утверждать, что Феодосием были созданы два подразделения *auxilia*: *Visi* и *Tervingi*. Два других отряда, *Greuthungi* и *Austrogothi*, были сформированы из готов, поселенных Феодосием во Фригии. Эскадрон *comites Taifali* также, по всей видимости, был создан в правление Феодосия. Всего на основании данных *Notitia dignitatum* можно выделить 29 подразделений, размещенных на Балканах, в Азии или Египте, образованных при этом императоре. Двадцать из них — кавалерийские, и вполне вероятно, что они были практически полностью укомплектованы варварами⁸⁶¹.

Варварам могли не предоставлять статуса римских солдат, а создавать из них отряды, распускавшиеся после окончания военных действий. Количество таких вспомогательных войск уже во времена Феодосия стало настолько значительным, что они образовывали отдельную армию, не уступавшую по численности римской (*Zos.*, IV, 57, 2). Так, например, известно, что против Евгения Феодосий повел силы, состоявшие из регулярных римских подразделений, контингентов восточных народов (армян, арабов и др.), а также из более чем 20 000 федератов-готов (*Claud.*, III Cons., v. 68; *Stil.*, v. 154; *Gild.*, v. 24; *Jord.*, 145). Кроме готов, поселенных в Империи, Феодосий привлекал к военной службе также и задунайских варваров (*Socr.*, V, 25).

Антиготская реакция. Как уже отмечалось, политика Феодосия, проводимая им в годы, последовавшие за битвой при Адрианополе, была вполне традиционной. Однако количество новых поселенцев оказалось столь значительным, что скоро они ощутили свою реальную силу и вместо подданных стали противниками, опасными тем более, что само правительство Империи вложило оружие в их руки.

Произвол готских солдат Феодосия по отношению к местному населению и их пренебрежительное отношение к римским солдатам стали

причиной многих кровопролитных конфликтов. В 380 г. в городе Филадельфия в Лидии солдаты-готы отказались платить на рынке за купленные ими товары. Возмущенные их наглостью, находившиеся здесь же солдаты из египетского гарнизона набросились на варваров и перебили более 200 человек (*Zos.*, IV, 30, 4–5). Геронтий, командир гарнизона города Томы, расположенного в провинции Скифия, заподозрил, что готы, стоявшие рядом лагерем, помышляют захватить город. Он напал на варваров со своими солдатами и всех их перебил (*Zos.*, IV, 40, 1–5). В 387 г. один готский солдат был обвинен в нарушениях, допущенных при раздаче дармового хлеба населению Константинополя. Он был убит возмущенной толпой, а труп его выброшен в море. Феодосий, разгневанный этим поступком, угрожал лишить город хлебных раздач, однако, в конце концов даровал жителям свое прощение. Опасность инцидента, утверждает Либаний, состояла в том, что он мог спровоцировать готов к мятежу, в результате которого сам император рисковал превратиться в пленника столь обременительных и опасных союзников (*Lib.*, Or., XIX, 22; XX, 14). Таким образом, становится абсолютно ясно, что спустя всего 5 лет после заключения Феодосием договора с готами, надежды на то, что варваров удастся мирно интегрировать в состав римской армии, в римском обществе полностью рассеялись⁸⁶².

Это послужило причиной тому, что события 376–378 гг., а также соглашения, достигнутые с варварами в последующий период, стали представляться ошибочными и губительными для Империи. Именно в это время Аммиан Марцеллин и публикует свои «Деяния», в которых с горечью упрекает римские власти, позволившие варварам переправиться через Дунай. Писавший в те же самые годы Сульпиций Север скорбит по поводу того, что на римской земле принимают людей, которые лишь делают вид, будто они покорны⁸⁶³, и что в римской армии и в римских городах находятся варвары, не желающие принимать римские обычаи (*Sulp. Sev.*, II, 3, 6).

В 399 г. Синезий в своей речи «О царстве», обращенной к императору Аркадию, без всякого стеснения критикует политику Феодосия по отношению к готам. «Твой отец, — пишет Синезий — помог им оправиться, когда они были побеждены, и сделал из них своих союзников, и считал их достойными того, чтобы дать им гражданство, и он роздал часть римских земель тем, у кого еще все руки были в крови» (*Syn.*, De Regno, 14). Синезий советует не полагаться на готов, но снова придать армии национальный характер и призывать на военную службу рекрутов-римлян, ведь «малейшего предлога достаточно, — утверждает он, — чтобы вооруженные пожелали стать господами граждан и не приученные к войне могли быть вынуждены сражаться с опытными в военном

деле» (Syn., De Regno, 19). По мнению Синезия, варвары должны находиться в крепостном состоянии, либо быть изгнанными из Империи: «Пусть они или, отложив оружие, как колонны, обрабатывают землю, как это некогда делали мессеняне для лакедемонян, или пусть бегут тем же путем, каким пришли». (Syn., De Regno, 21). Однако, как это вполне справедливо отмечает А. Барберо, подобные призывы были уже бесполезны в государстве, подвергавшемся чудовищному прессингу извне, который был сориентирован на его распад⁸⁶⁴. На бумаге правительство по собственной инициативе принимало новых переселенцев, выделяя им для проживания заброшенные земли, на практике же оно очень скоро совершенно утратило контроль над иммиграцией.

Система пополнения регулярной армии рекрутами-варварами, сложившаяся в конце IV в., продолжила свое существование и после смерти Феодосия. Клавдиан в своих напаках на Руфина упрекает последнего в том, что на римскую службу принимают северных варваров (сарматов, аланов и др.) (Claud., Ruf. v. 308–313). Тем не менее события, ознаменовавшие начало V в., потребовали от константинопольского правительства радикального изменения своей политики по отношению к варварам. Восстание поселенных Феодосием во Фригии готов (399 г.), измена Гайны, поддержавшего мятежников, окончательно развеяли иллюзии правящих кругов Империи. И в Константинополе осознали, какую опасность представляет собой компактное поселение больших масс варваров на римской территории и какие трагические последствия может иметь массовое инкорпорирование варваров в состав римской армии⁸⁶⁵.

В 409 г. римские войска захватили большое количество скиров, которые все были отправлены в Константинополь. Правительство приняло решение расселить их небольшими группами по разным удаленным от дунайской границы провинциям. Согласно Созомену, некоторые из пленных были проданы в рабство за ничтожную цену богатым латифундистам, а некоторые были отданы им задаром. В последнем случае пленники становились колоннами, прикрепленными к земле. Императорский указ от 409 г. запрещал увозить их или принимать бежавшими; запрещалось селить скиров во Фракии или Иллирике; скирам запрещалось появляться в Константинополе или где-нибудь в Европе и надлежало, чтобы они были отделены морем от известных для себя мест. Многие из скиров были поселены в Вифинии, возле горы Олимп. По сообщению Созомена, который видел их сам, «они живут рассеянно и обрабатывают находящиеся там холмы и долины» (Soz., IX, 5). Чтобы избежать проникновения скиров в армию, указ освобождал их от конскрипции на двадцатилетний срок (CTh, V, 6, 3). Это постановление

показывает, что восточное правительство не рассматривало более варваров как ресурс для пополнения армии⁸⁶⁶.

Уход готов на Запад избавил Восточную империю от необходимости прибегать к услугам столь опасных союзников. Военная система избежала декаданса и, перестроившись в соответствии с новыми требованиями, продолжила свое развитие. Подавление мятежа Гайны, а затем и разрыв с Аттилой, запретившим своим подданным служить в римской армии (441 г.), положили конец стремительному превращению восточной армии в ополчение, состоящее из разноплеменных варварских дружин во главе со своими вождями. Готы, ставшие в V столетии военным сословием и занимавшие в армии многие ключевые посты, во времена Юстиниана уже ничем не выделялись среди контингентов варварских народов, состоявших на римской службе. Хотя отдельные офицеры готского происхождения достигали порой в армии высоких постов, главное командование всегда оставалось в руках римлян.

Полное восстановление пограничной оборонительной системы. Система обороны границ Восточной империи, оформившаяся в начале IV в., не была разрушена до основания в период варварских нашествий и продолжила свое существование. Как уже отмечалось, дунайская граница, пострадавшая во время войны с готами, была заново укреплена уже при Феодосии I, и в конце IV в. по Дунаю ходили римские сторожевые корабли.

Войны с Аларихом вновь расшатали римскую оборону на Балканах. Опустошение Иллирика потребовало от константинопольского правительства энергичных усилий, направленных на фортификационное строительство и укрепление пограничных районов. Строительные работы носили столь масштабный характер, что к ним были привлечены все слои населения. В 408 г. было издано императорское постановление, адресованное *префекту претория* Иллирика Геркулию, требовавшее принятия соответствующих мер: «Пусть все, — говорится в указе, — без какого-либо исключения будут привлечены для строительства стен и заготовки и транспортировки материалов для иллирийских нужд: ведь мы хотим, чтобы по крайней мере в этих делах никто не отсутствовал, прикрываясь какой-либо привилегией, и при соблюдении этого условия, когда придет время, пусть все пойдут на такого рода пожертвование, и чтобы не искали кого-либо пригодного в какой-то степени для этого, но пусть, в соответствии с размерами своих владений и налогов, действительно все будут привлечены к этим обязанностям, и пусть касается эта повинность всех от высших до низших» (CTh, XI, 17, 4)⁸⁶⁷. Кодекс свидетельствует, что эти работы велись на протяжении нескольких лет: указ 408 г. был почти дословно повторен в 412 г. (CTh, XV, 1, 49).

В том же 412 г. вышел другой указ Феодосия II на имя Константина, *магистра армии* во Фракии (*magister militum per Thracias*), требовавший «построить 90 новых и прибавить к ним 10 отремонтированных старых лусорий для мизийского лимеса, 110 новых добавить к восстановленным 15 старым для скифского». Указ предписывал не только создавать новые корабли, но и постоянно ремонтировать старые: «Мы предписываем, чтобы каждый год проявлялась забота о ремонте четырех старых юдикиарий и десяти аграриенсов на мизийском лимесе, на скифском же лимесе, в настоящем, усилиями дукса и его людей должны быть построены и полностью оснащены пять новых юдикиарий и двенадцать аграриенсов, чтобы за счет этого пополнения через семь лет, благодаря твоему величию и через приложенное тобой старание, произошло обновление всего числа кораблей. Посему должно, чтобы забота была приложена в отношении и их починки и сооружения» (CTh, VIII, 17, 1)⁸⁶⁸. На момент составления *Notitia dignitatum* существовало уже 15 эскадр, патрулировавших Дунай. Дунайский флот надежно защищал римскую территорию вплоть до того времени, когда в Паннонии в качестве *федератов* были поселены гунны. Благодаря этому в 441 и 448 гг. н. э. Аттила смог уже открыто осуществить нападение на балканские провинции Восточной империи. Однако несмотря на гуннское нашествие, константинопольское правительство продолжало поддерживать дунайский флот⁸⁶⁹.

Система обороны дунайской границы, сложившаяся к середине V в., продолжила свое существование и не претерпела никаких существенных изменений вплоть до VI в.⁸⁷⁰

На восточной границе на некоторых особо ответственных участках было увеличено количество *дуксов*⁸⁷¹. Пограничные солдаты-лимитаны несли свою службу до времени правления Юстиниана I.

6. ВОЕННЫЕ СИЛЫ ПРЕФЕКТУРЫ ПРЕТОРИЯ ВОСТОК ВО ВТОРОЙ ПОЛОВИНЕ IV В. — НАЧАЛЕ V В.

Основную часть территории Восточной Римской империи составляла префектура претория Восток, которая включала в себя диоцезы Фракию, Понт, Азию, Восток и Египет.

Диоцез Фракия. В IV столетии во Фракии были сосредоточены большие воинские силы, опираясь на которые магистр Лупидин попытался дать битву (376 г.) всем силам готов, переселенных в Империю по приказу Валента (Amm., XXXI, 5, 9). Однако готское восстание совершенно расстроило оборонительную систему диоцеза. Давая оценку произошедшим событиям, Зосим утверждает, что армия практически прекратила свое существование (Zos., IV, 29, 1). При Феодосии оборона дунайской границы была возложена главным образом на готов. Из их числа, как отмечалось, пополнялись старые и создавались новые регулярные воинские подразделения. В конце IV — начале V в. основные воинские силы Восточной империи были сосредоточены под командованием двух *магистров*, Гайны и Льва. Их армии находились в предместье Константинополя.

Диоцезы Понт и Азия. В середине IV в. главной задачей войск, сосредоточенных в диоцезе Азия, было отражение набегов исавров, постоянно беспокоивших Ликаонию и Памфилию (Amm., XIV, 2, 8). Аммиан Марцеллин, рассказывая о событиях 353 г., упоминает о легионах, расквартированных в Сиде (Amm., XIV, 2, 10), об эскадронах всадников, находившихся поблизости от города Ларанды (Amm., XIV, 2, 12), и о трех легионах под командованием *комита* Кастриция, стоявших под Селевкией (Amm., XIV, 2, 14). Других крупных воинских сил в этом регионе в тот момент, очевидно, не было, поскольку, чтобы отразить исавров от Селевкии, цезарь Галл отдал приказ *комиту* Востока Небридию стянуть отовсюду войска и спешить на помощь осажденному городу (Amm., XIV, 2, 20).

К концу IV в. основную воинскую силу в этом регионе составляли отряды поселенных Феодосием во Фригии гревтунгов⁸⁷². В 399 г. поднял восстание командовавший ими Трибигильд (Zos., V, 13, 2). Разграбив Фригию и Лидию, Трибигильд устремился в Писидию. Здесь он не встретил никаких регулярных войск, и местным жителям пришлось

защищаться своими собственными силами. Во главе ополченцев встал некий Валентин, о котором Зосим говорит, что он обладал опытом в военном деле. Собрав рабов и крестьян, Валентин устроил варварам засаду и уничтожил их практически всех, за исключением 300 человек под командованием Трибигильда, которые спаслись только благодаря тому, что им удалось подкупить Флоренция, охранявшего со своими людьми ущелье под названием Улитка, находившееся поблизости от места сражения (Zos., V, 15, 5). Оставшихся в живых варваров окружили местные жители, которые, вооружившись чем попало, могли бы совершенно уничтожить их, если бы Гайна не прислал на помощь Трибигильду свои отряды (Zos., V, 17, 2). Прибывший в Азию *магистр* Лев оказался неспособным полководцем. Притворно отступив при появлении римской армии, Трибигильд затем напал на нее ночью и полностью уничтожил, сам *магистр* был убит во время бегства (Claud., Eutr., II, 432–461). Зосим говорит, что Гайна отправил Льву под видом вспомогательных отрядов своих готов, которые должны были повсюду нападать на римских солдат и опустошать страну (Zos., V, 17, 1–2). Уничтожив армию Льва, Гайна открыто перешел на сторону восставших. Он двинулся в Вифинию, в то время как Трибигальд пошел на Геллеспонт. После того как Гайна захватил Халкедон, а Трибигальд — окрестности Лампсака, они потребовали, чтобы император Аркадий сам явился к ним для переговоров (Zos., V, 18, 6–7). У Аркадия не было никакой вооруженной силы, чтобы противостоять восставшим, поэтому он был вынужден лично явиться на встречу с вождями варваров и пообещать выдать им всех высокопоставленных сановников Империи, которые вызвали их неудовольствие (Zos., V, 18, 7–9). Достигнув этого успеха, Гайна наводнил Константинополь своими солдатами, уже намереваясь захватить столицу. Однако в городе произошло возмущение местного населения, в результате которого 7000 готов были умерщвлены (Zos., V, 19, 4). Гайна бежал за Дунай, где его войска были разбиты гуннами Ульдина, а сам он погиб (401 г.) (Zos., V, 22, 3).

Диоцез Восток. Военная организация Востока полностью оформилась в правление Диоклетиана и Константина, однако события, последовавшие после смерти последнего, привели к существенным изменениям в ее структуре. Временное затишье в войне с персами позволило императору Констанцию II увести на Балканы большую часть войск, находившихся в восточных провинциях. *Магистр* кавалерии Урзицин в течение 10 лет должен был отражать набеги персов с армией, которая, по словам Аммиана, представляла лишь подобие военной силы (Amm., XVIII, 6, 2). Поэтому когда началось новое крупномасштабное вторжение персов (359 г.), римляне, не располагая необходимым

количеством войск, чтобы дать открытое сражение, ограничились обороной своих крепостей. В общей сложности Аммиан перечисляет 12 пехотных подразделений, два конных отряда из Иллирии (700 всадников), а также кавалерийский отряд комитов-сагиттариев (*comites sagittarii*), два вспомогательных конных отряда из местных жителей и большой отряд стрелков из Забдицены, дополнявших гарнизоны Амиды, Сингары и Безабды (Amm., XVIII, 8, 2; 9, 3–4; XX, 6, 8, 7, 1).

Конечно же, Аммиан называет только гарнизоны тех городов, которые подверглись персидской осаде. Вероятно, в таких важных опорных пунктах, как Нисибис, стояли большие силы. Но несомненно также и то, что основная часть войск должна была быть в распоряжении главнокомандующего — *магистра конницы* Сабиниана. Какими же силами располагал Сабиниан? Урзицин, пытаясь спасти осажденную Амиду, советовал Сабиниану собрать все легковооруженные войска и нападениями на персидские пикеты отвлечь их от осады города (Amm., XIX, 3, 1). Очевидно, других сил в распоряжении Сабиниана на тот момент просто не было, иначе Урзицин мог бы ему предложить более активный способ действий. Письмо Констанция, призывающее главнокомандующего беречь своих солдат, а фактически — уклоняться от военного вмешательства, также говорит о том, что никаких войск, способных дать отпор врагу на Востоке, не было (Amm., XIX, 3, 2).

С приходом к власти Валентиниана I и Валента в диоцезе вновь оказались крупные воинские группировки, которые могли успешно бороться с персами. Однако готское восстание, а затем и гражданские войны конца IV в. снова привели к тому, что основные силы армии оказались выведенными из восточных провинций.

Диоцез Египет. В период принципата египетский гарнизон не был особенно многочисленным. Здесь с момента своего создания находился *Второй Траянов* легион (*II Traiana Fortis*), который в течение почти двух столетий оставался единственным подразделением этого типа, имевшим постоянное место дислокации в Египте⁸⁷³. В дополнение к легиону было придано некоторое количество вспомогательных войск, среди них — алы *Apriana* и *Vetirana Gallica* и когорты *II Thracum* и *I Augusta Pannoniorum*. Все эти отряды, согласно данным *Notitia*, входили в состав египетского гарнизона еще в конце IV в. Возможно, некоторые из подразделений, стоявших в Египте со времен принципата, действительно продолжили свое существование и в более поздний период. Это, например, может касаться алы *Apriana*, название которой фигурирует в одном из документов из Гераклеополя, относящемся к середине IV в. (*P. Amh.* II, 142. 16) и в документе V в. (*P. Tandem* 19 I. 8). Однако большая часть отрядов египетского гарнизона периода принципата, была уничтожена

во второй половине III в. Так, например, сведения об але *Vetirana Gallica*, которая находилась в Египте с 130 г. н. э. и значится в списках *Notitia* как *ala Veteranum Gallorum*, стоявшая гарнизоном в Ринокоруре на самой восточной оконечности Дельты (ND, Or., XXVIII, 28), исчезают после 243/244 г.⁸⁷⁴ О *Второй когорте фракийцев (II Thracum)* сведения пропадают после 195/196 г.⁸⁷⁵ Однако, согласно данным *Notitia*, она стояла в Музоне (ND, Or., XXVIII, 45).

Исчезновение сведений о старых вспомогательных подразделениях объясняется теми драматическими событиями, которые разворачивались на Востоке во второй половине III в. Активное наступление персов, а затем и усиление Пальмирского царства заставили римское командование подумать об укреплении обороны Египта. Сюда были, очевидно, переброшены дополнительные войска. Согласно утверждению Зосима, в 270 г. в Египте была сосредоточена 50-тысячная армия (Zos., I, 44, 1). Этих сил оказалось тем не менее недостаточно, чтобы отразить 70-тысячную армию, посланную Зенобией (Zos., I, 44, 1). Вероятно, именно тогда были уничтожены или распущены старые римские части, несшие службу в Египте. Вместо римских войск пальмирцы оставили здесь свой гарнизон в 5000 человек (Zos., I, 44, 2). Префект Египта Проб, собрав остававшиеся африканские и египетские войска, смог на какое-то время изгнать пальмирцев, однако вскоре он попал в засаду и погиб, а Египет вошел в состав Пальмирского царства (Zos., I, 44, 2).

После победы над Зенобией Аврелиану необходимо было заменить пальмирские войска в Египте римскими подразделениями. Выше уже отмечалось, что, по всей видимости, именно этим императором были включены в египетский гарнизон когорта *IV Iuthungorum* (ND, Or., XXVIII, 43), ала *VIII Vandilorum* (ND, Or., XXVIII, 43) и *equites Marcomanni*.

Восстание в Египте, произошедшее уже при Диоклетиане, привело к тому, что в составе египетского гарнизона произошли новые изменения. Ко *Второму Траянову* легиону Диоклетиан прибавил еще два: *Третий Диоклетианов (III Diocletiana)* и *Первый Максимианов (I Maximiana)*.

В экспедиционный корпус, подавлявший египетское восстание, входили отряды (*вексилляции*), выделенные из легионов, размещенных в других провинциях. Оксиринхский папирус 43, *recto* (295 г.) перечисляет среди них, в частности, *вексилляции* из легионов, дислоцированных в Верхней Мёзии (*IV Flavia, VII и XI Claudia*), из Прибрежной Дакии (*V Macedonica, XIII Gemina*). Несколько лет спустя в Коптосе появились *вексилляции* из *Первого Иллирийского (I Illyrica)* и *Третьего Галльского (III Gallica)* легионов, которые были дислоцированы в Сирии-Финикии, и *Шестого Железного (VI Ferrata)* из Сирии-Палестины. Насколько мы

можем судить, эти подразделения были оставлены в Египте для постоянного несения службы⁸⁷⁶.

Очевидно, тогда же в Египте было размещено основное количество вспомогательных войск, сведения о которых сохранились в наших источниках. Так, *Ала I Геркулия* стояла уже в начале IV в. на северо-востоке Дельты, недалеко от Пелузия, в местечке, называвшемся *Scenas extra Gerasa* (ND, Or., XXVIII, 29); *Ала II Геркулия дромедариев* находилась в Египте уже в 300 г.⁸⁷⁷; в это же время здесь появился эскадрон *equites Emesensi sagittarii*; в 300 г. он располагался в Потекотпосе, где в то же время была дислоцирована одна *вексилляция*, собранная из различных восточных легионов⁸⁷⁸.

Констанций II сформировал в Египте *Второй Флавиев Констанциев* легион (*II Flavia Constantia*). Во времена *Notitia dignitatum* легион *secunda Flavia Constantia Thebaeorum* стоял гарнизоном в Кузе (ND, Or., XXXI, 32).

Во второй половине IV в. египетский гарнизон был усилен двумя новыми легионами, сформированными Валентом, — *Первым* и *Вторым Валентиниановыми (I Valentiniana, II Valentiniana)*. Первый из этих легионов был размещен в Коптосе (ND, Or., XXXI, 36), в второй — в Гермонтисе (ND, Or., XXXI, 39). Одна из надписей позволяет предположить, что в *Большом Оазисе* был дислоцирован отряд, выделенный из *Второго Валентинианового* легиона⁸⁷⁹.

В дальнейшем вплоть до 80-х годов IV в. состав египетского гарнизона не претерпел, очевидно, каких-либо серьезных изменений. Большинство из тех подразделений, которые стояли здесь, не меняли мест своей дислокации. Так, присутствие в Египте *алы абасгов (Ala Abasgorum)* засвидетельствовано в 309 г. и в 326 г.⁸⁸⁰ Во времена составления *Notitia* ала находилась в *Большом Оазисе* (ND, Or., XXXI, 41, 55). Присутствие эскадрона *equites Emesensi sagittarii* в Египте засвидетельствовано в 321 г.⁸⁸¹ *Вексилляция equites catafractarii* занимала в 319 г. Арсиною. Сорок лет спустя (359 г.) она продолжала находиться в Египте⁸⁸². *Третья ала ассирийцев (Ala III Assyriorum)* находилась в Египте с первой половины IV в. Во времена составления *Notitia* она стояла гарнизоном в Состее (ND, Or., XXVIII, 33)⁸⁸³. Самое раннее упоминание о *numerus Maurorum* относится к 339 г. (*P. Оху. LX, 4084. 6–7*). Это подразделение продолжало находиться в Египте еще в самом конце IV в.⁸⁸⁴

Крупные изменения в составе египетского гарнизона происходят при Феодосии I. Выше уже упоминалось, что для борьбы с готами император приказал вывести из Египта старые римские подразделения и заменить их готскими отрядами. Тем не менее некоторые части старого гарнизона остались в Египте и продолжали нести здесь свою службу

еще в VI столетии. К ним относится *вексилляция Пятого Македонского* легиона, обозначенная в *Notitia* как *Quinta Macedonica* (ND, Or., XX-VIII, 14), которая стояла в Мемфисе. В VI в. этот отряд под названием *Μακεδόνες* находился в Антаиополе⁸⁸⁵. *Cuneus equitum (Maurorum) scutariorum*, стоявший в Гермуполе (ND, Or., XXXXI, 24), в VI столетии оставался на прежней позиции и назван в источниках как *ἀριθμὸς τῶν Μαύρων*⁸⁸⁶.

7. ЛЕГИОНЫ И АУКСИЛИИ, УПОМИНАЕМЫЕ АММИАНОМ МАРЦЕЛЛИНОМ

I Flavia (Первый Флавиев легион). *Первый Флавиев* легион, согласно Аммиану Марцеллину, был одним из трех легионов, образовывавших гарнизон римской крепости Безабда. Вероятно это был легион *комматенсов Prima Flavia Constantia* (ND, Or., VII, 9 = 44), созданный Констанцием II и вошедший в состав воинских сил, подчиненных магистру Востока. Во время захвата Безабды персами (359 г.) легион был полностью уничтожен.

I Parthica (Первый Парфянский легион). В конце II в. (около 197 г.) император Септимий Север сформировал сразу три новых легиона *Первый, Второй и Третий Парфянские (I Parthica, II Parthica и III Parthica)*, доведя, таким образом, общее количество легионов до 33. Эмблемой новых легионов стал кентавр — существо, родиной которого, согласно греческой мифологии, была Македония. Данный факт позволил предположить, что легионы были набраны в Македонии и Фракии⁸⁸⁷.

Предполагается, что новые легионы были созданы для участия в предстоящей войне с парфянами. После окончания кампании легион был оставлен для постоянного несения службы в Месопотамии. Местом его дислокации стал город-крепость Сингара⁸⁸⁸. Данные нумизматики подтверждают, что легион находился здесь еще в период правления Гордиана III (238–244 гг.).

Возможно, что в 349/350 г. *Первый Парфянский* пришел на помощь Нисибису и участвовал в героической обороне города против войск персидского царя Шапура II. За это легион получил прозвание *Нисибисского (I Parthica Nisibena)*. Какое-то время *Первый Парфянский*



Рис. 82. Монета из Сингары с изображением кентавра — символа Первого Парфянского легиона. Прорисовка И. В. Кирсанова.

занимал крепость Константину, но перед началом нового вторжения персов вновь оказался в Сингаре (Амм., XX, 6, 8). В 359 г. Сингара была осаждена персами и, несмотря на упорное сопротивление защитников, захвачена. Падение города поставило точку в истории легиона. «Всех их увели, — пишет Аммиан, — со связанными руками, и с нашей стороны им не было оказано никакой помощи» (Амм., XX, 6, 8; пер. Ю. А. Кулаковского, А. И. Сонни)⁸⁸⁹.

II Армянский (Второй Армянский легион). В 288 г. Диоклетиан (284–305 гг.) установил над Арменией римский протекторат и посадил на армянский трон проводившего проримскую политику Тиридата. В 296 г. персидский царь Нарсес (293–302 гг.) вторгся в Армению и изгнал римского ставленника. В следующем году он наголову разгромил цезаря Галерия, которому Диоклетиан доверил командование в персидской войне. По приказу Диоклетиана Галерий быстро набрал новую армию, в 298 г. вступил в пределы Армении, разбил войска персидского царя и, двинувшись на юг Месопотамии, достиг Ктесифона, который был взят в том же году⁸⁹⁰. Поэтому царь был вынужден покупать мир любой ценой. В 299 г. в Нисибисе был подписан мир, по условиям которого северная часть Месопотамии, часть Мидии, Атропатены и несколько менее важных областей отходили к Империи. Кроме того, Армения и Иберия оставались под римским протекторатом (Eutrop., IX, 25; Oros., VII, 25; Aug. Vict., Caes., 39, 37; Zon., XII, 31).

Для закрепления в завоеванном регионе по приказу Диоклетиана были сформированы несколько новых военных частей, и среди них *Первый* и *Второй Армянские* легионы, имевшие во времена составления *Notitia dignitatum* статус *pseudocomitatenses* (ND, Or., VII, 13=49; 14=50).

Известно, что *Второй Армянский* первоначально стоял лагерем в г. Сатале на территории Малой Армении (*CIL*, 2, 13630). Возможно, в правление Констанция II легион был переведен в Безабду (Амм., XX, 7, 1). В 359 г. в Империю вторгся персидский царь Шапур II (309–379 гг.). Крепость была осаждена персидскими войсками и после нескольких дней напряженных боев захвачена врагом. Все ее защитники были уничтожены (Амм., XX, 7, 15).

II Flavia (Второй Флавиев легион). По Аммиану Марцеллину, в 359 г. легион *Второй Флавиев* входил в состав гарнизона Безабды (Амм., XX, 7, 1).

По видимому, *Второй Флавиев*, о котором упоминает Аммиан, — это легион *Второй Флавиев Констанциев Фиваидский* (*II Flavia Constantia Thebaeorum*), легион *комитатенсов*, входивший в состав группировки, подчиненной *магистру армии Востока* (ND, Or., VII, 10=45). Этот легион был выделен из состава легиона с тем же названием,

сформированного Констанцием II для несения постоянной службы в Египте (ND, Or., XXXI, 32)⁸⁹¹.

В 359 г. *Второй Флавиев* был уничтожен вместе с другими подразделениями гарнизона Безабды.

II Parthica (Второй Парфянский легион). *Второй Парфянский*, как отмечалось выше, был одним из трех легионов, созданных Септимием Севером для участия в войне с парфянами (198–201 гг.). Существует мнение, что, формируя *Второй Парфянский* легион, Септимий Север попытался произвести изменения в легионной структуре. Подобная гипотеза основана на эпиграфических данных. Некоторые надписи из Апамеи показывают, что при Александре Севере в первой когорте *Второго Парфянского* легиона существовало звание центуриона *pilus posterior* (AE, 1993, 588), не засвидетельствованное ранее для легионов. Это открытие оживило дискуссии вокруг вопроса о количестве центурий в первой когорте легиона. Однако надпись из Ламбеса казначея первого центуриона первой когорты (*tabularius principis*) *Третьего Августова* легиона, сделанная при Септимии Севере и возобновленная при Валериане и Галлиене, говорит только о пяти опционах первой когорты, не упоминая об *optio pili posterioris*. Поэтому было сделано предположение, что *Второй Парфянский* легион, созданный Септимием Севером, имел нетипичную структуру, лучше приспособленную к новым требованиям римской военной стратегии. Увеличение количества центурий в первой когорте должно было способствовать выделению из легиона особых отрядов (*вексилляций*), действовавших на различных театрах военных действий⁸⁹².

По окончании войны с Парфией *Второй Парфянский* легион был размещен в Италии в Альбане, менее чем в 20 милях от Рима. Есть несколько точек зрения относительно причин, побудивших Септимия Севера расположить легион в Италии. Возможно, император хотел обеспечить себе безусловную лояльность столицы во время своих длительных военных экспедиций. Некоторые исследователи хотят видеть в этом легионе первый мобильный резерв, прообраз так называемых *полевых армий* IV столетия⁸⁹³. Впрочем, как отмечают П. Саутерн и К. Диксон, размещенный в Италии легион мог быть переброшен в зону военных действий не быстрее чем подразделения с Рейна или Дуная, поэтому более вероятным представляется, что легион был создан как резервный на случай крайней необходимости⁸⁹⁴.

При преемниках Септимия *Второй Парфянский* или отдельные его подразделения неоднократно входили в состав действующих армий. Участие легиона отмечено в войнах Максимиана Фракийца (SHA, Max., 23, 6), а затем в восточном походе Каракаллы (SHA, Caracal., 6, 7). Около

260 г. *Второй Парфянский* вошел в состав армии Галлиена, сформированной для защиты балканских провинций⁸⁹⁵.

Неизвестно, когда точно легион был переведен на восток. В 359 г. он был уничтожен во время захвата персами Безабды.

V Parthica (Пятый Парфянский легион). Все, что мы знаем об этом легионе, сообщает нам Аммиан Марцеллин. *Пятый Парфянский* образовывал гарнизон г. Амида (Amm., XVIII, 9, 3). В 359 г. город был захвачен войсками персидского царя Шарура II и легион был полностью уничтожен.

Тот факт, что об этом легионе не сохранилось сведений в *Notitia dignitatum*, позволяет утверждать, что время существования легиона было весьма непродолжительным. Можно предположить, что он был сформирован в 350 г., когда Констанций II со всей своей армией отправился на запад для борьбы с узурпатором Магненцием и поэтому должен был по возможности упрочить оборону восточной границы.

Constantiaci (Константиаки). В 360 г., когда Юлиан был провозглашен императором в Галлии, два легиона *Константиаков* были расквартированы в Паннонии. Намереваясь оказать сопротивление войскам Юлиана, *комит* Луциллиан приказал *Константиакам* и отряду конных стрелков подойти к Сирмию — главному городу провинции (Amm., XXI, 11, 2). Стремительное появление под Сирмием Юлиана не позволило *комиту* организовать сопротивление. *Константиаков* вместе с лучниками Юлиан отправил в Галлию. «Люди двинулись в путь лениво, — пишет Аммиан, — и в страхе перед огромным расстоянием и постоянными военными действиями против диких германцев стали замышлять бунт; зачинщиком и подстрекателем был Нигрин, трибун турмы всадников, родом из Месопотамии. В секретных разговорах дело было подготовлено и окрепло в глубокой тайне; а когда отряд пришел в Аквилею, город значительный по своему положению и средствам, окруженный крепкими стенами, то внезапно заперты были с враждебными намерениями городские ворота. Мятежное настроение поддержала городская чернь, у которой Констанций пользовался в ту пору большим расположением. Заняв подходы и оснастив оружием башни и бойницы, бунтовщики подготовили все нужное для предстоящей борьбы, а пока предавались на свободе всякому распутству. Этим столь дерзким поступком они возбуждали население Италии встать на сторону Констанция, о смерти которого еще не было известно» (Amm., XXI, 11, 2–3; пер. Ю. А. Кулаковского, А. И. Сонни). Осада Аквилеи была очень упорной. Мятежники сдались только тогда, когда им было сообщено о смерти Констанция II и признании императором Юлиана (Amm., XXI, 12, 1–20).

Когда в 372 г. вспыхнуло восстание Фирма, войска, находившиеся в Паннонии и Верхней Мёзии, были посланы в Африку (Zos., IV, 16, 3). Возможно, среди отправленных отрядов были и *Константиаки*, которые, по всей видимости, возвратились на старое место дислокации после смерти Юлиана.

После их ухода даже в Сирмии не осталось никакого гарнизона (Amm., XXIX, 6, 11). Зосим утверждает, что именно уход основных сил из Паннонии подтолкнул варваров (квадов и сарматов) к вторжению на римскую территорию (Zos., IV, 16, 4).

Во времена составления *Notitia dignitatum* в Паннонии не было легионов *Константиаков*. Зато одно подразделение с таким названием, имевшее статус легиона *комитатенсов*, находилось под командованием *комита Африки* (ND, VII, 150 = V, 103 = Flavia victrix Constantiana V, 252), а другое (легион *псевдокомитатенсов*) входило в состав группировки, подчиненной *комиту Тунгитаны* (ND, Ос., V, 121 = 271 = VII, 138).

Constantiniani pedites (Константинианы пехотинцы). Сообщая о восстании Фирма (372 г.), Аммиан Марцеллин, упоминает о *Constantiniani pedites*: один из трибунов этого подразделения возложил золотую цепь на голову вождя мятежников (Amm., XXIX, 5, 20).

Согласно версии Р. Канья и П. Романелли, которой придерживается и Я. Ле Боэк⁸⁹⁶, речь в данном случае может идти об одном из двух легионов: *II Flavia Constantiniana* и *Flavia Victrix Constantiana*, созданных Константином или Констанцием II. Х. Родригез-Гонзалез, со своей стороны, выдвигает оригинальную, но малоубедительную теорию, согласно которой это был легион *Constantiaci*, находившийся ранее в Паннонии, а затем вместе с остальными подразделениями экспедиционного корпуса Феодосия Старшего прибывший в Африку. Здесь он перешел на сторону повстанцев, и именно им была сожжена столица провинции — Цезаря⁸⁹⁷. Подобное утверждение противоречит тому, что говорит нам Аммиан: *pedites Constantiani* находились в Африке уже на момент восстания Фирма, то есть задолго до прибытия Феодосия.

Рассказывая о событиях в Африке, Аммиан Марцеллин упоминает также о когорте лучников, перешедшей на сторону Фирма. В *Notitia* перечислены 8 подразделений стрелков, но неизвестно, о каком именно отряде шла речь у Аммиана.

Decimani Fortenses (Десятые Фортенсы, вероятно, легион Десятый Фретенсис). Согласно Аммиану, легион *Decimani Fortenses* пришел в 359 г. на помощь Амиде (Amm., XVIII, 9, 3). В *Notitia dignitatum* не значится подразделения с названием, которое дает Аммиан. Наиболее вероятной представляется версия, что историк привел искаженное

название легиона *X Fretensis* (*Десятый Фретенсис*), находившегося, согласно *Notitia*, в Аиле в Палестине (ND, Or., XXXIV, 30).

Наименование легиона происходит от латинского *fretum* (пролив). По мнению Т. Моммзена, *Десятый Фретенсис* был сформирован Октавианом и отличился в сражениях против Секста Помпея, произошедших в Сицилийском проливе⁸⁹⁸.

С. Дандо-Коллинз полагает, что *Десятый Фретенсис* вел свое происхождение от *Десятого* легиона — самого прославленного легиона Цезаря, а свое прозвище он получил за морскую победу, одержанную над противником в проливе Оранто⁸⁹⁹.

При Августе легион некоторое время находился в Македонии, а затем был переведен в Иерусалим⁹⁰⁰. В 17 г. н. э. *Десятый Фретенсис* занимал г. Кирру, расположенную недалеко от Антиохии. Затем он вошел в состав армии Корбулона, которая вела войну с парфянами.

В 70 г. легион принимал участие в захвате Иерусалима. После подавления иудейского восстания, этот город стал его постоянной базой. Когда в 132–135 гг. в Иерусалиме вспыхнуло новое восстание, легион понес такие большие потери, что императору Адриану пришлось пополнять его моряками из Мизенского флота.

Вплоть до 230 г. *Десятый Фретенсис* все еще стоял в Иерусалиме. Однако позднее, точно неизвестно когда, но, по-видимому, в период реструктуризации оборонительной системы Империи, проводившейся при Диоклетиане, он был переведен в Аилу⁹⁰¹.

В 359 г. легион был уничтожен персами, захватившими Амиду.

Divitenses и Tungrecani (Дивитенсы и Тунгреканы). Название этих подразделений указывает на то, что они были сформированы на западе Империи. Однако Аммиан ничего не сообщает нам о них, описывая военные действия, которые вела галльская армия под командованием Юлиана. Возможно, оба легиона поддержали мятеж Магненция и в наказание за это были отправлены служить на Восток вместе с некоторыми другими отрядами, входившими в армию узурпатора.

Согласно Аммиану, после окончания персидского похода Юлиана и раздела его армии легионы *Дивитенсы* и *Тунгриканы младшие* (*Divitenses Tungricanosque iuniores*) достались восточному императору Валенту. Поскольку сведений о *Тунгреканах младших* у нас нет, а в списках *Notitia dignitatum* значатся только *Тунгреканы старшие*, то можно предположить, что в данном случае в названии подразделения историк допустил ошибку.

В 365 г. оба легиона были отправлены во Фракию, которой угрожало вторжение готов. Легионы должны были сделать двухдневную остановку в Константинополе. Этим решил воспользоваться Прокопий,

приходившийся родственником погибшему Юлиану. Прокопий обратился к офицерам легионов, которых знал лично, с тем чтобы они склонили солдат к мятежу. Солдаты поддержали Прокопия и объявили его императором (Amm., XXVI, 6, 12–13). Когда на подавление восстания были брошены правительственные войска, Прокопий поспешил им навстречу вместе с *Дивитенсами* и встретил их возле г. Мигда, расположенного на р. Сангария (Amm., XXVI, 7, 13). До сражения дело так и не дошло, и войска противника присоединились к восставшим.

После подавления восстания Прокопия оба легиона были переведены в Галлию в г. Кабиллон. В 367 г. командовал ими пожилой *комит Севериан*, который присоединился к войскам *комита* обеих Германий Харитетона, выступившего в поход против аламаннов. В завязавшемся сражении с варварами римляне понесли поражение, потеряв обоих своих предводителей (Amm., XXVII, 1, 2–3).

Ioviani и Herculiani (Иовианы и Геркулианы). *Иовианы* и *Геркулианы* были самыми знаменитыми подразделениями позднеримской армии. Упоминания о них сохранились не только у Аммиана Марцеллина, но и у Вегеция, Евнапия, Зосима и Григория Турского. Названия этих отрядов должны указывать, что они были образованы из легионов *Iovia* и *Herculia*, созданных в период первой тетрархии. Впрочем, свидетельства, сохраненные нашими источниками, позволяют выдвинуть и другую версию появления *Иовианов* и *Геркулианов*. Согласно утверждению Вегеция, оба легиона были образованы в III столетии в Иллирике, по-видимому, еще до прихода к власти Диоклетиана. При своем формировании они были названы *Маттиобарбулами* и насчитывали по 6000 солдат. Это название они получили потому, что были вооружены *маттиобарбулами* (*пљумбатами*) (Veg., I, 17). Легионы проявили себя во многих войнах и уже в это время стали одними из самых известных подразделений Империи. После того как Диоклетиан избрал своим соправителем Максимиана (286 г.), было принято называть наиболее отличившиеся воинские отряды *иовиевыми* и *геркулиевыми* (Aug. Vict., Caes., 39, 18)⁹⁰², поэтому *Маттиобарбулы* были переименованы в *Иовианов* и *Геркулианов*. Эти легионы императоры предпочитали всем остальным (Veg., I, 17)⁹⁰³.

Отправляясь в Галлию подавлять восстание багаудов, Максимиан, очевидно, взял оба легиона с собой. Неизвестно, вернулись ли *Иовианы* и *Геркулианы* обратно в Иллирик, мы знаем только, что в середине IV в. они находились в Галлии. Возможно, они были оставлены здесь для постоянного несения службы Максимианом или же были переведены сюда Константом, после того как он победил Константина II и присоединил его владения к своим⁹⁰⁴. Константин вел напряженные войны

с аламаннами и, несомненно, не упустил бы случая укрепить галльскую армию двумя лучшими легионами Империи. Об исключительном положении в армии этих подразделений может свидетельствовать тот факт, что командовавший ими *комит* Магненций организовал заговор против Константа и сам был провозглашен новым императором (Zos., II, 42, 2). *Иовианы* и *Геркулианы* поддержали своего командира и, конечно же, приняли самое активное участие в начавшейся затем гражданской войне. После поражения Магненция некоторые воинские части из его армии в наказание были переведены на Восток. Подобная судьба постигла и *Иовианов* и *Геркулианов*: этих легионов не было в Галлии, когда командование армией принял цезарь Юлиан. Они были переведены в одну из малоазийских провинций: нам известно, что офицеры из обоих подразделений помогали в проведении судебных процессов, проходивших в Халкедоне над сторонниками Констанция II, после того как Юлиан стал императором (Amm., XXII, 3, 2). Сам факт участия командного состава легионов в этих делах со всей очевидностью демонстрирует, какие чувства должны были питать *Иовианы* и *Геркулианы* к победителю при Мурсе.

Возможно, что неприязненное отношение *Геркулианов* и *Иовианов* к сыновьям Константина I было далеко не случайным. В легионах, возведенных при Диоклетиане, был, по всей видимости, достаточно сильно развит культ Юпитера и Геркулеса. Константин не решился открыто наложить запрет на языческие культы⁹⁰⁵. Однако его сыновья отошли от политики веротерпимости⁹⁰⁶. Недовольство против Константа могло быть вызвано прежде всего проводившимися при нем преследованиями языческих верований. Не исключено, что сам Магненций, вставший во главе заговора, будучи по происхождению наполовину франком, придерживался в отношении язычества более толерантных взглядов. Констанций не только сослал *Иовианов* и *Геркулианов* в далекую провинцию, но и поставил командиром над ними *комита* Варрониана, отца будущего императора Иовиана. Верный сторонник Констанция, Варрониан не пользовался симпатиями своих солдат, о чем после его отставки со всей очевидностью было продемонстрировано Иовиану, командовавшему тогда корпусом *domestici protectores* (Amm., XXV, 5, 4; 8).

В лице *Иовианов* и *Геркулианов* Юлиан получил преданных и надежных защитников своей власти. Оба легиона отправились вместе с ним в персидский поход (363 г.). Неожиданная смерть императора и избрание Иовиана не обещали легионерам ничего хорошего. По сообщению Аммиана, первым следствием произошедших событий было то, что знаменосец (*signifer*) *Иовианов* бежал к персам, поскольку опасался мести нового государя за злословье по поводу его отца (Amm., XXV, 5, 8).

На следующий день, когда римская армия двинулась в путь, ее атаковали персы. Впереди своего строя неприятель пустил боевых слонов, а за ними — катафрактов. Однако *Иовианы* и *Геркулианы*, составлявшие авангард римского походного порядка, отважно вступили в бой, убили нескольких слонов и отбросили персидскую кавалерию⁹⁰⁷. Тем не менее противник продолжал их сильно теснить и отступил лишь тогда, когда на помощь *Иовианам* и *Геркулианам* подошли *Иовии* и *Викторы*. Аммиан сообщает, что в этом бою пали три *трибуна*: Юлиан, Макробий и Максим, — которые командовали легионами, составлявшими главную силу армии (Amm., XXV, 6, 2–3)⁹⁰⁸. Несомненно, речь в данном случае идет о названных выше четырех подразделениях.

После заключения мира с персами Империя оказалась в очень трудной ситуации, так как варвары возобновили свои набеги на римскую территорию. Император Валентиниан I стянул в Галлию все отборные воинские подразделения. Среди них были и *Иовианы* и *Геркулианы*. В 368 г. объединенная римская армия, собранная из галльских, итальянских и иллирийских подразделений, перешла Рейн и возле места, называвшегося Солициний, столкнулась с аламаннами. *Иовианы* и *Геркулианы* стояли в резерве, где, как указывалось выше, по законам позднеимперской тактики всегда находились сильнейшие отряды. Под охраной этих легионов остался малолетний Грациан, сын Валентиниана I и будущий император (Amm., XXVII, 10, 10)⁹⁰⁹.

Иовианы и *Геркулианы*, по-видимому, были переведены в Галлию для постоянного несения службы. Когда в Британии поднял восстание Магн Максим, они вместе с основной частью армии вновь предпочли поддержать узурпатора. Захватив власть, Магн Максим поручил защиту Галлии двум военачальникам: Наннину и Квинтину. В 386 г. в Империю вторглись франки и, опустошив многие территории, стали угрожать Колонии Агриппине. Но возле места, называвшегося Угольный лес (*Carbonaria silva*, совр. Коленвальд), они были разбиты римскими войсками. После этого армия под командованием Квинтина, преследуя разбитых франков, перешла Рейн. Однако неприятели устроили римлянам засаду и почти полностью их уничтожили. Характерно, что из всех павших в бою командиров упомянут только трибун *Иовианов* Гераклий. Это еще одно доказательство того, насколько высок был престиж самого подразделения. Имя погибшего командира *Иовианов* в действительности может быть искаженным названием легиона *Геркулианы*.

Этим событием история двух легионов не закончилась. На западе Империи произошел очередной государственный переворот, в результате которого власть оказалась в руках ритора Евгения, приверженца традиционной римской религии. Языческую реакцию возглавил франк

Арбогаст — всемогущий *магистр* и «делатель императоров». Очевидно, он упразднил в армии всю христианскую символику и вернул римским штандартам их прежние изображения. Так, на знаменах *Геркулианов* вновь появился Геркулес, а у *Иовианов* — Юпитер. Оба легиона стали оплотом власти нового режима.

Феодорит Киррский утверждает, что, когда Феодосий I начал войну с узурпатором, его военачальники просили императора прекратить военные действия, указывая на то, что у него очень мало сторонников. На это Феодосий будто бы ответил: «Не должно, — говорил он, — спасительный крест обвинять в такой слабости, а изображению Геркулесову приписывать такую силу, ибо этому войску придет крест, а неприятельскому — то изображение» (Theodor., V, 24, 3). Согласно сообщению Святого Августина, после победы над Евгением Феодосий приказал уничтожить многочисленные изображения Юпитера, которым оказывали повсеместное почтение (Aug., De Civitate Dei, 5, 26). Существует гипотеза, что Феодорит и Святой Августин, каждый по-своему, воспользовались неким утерянным сегодня источником⁹¹⁰. Оба автора стремились так изменить его содержание, чтобы представить битву при Фригиде, положившую конец гражданской войне, главным образом как борьбу высших сил, а не как кровавое столкновение двух армий, чем она была в действительности. Феодорит выдвигает на первый план изображение Геркулеса, что позволяет предположить, что в данном случае речь идет, скорее всего, о штандарте отдельного подразделения, а не о знамени всей армии. Почитание изображений Юпитера, о котором сообщает Августин, в действительности также было скорее почитанием воинского знамени, нежели статуй в храмах⁹¹¹. Когда оба автора описывают уничтожение знамен с изображениями Юпитера и Геркулеса, то не будет смелым предположить, что в данном случае речь идет о знаменах *Иовианов* и *Геркулианов*.

Падение Евгения не привело к роспуску двух прославленных легионов. На момент составления *Notitia dignitatum* оба они входили в состав гарнизона Италии.

Lanciarrii и Mattiarii (Ланциарии и Маттиарии). Нам известно, что *Ланциарии* и *Маттиарии* участвовали в персидской кампании Юлиана (Malal., 330, 4). После окончания похода и раздела войск между императорами Валентинианом I и Валентом они остались на Востоке.

Аммиан упоминает об этих двух легионах только однажды, в конце своего труда: в 378 г. *Ланциарии* и *Маттиарии* приняли участие в битве при Адрианополе.

Numeri Moesiacorum, Pannonica и Moesica (отряды Мёзиаков, Паннонский и Мёзийский легионы). Описывая военные действия

в Галлии в 356–360 гг., Аммиан упоминает о двух *нумерах Мёзиаков* (Amm., XX, 1, 3)⁹¹². Чтобы определить, о каких подразделениях могла идти речь в данном случае, мы должны сопоставить данные Аммиана, касающиеся состава галльской армии, с теми данными, которые содержатся в *Notitia dignitatum*. В VII главе западной части этого документа, где представлен перечень отрядов, находившихся в Галлии в подчинении у *магистра кавалерии Галлии (magister equitum Galliarum)*, мы не обнаружим воинских частей, которые, согласно Аммиану, входили в состав галльской армии во времена Юлиана и Валентиниана I⁹¹³. Можно было бы допустить, что ко времени составления данной главы они уже прекратили свое существование. Тем не менее это не так. Почти все отряды галльской армии, упомянутые Аммианом, присутствуют в *Notitia*, но только в списке воинских частей, размещенных в Италии (см. табл. 3).

Таблица 3. Сопоставление данных Аммиана Марцеллина с перечнем подразделений, размещенных в Италии, согласно VII главе *Notitia dignitatum*

Notitia Dignitatum, Ос., VII			Подразделения, упоминаемые Аммианом
№ п/п	Название подразделения	Статус подразделения	
3	Ioviani seniores	legio palatina	Ioviani
4	Herculiani seniores	legio palatina	Herculiani
5	Divitenses seniores	legio palatina	Divitenses
6	Tungrecani seniores	legio palatina	Tungricani iuniores
7	Pannonici seniores	legio palatina	Moesiaci
8	Moesiaci seniores	legio palatina	Moesiaci
9	Cornuti seniores	legio palatina	Cornuti
10	Brachiati seniores	auxilia palatina	Brachiati
11	Petulantes seniores	auxilia palatina	Petulantes
12	Celtae seniores	auxilia palatina	Celtae
13	Heruli seniores	auxilia palatina	Heruli
14	Batavi seniores	auxilia palatina	Batavi
15	Mattiaci seniores	auxilia palatina	-
16	Iovii seniores	auxilia palatina	Iovii

17	Victores seniores	auxilia palatina	Victores
32	Regii	legio comitatensis	Regii
-	-	-	Primani
-	-	-	Ascarii

Как видно из приведенной таблицы, кроме легионов *Primani*, второго легиона *Moesiaci* и ауксии *Ascarii*, в Италии были дислоцированы подразделения с названиями, аналогичными тем, которые приводит Аммиан. Обратим внимание на то, в какой последовательности представлены эти отряды в *Notitia*: во-первых, почти все они, кроме легиона *Regii*⁹¹⁴, идут друг за другом; это доказывает, что некогда они образовывали единое целое. Во-вторых, анализ источников свидетельствует, что в IV столетии практически всегда римские подразделения действовали попарно. Это было характерно как для легионов, так и для отрядов *auxilia*; в *Notitia* мы видим те же самые пары отрядов, о которых упоминает Аммиан (*Ювианы и Геркулианы, Дивиденсы и Тунгриканы* и т. д.). Подобное совпадение не может быть случайным. По-видимому, оба наших источника говорят об одних и тех же воинских частях.

В *Notitia* обозначено только одно подразделение с названием Мёзиаки — это *Moesiaci seniores*. Можно, конечно же, допустить, что второй отряд *Мёзиаков* Аммиана — *Moesiaci iuniores*, не попал в списки VII главы *Notitia*, поскольку в то время, когда они составлялись, он уже прекратил свое существование. Но такому предположению препятствует то обстоятельство, что среди подразделений, составлявших, по нашему мнению, некогда галльскую армию, нет ни одного, которое носило бы дополнительное обозначение *iuniores*, все они — *seniores*. Вместе с тем нельзя не заметить, что пару с легионом *Moesiaci seniores* в *Notitia* образует легион *Pannoniciani seniores*. Любопытно, что Аммиан упоминает однажды два легиона с похожими названиями: *Паннонский (Pannonica)* и *Мёзийский (Moesiaca)* (Amm., XXIX, 6, 13)⁹¹⁵, стоявшие в 373 г. в Паннонии. Но в *Notitia* легионы с такими названиями не значатся. Поэтому можно допустить, что Аммиан дал нам искаженные названия подразделений и на самом деле в его рассказе должны были действовать *Pannoniciani seniores* и *Moesiaci seniores*. Отсюда естественным образом вытекает вывод, что когда Аммиан вскользь говорит о двух отрядах *Мёзиаков*, то речь идет все о тех же *Pannoniciani seniores* и *Moesiaci seniores*. Следовательно, у нас есть основания связать боевой путь двух этих подразделений со всеми

основными событиями, разворачивавшимися в Галлии во время командования Юлиана, в частности, представляется вполне очевидным их участие в битве при Аргенторате (357 г.). В 360 г. Юлиан отправил их с двумя другими отрядами в Британию, которую опустошали своими набегами северные варвары (Amm., XX, 1, 3).

В 373 г. в римские провинции Паннония и Валерия вторглись племена квадов и сарматов. Оба легиона были двинуты им навстречу. «Если бы между ними было единодушие, — пишет Аммиан, — то, без всякого сомнения, они оказались бы победителями. Но у них вышли раздоры, они спорили о чести и достоинстве и спешили по отдельности напасть на разбойников. Хитрые сарматы поняли это и, не ожидая формального сигнала к битве, напали сначала на Мёзийский легион и, пока солдаты в смятении хватались за оружие, многих убили. Возгордившись от успеха и воспрянув духом, они прорвали боевую линию Паннонского легиона и, разделив силы отряда, вторичным ударом едва не истребили всех; лишь немногих спасло от смерти поспешное бегство» (Amm., XXIX, 6, 13; пер. Ю. А. Кулаковского, А. И. Сонни).

Primani (Приманы). Легион *Приманов*, по всей видимости, был образован из солдат одного из легионов, ведших свое происхождение со времен принципата и имевших в названии первый номер. В середине IV в. *Приманы* входили в состав армии, действовавшей в Галлии под командованием Юлиана (Amm., XVI, 12, 49). В 357 г. *Приманы* приняли участие в битве под Аргенторатом. Легион занимал центр второй линии римского боевого порядка. Аламаннам, благодаря своему численному превосходству, удалось прорвать первую линию римского строя. Однако *Приманы* мужественно отразили вражеский удар (Amm., XVI, 12, 49–50). После этого неприятель обратился в бегство. Римляне преследовали варваров до берега Рейна и, уже стоя на берегу, поражали метательным оружием спасавшихся вплавь германцев.

Неизвестно, какова была дальнейшая судьба легиона. *Notitia dignitatum* называет только одно подразделение с таким названием, располагавшееся в западной половине Империи. Это *Primani iuniores* — легион *комитатенсов* в Британии (Ос., VII, 155). Однако непонятно, был ли он как-то связан с тем легионом, о котором сообщает Аммиан.

Tricensimani (Триценсиманы). Согласно Аммиану, среди подразделений, пришедших в 359 г. на помощь Амиде, которой угрожали персы, был легион *Tricensimani* (Amm., XVIII, 9, 3). Очевидно, это то же самое подразделение, которое в *Notitia dignitatum* значится как *Truncensimani* — легион *псевдокомитатенсов*, входивший в состав сил, подчиненных *магистру кавалерии* Галлий (ND, Ос., VII, 108). Этот легион, если судить по его названию, был образован из солдат *Тридцатого*

Ульпиева легиона, сформированного Траяном (ок. 98 г.). Когда *Трикенсиманы* оказались на востоке, неясно, но, предположительно, еще до восстания Магненция. В противном случае Аммиан должен был назвать этот легион вместе с двумя другими галльскими отрядами (*Magnentiaci* и *Decentiaci*), которые были переведены сюда после окончания гражданской войны в наказание за поддержку узурпатора. Вероятно, этот отряд был получен Констанцием II в качестве военной помощи от правившего в западной половине Империи Константа. Может быть, это случилось после страшного поражения, понесенного восточным императором под Сингарой.

Легион был полностью уничтожен во время захвата персами Амиды (359 г.).

Thebaeas legiones (Фиваидские легионы). Упоминание о фиваидских легионах⁹¹⁶ встречается в тексте «Деяний» лишь однажды. В 353 г., когда лишенный власти цезарь Галл сделал остановку в Адрианополе, эти легионы, расквартированные в соседних городах, отправили к нему своих *депутатов*, советовавших опальному цезарю довериться тем значительным силам, которые были размещены на соседних стоянках, и не подчиняться приказам императора Констанция II (Амм., XIV, 11, 15).

Согласно данным *Notitia dignitatum*, в распоряжении *магистра армии Фракии (magister militum per Thracias)* было два фиваидских легиона⁹¹⁷: легионы комитатенсов *Prima Maximiana Thebaeorum (Первый Максимианов Фиваидский)* (ND, Or., VIII, 4 = 36) и *Tertia Diocletiana Thebaeorum (Третий Диоклетианов Фиваидский)* (ND, Or., VIII, 5 = 37). Оба эти подразделения были, очевидно, сформированы в процессе военной реформы Константина из солдат дислоцированных в Египте легионов *I Maximiana* и *III Diocletiana (Первый Максимианов и Третий Диоклетианов)*.

Наиболее раннее упоминание о *Третьем Диоклетиановом* относится к 300 г. В одном из папирусов речь идет о ланциариях этого подразделения⁹¹⁸. Легион имел лагерь в Луксоре и продолжал занимать его еще в 348 г.⁹¹⁹ Во времена составления *Notitia dignitatum* легион был разделен на четыре части, стоявшие гарнизонами в Андре, Омбе, Презенции и Фивах.

Первый Максимианов легион также был сформирован ок. 300 г. По всей видимости, его задачей вместе со *Вторым Траяновым* легионом было осуществлять военный контроль над Фиваидой. Легион находился в Египте еще в 372 г. (*P. Col.* VII, 183. 7–9)⁹²⁰.

Tzanni (Тзаны). Аммиан Марцеллин сообщает, что в 363 г., во время персидского похода Юлиана, в области Маранга произошло сражение

между римскими и персидскими войсками. Победа осталась за римлянами. Подводя итог произошедшему столкновению, Аммиан пишет: «Из различных событий этой битвы наиболее заметным была смерть Ветраниона, заслуженного боевого человека, который состоял командиром легиона зианнов» (Амм., XXV, I, 19; пер. Ю. А. Кулаковского, А. И. Сонни)⁹²¹. Возможно *legio Ziannorum* у Аммиана и легион *комитатенсов Tzanni*, находившийся, согласно данным *Notitia dignitatum*, во Фракии (ND, Ос., VIII, 17 = 49), — одно и то же подразделение.

Ascarii (Аскарии). В 367 г. подразделение *auxilia Аскарии* входило в состав галльской армии, которая вела войну с аламаннами. Во время боевых действий *Аскарии* захватили аламаннского вождя и без суда повесили его. За этот проступок командовавший ими трибун чуть было сам не был приговорен к смерти (Амм., XXVII, 2, 9).

Batavi (Батавы). *Батавы* были одним из лучших подразделений галльской армии. В 357 г. они участвовали в битве при Аргенторате и занимали правый фланг второй линии римского боевого порядка. Когда *Корнуты* и *Бракхиаты* приняли на себя удар германской кавалерии, *Батавы* бросились им на помощь (Амм., XVI, 12, 45). В 360 г. *Батавы* вошли в состав экспедиционного корпуса, который высадился в Британии, для защиты этой провинции от набегов северных варваров (Амм., XX, 1, 3). Император Констанций II потребовал от Юлиана отослать *Батавов* в числе других отборных галльских подразделений на Восток для войны с персами (Амм., XX 4, 2).

Батавы примкнули к мятежу западных войск, провозгласивших императором Юлиана. В персидском походе они не участвовали, но были оставлены Юлианом в Паннонии в Сирмии (Zos., III, 35, 2). Согласно Зосиму, *Батавы* отказались поверить известию о смерти императора и убили *магистра* Луциллиана, сообщившего им об этом.

При Валентиниане I *Батавы* вернулись в Галлию и принимали участие во всех основных столкновениях с германцами. В 367 г. вместе с *Герулами Батавы* находились под командованием *комита* обеих Германий Хариеттона. В январе этого года произошло ожесточенное столкновение между римлянами и аламаннами. Хариеттон пал в бою, а германцы захватили знамя *Герулов* и *Батавов*, которое последние смогли отбить только после продолжительного боя (Амм., XXVII, 1, 5).

Возможно, именно этот эпизод отражен в «Истории» Зосима, утверждающего, что, после того как *Батавы* первыми побежали перед неприятелем, император приказал лишить их воинского звания и продать как беглых рабов. Тогда *Батавы* со слезами стали молить о прощении и, получив его, снова обратились против варваров и почти всех их перебили (Zos., IV, 9, 3–4).

В 368 г. *Батавы* приняли участие в новом походе в Британию, которая опять страдала от набегов пиктов и скоттов (Амм., XXVII, 8, 7). После успешного окончания похода *Батавы* вернулись на континент.

В 378 г. *Батавы* в числе других западных подразделений были отправлены императором Грацианом на помощь своему дяде, Валенту, который вел упорную борьбу с готами. Под Адрианоподем *Батавы* были оставлены в резерве. Однако они покинули поле боя еще до окончания сражения.

Bracchiati (Бракхиаты). Согласно распространенному мнению, слово *Bracchiati* образовано от латинского *bracchium* — рука (или часть руки от локтя до кисти). В соответствии с этой точкой зрения, у *Бракхиатов* были на руках особые украшения в виде браслетов. Это подтверждается, в частности, Иоанном Лидийцем, утверждающим, что *bracchiati* или *armilligeri* — это воины, носящие браслеты (Iohan. Lyd., I, 46). Возможно, что *бракхиаты* — это награжденные за доблесть солдаты, которые, так же как *промоты* или *армигеры*, были выведены в III столетии из состава легионов и объединены в самостоятельно действующие тактические единицы.

По мысли Я. Ле Бозка, браслеты — *bracchalia* — были особым знаком отличия некоторых элитных подразделений. Исследователь считает, что это был типично германский обычай, который свидетельствует о масштабном проникновении в армию германцев⁹²².

Наконец, согласно гипотезе М. П. Спейделя, *Бракхиаты* получили свое название, потому что набирались среди племен, обитавших или расселенных на территории Галлии. В данном случае мы имеем дело с искаженным названием, которое первоначально выглядело как *Bracati* и было образовано от *bracae* — широкие штаны, шаровары. Основанием для подобного предположения послужил тот факт, что в *Notitia dignitatum* слово *Bracchiati* везде пишется с одной буквой *c*. Таким образом, в соответствии с мыслью М. П. Спейделя, название подразделения должно переводиться как «носящие штаны». *Gallia bracata* («Галлия в штанах») — традиционное для римлян обозначение Нарбонской Галлии, а *bracati* — южных галлов⁹²³. К концу III в. форма слова изменилась⁹²⁴. С этого времени жителей Южной Галлии стали называть *bracchiati*. См. *Корнуты*.

Celtae и Petulantes (Кельты и Петуланты). *Ауксиллии*, носившие название *Кельты*, возможно, набирались среди племен Северной Галлии. Это не обязательно были представители коренного населения страны. Римляне называли галлами всех жителей Галлии, независимо от их этнической принадлежности. Поэтому есть большая вероятность того, что *Кельты* состояли частично или полностью из германских поселенцев, по всей видимости, из пленников⁹²⁵.

Кельты действовали совместно с *Петулантами* и находились под командованием одного *комита*. Название *Петуланты* (*Petulantes*) можно перевести как «дерзкие, отважные». *Петуланты*, как и *Кельты*, набирались из числа военнопленных, поселенных в Галлии. Оба этих отряда принимали участие во всех кампаниях, проводившихся под командованием Юлиана в конце 50-х гг. IV в.

Кельты и *Петуланты* считались одними из лучших подразделений галльской армии, и именно их с *Герулами* и *Батавами* потребовал в 360 г. отправить на восток для участия в войне с персами император Констанций II (Амм., XX, 4, 2). Согласно утверждению Аммиана Марцеллина, этот приказ привел к бунту солдат. Поскольку две самых старших *ауксиллии*, *Корнуты* и *Бракхиаты*, уже отбыли на восток, то самым высоким статусом в армии обладали *Петуланты* — третье подразделение *auxilia* в списке *Notitia dignitatum*. Поэтому именно они провели церемонию провозглашения Юлиана императором, когда гастат этого отряда по имени Мавр возложил на его голову золотую цепь⁹²⁶.

Весной 361 г. аламаннский царь Вадомарий нарушил мирные соглашения с Империей и стал опустошать территории, соседствовавшие с Рецией. Юлиан отправил против аламаннов *комита* Либинона, командовавшего *Кельтами* и *Петулантами*. Однако в произошедшем столкновении Либинон был убит, и римляне вынуждены были отступить, «потеряв несколько человек убитыми и ранеными» (Амм., XXI, 3, 2–3).

Вместе с Юлианом *Кельты* и *Петуланты* двинулись на восток, чтобы принять участие в войне против Констанция. Однако последний внезапно умер, и Юлиан стал единственным правителем Империи. Новый император стал готовить большой поход против Персии, и оба отряда должны были принять в нем участие. Во время пребывания в Антиохии Юлиан часто совершал жертвоприношения языческим богам, а мясо жертвенных животных отдавал своим солдатам. «...Каждый почти день, — пишет Аммиан Марцеллин, — можно было видеть, как наседавших без меры мяса и напившихся до бесчувствия солдат тащили по улицам в казармы на своих плечах прохожие из общественных зданий с пиров, которые следовало бы скорее запретить, чем допускать. Особенно отличались *Кельты* и *Петуланты*, распущенность которых превзошла в ту пору всякие пределы (Амм., XXII, 12, 6; пер. Ю. А. Кулаковского, А. И. Сонни).

После окончания похода *Кельты* и *Петуланты* вернулись в Галлию, где под командованием уже Валентиниана I (364–375 гг.) приняли участие в новых столкновениях с аламаннами. В феврале 378 г. они нанесли поражение лентиензам, перешедшим по льду Рейн, в надежде совершить набег на римскую территорию (Амм., XXXI, 10, 4).

Cornuti (Корнуты). Выше мы уже имели возможность рассказать о происхождении этого подразделения и начальном этапе его существования. В середине IV в. *Корнуты* входили в состав галльской армии и действовали совместно с *Бракхиатами*. По всей видимости, в 350 г. *Корнуты* и *Бракхиаты* поддержали Магненция, низложившего императора Константа. Однако не исключено, что после поражения западной армии в битве при Мурсе (351 г.) они перешли на сторону Констанция II. По крайней мере, когда в Галлии провозгласил себя императором *магистр пехоты* Сильван, об этих двух отрядах уже утвердилось мнение, что они не отличались особой верностью и их можно было «за высокую плату склонить к чему угодно» (Amm., XV, 5, 30). Подкупленные верными Констанцию людьми, *Корнуты* и *Бракхиаты* изменили Сильвану и умертвили его (Amm., XV, 5, 31).

Несмотря на недобрую славу, оба подразделения по-прежнему считались одними из лучших в галльской армии. Аммиан Марцеллин называет их «закаленными в боях» и утверждает, что они нагоняли страх уже одним своим внешним видом (Amm., XVI, 12, 43).

Под командованием Юлиана *Корнуты* и *Бракхиаты* приняли участие во всех военных операциях, которые велись против германцев в Галлии. В 356 г. трибун *Корнутов* Байнобавд переправился с легковооруженными войсками на острова, находившиеся на Рейне, и перебил там множество франков (Amm., XVI, 11, 9). В 357 г. *Корнуты* и *Бракхиаты* сражались с аламаннами под Аргенторатом: они образовывали правое крыло римской пехоты, и именно они первыми встретили удар атаковавшей кавалерии германцев. Это столкновение дорого стоило *Корнута*: они потеряли двух своих трибунов, Байнобавда и Лаипсо (Amm., XVI, 12, 63).

Аммиан не упоминает о *Корнутах* и *Бракхиатах*, перечисляя те подразделения, которые Констанций II потребовал от Юлиана отправить на восточный театр военных действий. Не упоминает он о них и при описании военного мятежа, в результате которого Юлиан был провозглашен императором. Это представляется странным, поскольку именно *Корнутов* и *Бракхиатов* — две лучшие *ауксиллии* — должен был призвать Констанций, и именно офицер *Корнутов*, как представитель самой старшей *ауксиллии*, должен был бы возложить золотую цепь на голову Юлиана.

Молчание историка наводит на мысль, что оба отряда были посланы на помощь Констанцию еще до того, как вспыхнуло восстание⁹²⁷. Это предположение подтверждается сообщением Зосима, согласно которому Юлиан отправил по первому запросу Констанция два неназванных пехотных подразделения (Zos., III, 8, 3–4).

У нас нет сведений о том, приняли ли участие *Корнуты* и *Бракхиаты* в восточном походе Юлиана. Последнее упоминание о *Корнутах* у Аммиана относится к 377 г. Возле г. Дибальта готы наткнулись на отряд *трибуна скутариев* Барцимера, под командованием которого находились *Корнуты* и некоторые другие подразделения. В неравном бою с превосходящими силами противника Барцимер был убит, и римляне потерпели поражение (Amm., XXXI, 8, 9).

Относительно *Бракхиатов* нам известно, что в 394 г. после победы Феодосия I над Евгением (394 г.) они некоторое время находились в г. Конкордия на северо-восточной границе Италии. Здесь на христианском кладбище было обнаружено 37 погребальных надписей на могильных камнях солдат и офицеров, умерших в это время. Одна из надписей принадлежит Флавию Андиле — *центенарию Бракхиатов*⁹²⁸.

Aeruli, или Heruli (Эрулы, или Герулы). Есть две гипотезы, объясняющие появление *Герулов* в римской армии. Согласно версии, впервые высказанной Т. Моммзеном, этот отряд был сформирован императором Максимианом из пленников после победы, одержанной им над герулами (286 г.). По мнению К. Цукермана, *Герулы* появились на римской службе еще до эпохи тетрархии, когда во время готского нашествия 267–268 гг. царь герулов Навлобат изменил своим союзникам готам и перешел на сторону римлян⁹²⁹.

В 50-х гг. IV в. *Герулы* были среди подразделений галльской армии, участвовавшей под командованием цезаря Юлиана в войнах с аламаннами и другими германцами. Герулы вошли в состав экспедиционного корпуса, который должен был в 360 г. вести военные действия против варваров, нападавших на римскую Британию (Amm., XX, 1, 3).

Герулы считались одним из лучших подразделений западной армии. Поэтому их вместе с тремя другими галльскими *ауксиллиями* потребовал от Юлиана отослать на Восток император Констанций II (Amm., XX, 4, 2). Юлиан, упоминая в одном из своих писем об этом событии, называет эти четыре отряда *сильнейшими* (Iul., Ad Ath., 280 c-d)⁹³⁰.

Неизвестно, принимали ли *Герулы* участие в персидском походе Юлиана. В 60-х гг. они были объединены вместе с *Батавами* и, как кажется, даже действовали под одним общим знаменем (*vexillum*). *Батавы* же, как отмечалось выше, во время кампании против персов были оставлены Юлианом в Паннонии. Поэтому весьма вероятно, что вместе с ними находились и *Герулы*.

После гибели Юлиана *Герулы* вернулись в Галлию. В 367 г. вместе с *Батавами* они приняли участие в неудачном столкновении с аламаннами, во время которого едва не потеряли свое знамя. Понесенное

поражение не было катастрофическим, поскольку в 368 г. *Герулы* и *Батавы* были направлены в Британию. Аммиан Марцеллин, повествуя об этой экспедиции, командовал которой Феодосий Старший, называет подразделения, участвовавшие в ней, «уверенными в своих силах»⁹³¹.

Возможно, *Герулы*, так же как и *Батавы*, вошли в состав вспомогательного контингента западных войск, который был отправлен императором Грацианом на восток, и приняли затем участие в сражении под Адрианополем.

Война между Евгением, провозглашенным императором на Западе, и Феодосием, правившим на Востоке, привела к тому, что в 394 г. многие подразделения римской армии оказались сосредоточенными в Италии. Среди них находился отряд *Герулы старшие*, как об этом свидетельствует надгробие Флавия Синдилы, служившего в этом отряде⁹³².

Iovii и Victores (Иовии и Викторы). Ауксиллии *Иовии* и *Викторы* приняли самое активное участие в восточном походе Юлиана (363 г.). Уже после гибели Юлиана, когда римская армия отступала, она была внезапно атакована персами, бросившими в атаку боевых слонов. Однако *Иовии* и *Викторы* убили двух слонов и отбросили неприятеля.

После окончания похода и раздела армии Юлиана между Валентинианом I и Валентом *Иовии* и *Викторы* оставались некоторое время на Востоке. В 365 г., когда во Фракии вспыхнуло восстание Прокопия, Валент приказал им выступить против мятежников. Однако *Иовии* и *Викторы* добровольно перешли на сторону Прокопия (Amm., XXVI, 7, 15–17).

Когда восстание было подавлено, *Иовии* и *Викторы* были переведены в Галлию. В 367 г. они вошли в состав экспедиционного корпуса Феодосия Старшего, который был отправлен в Британию для борьбы с варварами.

Regii (Регии, или Цари). Согласно данным *Notitia dignitatum*, в римской армии существовало два подразделения *Региев* (Царей): одно из них — легион *комитатенсов* — было дислоцировано в Италии (Ос., V, 80 = 229 = VII, 32); второе — на востоке (Ор., VI, 8 = 49). По мнению Я. Ле Бозка, западный отряд был создан Константином I (306 г.) из подданных аламаннского царя Крока, с которым у него были союзнические отношения⁹³³.

Регии входили в состав галльской армии под командованием цезаря Юлиана и отличились в битве при Аргенторате (357 г.): когда римская кавалерия на правом фланге обратилась в бегство под натиском германцев, *Регии* вместе с *Батавами* пришли на помощь *Корнутам* и *Бракхиатам*, принявшим на себя удар неприятеля. Аммиан Марцеллин характеризует *Региев* как «страшный отряд, который может вырвать находящихся

в самой крайней опасности из пасти смерти, если благоволит случай» (Amm., XVI, 12, 45; пер. Ю. А. Кулаковского, А. И. Сонни)⁹³⁴.

К. Цукерман полагает, что полное название этого подразделения — *Regii Emesensi Iudaei*. Оно было сформировано правителем Эмессы Уранием Антонием для защиты от персов. Эмесский отряд продолжил свое существование и через несколько лет, когда Эмесса вошла в состав Пальмирского царства. После поражения пальмирцев Аврелиан включил *Региев* в состав своей армии⁹³⁵. Непонятно в таком случае, когда *Regii Emesensi Iudaei* оказались в Галлии и каким образом с ними связан восточный отряд, который продолжил свое существование в VI столетии: Прокопий Кесарийский называет *Региев* в составе армии Велисария, защищавшей Рим от готов (Procop., BG, I, 23, 92).

Praeventores и Superventores (Превенторы (Авангардные) и Супервенторы (Резервные)). В 337 г. Римская империя вступила в войну с Персией. Поскольку война стоила римлянам больших потерь, то для подкрепления восточной армии по приказу Констанция II создавались новые воинские подразделения. Среди них были и *Превенторы* и *Супервенторы*, образованные около 345 г. Первый отряд был набран в провинции Мёзия Вторая (ND, Ор., XL, 19), второй — в Скифии (Ор., XXXIX, 21). Сразу же после своего формирования *Превенторы* и *Супервенторы* были объединены вместе и переведены на восток, в Верхнюю Месопотамию. Здесь, на римско-персидской границе, находилась стратегически важная крепость Сингара, в районе которой в 340-х гг. происходили кровопролитные столкновения противоборствующих армий.

В 348 г. персы осадили Сингару⁹³⁶. Ночью по инициативе *протектора* Элиана *Превенторы* и *Супервенторы* неожиданно напали на лагерь осаждающих и перебили большое количество погруженных в сон врагов (Amm., XVIII, 9, 3).

В 350 г. активные военные действия прекратились: персидский царь Шапур II ушел на восточную границу своего царства, которой угрожали кочевники, а Константин II вступил в борьбу за власть с Магненцием, провозгласившим себя императором в западной половине Империи. *Превенторы* и *Супервенторы* были оставлены на востоке для постоянного несения службы.

Римские воинские части имели точные предписания, касавшиеся их действий в случае военной опасности (Amm., XVIII, 5, 1). Согласно этим инструкциям, *Превенторы* и *Супервенторы* должны были в случае опасности прийти на помощь гарнизону Амиды. Поэтому при первом известии о новом персидском вторжении (359 г.) они ускоренным маршем двинулись к городу (Amm., XVIII, 9, 3)⁹³⁷. Обои отрядами командовал Элиан, дослужившись уже до звания *комита*. Именно он

возглавил героическую оборону Амиды, которая продолжалась 73 дня. За время осады персы потеряли 30 000 человек (Амм., XIX, 9, 9). Однако, несмотря на отчаянное сопротивление защитников, в числе которых был и Аммиан Марцеллин, город пал. Элиан и помогавшие ему трибуны были преданы смерти (Амм., XIX, 9, 1); все воинские подразделения, сосредоточенные в Амиде, — уничтожены.

ГЛАВА IV ОРГАНИЗАЦИЯ И СОСТАВ ВИЗАНТИЙСКОЙ АРМИИ В VI СТОЛЕТИИ

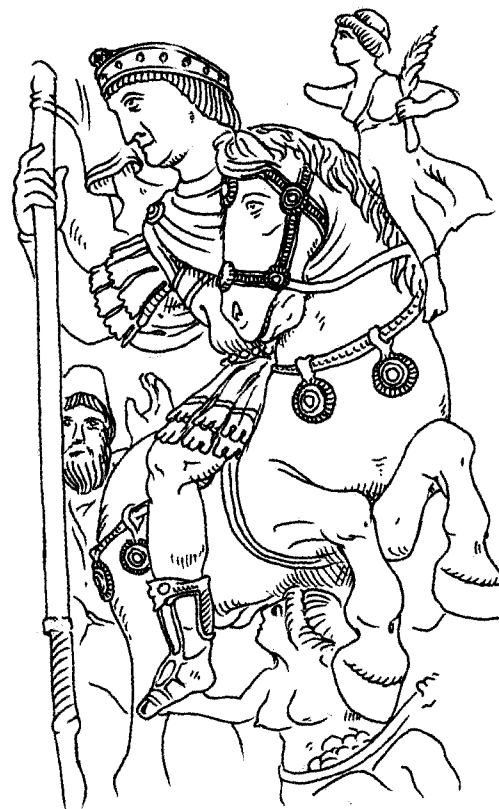

1. АРМИЯ ВОСТОЧНОЙ РИМСКОЙ ИМПЕРИИ ВО ВТОРОЙ ПОЛОВИНЕ V — ПЕРВОЙ ПОЛОВИНЕ VI В.

«...Στρατηγὸς ἀριστὸς εὐμένειαν τοῦ Θεοῦ τεθωραισμένος
καὶ τῇ τάξει καὶ στρατηγίᾳ σὺν ἀγρυπνίᾳ
κεχηρημένος ἀσφαλῶς καὶ τὸν πιστευόμενον αὐτῷ στρατὸν διοικεῖν
καὶ τῇ ποικίλῃ γνώμῃ τῶν ἐχθρῶν
ἀρμόζεσθαι δύναται».

*(«Хороший стратег, защищенный божьим благоволением
и неустанно соблюдающий требования тактики и стратегии,
сможет надежно управлять вверенными ему войсками»)*
(Maur., Praef.).

«Πτασας τις ἐν ἑτέροις πράγμασι μετ' ὀλίγον
τὸ πταισθὲν ἐπανώρθωσεν, τοῖς δὲ κατὰ πόλεμον
ἀμαρτήμασιν ἢ βλάβῃ πρόσεστιν».

*(«Если кто-то допустил промах в других делах,
то через некоторое время он сможет его исправить,
ошибки же, допущенные на войне, приносят великое зло»)*
(Maur., VIII B, 61).

Годы напряженной борьбы, последовавшей за битвой при Адрианополе, хотя и не привели к уничтожению восточной регулярной армии, однако совершенно изменили ее характер и облик. Устойчивое финансово-экономическое положение государства позволило константинопольскому правительству воссоздать армию. По мнению Г. Вольфрама, военный бюджет Восточной Римской империи более чем вдвое превосходил весь годовой доход Западной империи⁹³⁸. Это значило, что Константинополь имел возможность содержать большую армию, быстро пополнять ее свежими силами и давать войскам необходимые снаряжение и оружие⁹³⁹.

Несмотря на понесенное в 378 г. поражение, восточная армия оказалась сильнее западной во время военных столкновений в 388 и 392 гг. В 420 г. армия под командованием Ардабурия нанесла тяжелое поражение персидским войскам⁹⁴⁰. В 431 г. Восточная империя оказалась способной послать против вандалов большой флот. В 442 г. на Запад был отправлен новый флот в 1200 кораблей вместе с многочисленной армией⁹⁴¹. Экспедиция не имела успеха лишь потому, что в это время Атиллы перешел Дунай и подверг опустошению Фракию⁹⁴². Когда в 447 г. в придунайские провинции началось вторжение Атилы, Империя смогла выставить против гуннов не одну, а две армии, и только после их гибели с Атиллой был заключен мирный договор⁹⁴³. В 468 г. Восточная империя предприняла очередную грандиозную попытку сокрушить могущество вандалов. По свидетельству наших источников, был собран самый большой флот, которым когда-либо располагали римляне. Иоанн Лидиец утверждает, что он насчитывал 10 000 кораблей и 400 тысяч человек экипажа (Iohan. Lyd., III, 43). Феофан доводит количество кораблей до 100 000 (Theoph., a. 5961). Эти цифры, конечно же, не более чем преувеличение, однако они свидетельствуют о том впечатлении, которое произвели на современников и потомков масштабные военные приготовления Империи⁹⁴⁴.

Численность армии. Несмотря на приведенные выше цифры, мы должны констатировать, что численность армии Восточной империи значительно уменьшилась в течение V в. вместе с упразднением

большого количества пограничных гарнизонов. Еще больше армия сократилась в правление Юстиниана I (527–565 гг.). В одном из своих законов, изданных спустя немного времени после прихода к власти, Юстин II (565–578 гг.) жалуется, что при его предшественнике армии уделялось недостаточно средств (Nov., 148)⁹⁴⁵. Согласно *Notitia dignitatum*, большая часть восточно-римской армии в IV в. — начале V в. состояла из пехоты. В армии же Юстиниана I и Юстина II доминирующим родом войск стала кавалерия, а содержание каждого всадника обходилось казне как минимум вдвое дороже, чем солдата прежних времен⁹⁴⁶.

Как показывают наши источники, для осуществления своих грандиозных завоевательных планов Юстиниан мог собирать лишь очень небольшие армии. Так, во время войны с вандалами под командованием Велисария было всего 5000 кавалерии и 10 000 пехоты. Во время кампаний в Италии под его командованием находилось не более 10 000–11 000 солдат. Для защиты Рима, укрепления которого были протяженностью более 16 км, Велисарий смог выставить только 5000 солдат, и, даже если учесть все подкрепления, которые были отправлены Константинополем, численность армии Велисария за 5 лет войны с готами никогда не превышала 25 000 человек⁹⁴⁷. После отбытия Велисария из Италии готы перешли в наступление, и римское командование, собрав все силы, смогло противопоставить им лишь 12 000 солдат.

Чтобы возобновить борьбу за Италию, правительство направило против готов новую армию под командованием Нарсеса. Значительная часть этой армии состояла из наемных за пределами Империи отрядов варваров. В нее вошли 5000 герулов, 4000 гепидов, большой отряд гуннов, отряд персидских дезертиров и 3000 лангобардов. Но даже эта армия, по мнению Г. Дельбрюка, не превышала 25 000 человек⁹⁴⁸.

В 528 г. Юстинианом была сформирована новая армия, которая должна была разместиться в Армении (CJ, I, 29, 5). Ее костяк образовывали войска, сосредоточенные под командованием *придворного магистра армии*. Численность этой группировки была незначительной, поскольку вся она размещалась в одном-единственном городе Феодосиуполе. *Магистру* подчинялись 5 *дуксов*. Два *дукса*, контролировавших северную часть Армении, осуществляли свою власть, опираясь на гарнизоны 7 крепостей. С этими силами они должны были обеспечивать охрану сектора границы, равного тому, который *дукс* Армении защищал некогда с 26 подразделениями. Три *дукса*, защищавшие южную часть страны, контролировали менее протяженный участок границы, на котором было сосредоточено 4 крепости. Какова была численность отрядов, подчиненных *дуксам*, можно представить себе по тому факту, что в 531 г. эскадрон, находившийся под командованием *дукса*

Мартирополя, насчитывал всего 500 всадников. Предполагается, что в этот период *дуксы* не командовали более группировками, состоявшими из двух десятков отрядов, но стояли во главе отдельных подразделений, к которым могли быть добавлены 1–2 вспомогательных отряда⁹⁴⁹.

Если верить Прокопию, то правительство умышленно шло на сокращение численности армии, с тем чтобы уменьшить расходы на ее содержание. С ведома самого императора чиновники, ответственные за пополнение списков воинских частей, не вычеркивали из них имена погибших. «В итоге, — пишет Прокопий, — дело обернулось для государства тем, что число солдат на действительной службе становилось все меньше и меньше; для оставшихся в живых солдат — тем, что, отселяемые давно уже умершими, они оставались в разряде более низком, чем они заслуживали, и получали жалованье меньше того, которое выдавалось бы им в соответствии с полагающимся им разрядом (Просор., НА, XXIV, 6; пер. А. А. Чекаловой).

Численность армии сокращалась также и вследствие того, что солдат увольняли со службы под различными предлогами. Поэтому, резюмирует Прокопий, «и в Италии дела римлян потерпели крах» (Просор., НА, XXIV, 7–9).

Многие из этих рассказов Прокопия выглядят как заведомое преувеличение и могли быть рождены попыткой историка выявить причину многочисленных неудач, преследовавших юстиниановские армии в Италии. Вместе с тем желание объяснить военную несостоятельность Империи недостаточной численностью армии было присуще не только Прокопию. Тот же самый упрек в адрес Юстиниана звучит и в словах Агафия Миринейского: «В действительности римские войска были уже не таковы, как при древних императорах, но сведенные к ничтожной части, далеко не соответствовали величине государства. Ибо все римское войско должно было насчитывать шестьсот сорок пять тысяч вооруженных людей, а в то время оно едва составляло сто пятьдесят тысяч, и из них одни были размещены в Италии, другие в Ливии, третьи в Испании, некоторые у колхов, в Александрии и Фивах египетских. Небольшая часть была расположена и на границах персов. Там не было нужды в больших силах, благодаря договорам и прочно установленному перемирию. Так, нерадением властей многочисленные войска были сведены к незначительному количеству» (Agath., V, 13; пер. М. В. Левченко)⁹⁵⁰.

Упадок лимесов и исчезновение лимитанов. Как было отмечено выше, появление на границах Империи солдат-землепашцев происходит в постадрианопольский период. Эта система военно-государственного земледелия окончательно оформилась в первой половине V в. и просуществовала приблизительно до середины VI в. Впрочем, уже к концу

V в. многие пограничные форты были оставлены, а гарнизоны *лимитанов* сокращены либо упразднены⁹⁵¹.

Каковы были функции *лимитанов* при Юстиниане, мы можем судить на основании указа этого императора, регламентирующего обустройство отвоеванной у вандалов Северной Африки. Юстиниан предписывает разместить на старых римских границах *лимитанов*, «которые могли бы и лагеря, и приграничные города защищать и обрабатывать земли» (СЖ, I, 27, 2, 8)⁹⁵². Другой указ Юстиниана об организации оборонительной системы в Африке свидетельствует о том, что *лимитаны* рекрутировались исключительно из числа местных жителей (СЖ, I, 27, 2, 8)⁹⁵³.

Основная масса *лимитанов* при Юстиниане была размещена на восточной границе Империи для отражения набегов персов и сарацин (Просор., НА, XXIV, 12). Как сообщает Прокопий Кесарийский, вплоть до времен Юстиниана *лимитанам* выплачивалось жалованье. При Юстиниане такие выплаты производились крайне нерегулярно, и жалованье могли задерживать на 4–5 лет. «А когда у римлян с персами бывал мир, — передает Прокопий, — этих несчастных вынуждали отказываться в пользу казны от причитающегося им за условленное время жалованья под предлогом, что и они будто бы вкушают блага мира» (Просор., НА, XXIV, 13; пер. А. А. Чекаловой). Очевидно, система военно-государственного земледелия полностью исчезает при Юстиниане, именно так нужно понимать слова Прокопия, утверждающего, что Юстиниан лишил *лимитанов* «и самого названия войска». После упразднения этой категории военнослужащих границы Империи, согласно Прокопию, «оставались лишенными охраны, а солдаты неожиданно оказались вынужденными смотреть в руки тем, кто привык заниматься благотворительностью» (Просор., НА, XXIV, 14; пер. А. А. Чекаловой). В результате упразднения службы *лимитанов* восточный *лимес* прекратил свое существование и как система, и как концепция обороны⁹⁵⁴. В «Стратегиконе» ничего более не говорится об обязанности солдат обрабатывать землю.

Аналогичные процессы происходили и в других регионах Империи. Попытка Юстиниана восстановить старую оборонительную систему в Африке не имела успеха. После того как Велисарий покинул завоеванную провинцию, началось восстание туземных племен. Оставленные гарнизоны, по словам Прокопия, были малочисленными и неподготовленными. Поэтому они были уничтожены мятежниками в Нумидии и Бизанцене (Просор., BV, IV, 8, 21–22; 10, 2). Нет никаких свидетельств в пользу того, что правительство Юстиниана пыталось после водворения порядка вновь доверить охрану пограничной территории *лимитанам*.

Упраздняя *лимитанов*, Юстиниан, очевидно, рассчитывал защитить границы цепью различных фортификационных сооружений. Систематические работы по укреплению азиатской границы Империи проводились уже с начала VI в., и Юстиниан выступил здесь лишь продолжателем дела Анастасия⁹⁵⁵.

Многие стратегически важные пункты ко времени прихода Юстиниана к власти имели весьма слабую оборонительную систему и не могли оказать какой-либо существенной пользы защитникам на случай вражеской осады. Так, например, Прокопий сообщает, что Феодосиуполь был обнесен, ограждением, «подобным плетню» (Просор., Aedif., II, 6). Принцип, которому следовал Юстиниан, заключался в том, чтобы, во-первых, заменить фортификации из непрочных материалов каменными, а во-вторых, возвести на месте примитивных укреплений сложные сооружения, гарантировавшие высокую степень защиты. В соответствии с этими планами, возводили стены, фундамент которых уходил глубоко под землю. Подземная часть фундамента была не менее 7 локтей (ок. 3 м) в высоту и состояла из сплошных каменных блоков. Нижняя часть стен также делалась из твердого камня. Верхняя часть постройки могла быть из мягкой меловой или известковой породы⁹⁵⁶. Высота стен должна была составлять не менее 20 локтей (ок. 9 м), а толщина не менее 5 (ок. 2 м). Согласно Прокопию, стены Дары в правление Юстиниана были надстроены на 30 футов (Просор., Aedif., II, 1) и их общая высота достигла 60 футов (ок. 18 м), а высота башен составляла 100 футов (Просор., ВР, II, 13).

Стены обычно окружались рвом, который предписывалось делать не менее 40 локтей (ок. 17 м) в ширину и глубже фундамента стен, на тот случай, если враги попытаются сделать подкоп. Рвы, которыми при Юстиниане была окружена Эдесская крепость, имеют около 30 м в ширину⁹⁵⁷.

Характерным является тот факт, что с начала VI в. оборону городов правительство возлагает не столько на малочисленные гарнизоны регулярной армии, сколько на самих жителей. Крепостные стены делились на отдельные участки, каждый из которых защищали жители близлежащего квартала. Этот принцип обеспечивал городу в минуту опасности большое количество защитников, содержание которых ничего не стоило государственной казне, однако порождал проблему иного рода. Кварталы в восточных городах Империи заселялись обычно по этническому признаку, поэтому интересы отдельных групп защитников могли не совпадать с общими интересами. Так, например, во время персидской осады Телле в 503 г. евреи должны были охранять башню и участок стены возле своего квартала. Однако в городе распространился слух, что они

с высоты башни синагоги подавали персам условные знаки. Это привело к жестокому погрому в еврейском квартале. Амида была захвачена персами благодаря предательству настоятеля Картаминского (Ортайского) монастыря. Будучи по происхождению персом, настоятель вступил в переговоры с осаждавшими, пообещав им сдать вверенный ему участок стены. В холодную ночь, когда монахи, охранявшие стену, уснули, напоенные вином, настоятель впустил неприятеля в город⁹⁵⁸.

Часто сама система фортификационных сооружений была рассчитана на привлечение мирного населения к военным действиям. Многие города были окружены двойной стеной, называвшейся *перибол* (περίβολος). *Перибол* состоял из ближайшей к городу основной стены (τεῖχος), и *противостоящей* стены (ἐπιτεῖχος), которая выстраивалась на расстоянии, равном одной четверти высоты первой стены. Пространство между двумя стенами могло составлять около 2 м, если высота основной стены была 20 локтей (ок. 9 м). Оно образовывало крытый ход, который, собственно, и назывался *периболом*. Впоследствии это название перешло к двойной стене. В случае нападений неприятеля сельское население бежало в город⁹⁵⁹. В сам город его стремились не пропускать, поэтому в пространстве между стенами собирались и пастухи со своим скотом, и крестьяне со своим имуществом. Именно этот деревенский люд и использовали в качестве защитников⁹⁶⁰.

В Лазике крепости на границе с персидскими владениями охранялись самими лазами, которые обеспечивали себя продовольствием и всем необходимым (Просор., I, 12, 14–15). Юстиниан попытался заменить лазов римскими гарнизонами, но с условием, что лазы будут обеспечивать солдат продовольствием. Сначала лазы хотя и с большим трудом, но выполняли возложенную на них повинность, однако затем отказались это делать, и римляне вынуждены были оставить занимаемые укрепления, которые тут же перешли в руки к персам (Просор., ВР, I, 12, 18–19).

В 540 г. персидский царь Хосров осадил Антиохию. На стены города вместе с солдатами поднялись *стасиоты* — «юноши из народа, которые обычно на ипподромах заводят друг с другом драки»⁹⁶¹. Когда во время вражеского штурма рухнуло одно из римских укреплений, то солдаты гарнизона бежали, оставив город на произвол судьбы. Тем не менее *стасиоты* спустились со стен и отважно вступили в бой с персами, ворвавшимися в город. «Лишь немногие из них были тяжелооруженными, большинство же были безоружными и использовали в нападении только камни. Оттеснив противников, они запели победную песнь и, окрыленные успехом, провозгласили Юстиниана славным победителем» (Просор., ВР, II, 7, 28–29; пер. А. А. Чекаловой).

В 544 г. Хосров подошел к предместьям Эдессы. Посланный им отряд гуннов стал угонять стада овец, которых пастухи собрали у самых городских стен. Тогда солдаты гарнизона вместе с жителями напали на врага. При этом крестьяне поражали гуннов камнями из своих пращей. Битва, начавшаяся рано утром, закончилась в середине дня. Неприятель вынужден был отступить (Просор., ВР, II, 26, 5–11). Во время осады персами Эдессы крестьяне и горожане принимали самое активное участие в обороне города (Просор., ВР, II, 27, 20; 23). «Но чем дальше разгоралась битва, — пишет Прокопий, — тем больше весь город наполнялся шумом и смятением, и все население, даже женщины и малые дети, стало подниматься на стены. Взрослые мужчины вместе с солдатами мужественно отражали врагов, и многие крестьяне проявили в борьбе с варварами удивительную храбрость. Дети же и женщины вместе со стариками собирали для сражавшихся камни и помогали им в других отношениях. Некоторые, наполнив множество котлов маслом, поставили их по всей стене, долгое время кипятили, а затем совсем еще горячее масло выливали на приближавшихся к укреплениям врагов какими-то разбрызгивателями, тем самым причиняя им еще больший вред» (Просор., ВР, II, 27, 33–36; пер. А. А. Чекаловой). Подобные примеры для IV в., когда города были снабжены необходимыми гарнизонами, скорее исключение, нежели правило.

Несколько иначе развивалась ситуация на дунайской границе. Набеги гуннов, славян и других варваров заставили Юстиниана уделить пристальное внимание укреплению дунайского *лимеса*. По его приказу было отстроено или укреплено большое количество крепостей на правом берегу Дуная, а некоторые были возведены на левом⁹⁶². Многие города были снабжены гарнизонами, которые не покидали места своей постоянной дислокации вплоть до начала VII в. Это, например, касается города Асима в Нижней Мёзии. Когда Петр, брат императора Маврикия, пожелал включить гарнизон Асима в состав своей армии, проводившей кампанию против славян, жители города не дали этого сделать и предъявили Петру грамоту императора Юстина, даровавшего Асиму постоянную военную защиту (Theophilact. Sim., VII, 3).

Для снабжения по морю пограничных гарнизонов на дунайской границе в VI в. Юстинианом было создано новое формирование, так называемая *quaestura exercitus*. Оно было эквивалентно армии под командованием *магистра* (*magister militum*), но находилось под началом офицера, имевшего звание *квестора*, который командовал войсками, размещавшимися в пограничной придунайской зоне (провинции Скифия и Мёзия Вторая). Власть *квестора* распространялась также на прибрежную провинцию Малой Азии — Карию и Эгейские острова⁹⁶³.

Впрочем, все эти меры не давали должного результата ввиду недостаточности воинских сил, привлеченных к обороне приграничных территорий. Правительство наделось сдерживать варваров, выплачивая им денежные субсидии, однако подобная политика не оправдала себя. Поэтому уже во время войн с готами в Италии ряд придунайских областей оказался полностью опустошенным в результате непрекращавшихся набегов варваров. Печальную картину состояния придунайских территорий, наглядно рисует Прокопий: «За это время войны варвары стали владыками всего запада. Для римлян эта война с готами, хотя вначале они одержали ряд блестящих побед, как я об этом уже сказал раньше, принесла, тот результат, что они не только без всякой пользы для себя погубили много и людей и истратили денег, но сверх того потеряли всю Италию и должны были видеть, как Иллирия и Фракия подвергаются грабежу и уничтожению без всякого сожаления со стороны варваров, поскольку они были соседями этих стран... Когда дела готов и Тотилы оказались лучше, чем у римлян, то франки без всякого труда присвоили себе большую часть Венетской области, так как ни римляне не могли им сопротивляться, ни готы не были в состоянии вести войну против них обоих. Со своей стороны и гепиды захватили и держали в своей власти город Сирмий и большую часть Дакии, после того как император Юстиниан отнял эти места у готов. Они обратили в рабство живших там римлян и, идя все дальше и дальше, грабили и совершали насилия над Римской империей. Поэтому-то император перестал давать, жалование, которое они издавна привыкли получать от римлян. Что касается лангобардов, то император Юстиниан одарил их городом Норикой, крепостями в Паннонии и многими другими местностями, сверх того, дал им огромные суммы денег. Поэтому лангобарды переселились из наследственных владений и осели на этом берегу Истра, недалеко от гепидов. Они в свою очередь грабили Далмацию и Иллирию вплоть до пределов Эпидамна и обратили в рабство жителей... Затем с соизволения императора другие места Дакии, около города Сингидона, заняли эрулы — они и ныне живут там; и они также делали набеги на Иллирию к местности, прилегающие к Фракии, и на широкое пространство опустошали их... И всякий раз, когда отправляются послы эрулов в Византию, они без большого труда получают от императора жалование для тех людей, которые грабят римских подданных и затем спокойно удаляются. Так поделили между собой варвары Римскую империю» (Ртосор., ВГ, III, 33–34; пер. С. П. Кондратьева).

В словах, которые Прокопий вкладывает в уста лангобардских послов, прибывших в Константинополь, вскрывается истинная причина опустошения варварами балканских территорий: «Гепиды, государь,

владеют Сирмием и обращают в рабство римлян и хвалятся, что овладели всей Дакией. Какую же войну они выиграли когда-либо за вас, или вместе с вами, или против вас самих? Или за какое состязание они присвоили себе эту страну в качестве награды? И при этом они действовали так не раз, будучи вами оплачиваемыми, вашими наемниками; и, как говорят, не знаю с какого времени получая с вас деньги» (Ртосор., ВГ, III, 34, 308; пер. С. П. Кондратьева).

Ситуация стала еще более драматической к концу правления Юстиниана. В 559 г. гунны-кутургуры под предводительством хана Забергана, не встречая сопротивления, дошли уже до стен Константинополя. Против 7-тысячной конницы варваров Юстиниан смог послать только 300 воинов-ветеранов, командование над которыми поручил состарившемуся Велисария (Agath., V, 13–16).

Набеги аваров в 80-е гг. VI в. окончательно расшатали оборонительную систему дунайского *лимеса*. Однако победы, одержанные Мавриkiem, заставили аваров в 600 г. заключить с Империей мир. Впрочем, затишье в придунайских областях оказалось недолгим. Маврикий был убит в результате военного мятежа (602 г.) и армия, двинулась на Константинополь, оставив Фракию без всякой защиты. Это привело к упадку дунайского *лимеса*, от которого в конечном итоге осталось несколько изолированных укрепленных позиций⁹⁶⁴.

Военная стратегия Юстиниана. Недостаточная численность армии заставляла военное командование в период правления Юстиниана непрерывно перекидывать отряды из тех регионов и провинций, где военные действия прекращались, туда, где они велись или предполагалось их начало⁹⁶⁵. Победенных и захваченных в плен неприятелей предпочитали обращать в солдат, нежели в рабов. В этом Юстиниан не придумал ничего нового и лишь продолжал ту политику, которая проводилась в Римской империи начиная уже с конца II в. Поэтому, вандалы, побежденные Велисарием в Африке, были отправлены на восточную границу Империи для ведения войны с персами; отряды, сформированные из персов, оказались в Италии, а «скифы», т. е., вероятно, остготы, попали Египет.

Подобная стратегия позволяла правительству некоторое время достаточно эффективно компенсировать отсутствие центрального резерва, состоявшего в начале V в. из двух армий. Одна из этих армий находилась под командованием *магистра* Льва, а вторая, вероятно, целиком состоявшая из готов, подчинялась *магистру* Гайне. Как было сказано выше, в результате событий, произошедших во время восстания готов, армия Льва была практически полностью уничтожена, а Гайна со своими людьми вынужден был спасаться бегством. Однако константинопольскому правительству удалось восстановить и даже увеличить

центральную армейскую группировку. В 468 г. именно она образовывала костяк армии Василиска, отправленной против вандалов. В V столетии Константинополю не удавалось собирать более значительные военные силы⁹⁶⁶. Большая часть отправленных войск была уничтожена неприятелем. Тем не менее обе центральные армии продолжили свое существование. Различие между ними стирается после убийства в 520 г. придворного магистра армии Виталиана, который был на этом посту коллегой будущего императора Юстиниана I⁹⁶⁷. В 528 г. часть подразделений центральной группировки вошла в состав армии, отправленной в Армению, а другая часть приняла участие в завоевании Африки и Италии. К концу правления Юстиниана Константинополь уже не располагал никакими резервами. При ближайших преемниках Юстиниана вопрос о восстановлении центральной армии стал одним из самых насущных. Эта задача при Тиверии (Тиберии) II была возложена на одного из самых талантливых полководцев своего времени — Маврикия, будущего императора.

Изменения в системе высшего военного командования. Система военного командования, сформировавшаяся при Феодосии I, практически без изменений просуществовала до времени правления Юстиниана I: во главе армии стояли 5 *магистров* обоих родов войск. Двое из них — *придворные магистры (in praesenti)*, находившиеся в распоряжении императора, командовали двумя центральными армиями, дислоцированными поблизости от столицы; одна стояла на европейском, а вторая на азиатском берегу Босфора. Три других *магистра* командовали армиями во Фракии, в Восточном Иллирике и на Востоке. В 528 г. Юстиниан ввел должность *магистра армии* Армении. После завоевания Африки и Италии были введены звания *магистров*, осуществлявших военное командование на этих территориях⁹⁶⁸.

Изменение роли и тактических задач кавалерии и пехоты. События, развернувшиеся вслед за битвой при Адрианополе, определили дальнейшие пути развития основных родов войск римской армии — пехоты и кавалерии. Первая переживает стремительный упадок, вторая быстро эволюционирует и впервые в истории античного военного дела становится доминирующей силой на полях сражений.

Значение кавалерии возрастало в римской армии начиная со второй половины III в., когда она превратилась в самостоятельный род войска. Однако, несмотря на то что на протяжении всего IV в. количество кавалерийских отрядов увеличивалось и улучшалось оружие самих всадников, главной силой армии оставалась линейная пехота.

Появление на территории Империи в постадрианопольский период большого количества варваров, использовавших кавалерийскую

тактику ведения боя, вынуждало римское правительство формировать из них новые кавалерийские отряды, увеличивая, таким образом, значение конницы в ущерб пехоте. Значительную часть варваров, попадавших на службу в эскадроны римской регулярной армии, составляли не только готы, но также аланы и гунны, т. е. представители тех народов, которые использовали в качестве основного оружия лук. Аланов, как отмечалось выше, привлекал на римскую службу уже Грациан⁹⁶⁹. Той же практики правительства, как в Западной, так и в Восточной империях, придерживались в первые годы после смерти Феодосия. В начале V в. практически во всех военных кампаниях римлян принимали участие гунны. Готы были беспомощны в борьбе с ними. В качестве примера можно вспомнить, что в 409 г. в столкновении у Пизы отряд из 300 гуннских наемников императора Гонория перебил тысячу готов, потеряв при этом всего 17 всадников.

Взросшее значение кавалерии объясняется не только прогрессом этого рода войск, но и стремительной деградацией римской линейной пехоты. Как уже отмечалось, с начала V в. пехота приобретает по большей части вспомогательное значение. В VI столетии роль пехоты сводилась к тому, чтобы поддерживать кавалерию во время атаки и служить прикрытием для всадников при их отступлении⁹⁷⁰. Так, например, Велисарий, не полагаясь на свою пехоту, которая, по словам Прокопия, была малочисленна и при первом же натиске неприятеля обращалась в бегство, поставил ее в боевом порядке возле рва, окружавшего Рим, с тем чтобы пехотинцы, в случае отступления всадников, «могли принять бегущих и вместе с ними, сохранив свежими свои силы, отразить противников» (Просор., BG, I, 28, 108; пер. С. П. Кондратьева).

Состав армии. Различные категории войск. На основании свидетельств источников мы можем выделить 5 различных категорий военнослужащих, существовавших в период правления Юстиниана: солдаты в собственном смысле слова, *федераты*, *букелларии*, *союзники* и, наконец, *лимитаны*⁹⁷¹. Статус этих групп был различен и с юридической точки зрения не все они входили в состав армии. Указ Юстиниана от 530 г. (CJ, IV, 65, 35, 1) четко определяет, кто, согласно точке зрения законодателя, имел право называться воином (*miles*) и входил в состав армии: «Воинами мы называем как тех, кто, как известно, несет свою службу под командованием высокочтимых магистров армии, так и тех, кто приписан к одиннадцати преданнейшим сходам, а также тех, кто, находясь под командой различных опционов, украшен именем федератов»⁹⁷².

Как явствует из приведенного указа, солдаты (*стратиоты*) образовывали подразделения, размещенные в провинциях, и гвардейские формирования (*схолы*). При Юстиниане функции старых отрядов гвардии

претерпели значительные изменения. До конца IV в. император был прежде всего военным вождем, и основной задачей гвардии было обеспечение его безопасности во время военных действий, поэтому *palatini* и главным образом дворцовые *схолы* были не только престижными воинскими частями, но в полном смысле слова боевыми подразделениями. Однако начиная со времен правления сыновей Феодосия I они постепенно утрачивают свое военное значение.

Первоначально в восточной половине Империи существовало 7 *схол*. При Юстиниане их было уже 11. Служба в *схолах* в это время стала всего лишь доходным местом, не требующим какого-либо знакомства с военным делом. Звание *схолария* приобреталось порой за взятку и, если верить Прокопию Кесарийскому, то даже рабы могли «купить доступ к этой службе» (Просор., НА, XXIV, 18). Подобное положение привело к тому, что *схолы* превратились в совершенно небоеспособные подразделения. По словам того же Прокопия, *схоларии* были «менее всего пригодны к службе в поле». Поэтому они предпочитали отказываться от своего высокого жалованья на тот срок, пока где-нибудь велись военные действия (Просор., НА, XXIV, 21). Того же мнения о современных ему *схолариях* придерживается и Агафий: «Они назывались воинами и были записаны в военные списки, но большей частью были горожанами, блестяще одетыми, но подбиравшимися только для увеличения достоинства и великолепия императора, когда тот выступал публично. Некогда в их число можно было принимать только тех, кто был опытен в военном деле. Поэтому они не платили никаких денег за включение в военные списки, но даром, без всяких издержек, устаивались этой почести, полученной в награду за прежние подвиги. Зинон же Исавр после возвращения к власти, кажется, первым зачислил в эти отряды многих своих соплеменников, доблесть которых никак не проявилась в сражениях или другим путем, но только известных ему и верных. А затем с этого времени было допущено и принято, что не только за труды и храбрость, проявленные в сражениях, как бы в виде награды зачислялись достойные, но и совершенно несведущие в военном деле [допускались] не по заслугам, а в виде милости... При таком пренебрежении отбором они, естественно, меньше всего принуждались к военным занятиям и, как приобретшие покупную должность, тем более покупали свободу праздности» (Agath., V, 15; пер. М. В. Левченко).

Утратили свое прежнее значение кузницы офицерских кадров и корпуса *доместиков* и *протекторов*⁹⁷³. «Есть во дворце, — пишет Прокопий, — и другие, пользующиеся намного большим почетом лица, поскольку казна обычно выделяет им большее жалованье на том основании, что и они платят больше за получение своего военного звания.

Их называют *доместиками* и *протикторами*, и они издревле были не искусны в военных делах. Ибо они зачислялись в дворцовое войско единственно ради звания и внешнего блеска» (Просор., НА, XXIV, 24–25; пер. А. А. Чекаловой).

Хотя служба *доместиков* и *протикторов* считалась военной, однако задачи как тех, так и других имели мало общего с военным делом и скорее соответствовали секретарским: будущий император Маркиан, попав в плен к вандалам, сказал королю Гизериху, что был у Аспара «приближенным по секретным делам и что таких лиц римляне на своем языке называют *доместиками*» (Просор., BV, I, 4, 7).

Личная охрана императора была теперь возложена на *экскубиторов* (*excubitores*) — особый отряд в 300 человек, созданный в правление Зенона⁹⁷⁴. Во главе этого подразделения стоял *комит* (*comes excubitorum*), подчинявшийся непосредственно императору.

Основную часть армии составляли солдаты, находившиеся в подчинении у *магистров армии*, и *федераты*. *Федератами* в этот период, могли называть различные группы варваров, попадавших в римскую армию. По большей части так называли, очевидно, потомков римских *федератов*, поселившихся в разное время на территории Империи. Впрочем, это не было, как кажется, неукоснительно соблюдавшимся правилом, и статус *федератов* могли получать и чужеземные варвары. Так, например, Прокопий сообщает, что некоторые из герулов стали римскими солдатами и были зачислены в армию «под именем “федератов”» (Просор., BG, III, 33, 306). «В прежнее время, — пишет Прокопий, — к федератам причислялись только те из варваров, которые не находились в подчинении у римлян, поскольку не были ими побеждены, но пришли к ним, чтобы жить в государстве на равных с римлянами правах. Словом «федера» римляне называют договор о мире, заключенный с врагами, теперь же всех стало можно называть этим именем, так как с течением времени теряется точность приложенных к чему-либо названий, и поскольку условия жизни и дела меняются в том направлении, в каком угодно людям, они обращают мало внимания на ранее данные ими названия (Просор., BV, I, 11, 3–4; пер. А. А. Чекаловой).

Условия службы *федератов* были в общем теми же, что и у обычных солдат: *федераты* получали жалованье из государственной казны; они носили *cingulum* — военный пояс, отличительный знак того, что его обладатель состоял на императорской военной службе; их жены, также как и жены *стратиотов* не могли повторно выходить замуж во время проведения военного похода, даже, если они получали известие о смерти мужей; земельные наделы *федератов*, также как и земельные наделы обычных солдат запрещалось сдавать в аренду; также, как и солдаты,

федераты не могли предлагать свои услуги частным лицам; *федераты* образовывали такие же воинские подразделения, как и регулярные войска; во главе контингентов *федератов* стояли командиры-римляне⁹⁷⁵. Особая привилегия, дарованная *федератам*, состояла в том, что они могли открыто исповедовать свою веру⁹⁷⁶.

Прокопий считает *федератов* римскими солдатами и часто называет их *στρατιῶται ἐκ καταλόγων* (солдаты, внесенные в списки воинских отрядов), или *Ῥωμαῖοι στρατιῶται* (римские солдаты), противопоставляя их таким образом, варварам «союзникам»⁹⁷⁷.

Какова была организация подразделений *федератов*, неизвестно. По всей видимости, она ничем не отличалась от организации подразделений *стратиотов*, которые делились на *τάγματα* и *ἀρχαί*. Возможно подразделения *федератов* считались более привилегированными, нежели подразделения обычных солдат. Прокопий, например, гораздо чаще приводит имена офицеров, возглавлявших федератов, нежели имена командиров *стратиотов*⁹⁷⁸. Отряды *стратиотов* обычно образовывали гарнизонные войска, размещенные в провинциях⁹⁷⁹. Если же они оказывались в составе действующих армий, то это могло происходить во время вооруженного конфликта с непосредственным соседом Империи, например, с персами, когда войска провинции, оказавшейся под угрозой, срочно собирались, чтобы отразить вторжение; когда требовалось быстро сформировать экспедиционный корпус, то в него также включались отряды *стратиотов*, из провинций, которым в данный момент ничего не угрожало. *Стратиоты* образовывали подразделения (за исключением нескольких отрядов, имевших статус *praesentales* и находившихся в Константинополе), теоретически прикрепленные к своей провинции. *Федераты*, напротив, представляли собой резерв, постоянно находившийся в распоряжении правительства, которым оно могло располагать по своему усмотрению и посылать его туда, где в этом возникала необходимость. *Федераты* образовывали также гарнизоны нескольких крупных городов (среди которых, возможно, были Константинополь и Александрия)⁹⁸⁰.

Преобладающим элементом среди *федератов* были, как кажется, готы; часть составляли гунны и аланы. Местом расселения *федератов* были, главным образом, области фракийского диоцеза. Готы, оставшиеся на Балканах сохраняли автономию своих военных структур, но подчинялись, назначенному правительством *комиту федератов*. В 513 г. один из таких *комитов* — Виталиан поднял восстание против императора Анастасия, отменившего выплаты *федератам*. При Юстиниане, чтобы не повторять прошлых ошибок, в каждый отряд *федератов*, был введен *опцион* (*optio*) — офицер, отвечавший за денежное содержание,

которое теперь выдавалось каждому бойцу непосредственно императорским чиновником, а не через племенного вождя или *комита*⁹⁸¹.

Букеллари, для обозначения которых использовался также и греческий термин *gipastistai*, как и прежде, образовывали постоянную гвардию, крупных военачальников. При Юстиниане *букеллари* состояли на службе у государства и не представляли более опасности для центральной власти. Поэтому, когда Велисарий впал в немилость, то он был лишен своих *букеллариев* вместе с остальным имуществом⁹⁸².

Отряды *букеллариев* были не многочисленны и могли насчитывать несколько десятков или сотен солдат. Однако у Велисария, ставшего самым богатым человеком Империи после захвата Карфагена, было 7000 *букеллариев* во время его кампании в Италии (Просор., ВГ, III, 1, 213). Такое большое количество *букеллариев* должно было свидетельствовать о кризисе системы комплектования действующей армии, наступившем в период правления Юстиниана⁹⁸³.

Букеллари, стоявшие ближе всего полководцу, образовывали отряд *дорифоров* (копьеносцев), которые позже стали называться *снафариями* (меченосцами). *Дорифоры* имели офицерский ранг и поэтому им могли быть доверены ответственные задания. Сохранившиеся имена *дорифоров* свидетельствуют, что почти все они набирались из варваров⁹⁸⁴.

Наконец, последним разрядом военнотружущих, входивших при Юстиниане в состав действующих армий, были отряды наемников-варваров (*союзники*), которые набирались среди племен, живших за пределами Империи. Основу этих отрядов составляли гунны, гепиды, лангобарды, славяне, герулы. Контингенты варваров, были вооружены своим национальным оружием. Так, например, герулы не носили ни панцирей, ни шлемов и имели лишь щит и грубую рубаху (Просор., ВР, II, 25, 27). Во времена Юстиниана роль варварских контингентов заметно возрастает, что было вызвано широкомасштабными войнами, которые Империя вела на западе.

Кроме варваров, добровольно поступивших на римскую военную службу, в армии Юстиниана было большое количество отрядов, сформированных из военнопленных. Например, шеститысячный отряд, сопровождавший Велисария во время его переговоров с персидским послом, состоял из фракийцев, иллирийцев, готов, герулов, вандалов и маврусиев (Просор., ВР, II, 21, 4). Если фракийцы и иллирийцы были уроженцами Империи, герулы — *союзниками*, то готы, вандалы и маврусии определено были из пленников. Каков был статус таких солдат, неясно. Готский гарнизон Урбина сдался Велисарии на условиях, что готы будут подданными императора и станут служить ему на равных правах с римскими солдатами (Просор., ВГ, II, 19, 173)⁹⁸⁵. Пленников,

изъявивших желание перейти на римскую службу, не распределяли по уже существовавшим отрядам, а создавали из них новые регулярные воинские подразделения. Так, Юстиниан поступил с пленными вандалами, присланными ему Велисарием после завоевания Северной Африки: из них было образовано 5 кавалерийских *каталогов* (κατάλογοι ἵππικοί), названных *Юстиниановы вандалы* (Ἰουστινιανοὶ Βανδῆλοι), после чего они были отправлены на восток, где были приписаны к более крупным воинским соединениям (Procop., BV, II, 14, 17–18). Командование отрядами из пленных вверялось, обычно, кому-нибудь из их соплеменников. Например, капитулировавший персидский гарнизон Сисавранона был отправлен в Италию вместе со своим начальником Влехамом (Procop.,



Рис. 83. Всадник и пехотинец на пластине из слоновой кости (Трир, VI в.).
Прорисовка И. В. Кирсанова.

ВР, II, 19, 25). Вероятно, такие отряды сохраняли свою собственную военную организацию, вооружение и тактику ведения боя.

Вооружение и тактическое деление. Привлечение большого количества чужеземных всадников в ряды регулярной римской армии позволило Вегецию, писавшему в начале V в., заявить, что современная ему кавалерия «и по практике упражнений, и по роду оружия, и по высокому качеству лошадей много превосходит прежнюю» (Veg., III, 26)⁹⁸⁶.

Улучшение произошло благодаря ряду заимствований (в том числе и в области вооружения), сделанных римлянами у готов, аланов и гуннов (Veg., II, 20)⁹⁸⁷. Поэтому искусное владение луком стало главным качеством конного бойца⁹⁸⁸. Гуннско-аланские вооружение и тактика, попавшие вместе с первыми отрядами наемников в римскую армию, определили пути развития ранневизантийского военного дела⁹⁸⁹. Однако в многочисленные заимствования, сделанные у варваров, вносились систематические улучшения, что позволило римлянам в конце концов превзойти своих учителей⁹⁹⁰. Вооружение и тактика римских войск юстиниановской эпохи — логическое завершение этого процесса. Подробное описание тяжеловооруженных конных лучников первой поло-

вины VI в., ставших главной силой армии, было сделано Прокопием Кесарийским. «Нынешние лучники, — пишет он, — идут в сражение, одетые в панцирь, с поножами до колен. С правой стороны у них свешиваются стрелы, с левой — меч. Есть среди них и такие, у которых имеется копье, а [на ремне] за плечами — короткий без рукоятки щит, которым они могут закрывать лицо и шею. Они прекрасные наездники и могут без труда на полном скаку натягивать лук и пускать стрелы в обе стороны, как в бегущего от них, так и в преследующего их неприятеля. Лук они поднимают до лба, а тетиву натягивают до правого



Рис. 84. Всадник и пехотинец VI в.
(по изображению на пластине из Трира).
Реконструкция И. В. Кирсанова.



Рис. 85. Тяжеловооруженный всадник V–VI в. По: MacDowall S. *Hook Ch. Late Roman Cavalryman, 236–565 A. D.* Oxford, 1995. Pl. I; Nicolle D., McBride A. *Romano-Byzantine Armies 4th – 9th.* Osprey Publishing. 1992. Pl. C.
Рис. И. В. Кирсанова.

уха, отчего стрела пускается с такой мощью, что всегда поражает того, в кого попадает, и ни щит, ни панцирь не может отратить ее стремительного удара» (Procop., BP, I, 12–15; пер. А. А. Чекаловой). Агафий добавляет, что некоторые римские всадники имели более длинные копья — *сариссы* (Agath., II, 8). Кроме того, всадники могли спешиваться и сражаться в правильном пешем строю (Procop., BG, IV, 35, 135)⁹⁹¹.

Преимущества новой римской тактики над тактикой противников Империи наглядно проявились во время войн с готами, использовавшими те же самые методы ведения боя, какие были у них в IV–V вв. Во время осады королем Витигисом Рима небольшие кавалерийские отряды Велисария постоянно наносили противнику ощутимый урон. «Разница в том, — сообщает

Прокопий, — что почти все римляне и их союзники гунны являются хорошими стрелками из луков верхом, а из готов с этим делом никто не знаком, но их всадники привыкли пользоваться только дротиками и мечами; их же стрелки сражаются пешими и вступают в бой, прикрытые рядами тяжеловооруженных воинов. Поэтому их всадники, если идет не рукопашный бой, не имея чем защищаться против врагов, пользующихся луками, легко ими (стрелами) поражаемые, гибнут, а пехотинцы никогда не могут произвести нападения на всадников» (Procop., BG, I, 27, 106; пер. С. П. Кондратьева).

Пехота хотя и играла на поле сражения второстепенную роль, однако часто составляла большую часть армии. Боевое построение пехоты представляло собой фалангу. Первые ряды фаланги образовывали тяжеловооруженные воины, носившие шлемы и длинные панцири. За ними



Рис. 86. Легковооруженный всадник VI в. из войск, размещавшихся в Сирии и Палестине. По: D'Amato R., Sumner G. *Roman Military Clothing (3) AD 400–600.* Oxford, 2005. Pl. F. Рис. И. В. Кирсанова.



Рис. 87. Тяжеловооруженный пехотинец в панцире мускульного типа. Изображение на мозаике VI в. Воспроизведено по: MacDowall S., Embleton G. *Late Roman Infantryman AD 236–556 A. D.* Oxford, 2005. P. 51.

стояли лучники и пращники (Agath., II, 8). В случае необходимости пехотинцы могли сражаться верхом (Procop., BG, I, 28, 108).

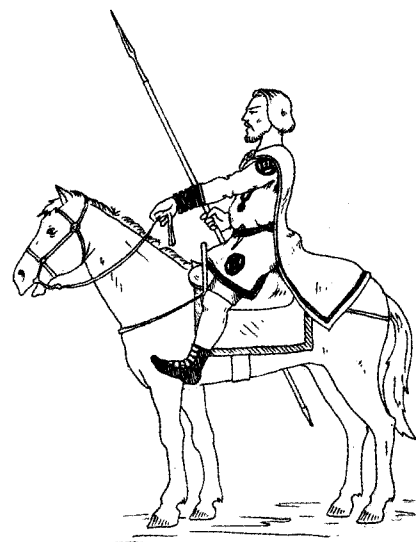
Прямых указаний, касающихся структуры и численности воинских подразделений в период правления Юстиниана, у нас нет. Мы можем только допустить, что они в общих чертах соответствовали той модели, которая описывается в «Стратегиконе», т. е. образовывали отряды по 300–400 солдат⁹⁹².

Комплектование личным составом. Изменение положения солдат. Система комплектования армии личным составом претерпела в VI столетии заметные изменения по сравнению с IV в. В Кодексе Юстиниана *aurum tironicum* более не упоминается⁹⁹³. Это можно объяснить тем, что правительство больше не требовало от землевладельцев отправки в армию своих колоннов. К тому же в восточной половине Империи колонат не получил такого широкого развития, как в западной. Крестьяне часто сами выступали в качестве собственников земли или же как свободные арендаторы⁹⁹⁴. В дальнейшем правительство продолжало ориентироваться на привлечение в армию добровольцев, бывших уроженцами Империи⁹⁹⁵. Папирусы VI в., перечисляющие

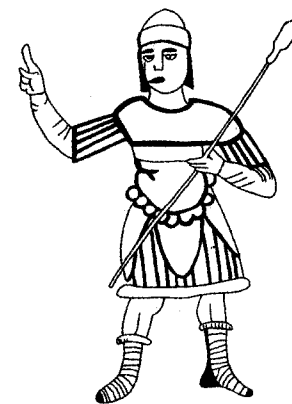

Рис. 88. Пехотинцы VI в. По: *Nicolle D., McBride A. Romano-Byzantine Armies 4th – 9th. Osprey Publishing. 1992. Pl. C.*
Рис. И. В. Кирсанова.

войска, находившиеся в Нильской долине, показывают, что все упомянутые в них солдаты носят либо египетские, либо греко-римские имена, и нет ни одного солдата-варвара⁹⁹⁶. В этой связи характерны слова, с которыми обращается к своим солдатам полководец Герман, напоминая о благодеяниях оказанных им императором: «Вас, пришедших из деревень с сумой и в одном рваном плаще, он собрал в Византии и сделал такими, что все счастье римского государства находится в ваших руках» (Проскор., BV, II, 16, 13; пер. А. А. Чекаловой).

Среди добровольцев основную часть, по-види-

мому, составляли сыновья ветеранов. Принцип, в соответствии с которым сыновья ветеранов призывались на военную службу, по-прежнему сохранялся. Но теперь военное происхождение превратилось в привилегию, доказывающую, что рекрут был свободен от каких-либо наследственных повинностей. Папирусы V–VI вв. свидетельствуют, что как гарнизонные войска, так и подразделения действующей армии часто были укомплектованы сыновьями ветеранов⁹⁹⁷.

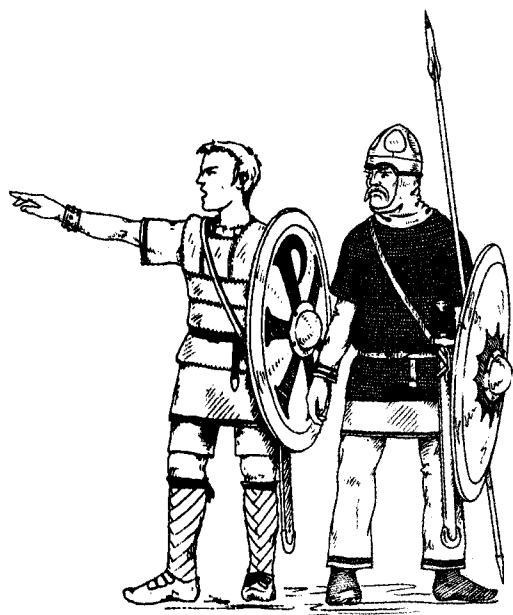
Изменение положения солдат. Политика реставрации Империи и, как следствие, ее широкомасштабные и затяжные войны, проводившиеся в период правления Юстиниана, потребовали от государства огромных финансовых затрат. Для того, чтобы достать необходимые средства, правительству приходилось увеличивать налоги и сокращать многие статьи расходов. Как ни парадоксально, войны на западе привели к тому, что были сильно урезаны средства, отпускаемые на содержание армии. Прежде всего, это коснулось денежных раздач солдатам. «Существовал обычай, — пишет Прокопий Кесарийский, — чтобы каждые пять лет василевс одаривал каждого солдата определенным количеством золота.

И каждые пять лет посланные во все уголки римской державы лица вручали каждому солдату по пять золотых статов. И не сделать этого было никогда и никоим образом нельзя. С тех пор как этот человек стал управлять государством, он ничего подобного не сделал и не собирался делать, хотя уже прошло тридцать два года, так что люди до некоторой степени уже и забыли об этом деле» (Проскор., НА, XXIV, 27–29; пер. А. А. Чекаловой).

Изменилось не только положение солдат действительной службы. Ветераны также утратили некоторые привилегии, которыми они обладали в IV–V вв. Так, например, ветераны и их дети, занимавшиеся торговлей, при Юстиниане лишились прежних налоговых льгот: в законе Кодекса Юстиниана (CJ, IV, 61, 6), повторяющем закон Кодекса Феодосия (CTh, XI, 12, 3) соответствующий пассаж оказался пропущен⁹⁹⁸.

Изменения в системе снабжения армии. Начиная самое позднее с середины V в. продовольственное содержание военным все чаще переводится в денежный эквивалент и все реже выдается продуктами. Трудно однозначно сказать, что послужило этому причиной. Продуктовая система была намного лучше приспособлена для снабжения гарнизонов, имевших постоянное место дислокации. Чтобы удовлетворить нужды действующей армии, прибегали к принудительным изъятиям продуктов (*coemptio*), стоимость которых вычиталась из суммы налогов производителя. Упоминание об *анноне* исчезает к концу VI в. вместе с исчезновением большей части пограничных гарнизонов. С этого времени используется термин *roga*, обозначающий жалованье⁹⁹⁹.

Несмотря на то что обеспечение военных продуктами если не прекращается совсем, то в значительной степени заменяется деньгами, их содержание по-прежнему продолжает измеряться *аннонами* на протяжении всего V и VI веков. Это было обусловлено не столько фискальным консерватизмом, сколько определенной логикой функционирования системы, поскольку размер содержания не был ни фиксированным, ни унифицированным и менялся в зависимости от региона и от рыночных цен. Поэтому *аннона*, легко адаптирующаяся к любым колебаниям цен, была наиболее удобным и приемлемым способом оплаты. Рядовой солдат получал 1 *аннону*, унтер-офицерский и офицерский состав — от 1,5 до 8 *аннон*, в то время как *дуксы* могли получать до 50 *аннон*¹⁰⁰⁰. Денежный эквивалент для *анноны* мог очень сильно варьироваться. При условии регулярной выплаты он должен был обеспечивать прожиточный минимум семьи солдата. Однако в действительности только благодаря продвижению по службе и получению новых званий, обеспечивавших увеличение содержания, можно было достигнуть определенного достатка.

Изменения в системе обеспечения армии обмундированием и оружием намечаются уже с конца IV в. В это время поставки обмундирования начинают переводить в денежную форму. Закон 396 г. предписывает выплачивать солдатам, размещенным в Иллирике, за одну *хламиду* по одному солиду вместо 2/3, как это было прежде (CTh, VII, 6, 4). Другой закон от 423 г. (CTh, VII, 6, 5) приказывает производить оценку *vestis militaris*¹⁰⁰¹ и 5/6 от суммы выдавать солдатам деньгами, а 1/6 — рабочим ткацких мастерских¹⁰⁰². Тем не менее поставки военного обмундирования просуществовали в Восточной империи как минимум до середины VI в., поскольку указы Кодекса Феодосия, касающиеся *vestis militaris*, были внесены и в Кодекс Юстиниана (CTh, VII, 6, 2–5=CJ, XII, 39, 1–4)¹⁰⁰³.

Даже в конце VI в. государство брало на себя частичное обеспечение солдат обмундированием. В «Стратегиконе» уделяется достаточное внимание тому, какого типа одежду должны иметь всадники и пехотинцы (Maug., I, 2; XII, 1). Очевидно, что основные элементы обмундирования солдаты и в это время продолжали получать от государства. На свои средства они приобретали только нательное белье¹⁰⁰⁴.

В точности неизвестно, как действовала при Юстиниане система обеспечения солдат оружием. В IV столетии в балканских провинциях было сосредоточено 40% всего оружейного производства — 6 из 15 известных крупных оружейных мастерских¹⁰⁰⁵. Однако во время войн с готами в конце IV — начале V в., а затем гуннских нашествий середины V в. вся инфраструктура, обеспечивавшая изготовление оружия, была уничтожена. В отличие от обмундирования, производство оружия для армии не могло быть возложено в качестве повинности на местное население. Возможно, оно изготовлялось только в нескольких крупных и хорошо защищенных городах, и прежде всего в Константинополе. С некоторой долей уверенности можно сказать, что в конце VI в. старая система уже прекратила свое существование, поэтому в «Стратегиконе» предписывается, чтобы новобранцы являлись в армию со своим оружием, а солдаты вооружались в соответствии с отпускаемым им денежным содержанием (Maug., I, 2). По мнению К. Цукермана, мятеж армии в 594 г. был спровоцирован решением императора Маврикия снабжать солдат оружием и обмундированием, вместо того чтобы выдавать им их стоимость в денежной форме¹⁰⁰⁶.

Закон о поставках лошадей не вошел в Кодекс Юстиниана, поскольку в это время лошадей получали главным образом из императорских доменов, находившихся на территории Малой Азии¹⁰⁰⁷. Неизвестно, как долго просуществовала эта система, но в конце VI в. солдаты, по-видимому, должны были уже сами обеспечивать себя лошадьми¹⁰⁰⁸.

Военно-морской флот. После того как в Африке обосновались вандалы и создали свою пиратскую державу, у Империи возникла необходимость в создании сильного военно-морского флота, существовавшего на постоянной основе. Для борьбы с вандалами был сформирован флот из легких маневренных кораблей, получивших название *дромонов*. Местом пребывания нового флота была, очевидно, гавань Золотой рог¹⁰⁰⁹. Нам ничего не известно об организации восточноримского флота в этот период, структуре военно-морского командования и системе обеспечения флота личным составом¹⁰¹⁰. Можно только отметить, что в 515 г. *дромоны* находились под началом *префекта претория* Марина, использовавшего для борьбы с флотом восставшего Виталиана зажигательную смесь, очевидно, некий аналог греческого огня, изобретение которого относят к 675 г.¹⁰¹¹

Регулярный флот продолжил свое существование при ближайших преемниках Юстиниана и стал основой для военно-морских сил Империи¹⁰¹². Впрочем, из-за отсутствия какой-либо серьезной военно-морской угрозы после уничтожения вандалского королевства флот был еще относительно небольшим. Возможно, кроме эскадры, находившейся в Константинополе, была создана вторая небольшая флотилия, местом нахождения которой стала Равенна¹⁰¹³. Дополнительные флотилии могли также размещаться в крупных морских и коммерческих центрах Империи: в Александрии — для конвоирования поставок зерна в столицу, и в Карфагене — для контроля над североафриканским побережьем.

Юстиниан разместил войска и корабли в некоторых более отдаленных форпостах Империи, в Септуме, Херсонесе в Крыму и в Айле в заливе Акаба¹⁰¹⁴. Давние морские традиции и развитая инфраструктура в этих районах упростили содержание флота.

При организации крупных военно-морских экспедиций состав флота пополнялся внушительным числом торговых судов; большинство транспортных кораблей, скорее всего, представляли собой реквизируемые суда, возможно, из флота, который обычно поставлял зерно в Константинополь.

2. ВИЗАНТИЙСКАЯ АРМИЯ ВО ВТОРОЙ ПОЛОВИНЕ VI В. (ПО «СТРАТЕГИКОНУ» МАВРИКИЯ)

Комплектование личным составом. Вторая половина VI в. имеет особое значение в процессе эволюции византийской военной организации, поскольку в этот период происходит переход от наемной армии к национальной. «Римляне» (*ромей*) составляли основную часть армии. Количество чужеземных наемников резко сократилось по сравнению с предыдущей эпохой¹⁰¹⁵.

Во времена правления Маврикия (582–602 гг.) продолжало действовать старое положение, согласно которому каждый римлянин был обязан государству военной службой¹⁰¹⁶. Призывным считался возраст от 16–18 лет¹⁰¹⁷; максимальный возрастной предел был ограничен 40 годами (Мауг., I, 2).

Численность и структура различных кавалерийских подразделений. Нашим основным источником по византийской армии второй половины VI в. служит «Стратегикон» — военный трактат, написанный, как считается, самим императором Маврикием¹⁰¹⁸. Основным подразделением армии второй половины VI в. в кавалерии был эскадрон — *тагма*, или *банда* (Мауг., I, 4). Средняя численность *тагмы* составляла 300 всадников, однако в действительности это количество варьировалось. Более того, в «Стратегиконе» даже предписывается создавать *тагмы* различного состава, «чтобы помешать противнику рассчитать численность войска в соответствии с числом знамен» (Мауг., I, 4). Поэтому *тагмы* могли быть малого состава без знамени, численностью 200 бойцов и большого состава с двумя знаменами, численностью 400 бойцов. (Мауг., II, 19; VII, 17). *Тагма* делилась на сотни — *экатонтархии*. *Экатонтархия* была не отдельным тактическим подразделением, а действовала в структуре *тагмы*. Низшим звеном *тагмы* были *декархии*, или *контубернии*. В одной *тагме* было 30 *декархий*. Численность *декархий* была различной. В обычных кавалерийских *тагмах* — от 5 до 7 солдат, в элитных — от 7 до 10, в *тагмах* наименее боеспособных — 8–10 (Мауг., II, 6). *Декархия* была первостепенным звеном всех тактических построений, совершаемых армией во время тренировок или сражений. Маврикий предписывает формировать *декархии* пропорционально из ветеранов и новобранцев, «чтобы и ветераны, оставшись сами по себе,

не оказались бы ослабленными, и новобранцы, будучи неопытными, не терялись бы в бою» (Мауг., II, 7; пер. В. В. Кучмы).

Бойцы *декархии* спали в одной палатке и ели вместе. Поэтому у них было общее имущество. «Каждой контубернии, — предписывает Маврикий, — необходимо иметь свою палатку, свои серпы и топоры для необходимых случаев; палатки было бы хорошо иметь аварского типа, поскольку они нарядны и практичны» (Мауг., I, 2; пер. В. В. Кучмы). *Контубернии* могли в полном составе образовывать сторожевые посты, а во время сражения выполнять отдельные тактические задачи (Мауг., I, 2; V, 1; IX, 5).

Декархия в свою очередь делилась на *пентархию* — отряд из 5 человек и *тетрархию* — отряд из 4 человек (Мауг., I, 3).

Три *тагмы* образовывали *миру*, или *хилиархию*, представлявшую собой учебное и походное подразделение, всадники которого имели на копьях флажки одного и того же цвета. Численность *миры* могла быть различной: в среднем около 2000 всадников.

Боевая линия византийского войска состояла из *мер*, поэтому они представляли собой основной тип подразделений при проведении больших военных операций (Мауг., III, 6–9). Мера насчитывала в среднем 3000 человек; максимум — 6000–7000¹⁰¹⁹.

В пехоте основной тактической единицей была пехотная *тагма* (Мауг., XII В, 8), для которой Маврикий чаще использует название *арифм*. Численность *арифмов*, так же как и численность *тагм*, была различной. Поэтому в «Стратегиконе» предписывается в зависимости от имеющегося личного состава формировать либо один отряд «полной численности» в 256 бойцов, либо два меньшего размера (Мауг., XII В, 8). Низшим звеном *арифма* являлась *лохагия*, в составе которой было 16–18 солдат (Мауг., XII В, 9)¹⁰²⁰.

Так же как и в кавалерии, *арифмы* объединялись в *миры* и *меры* (Мауг., XII В, 7).

Высшим административным объединением было войско — *страт*, которое всегда делилось на три *меры*: центральную (первую), правое и левое крылья¹⁰²¹. Численность армии на рубеже VI и VII вв. сильно варьировалась, в зависимости от важности и продолжительности похода. Идеальная армия представлялась Маврикию равной 9000 человек; небольшая армия могла не превышать 5000 человек (Мауг., II, 4; III.5, 8, 10).

Иерархия воинских званий. Общее командование армией осуществлял *стратиг*. К офицеру, занимавшему такой высокий пост, «Стратегикон» предъявляет самые высокие требования, включая наличие нравственных качеств, в основе которых лежали принципы неоплатонической философии (Мауг., VII)¹⁰²².

Подчинявшийся *стратигу* командный состав делился на старших офицеров (*ипостратиг* и *мерарх*), младших офицеров (*мирархи*, *комиты*, *трибуны*, *экатонтархи*) и унтер-офицеров и сержантов (*декархи*, *лохаги*, *пентархи*, *тетрархи*)¹⁰²³. Здесь сразу нужно отметить, что офицеры очень редко командовали подразделениями той численности, которая соответствовала их рангу. Эта особенность структуры командования сохранялась на протяжении всего византийского времени¹⁰²⁴.

Старшие офицеры. *Мерарх*, или *стратилат*, командовал *мерой* и был старшим офицером армии. Он осуществлял административное и тактическое руководство в своей *мере*, поэтому «Стратегикон» требует, чтобы на эту должность назначался человек инициативный и знающий принципы тактики.

Мерарх центральной меры армии назывался *ипостратигом* и был заместителем *стратига*. В некоторых случаях *ипостратиг* командовал половиной армии. Поэтому, согласно «Стратегикону», от него требовалось отличное знание тактики. Обычно *ипостратиг* командовал первой линией боевого порядка (Мауг., III, 7, 12; XI, 5).

Мерарх располагал своим собственным штабом, состоявшим из 2 *мандаторов*, 2 *кампидукторов*, *бандофора* (знаменосца), *букинатора* (горниста) или *тубатора* (трубача), 2 *орнитоборов*, *стратора* и *спафария*. (Мауг., XII В, 17). Перед началом сражения *мерархи* со своим штабами находились перед фронтом армии. С приближением противника они отходили каждый в свою *меру*.

Младшие офицеры, унтер-офицеры и сержанты. Во главе *миры* стоял офицер, который имел звание *мирарха*, *дуки* или *хилиарха* (Мауг., I, 4; III, 5). В «Стратегиконе» нет никаких указаний относительно штаба *мирарха* и он не значится среди старших офицеров¹⁰²⁵.

Тагмой командовал *комит*, а *арифмом* — *трибун* (Мауг., I, 3; 6; II, 19; XII В, 9)¹⁰²⁶. При *комите* находился малый штаб *тагмы*, в который входили пять человек: *мандатор*, *бандофор*¹⁰²⁷, *горнист* (Мауг., I, 5), *ассистент* (называвшийся «шляпоносцем»)¹⁰²⁸ и *кантатор*.

Экатонтарх стоял во главе *экатонтархии*. Первый *экатонтарх тагмы* был заместителем *комита* и носил звание *иларха*. Он командовал половиной *тагмы* (Мауг., I, 3; III, 6).

Декарх командовал *декархией*; в сражении он шел впереди своего отряда и первым вступал в бой. *Пентарх*, очевидно, ближе всего стоял к *декарху* и был его первым помощником. *Тетрарх*, который назывался также *урагом*, командовал тремя солдатами, замыкавшими строй *декархии*¹⁰²⁹. Он должен был следить за тем, чтобы во время сражения солдаты сохраняли боевой порядок, заставляя их при необходимости сомкнуться и удерживать от попыток обратиться в бегство. Ниже

тетрархов стояли *филаксы*, или *стражи*. Их было по двое в каждой *декархии*. Один из них стоял непосредственно перед *тетрархом*, другой, вероятно, в середине *декархии*. *Филаксы* были опытными солдатами, и их присутствие в строю должно было подбадривать новобранцев¹⁰³⁰.

Мандаторы играли при своем начальнике роль адъютантов. Они должны были обладать определенными качествами и знаниями. Маврикий рекомендует выбирать для выполнения обязанностей *мандаторов* людей «бдительных, благоразумных, проворных и с хорошим голосом, знающих ромейский, персидский (по возможности) и греческий языки» (Мауг., XII В, 7). Они передавали офицерам распоряжения вышестоящего командования. Для этого *мерархи* отправляли по одному *мандатору* к палатке *стратига*, а трибуны — к палатке *мерарха* (Мауг., XII В, 22). Во время совершения тренировочных упражнений все команды также передавались *мандаторами*. (Мауг., XII В, 24). *Мандаторы* изучали местность и определяли маршрут движения своего отряда (Мауг., XII В, 11). Они были обязаны также заранее исследовать место предстоящего сражения, «то есть пространство между нашим строем и строем врагов, — поясняет Маврикий, — не имеется ли там, как это случается, ям, болотистых мест или каких-нибудь препятствий, и если что-либо подобное обнаружится, то следует выждать, пока враги не преодолеют их первыми, и только после этого сойтись с ними на благоприятной местности» (Мауг., VII, В, 16; пер. В. В. Кучмы)¹⁰³¹.

Кампидуктор был помощником *трибуна* (Мауг., XII В, 9). Функции *кампидуктора* были различны. Когда подразделение было построено, *кампидуктор* вместе с *трибуном* должен был верхом курсировать перед фронтом *арифма* и передавать нижестоящим офицерам распоряжения командира (Мауг., XII В, 11). Делалось это, очевидно, через посредство военных музыкантов (*горнистов* или *трубачей*) (Мауг., XII В, 16).

Бандофоры отвечали за сохранность знамен, которые за один или два дня до сражения освящались и передавались им (Мауг., VII А, 1). В случае утраты знамени *бандофоры* подвергались серьезному наказанию: «Если, не дай бог, без серьезного и очевидного основания окажется захваченным врагами знамя, мы повелеваем наказать тех, которым была поручена охрана знамени, разжаловав их ниже всех в тех подразделениях или схолах, из которых они были выделены. Если же окажется, что некоторые из них во время сражения будут ранены, то они должны быть освобождены от такого наказания» (Мауг., I, 8; пер. В. В. Кучмы). Во время сражения знаменосцы находились возле командира подразделения. В пехоте знаменосцы до начала столкновения должны были верхом следовать за командирами, однако во время боя они спешивались и занимали свое место в строю (Мауг., XII В, 17).

Знамена всегда служили важным средством передачи команд. Поэтому во время сражения *бандофоры тагм* должны были следить за движениями знамени *мерарха*. «Следует сделать так, чтобы собственное знамя мерарха не только было по виду непохоже на другие знамена подчиненных ему архонтов, благодаря чему его было легко узнать всем нижестоящим бандофорам, но чтобы оно отличалось от остальных и по способу определенного движения, когда полотнище знамени будет непрерывно перемещаться или вверх-вниз, или вправо-влево, или же кругообразно, так чтобы и по этому признаку во всеобщей сумятице его легко можно было бы отличить от остальных знамен. Остальные знамена меры не должны копировать эту манеру движения, но им следует применять другие способы, которые нужно согласовать при тренировке, чтобы все к ним привыкли. Ведь не только тагмам, входящим в состав меры, будет легко ориентироваться на знамя их меры, но и состоящие в этих подразделениях стратиоты, узнав знамя меры, смогли бы быстро отыскать и собственные тагмы, если эти стратиоты, как это случается, до этого заблудились» (Маур., VII, В 16; пер. В. В. Кучмы).

Основным музыкальным инструментом во времена Маврикия был горн (*βοῦκλιον*)¹⁰³². Им подавался любой сигнал к началу движения (Маур., III, 5; VII, 10) или началу сражения (Маур., II, 17). Во время самого сражения все команды должны были подаваться только горнистом *мерарха* (Маур., VII², 16). Остальные горны в подразделении не должны были звучать (Маур., VII², 16). Трубой (*τοῦβα*) подавались такие сигналы, как «Остановиться!», «Прекратить!», «Вернуться!»¹⁰³³ или же, например, сигнал тревоги при сборе фуража (Маур., II, 1). Существует предположение, что в это время горнист (*βοῦκλιῶτης*) и трубач (*τοῦβᾶτωρ*) был одним и тем же музыкантом, игравшим на различных инструментах в зависимости от необходимости¹⁰³⁴. Вместе *букинаторы* и *тубаторы* упоминаются в «Стратегиконе» всего лишь один раз, когда речь идет о всей армии: «Стратигу необходимо иметь при себе тубаторов и букинаторов; вечером по троекратному сигналу трубы следует прекращать работы и после ужина петь гимн Пресвятой Троице» (Маур., XII В, 22; пер. В. В. Кучмы).

В каждой пехотной *мере* Маврикий рекомендует иметь двух *орнитоборов* (Маур., XII В, 7). Каковы были функции *орнитобора* (*ορνιθῶβωρ*), не совсем понятно. Ф. Осарес полагает, что он был носителем урны и отвечал за жребии, которыми определялась очередность командования¹⁰³⁵. Нам представляется более вероятной версия, предложенная Х. Михаэску, по мнению которого, термин *орнитобор* нужно переводить как *птиценосец*, т. е. носитель штандарта в виде орла¹⁰³⁶.

Стратор (*στράτωρ*), вероятно, выполнял функции ординарца. Само слово происходит от латинского *strator* (слуга, седлавший коня, конюх). Возможно, одна из задач *стратора* состояла в том, чтобы сопровождать архонта и помогать ему садиться на коня¹⁰³⁷.

Снафарий был, вероятно, почетным оруженосцем или командиром конвоя *мерарха*¹⁰³⁸.

В чем заключались функции *ассистента*, неясно. В боевом построении он стоял сразу же за *бандофором* (Маур., I, 3)¹⁰³⁹.

Кантаторы, согласно Маврикию, должны были подбадривать солдат накануне сражения, вероятно, обращая к ним с речью, в которой напоминалось об их прежних победах (Маур., II, 19).

В конце VI — начале VII в. наблюдается определенная стандартизация воинских званий. Основываясь на сведениях различных папирусов, законодательстве Юстиниана, его непосредственных преемников и «Стратегиконе», звания, существовавшие в кавалерийских подразделениях, и количество офицеров каждого ранга в армии численностью в 9000 человек можно представить следующим образом (см. табл.)¹⁰⁴⁰.

Таблица 4. Тактические подразделения и офицерские звания

Название подразделения	Офицерское звание лат.	Количество в войске
Войско (<i>stratos</i>)	Стратиг	1
Мера	Мерарх	3
Мира	Мирарх	9
Тагма (Банда)	Тагмарх (Комит)	30
Экатонтархия	Экатонтарх	90
Декархия	Декарх	900
Пентархия и тетрархия	Пентарх и тетрарх	1800

Состав армии. «Стратегикон» представляет нам модель кавалерийской армии¹⁰⁴¹. Особое внимание Маврикия к кавалерии, на деле означавшее, что состояние пехоты более или менее принималось как должное, представляло собой попытку заставить ромейских (римских) военачальников относиться к конным соединениям более серьезно. Хотя автор «Стратегикона» жалуется на отсутствие внимания к пехоте, следует помнить, что он жалуется и на общее состояние армии, в том числе кавалерии. Акцент на действия кавалерии, возможно, отражает собственные приоритеты автора трактата. Это касалось того стратегического контекста, в рамках которого был написан «Стратегикон», когда речь шла о войнах со славянами и особенно с аварами на Балканах. Только одна третья глава трактата очевидным образом предполагает, что речь идет исключительно о построениях кавалерийского

подразделения. В других главах говорится о построениях смешанного типа. Там, где военные действия предполагали осады и захват фортификационных сооружений, то естественным образом ведущая роль принадлежала пехоте. Пешие отряды несли гарнизонную службу, занимая не только оборонительные сооружения, но и мелкие укрепления и аванпосты. Военные действия в покрытых лесами гористых балканских регионах полностью ложились на плечи пехоты. Именно пехотинцы устраивали засады и удерживали или, наоборот, захватывали узкие теснины; труднопроходимые проселочные дороги и тропы, по которым не могли пройти конные отряды, были доступны только для пеших подразделений. Даже всадники в случае необходимости должны были спешиваться и сражаться в пехотном строю¹⁰⁴². Так, например, произошло в битве при Солахоне возле Мардина в 586 г. (Theoph. Sim., III, 4, 5–7).

Тем не менее на поле боя пехота, как и во времена Юстиниана, выполняла исключительно вспомогательную роль, состоявшую в том, чтобы прикрывать отступающих всадников. Активную роль византийская тактика отводила исключительно кавалерии.

Армия во второй половине VI в. комплектовалась из представителей трех разрядов военных людей. Самую большую группу составляли солдаты, не имевшие тяжелого вооружения и образовывавшие обычные отряды, называвшиеся «слабыми» (ἀσθεναι). Вторую группу составляли отборные эскадроны кавалерии (ἐπίλεκτοι). Эта часть армии (эпелекта) была сформирована из *букеллариев*, *федератов*, *вексиллариев*, *иллирийцев* и *оптиматов*. Третью группу образовывали *союзники* — представители варварских народов, воевавших под предводительством своих вождей.

Букелларии, вероятно, изначально находились на службе у Маврикия, а затем, после провозглашения его императором, стали частью регулярной армии. Число *букеллариев* в эту эпоху было невелико. Они образовывали, по всей видимости, *тагму стратига* и конвой *мерархов*. Всего в армии могло насчитываться около 600 *букеллариев*¹⁰⁴³. *Букелларии* делились на три категории: 1) *приближенные*, образовывавшие почетный караул *стратига*; 2) *снафарии*, очевидно, имевшие офицерские звания; 3) собственно *букелларии*¹⁰⁴⁴. Во время марша *приближенные* и знаменосцы *букеллариев* двигались перед *стратигом*; позади *стратига* следовали *снафарии*, а за ними остальные *букелларии* (Maug., I, 9). Во время сражения *букелларии* находились возле *стратига*¹⁰⁴⁵.

Маврикий предписывает выстраивать армию в две боевые линии. Крылья первой из них состояли частично из *вексиллариев*, оставшихся в наследство от прежних позднеримских армий, а частично из *иллирийцев*. Этих последних некоторые исследователи идентифицируют со старыми

пограничными эскадронами. Вместе с тем существует мнение, что *иллирийцы* скорее происходят от того корпуса, который был набран в Иллирике Германом и Нарсесом в 550–553 гг. *Иллирийцы* образовывали отряды — *банды*, по 250–300 всадников. Таких эскадронов существовало не менее 15, что подчеркивает их значимость¹⁰⁴⁶. Глубина построения *вексиллариев* была 7 человек, а *иллирийцев* — восемь (Maug., II, 6)¹⁰⁴⁷.

Центр первой боевой линии занимали *федераты*. В законах Юстиниана, как указывалось выше, еще сохраняется различие между солдатами регулярной армии (*milites*) и *федератами* (*foederati*), однако на деле разница между двумя категориями военнслужащих быстро стиралась. Данный факт отмечает уже Прокопий, утверждающий, что ранее отряды *федератов* состояли из одних варваров, а с некоторых пор в них стали служить и римские граждане. Этот процесс закончился формальной интеграцией *федератов* в регулярную армию в конце VI столетия. Последним *комитом федератов* был Маврикий, возможно, именно он и включил их в состав армии¹⁰⁴⁸. *Федераты* образовывали боевой порядок глубиной в 8 человек: 7 бойцов и одного слуги (Maug., II, 6).

Последнюю категорию элитных войск, обозначенных в «Стратегиконе», образовывали *оптиматы* (от лат. *optimates* «лучшие»). По мнению одних исследователей, *оптиматы* были потомками варваров, некогда расселившихся на территории Империи¹⁰⁴⁹. Более вероятной представляется гипотеза, согласно которой *оптиматы* появились только в 570-е гг. при Тиверии II. Согласно сообщению Еваргия, этот император увеличил свою кавалерию до 150 000 за счет «народов, живущих как по ту сторону Альп, около Рейна, так и по сю сторону» (Euarг., V, 14). Какой бы фантастической ни казалась эта цифра, предполагается, что Тиберий попытался восстановить центральную армию, пополнив ее контингентами западных варваров, которые в основном, вероятно, были *лангобардами*. В дальнейшем эти отряды приняли участие под командой Маврикия в кампании против персов (578 г.)¹⁰⁵⁰.

Командир *оптиматов* имел звание *таксиарха*, которое было эквивалентно званию *мирарха* (Maug., I, 3). Это может свидетельствовать в пользу того, что *оптиматы* образовывали отряд, равный по численности *мире*, т. е. около 2000 всадников. *Оптиматы* занимали вторую линию боевого порядка¹⁰⁵¹. Глубина их строя составляла 7 человек: 5 бойцов и 2 слуги, которые назывались *арматами*¹⁰⁵² (Maug., II, 6).

Вооружение всадников. Офицеры, *букелларии* и *федераты* имели полный комплект тяжелого защитного вооружения, состоявший из длиннополой, опускающейся до лодыжек кольчуги (ζάβα) со съёмным капюшоном (σκάπλιον), шлема (κασίς) с султаном, шейной пластины (στρογγύλιον) «аварского типа со свисающей бахромой», которая была

снаружи льняной, а изнутри обита шерстью. У *букеллариев* были также кольчужные рукавицы (*χειρομαίκιοι*), а их кольчуги украшались особыми вымпелами (*фламулами*) на плечах (Maur., I, 2)¹⁰⁵³. «Ведь чем более внушительно выглядит стратиот в полном вооружении, — поясняет Маврикий, — тем более увеличивается его боеготовность и усиливается страх врагов перед ним» (Maur., I, 2; пер. В. В. Кучмы).

Важным элементом защитного снаряжения оставался щит (*σκούτριοι*). Кавалерийский щит был круглым, сравнительно небольшого размера и закрывал всадника только до пояса¹⁰⁵⁴. Щиты имелись только у всадников, занимавших первые ряды боевого порядка, которые были вооружены копьями. «Все остальные, расположенные в середине, владеющие стрельбой из лука, должны иметь луки, но не иметь щитов. Ведь невозможно вести стрельбу из лука, находясь верхом на лошади и держа в левой руке одновременно и щит, и лук» (Maur., II, 8; пер. В. В. Кучмы).

Надо полагать, что большинство всадников, не входивших в состав элитных подразделений, могли не иметь ни кольчуг, ни даже шлемов. Поэтому Маврикий предписывает им носить кольчужные капюшоны, чтобы ввести в заблуждение неприятеля относительно реальной силы стоящей перед ним армии (Maur., X, 1).

Лошади офицеров и отборных солдат (особенно тех, которые образовывали фронт боевого построения) были защищены доспехами, состоявшими из железного налобника и нагрудника, железного или войлочного (Maur., I, 2).

Очень важным нововведением, оказавшим сильнейшее влияние как на тактику кавалерийского боя, так и на всю последующую историю развития кавалерии, было появление стремени, неизвестного греко-римскому миру. Говоря об упряжи лошадей, Маврикий указывает, что при седлах должны быть «два железных стремени» (Maur., I, 2). Было отмечено, что Маврикий еще не знает специального термина для обозначения этого элемента конского снаряжения, поэтому он использует слово *σκάλα* (лат. *scalae* — лестница, ступеньки). Данный факт свидетельствует об относительно недавнем появлении стремени в византийской практике¹⁰⁵⁵.

Главным видом наступательного оружия византийского всадника был лук. Комплект вооружения из лука и колчана, называвшийся *токсофарета* (*τοξοφάρετα*), стал символом военной службы¹⁰⁵⁶. Маврикий требует, чтобы все «новобранцы-ромей», умевшие стрелять из лука, приходили на военную службу со своей *токсофаретой* (Maur., I, 2). Прицельная дальность стрельбы византийских луков в этот период составляла 133,2 м¹⁰⁵⁷.

Офицеры и солдаты, образовывавшие фронт боевого порядка (*κοιτάτοι*), вместо луков имели два копья, одно из которых было запасным. Посередине древка копий крепился специальный ремень; подобные копья использовались только в кавалерии; Маврикий называет их аварскими (Maur., I, 2). Длина копья была приблизительно 3,6 м¹⁰⁵⁸.

Мечами были вооружены, очевидно, все всадники, независимо от той роли, которую они играли в бою (Maur., I, 2). Какого типа меч (*σπάθιοι*) использовался в кавалерии и отличался ли он от меча пехотинцев, Маврикий не сообщает.

Вооружение пехотинцев. Тяжеловооруженным пехотинцам (*скутатам*) предписывалось иметь шлемы «с небольшими султанами и фламулами на верхней части», панцири, щиты, которые были гораздо больше, нежели щиты всадников, и закрывали воина от шеи до колен (Maur., XII В, 16), поножи либо железные, либо деревянные, герульские мечи, копья, *марсобарбулы* и даже пращи (Maur., XII В, 4). Маврикий считает за лучшее, чтобы у всех *скутатов* были панцири и поножи, однако, понимая, очевидно, что добиться этого практически невозможно, предписывает, чтобы этими элементами защитного вооружения были снабжены хотя бы бойцы, стоящие в первых двух рядах и в последнем ряду боевого порядка. Впрочем, ситуация, когда даже солдаты, образовывавшие фронт построения, не имели защитного вооружения, кроме щитов, была, по-видимому, вполне обычной (Maur., XII В, 16).

Легкие пехотинцы (*псилов*) должны были иметь луки, колчаны с 30–40 стрелами. В отличие от всадников, лучники могли вести стрельбу, прикрываясь небольшим щитом (Maur., XII В, 3). Кроме *токсофареты*, у *псилов* были деревянные *соленарии*; тем же, кто не умел стрелять из лука, предписывалось обзавестись дротиками-*беритами* или же дротиками «склавинского типа». У всех *псилов* были также и *марсобарбулы*, «носимые в кожаных футлярах», и пращи (Maur., XII, 5).

Трудно сказать однозначно, что представлял собой *соленарий* (*σωληνάριον*)¹⁰⁵⁹. Упоминание об этом приспособлении встречается только в XII книге «Стратегикона», которая посвящена пехоте. Как уже отмечалось, материал, содержащийся в данной части трактата, гораздо более архаичный, чем во всех остальных книгах¹⁰⁶⁰, и поэтому он может отражать некоторые реалии, относящиеся к V или даже IV вв. Многие специалисты хотели бы видеть в *соленарии* византийский вариант арбалета. Другие принимают его за некое устройство, присоединявшееся к луку и позволявшее пускать небольшие стрелы на расстояние, превышавшее обычную дальность стрельбы¹⁰⁶¹. Первая гипотеза представляется неубедительной: было бессмысленно вооружать одного и того же воина луком и арбалетом, от подобного



Рис. 89. Схема стрельбы из лука с использованием *солонария*.

Рис. И. В. Кирсанова.

громоздкого снаряжения было бы мало пользы, поскольку оно препятствовало бы солдату эффективно использовать какой-либо из этих видов оружия по отдельности.

Солонарии, согласно приведенному в трактате описанию, служили для метания коротких стрел, с помощью которых велелся обстрел противника на расстоянии, превышающем дальность полета обычной стрелы, причем этот обстрел велся из луков. Данное обстоятельство указывает, что *солонарий* был не самостоятельным видом оружия, а лишь неким приспособлением к луку. *Солонарий* мог представлять собой определенного размера трубку с прорезью для тетивы. Вероятно, и само слово *σωληναρίον* происходит от *σωλήνη* — труба, желоб, канал. Такое устройство давало возможность вести стрельбу укороченными стрелами, которые, по сравнению со стрелами нормальных

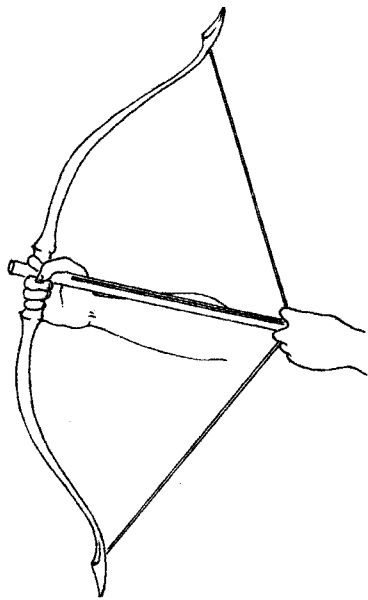
размеров, обладали значительно меньшим весом и гораздо лучшими аэродинамическими характеристиками. Использование *солонария* позволяло значительно увеличить дальность стрельбы. Подобные приспособления широко применялись не только в ранневизантийский период, но и арабами в Средние века¹⁰⁶².

Бериты занимали промежуточное положение между обычным дротиком и копьем. Другими словами, это были большие дротики либо укороченные копья¹⁰⁶³. Характерно, что данный термин используется только в XII книге «Стратегикона», посвященной пехоте, — факт, указывающий, что *бериты* использовались исключительно пехотинцами¹⁰⁶⁴. Вместе с тем, поскольку представленный материал может относиться и к более ранней эпохе, можно предположить, что в VI столетии термин *βηρύττα* уже не использовался, а был заменен грекоязычными названиями¹⁰⁶⁵.

О *марсобарбулах*, или *плюмбатах*, достаточно подробно уже говорилось выше. Пытаясь объяснить, почему Маврикий требует хранить подобные дротики в особых футлярах, Ф. Осарес предположил, что *марсобарбулы* изготавливались из какого-то хрупкого металла¹⁰⁶⁶,

а В. В. Кучма сделал вывод, что *марсобарбулы* имели свинцовые наконечники¹⁰⁶⁷. Но последнее представляется совершенно невероятным, поскольку подобный наконечник просто расплющился бы о вражеский щит, не причинив ему вреда. Возможно, что в футлярах *марсобарбулы* хранились только при транспортировке, а перед началом сражения раздавались солдатам¹⁰⁶⁸. Это подтверждается, прежде всего, перечнем той поклажи, которую, согласно «Стратегикону», везла за собой каждая *контуберния*: *марсобарбулы* — единственный вид оружия, который находился на повозках вместе с остальным инвентарем (Maug., XII, 6). Приведенные выше археологические данные позволяют предположить, что эволюция *марсобарбулы* шла в сторону увеличения ее размеров и самые крупные из обнаруженных образцов — самые поздние. Таким образом, легко можно объяснить, почему в VI столетии происходит изменение способа ношения *плюмбаты*: более крупные модификации этого оружия стало уже невозможно носить в щитах, как это было в IV в., поэтому для них стали изготавливать футляры¹⁰⁶⁹.

По утверждению Маврикия, щитоносцы, образовывавшие фронт боевого порядка, при сближении с врагом должны были метать в него *марсобарбулы*, положив копьа на землю. Это описание заставило Ф. Осареса предположить, что *марсобарбула* представляла собой некий вид булавы, настолько тяжелой, что ее приходилось метать двумя руками¹⁰⁷⁰. Однако вес *марсобарбул* не имел в данном случае никакого значения. Ведь автор «Стратегикона» говорит, что копьа на землю должны были положить солдаты, вооруженные «марсобарбулами или дротиками» (Maug., XII, В, 16). В действительности картина, нарисованная в «Стратегиконе», не могла иметь места в реальной боевой обстановке: никогда, для того чтобы метнуть дротик, солдату не требовалось выпускать из рук копье. По всей видимости, мы имеем дело с теоретическими построениями самого Маврикия, либо речь идет о стандартном упражнении, выполнявшемся во время тренировок.

Обмундирование. Как уже отмечалось выше, во второй половине VI в. государство продолжало частично обеспечивать солдат обмундированием. *Хитон*, представлявший собой нательную одежду, приобретался, очевидно, самим новобранцем. Поверх хитона солдат носил *гиматий*, или *зостарий*, который был чем-то вроде плаща¹⁰⁷¹. В кавалерии использовали *зостарии* аварского типа, в пехоте — готского. Аварские *зостарии* были льняными, либо из козьей шерсти, либо из другой грубой шерстяной ткани. Главное их отличие от готских *зостариев* состояло в том, что они были просторными настолько, что во время езды всадники могли прикрывать ими свои колени. Поверх *зостариев* всадники носили также *гунии*, имевшие длинные и широкие рукава¹⁰⁷².

Гунии изготавливались из плотного войлока. Они служили для защиты всадника от дождя и от стрел противника. *Гунии* были настолько просторными, что не сковывали движения всадника и позволяли ему действовать копьем или луком (Маур., I, 2).

Столь же скрупулезно описывает Маврикий и обмундирование пехотинцев: «Либо готские зостарии, либо короткие армеласии, доходящие до колен; готские башмаки с подметками, без носков, сшитые свободно, с двумя ушками и не более; их необходимо также укрепить несколькими небольшими гвоздями для более длительного использования. Нет надобности в сапогах или в поножах, поскольку в походах они не нужны, да и тяжелы при ношении. Необходимо носить также простые накидки, но не болгарские сагии» (Маур., XII В, 1; пер. В. В. Кучмы).

Тактические приемы кавалерии. В соответствии с тактическими задачами, выполняемыми в походе или на поле боя, всадники делились на несколько групп. «Курсорами называются те, которые идут в передовой линии боевого строя и стремительно преследуют бегущих врагов; дефензорами — те, которые их сопровождают, не нарушая и не разрывая строя, но продвигаясь упорядоченно с целью защиты курсоров, если, как это случается, тем придется повернуть назад. Депотатами называются те, которые следуют за боевым порядком, уносят с поля боя раненых и оказывают им помощь. Антикенсорами, называются те, которые во время маршей высылаются вперед с целью разведки и изучения удобных маршрутов и мест для размещения лагерей; менсорами — те, которые делают разметку для оборудования лагерей или фоссатов. Катаскопами называются патрульные; плагиофилаками — те, которые предназначены для защиты флангов первой линии, гиперкерастами — те, которым предписано охватывать неприятельские фланги» (Маур., I, 3; пер. В. В. Кучмы).

Боевой порядок Маврикий рекомендует образовывать из 2-х и даже из 3-х боевых линий. Первая линия (*промахия*) включала в себя 2/3 общей численности армии. Ее составляли три меры одинаковой численности. Командование средней мерой брал на себя *ипостратиг*, левой и правой — *мерархи*, занимавшие центральное место среди подчиненных им *мирархов* (Маур., I, 2). «Названные меры состояются из курсоров и дефензоров, так что одну треть каждой меры, располагаясь по обе ее стороны, составляют курсоры, в первую очередь токсоты, а две миры в середине между ними составляют дефензоры» (Маур., I, 3; пер. В. В. Кучмы). Вторая линия состояла из 4-х мер, которые располагались на расстоянии полета стрелы друг от друга. В третьей линии, находившейся также на удалении, равном полету стрелы, стояли две *турмы нотофилаков* (ед. ч. *ντοφίλαξ*), образовывавших арьергард (Маур., II, 4).

Между первой и второй линией боевого порядка располагались санитары — *депотаты*. *Депотатов* было 8–10 человек в каждой *тагме*; для этой службы отбирались самые слабые солдаты. *Депотаты* не имели оружия, они должны были следовать на расстоянии в 100 шагов за своими *тагмами* и подбирать с поля боя раненых. За каждого спасенного бойца *депотаты* получали по одной *номисме*. После вступления в бой второй линией боевого порядка и бегства врагов *депотаты* должны были также собирать военную добычу, которую им надлежало передавать *декархам* своих *тагм*; часть собранного отдавалась *депотатам* в виде вознаграждения. «Чтобы облегчить посадку на лошадей депотатов раненых и сбитых на землю, нужно стремяна депотатов с левой стороны от седла сделать двойными, то есть одно стремя должно быть, как обычно, у передней луки седла, а второе — у задней, чтобы на лошадь могли подняться сразу двое — и сам депотат, и тот, кто не может сражаться; первый из них должен опираться на стремя у передней луки седла, а второй — у задней. Депотатам также необходимо иметь во фляжках воду для раненых, которых, возможно, придется приводить в чувство» Маур., II, 9; пер. В. В. Кучмы).

Между *промахией* и второй линией боевого порядка находился также *стратиг* со своими *букеллариями* (Маур., II, 16)¹⁰⁷³.

Позади крыльев этой боевой линии становились особые отряды лучников: за левым — три *тагмы плагиофилаков* (фланго-защитные отряды), за правым — одна или две *тагмы гиперкерастов* (фланго-охватные отряды) (Маур., I, 4).

В случае если неприятельский строй выступал за левое крыло византийской армии, *плагиофилаки* должны были выстроиться рядом с *мерой* левого фланга и удлинить, таким образом, фронт армии до нужного предела. Если же, напротив, византийский строй был длиннее вражеского, то *плагиофилаки* должны были перейти в наступление и обойти фланг противника раньше, чем *мера* левого фланга вступит с ним в бой. Если же фронты обеих армий были одинаковы, то *плагиофилаки* должны были оставаться на отведенных им местах и сражаться в качестве *дефензоров* вместе со своей *мерой*.



Рис. 90. Лошадь депотата с двумя парами стремян. Рис. И. В. Кирсанова.

Гиперкерасты должны были следовать скрытно, опустив свои знамена, за правым флангом армии. Одна их *тагма* двигалась в правильном боевом порядке, глубиной 5 человек, вторая следовала за ней, образуя свободное построение (*друнг*). Если выяснялось, что неприятельское крыло было длиннее, то обе *тагмы* подавались вправо. Правая *мера* боевой линии замедляла движение на расстоянии полуполета стрелы. Когда фланг врагов оказывался обойденным, тогда первая *тагма гиперкерастов* атаковала врага, а из-за нее неожиданно вылетал *друнг* и бил противнику в тыл. Если враг на этом участке обращался в бегство, то *друнг* должен был не преследовать его, а ударить в спину тем неприятельским подразделениям, которые еще продолжали сражаться. Если фланг врагов был более коротким, то *гиперкерасты* должны были тут же совершить обходной маневр. Наконец, если фланги армий были одинаковой длины, то надлежало немного удлинить свое крыло и совершить тот же самый охватный маневр (Маур., III, 13).

Основную роль на поле боя играли *курсоры* и *дефензоры*. *Курсоры* (ед. ч. *κοῦρσωρ*)¹⁰⁷⁴ составляли третью часть каждой *меры*; их главным оружием был лук (Маур., II, 3); сведенные вместе, они стояли на крыльях первой боевой линии строя. Две *миры*, расположенные в центре, выполняли задачи *дефензоров* (ед. ч. *δηφένσωρ*)¹⁰⁷⁵ (Маур., VII, В, 16). *Дефензоры* шли сомкнутым строем позади курсоров. Если в результате действий *курсоров* противник обращался в бегство, то *курсоры* преследовали его, при этом они не должны были удаляться от строя *дефензоров* более чем на три или четыре полета стрелы (Маур., XI, 2).

Если противник атаковал *курсоров* и те были не в состоянии отразить его удар, то они отступали к *дефензорам* и получали помощь от них. Если же после 1–2 атак *промахии* не удавалось обратить неприятеля в бегство, то она отступала ко второй линии строя, проходила через оставленные интервалы и разворачивалась за ней. После этого уже вся армия переходила в атаку (Маур., III, 10).

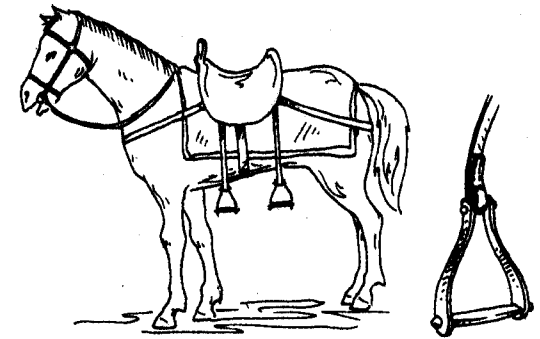
Антикенсоры (ед. ч. *ἀντικένσωρ*)¹⁰⁷⁶, или *препараторы* отвечали за обеспечение армии водой и пищей, обязанные изучить потребность войска в воде и пропитании. Они должны были первыми изучить места, куда предстояло вступить армии, и доложить *стратигу* об их особенностях (Маур., I, 9).

Менсоры (ед. ч. *μῆσωρ*)¹⁰⁷⁷ отвечали за выбор места для обустройства лагеря, а также определяли пространство, которое было нужно для каждой *меры* (Маур., I, 9). Вместе с *антикенсаорами* они должны были двигаться впереди армии (Маур., II, 12).

Катаскопы, или *эксплораторы*, выполняли разведывательные функции. Их задачей был сбор всей возможной информации, касающейся

неприятеля: маршрут движения, численность, построение и т. д. (Маур., VII А, 3).

Тактические приемы пехоты. Пехотный *арифм* состоял на 2/3 из щитоносцев *скутатов*, сражавшихся в сомкнутом строю из 16 рядов. Треть *арифма* составляли *псилы*, которые чаще всего прикрывали фланги отряда¹⁰⁷⁸. *Псилы* могли также размещаться между *скутатами*. Главная задача пехоты состояла в отражении натиска противника. В то время как всадники были способны преследовать врага, отходить, чтобы затем снова перейти в атаку, и даже сражаться в пешем строю, пехотинцы играли роль живой стены, неподвижно стоя на месте.

Обычно боевая линия византийской пехоты состояла из 4 *мер*, образующих левый фланг, левый центр, правый центр и правый фланг. *Меры* отстояли друг от друга на 100 или 200 шагов. Фланги каждой *меры* прикрывались легкой пехотой. Глубина построения на поле боя была 16 человек, а во время марша — от 4 до 8.

Обоз, принадлежавший каждому отряду, располагался позади боевой линии на расстоянии полета стрелы. Охрана обоза находилась в ведении обозной прислуги, которая могла использовать для этого *карробаллисты*.

Всадники, приписанные к пехоте, не должны были удаляться на значительное расстояние от боевой линии. Их обычно было незначительное количество, и если они подвергались нападению превосходящих сил противника, то им надлежало отойти за строй пехоты и спешиться.

Тактические приемы византийской пехоты VI в. были практически теми же, какие использовались позднеримской пехотой в IV столетии. На расстоянии двух или трех полетов стрелы от неприятеля пехотный строй смыкался. Подавалась команда строиться черепахой¹⁰⁷⁹. «Тогда солдаты, расположенные по фронту, сдвигают свои щиты до соприкосновения их краев, плотно закрывая свои туловища до колен, а стоящие позади них, поднимая свои щиты и держа их над краями щитов передних, прикрывают их груди и лица и таким образом вступают в сражение» (Маур., XII В, 16; пер. В. В. Кучмы). Когда противоборствующие стороны сближались, *скутаты* забрасывали неприятеля *марсбарбулами* и дротиками, а *псилы*, находившиеся за их спинами, вели навесную стрельбу. Если у *скутатов* не было метательного оружия, тогда они метали во врагов свои копья и сражались после этого мечами (Маур., XII В, 16).

Когда пехоте предстояло отразить натиск неприятельской кавалерии, то ее действия были немного иными. «Первый, второй и третий солдат каждой шеренги должны построиться “черепахой”, то есть установить щиты вплотную один к другому, выставить копья вперед снаружи щитов, прочно уперев их в землю, чтобы те из врагов, кто отважится

приблизиться, немедленно испытали их действие; при этом щиты следует поддерживать или подпирать плечами, чтобы успешнее противостоять напору снаружи. Третьему пехотинцу, стоящему выше, и четвертому следует использовать копья и как метательное оружие: иногда наносить наступающим колющий удар, а иногда метнуть копье и пустить в ход мечи; псилам следует обстреливать вражескую кавалерию из луков» (Maug., XII A, 7; пер. В. В. Кучмы).

При нападении неприятеля одновременно с фронта и тыла солдаты образовывали двойную фалангу, при этом 8 человек в строю оставались на своих местах, а 8 разворачивались, и *ураги*, обладавшие тяжелым защитным вооружением, образовывали фронт второй фаланги.

ГЛАВА V ОРГАНИЗАЦИЯ И СОСТАВ ВИЗАНТИЙСКОЙ АРМИИ В VII-X ВВ.



1. ФЕМНАЯ ВОЕННАЯ СИСТЕМА

«Τὴν μὲν εἰρήνην ἀσκησι τῶν κατὰ πόλεμον,
τοὺς δὲ ἀγῶνας ἐπίδειξιν τῆς ἀνδραγαθίας ποιοῦ»
(«Используй мирное время для военных упражнений,
а военное время — для проявления мужества»)
(Maur., VIII B, 64).

Изменения в военной организации Империи в VII столетии. Военная организация Империи, оформившаяся в VI столетии, оставалась более или менее неизменной до середины правления императора Ираклия (610–641 гг.). Единственным заметным нововведением было учреждение в Италии (со штабом в Равенне), и в Африке (со штабом в Карфагене) новых структур — *экзархатов* во главе с *экзархами*. В руках *экзархов* была сосредоточена вся военная и гражданская власть. Появление подобных командных структур в Италии было ответом на угрозу со стороны лангобардов, а в Африке — на постоянные набеги берберских племен на прибрежную равнину североафриканских провинций¹⁰⁸⁰.

Во время войн Ираклия с персами в военной системе Империи произошли очередные важные изменения. Две центральные армии, одна из которых была расквартирована во Фракии, а другая в Вифинии, по всей вероятности, были объединены. В азиатской части империи войска под командованием *магистров* Востока и Армении (*magistri militum per Orientem* и *per Armeniae*) продолжили свое существование. На Балканах была восстановлена воинская группировка под командованием *магистра* Фракии (*magister militum per Thracias*). Все три армии позже приняли участие в войнах с арабами (в 630-х гг.)¹⁰⁸¹.

О войсках, находившихся под командованием *магистра* Иллирика (*magister militum per Illyricum*) в источниках нет никаких упоминаний. Учитывая, что в период 610–630 гг. большая часть центральной



Рис. 91. Византийский воин VII в. Воспроизведено по: Пузыревский А. Атлас к истории военного искусства в Средние века. СПб., 1884. С. 2.

и северной части балканских провинций была занята славянскими племенами, подчиненными Аварскому каганату, можно предположить, что эта армия прекратила свое существование, а отдельные сохранившиеся ее части вошли в состав других действующих армий.

В начале 630-х гг., после окончания персидских войн, происходит восстановление некоторых традиционных структур военной организации Империи. В частности, были восстановлены система союзных арабских государств вдоль восточной границы, и, по крайней мере на некоторых участках границы, гарнизоны *лимитанов*. Традиционная региональная структура управления войсками вновь появляется в 630-х гг. и хорошо прослеживается в источниках в 640-х гг.¹⁰⁸²

Некоторые преобразования локального характера были, вероятно, сделаны Ираклием в системе управления провинциями Палестина и Сирия. Это могло быть обусловлено длительным отсутствием здесь византийской администрации в этих областях во время персидской оккупации (614–627 гг.)¹⁰⁸³.

Завоевание арабами в VII столетии ближневосточных территорий Империи способствовало значительным изменениям в византийской военной организации. После того как попытки встретить и отразить захватчиков в открытом бою окончились неудачей, были внесены серьезные коррективы в стратегию имперской обороны, которые заключались в том, чтобы избегать открытых столкновений с мусульманскими войсками. После поражения на реке Ярмук в 636 г. византийские войска сначала отступили в Северную Сирию и Месопотамию, а вскоре, после утраты последних и разрыва коммуникаций с оставшимися арабами-немусульманами и персами, продвинулись еще далее — к линии Тавра — Антитавра. Конечным результатом этого процесса был вывод тех армий, которые действовали в Сирии, Палестине и Месопотамии, а также и в Египте, в Малую Азию и их реструктуризация в совершенно иной стратегической и экономической ситуации¹⁰⁸⁴.

Сведений в современных этим событиям источниках о процессе отвода войск фактически не существует. Поэтому ситуация по необходимости должна восстанавливаться на основе более поздних документов. Их анализ позволяет представить следующую картину. После отвода войск во внутренние регионы Малой Азии они были размещены в тех регионах, которые могли обеспечить их содержанием. Так, войска центральной армии были отведены в северо-западную часть Малой Азии и Фракии. Войска восточного *магистерия*, в дальнейшем известные под своим греческим названием — *войска Анатолика*, заняли южную часть Малой Азии. Войска, находившиеся под командованием *magister militum per Armeniam*, известные впоследствии как *войска Армениаков (Armeniacum)*,

заняли оставшиеся византийскими восточные и северные районы Малой Азии. Исключением из этого являлась армия под командованием *magister militum per Thracias*, которая, очевидно, была передана восточным войскам в середине 630 г. и была неудачно использована для защиты Египта. Она была переведена в богатые области центральной части Западной Малой Азии. Впоследствии она стала известна как *войска Фракия*. К концу VII в. области, в которых были размещены эти группировки, стали в целом известны по имени находящихся там войск¹⁰⁸⁵.

Несмотря на то что размещение армий произошло прежде всего по соображениям логистики, поскольку территории, находившиеся вблизи новой границы, были слишком бедны, чтобы организовать их снабжение, нельзя недооценивать стратегический фактор подобной дислокации. Такое расположение войск означало, что контратаки византийских армий впредь организовывались относительно медленно, а военные силы были рассредоточены и поэтому действовали не особенно эффективно, по крайней мере вначале.

Балканский лимес, как отмечалось выше, был уничтожен уже в начале VII в., хотя отдельные изолированные крепости в дельте Дуная и вдоль побережья Черного моря сохранились и снабжались всем необходимым морским путем. Эгейские области, как и прежде, оставались источником для пополнения войск и ресурсов, строительства судов для морского корпуса, с конца VII в. известного как «корабельные войска» или *Карависианы*¹⁰⁸⁶. В остальной части Империи группировки под командованием *magistri militum*, *эксарха* Италии и войска *эксарха*



Рис. 92. Тяжелооруженные пехотинец и всадник VII в. По: *Nicolle D., McBride A. Romano-Byzantine Armies 4th — 9th. Osprey Publishing. 1992. Pl. E. Рис. И. В. Кирсанова.*

Африки и Сардинией, называвшиеся армией *Septensis*, продолжали существовать. Армия, располагавшаяся на территории византийской Италии, оставалась там вплоть до упадка Равеннского *экзархата* в середине VIII в. Африканское войско все еще существовало в конце 680-х гг., но прекратило свое существование, после того как Карфаген и последние владения Империи в Северной Африке были завоеваны арабами¹⁰⁸⁷.

Возникновение фемной системы. После столкновений с арабами-мусульманами на Востоке и аварами и славянами на Балканах, Восточная Римская империя сохранила за собой основную территорию в центральной и северной части Малой Азии, южное побережье Балканского полуострова, Эгейские острова, включая Крит. Кипр подвергся нападению арабского флота несколько раз, пока в 680 г. император Юстиниан II не достиг соглашения с Халифатом, по которому впредь создавалось совместное управление островом на демилитаризированной основе. Фактически остров затем перешел под контроль мусульман. На западе Византия сохранила за собой юг Италии, Сицилию, Сардинию, центральные и западные области Северной Африки. Но к 700 г. Северная Африка отошла к Халифату, а ситуация в Италии постоянно ухудшалась, так что владения Империи, несмотря на существование сильного флота, все более и более ограничивалась восточным средиземноморским бассейном¹⁰⁸⁸.

Начиная с VII в. и до XI в., в Византии господствует так называемая фемная организация, которая существенно отличается от военной организации Империи как в предшествующую, так и в более позднюю эпохи. Большая часть византийской армии в этот период состояла из иррегулярных ополчений, которые базировались по особым военно-административным территориальным округам, называвшимся *фемами*. На такие округа была разделена вся Империя.

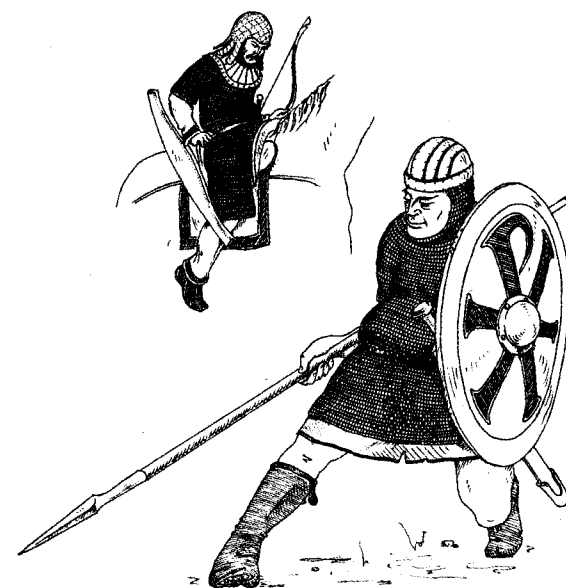
Таблица 5. Византийские фемы в VII–IX вв.

Название	Дата основания	Выделилась из фемы	Резиденция стратига
Армениак (θέμα τῶν Ἀρμενιάκων)	667/668 г.	Новое образование	Амасия
Анатолик (θέμα τῶν Ἀνατολικῶν)	669/670 гг.	Новое образование	Аморий
Опсикий (θέμα τοῦ Ὀψικίου)	ок. 680 г.	Новое образование	Никея
Фракия (θέμα τῆς Θράκης)	ок. 680 г.	Новое образование	Адрианополь, затем Аркадиополь

Фракисий (θέμα τῶν Θρακησίων)	ок. 687 г.	Новое образование	Хоны
Эллада (θέμα τῆς Ἑλλάδος)	Ок. 690 г.	Реформа флота Карависианов	Коринф, после 809 г. Фивы
Кивирреоты (θέμα τῶν Κιβυρραϊοτῶν)	Между 697 и 720 гг.	Реформа флота Карависианов	О. Самос, позже Атталия
Сицилия (θέμα τῆς Σικελίας)	700 г.	Новое образование	Сиракузы
Букеллари (θέμα τῶν Βουκελλαρίων)	Ок. 767/768 гг.	Опсикий	Анкира
Крит (θέμα τῆς Κρήτης)	Ок. 767 г., 961 г.	Завоевание арабами в 828 г., отвоёван Византией в 961 г.	Хандак
Оптиматы (θέμα τῶν Ὀπτιμάτων)	775 г.	Опсикий	Никомидия
Македония (θέμα τῆς Μακεδονίας)	802 г.	Фракия	Адрианополь
Кефалления (θέμα τῆς Κεφαλληνίας)	809 г.	Новое образование	Кефалления
Пелопоннес (θέμα τοῦ Πελοποννήσου)	811 г.	Частью фема Эллада, частью новые территории	Коринф
Фессалоника (θέμα τῆς Θεσσαλονίκης)	824 г.	Фракия	Фессалоника
Пафлагония (θέμα τῆς Παφλαγονίας)	826 г.	Армениак, Букеллари	Гангра
Каппадокия (θέμα τῆς Καππαδοκίας)	830 г.	Армениак, Букеллари	
Херсон, Климаты (θέμα του Χερσονήσου/ τα Κλίματα)	833 г.	Новое образование	Херсон
Халдия (θέμα τῆς Χαλδίας)	840 г.	Армениак	Трапезунд
Фема Эгейских островов (θέμα τοῦ Αἰγαίου Πελάγους)	842/843 г.	Кивирреоты	Митилена или Мефимна
Диррахий (θέμα τοῦ Δυρραχίου)	842 г.	Новое образование	Диррахий
Колония (θέμα Κολωνίας)	863 г. (возможно, 842 г.)	Армениак	Колония
Харсиан (θέμα Χαρσιανού)	863–873 г.	Армениак, часть Букеллариев	Кесария Каппадокийская



Рис. 93. Византийский воин X в. Воспроизведено по: Пузыревский А. Атлас к истории военного искусства в Средние века. СПб., 1884. С. 2.

Как возникали *фемы*, можно только предполагать. Не исключено, что многие позднеримские воинские части продолжили свое существование и в византийский период. Так, например, в IX столетии во Фракийской *феме* были расквартированы две *турмы* *Theodosiaci* и *Victores*, созданные еще в IV столетии. Некоторые другие отряды также вели свое происхождение от известных ранее формирований, включая *фемы* *Оптиматов* и *Букеллариев* в северо-западной части Малой Азии и *турму Федератов* в *феме* Анатолик (Const., Them., I.

74–78)¹⁰⁸⁹. Длительный процесс регионализации прежних действующих армий привел к тому, что в X в. старые названия воинских частей оказались забыты: поскольку войска стали постоянно базироваться в определенных областях и пополнялись исключительно из числа жителей этих областей, поэтому и сами воинские отряды стали отождествляться с каждой конкретной областью и ее жителями. Согласно данным источников X в., многие, вероятно, даже большинство подразделений византийской армии имели местное, зачастую топонимическое название (Const., Adm., 50, 92–110).

Во главе *фем* стояли *стратиги*. *Стратиг* одновременно был командиром военного отряда (*фемы*) и гражданским правителем *фемы* как административного округа. Он назначался непосредственно императором, подчинялся только ему или специально уполномоченному должностному лицу. Как глава гражданской администрации *стратиг* ведал судебными, финансовыми, налоговыми делами провинции, отвечал за порядок на вверенной ему территории¹⁰⁹⁰.

В позднеримское-ранневизантийское время военная и гражданская власти, как отмечалось выше, были отделены друг от друга. Основным и до до конца не решенным остается вопрос: когда, как и почему обе формы правления оказались объединены в руках *стратига*? Следует признать, что все предложенные попытки решения этой проблемы на сегодняшний день остаются лишь гипотетическими, так как плохое состояние источников не позволяет дать какое-либо удовлетворительное объяснение¹⁰⁹¹.

И. Караяннопулос, развивающий теорию непрерывного развития начиная с VI в., как нам кажется, недостаточно учитывает политические изменения VII в., которые полностью обновили Империю¹⁰⁹². Если мы будем учитывать приблизительное расположение первых четырех *фем*, созданных в VII в., то увидим, что государство определенно ориентировало заново созданную военно-административную структуру на потребности обороны против арабских вторжений. И в данном случае такая структура не имеет никаких параллелей в VI столетии. Для того чтобы понять это достаточно лишь взглянуть на стратегическое положение возникших округов. *Фема* Армения прикрывала границу со стороны Армении и Месопотамии, *фема* Анатолик была ориентирована на защиту от нападений с территории северной Сирии, в то время как *фемы* Фракий и Опсикий защищали западную и северо-западную территории Малой Азии¹⁰⁹³. Позднейшие *фемы*, если они не создавались в отвоеванных областях в Азии или на территории Балканских провинций, возникали путем дробления «старейших *фем*». Если следовать тезису И. Караяннопулоса, то данное обстоятельство было бы не вполне понятным, так как, исходя из ситуации VI в. существование этих *фем* не имело бы смысла. Хотя в VI столетии также существовали регионы, в которых военная власть ставилась выше гражданской администрации¹⁰⁹⁴, и эти области — как позже и *фемы* — иногда охватывали несколько гражданских провинций, все же подобные «военные округа» не соответствовали *фемам*, в том числе и в географическом плане. А поэтому, как нам представляется, в каждом конкретном случае нужно принимать во внимание радикальное изменение военных и административных полномочий наместников провинций, что произошло только после арабского завоевания Сирии и Палестины. Однако для углубленного изучения этого вопроса не хватает источников.

В качестве «образца» для организации *фем* рассматривают также структуру *эксархатов*, административных образований, созданных в западной части Империи, в Италии и Северной Африке, в которых *эксарх* объединял в своих руках также военные и гражданские права¹⁰⁹⁵. Возможно, что позднейшие *стратиги* *фем* могли видеть в *эксархатах* пример для административных преобразований в собственных провинциях. Тем не менее, хотя Карфагенский *эксархат* существовал до конца VII в., а Равеннский даже вплоть до середины VIII в., прямыми образцами для создания фемной организации они, конечно, не могли служить. Широкие полномочия *эксархов* объясняются удаленностью вверенных им территорий от центра, не позволявшей правительству своевременно и адекватно осуществлять контроль над ситуацией в регионе. Поэтому *эксархи* были наделены правами наместников императора. Такая

необходимость не возникала в случае формирования малоазиатских *фем*.

Точка зрения Г. Острогорского о единовременной реформе военного строя Империи, произошедшей во время правления императора Ираклия, была детально разобрана и опровергнута И. Караяннопулосом¹⁰⁹⁶, так что мы можем ограничиться лишь тремя замечаниями, касающимися ее. Г. Острогорский считает, что конкретное создание фемных округов произошло в период правления Ираклия, либо непосредственно перед, либо сразу после его персидских походов. По нашему мнению, и для и той, и для другой датировки отсутствуют убедительные обоснования: перед персидскими походами византийская Малая Азия и без того была настолько расстроена, что правильное управление едва ли могло быть возможным. Ираклию нужно было собрать все имеющиеся в его распоряжении силы, чтобы разгромить противника, а это исключало возможность проведения каких-либо реорганизационных мер, на которые в создавшейся драматической ситуации у правительства просто не было времени. После окончания персидской войны на востоке у Империи больше не было противника, поэтому представляется непонятным, зачем нужно было заменять старую, доказавшую свою надежность, провинциальную организацию новой¹⁰⁹⁷? Ведь волна арабских вторжений докатится до Малой Азии только в сороковых годах VII в.

Учитывая вышеизложенное, логично будет задаться вопросом: могла ли технически быть проведена такая единовременная реформа управления? Ведь для того, чтобы подобное мероприятие имело успех, стратег должен был иметь возможность эффективно контролировать гражданскую администрацию в провинциях и при случае быть в состоянии влиять на нее. А это предполагает основательное знание круга проблем гражданского управления и функций соответствующих администраторов. Подобными знаниями византийские военачальники до VII в. не обладали¹⁰⁹⁸. Кроме того, в источниках нет никаких свидетельств на изменения, произошедшие в плане провинциального управления во время правления Ираклия. В VI столетии политика наделения военачальника чрезвычайными полномочиями, насколько мы можем судить, была скорее разовой мерой, направленной на ликвидацию временного затруднения¹⁰⁹⁹. В *фемах*, напротив, широкие полномочия *стратига*-наместника самое позднее в IX в. отражали нормативное положение дел¹¹⁰⁰. Даже если император Ираклий и создавал где-нибудь объединенное гражданское и военное управление, подобная структура должна была в корне отличаться от более поздней фемной организации. Поэтому если в его правление и была проведена некая военно-административная реформа, то она была продолжена его ближайшими приемниками и адаптирована

к новым обстоятельствам, в то время когда Империя столкнулась с мусульманами.

В качестве решающего свидетельства для возникновения *фем* при Ираклии принимается общеизвестное сообщение Феофана Исповедника о походе императора против персов, согласно которому Ираклий должен был прийти «в земли фем», набрать и обучить там войсковые подразделения (Theoph., а. 6113). Упоминание «областей фем» может указывать на существование *фем* и, следовательно, на их создание при Ираклии¹¹⁰¹. Вопреки этому уже И. Караяннопулос высказал обоснованное возражение, которое впоследствии поддержал Р. Лили. По мнению этих исследователей, τὰ θέματα этого времени рассматриваются лишь в качестве воинских формирований, но не в качестве военных округов¹¹⁰². Внести ясность в этот вопрос можно, если определить предполагаемый источник Феофана. Р. Шпек, изучая источники Феофана по событиям конца VIII в., обнаружил, что хронист, описывая данный период, использовал множество различных трудов своих предшественников. Исследователь пришел к выводу, что Феофан почти дословно переписывал соответствующие сведения и отказывался от их серьезной переработки¹¹⁰³. В отношении источников Феофана по событиям VII в. такой работы еще не проводилось. Но, на наш взгляд, можно предположить, что и в данном случае хронист пользовался похожим методом работы. Поэтому до того, как мы будем пытаться объяснять любое спорное место в его сочинении, мы должны поставить вопрос откуда он почерпнул свою информацию, когда был создан этот источник и, прежде всего, какой термин был употреблен в интересующем нас месте. Только после такого предварительного исследования соответствующая интерпретация данного места будет возможна, а до тех пор сообщение Феофана при изучении вопроса о возникновении *фем* не может служить веским аргументом.

И. Караяннопулос усматривает в том обстоятельстве, что патриарх Никифор в своей «Краткой истории» упоминает о *фемах* и их названиях только применительно к последней четверти VII в. (Niceph., а. 628), определенное свидетельство того, что в более раннее время, а именно в период правления Ираклия, ни о каких *фемах* еще не могло быть и речи¹¹⁰⁴.

Существующие источники позволяют допустить, что фемные командиры в VIII в. уже стали определенным образом влиять на область гражданского управления. Это предположение подтверждается печатями, которые показывают, что между 680 и 750 гг. *фемы* постепенно берут определенный перевес над гражданским провинциальным управлением¹¹⁰⁵. Но нельзя определить, развивался ли этот процесс одновременно во всех *фемах*. Можно говорить лишь о значительных различиях

в развитии регионов, что объясняется, вероятно, большими размерами первых *фем*. *Фемы* Опсикий, Анатолик, Армениак, Фракисий и Кивереты покрывали область, на которой находились в целом двадцать семь гражданских провинций. Они были слишком большими, чтобы самостоятельно выполнять задачи гражданского управления. С другой стороны, уже тот факт, что *фема* охватывала область нескольких гражданских провинций, позволил фемному начальству, обязанному защищать подконтрольную ему территорию от арабских вторжений, присвоить себе определенное право контроля над гражданской администрацией. Не случайно, что первые примеры такого порядка появляются в области *фемы* Анатолик, а последние — в области *фемы* Опсикий. Исследования Д. Холдона показали, что Анатолик в VII в. нес основную нагрузку борьбы с сирийскими арабами, и поэтому слияние властей могло происходить здесь особенно быстро¹¹⁰⁶.

Таким образом, существование в *фемах* обособленного гражданского управления вплоть до середины VIII в. было вполне вероятным в то время как определенное право контроля фемных властей над гражданскими провинциями к этому времени нужно признать свершившимся фактом. Это должно было способствовать подчинению различными способами гражданских провинций *феме*, которая объединяла группу провинций.

Возникает вопрос: когда сама фемная администрация взяла на себя задачи гражданского управления? Е. Штайн полагает, что такое положение достигается уже к 680 г. По его мнению, к этому году, самое позднее, старые *префектуры претория* были ликвидированы и их прежние административные структуры обособились¹¹⁰⁷. Исследователь в этой связи ссылается на одно место из «Книги о церемониях» императора Константина VII, которое называет некоторых высокопоставленных лиц провинциальной администрации (Const., Cerimon., I. 9). При этом *анфипаты фемы* соотносятся Е. Штайном с «гражданскими наместниками фем», *эпархи* — с наместниками гражданских провинций. Если следовать подобной аргументации, то пришлось бы признать, что *фемы* подчинили себе гражданское управление уже до 680 г. Однако И. Караяннопулос обратил внимание на то, что факт ликвидации *префектур* в 680 г. недоказуем и что необходимо признать некий переходный период развития провинций¹¹⁰⁸. Кроме того, В. Кеги показал, что *эпархи* не были ни наместниками провинции, ни фемными администраторами, а отвечали, как было им доказано, за снабжение войск¹¹⁰⁹. В. Кеги выступил также с тезисом, что *анфипат фемы* был гражданским губернатором *фемы*. Однако в данном случае ученый приводит довольно шаткие аргументы и допускает, что титул *эпарх* не нужно соотносить

с наместником *эпархии*. В отношении VII и VIII вв. источники, нам кажется, слишком фрагментарны и не дают возможности сделать какой-нибудь определенный вывод.

Против тезиса Е. Штайна можно выдвинуть и другие аргументы. Даже если принять во внимание, что *префектуры* в 680 г. утратили свои главные функции, то само по себе это еще ничего не говорит о самом названии данной структуры. Вполне возможно, что сам титул *эпарх претория* еще длительное время существовал, как, собственно, в Византии было довольно часто в силу традиции. Сам Е. Штайн в качестве примера подобного случая приводит *префекта претория* Иллирика (*praefectus praetorio per Illyricum*), который также еще долгое время занимал свою должность после утраты основной части территории подведомственной провинции¹¹¹⁰ и, как кажется, стал позднее *городским префектом* Фессалоники¹¹¹¹. Поэтому вполне возможно, что *praefectus praetorio* употреблялся как титул еще в VIII столетии и даже позднее. Поэтому начиная со второй половины VIII в. и без того постоянно прогрессирующее вмешательство военной администрации *фем* в сферы гражданского управления более не вызывает сомнений¹¹¹².

Обратимся к вопросу предположительного возникновения первых военных округов. Первые *фемы* упоминаются в источниках во второй половине VII в.: Армениак в 668/669 гг., Анатолик в 669/70 г., Опсикий в 680/681 гг., Фракия также в 680/681 гг., морская *фема* Киверриотов в 698 г. и Фракисий предположительно в 687 г.¹¹¹³ Поэтому их возникновение нужно отнести к периоду до 668 г. В. Кеги допускает существование *фемы* Армениак уже в середине VII в., однако арабские источники, привлеченные им в качестве доказательства, ничего не говорят о том, шла ли речь уже о полностью сформировавшейся *феме* (с включением гражданских полномочий), или только о районе размещения войска, о границах которого мы ничего не знаем¹¹¹⁴. Подобным образом В. Кеги видит доказательство раннего существования *фемы* Анатолик (сороковые годы VII в.) в том обстоятельстве, что, согласно арабским источникам, целью походов в 644 и 646 гг. был Аморий (впоследствии столица *фемы* Анатолик)¹¹¹⁵. Поскольку город не имел раньше никакого значения, это указание должно свидетельствовать, что *стратиг* Анатолика уже в это время имел здесь свою главную резиденцию. Против такого тезиса можно было, однако, возразить, что Аморий и так лежал на пути в важные византийские области северо-западной Малой Азии и в Константинополь и, следовательно, не должен был служить исключительной целью походов. Захваты арабами более укрепленных мест в Малой Азии были относительно редкими, так что успешно взятый ими город мог быть отмечен в арабских источниках как более значимый, чем на

самом деле¹¹¹⁶. Поэтому нам представляется, что теория В. Кеги сформулирована слишком категорично, хотя ее и нельзя опровергнуть в силу фрагментарного характера имеющихся источников.

После потери Сирии и Палестины император Ираклий, как кажется, организовывал в горах Тавра пограничную линию обороны, которая должна была воспрепятствовать арабским нападениям на Малую Азию¹¹¹⁷. Позже, когда этот рубеж был оставлен, возникла необходимость защищать внутренние области Малой Азии, где до сих пор не было никаких воинских сил. Поэтому большая часть византийской армии была отведена от границы и расквартирована в малоазиатских городах и крепостях¹¹¹⁸. Этот процесс мог происходить в 40-е и 50-е годы VII в. При этом подразделения *magister militum per Orientem* заняли область будущей *фемы* Анатолик (противостоя вторжениям из Сирии), а подразделения *magister militum per Armeniam* — регион будущей *фемы* Армениак (противостоя вторжениям из Армении и Месопотамии). В то же время западные и северо-западные области Малой Азии, которые позже образовали *фемы* Фракисий и Опсикий, защищались другими соединениями. Размещение крупных армейских группировок потребовало создания в регионе военного управления. Однако это не означало, что командиры военных округов с самого начала обладали не только военными, но и гражданскими полномочиями. Нельзя забывать, что военные начальники располагали никаким опытом в гражданском управлении и не обладали соответствующим административным аппаратом. Кроме того, как отмечалось, в это время продолжало действовать старое гражданское управление. Новые военные округа хотя и размещались на тех же территориях, что и старые гражданские провинции, однако они могли — как и в ранневизантийское время — выполнять задачи исключительно военного характера.

Вместе с тем следует отметить, что в новых условиях войска располагались по всей Империи, и имели постоянные места дислокации. В ранней Византии, напротив, неподвижными оставались лишь *лимитаны* и гарнизоны пограничных городов и крепостей¹¹¹⁹. Кроме того во второй половине VII в. в армии значительно уменьшилось число иноземных солдат¹¹²⁰. Все это стало причиной того, что стратиоты провинциальных войск покидали свои стоянки только на период военных походов, а фемное войско комплектовалось из местного населения. Таким образом армия становится региональной, интересы военных сближаются с интересами гражданского населения. Угроза со стороны арабов придавала особую актуальность сотрудничеству между армией и гражданской администрацией¹¹²¹. При этом военные власти, без сомнения, с самого начала имели определенные преимущества перед

гражданскими, следствием чего стал определенный контроль военных над гражданскими органами управления.

Против превышений своих полномочий *стратигом* гражданские власти могли лишь апеллировать к далекой центральной администрации, что предполагало длительное и небезопасное хождение по различным инстанциям, которое могло иметь сомнительный успех, поскольку у *стратига* были в столице свои люди. К тому же постоянные нападения арабов, угрожавшие существованию византийского государства, делали неизбежным постепенное проникновение военных в сферу деятельности гражданских властей. Первоначально это проявлялось не столько в принятии гражданских полномочий военными, сколько в их возрастающем праве давать указания гражданским чиновникам. Поэтому мы можем предположить, что к началу VIII в., хотя обе ветви власти еще отделены друг от друга, однако контроль военных над гражданскими структурами становится все более всеобъемлющим¹¹²². Следовательно, уже в это время был заложен фундамент тех отношений, которые будут существовать в IX столетии.

Решающий сдвиг в процессе слияния властей происходит, по нашему мнению, в середине VIII в. В этот период большие первоначальные *фемы* были разделены на более мелкие территориальные единицы, прежде всего, по политическим соображениям. Данная политика вела к тому, что вмешательство *стратига* в управление подчиненной ему области стало осуществляться активнее¹¹²³. Внутри *фем* меньшего размера складывались благоприятные условия для существования единства в управлении¹¹²⁴. *Фемы* — прежде всего те, которые располагались не в пограничных областях, — теперь меньше, чем раньше, отвечали военным задачам. К тому же начиная с середины VIII в. мы наблюдаем заметное ослабление интенсивности арабских набегов¹¹²⁵. Вместе с тем в данный период появляются первые предпосылки реформирования императорских *тагм*, расположенных в окрестностях Константинополя элитных подразделений, которые образовали впоследствии ядро византийской армии, а также предназначались преимущественно для более длительных наступательных походов, иногда вместе с фемными подразделениями¹¹²⁶. Поэтому начиная со второй половины VIII в. *фемы* постепенно достигают оптимальной величины для того, чтобы организовать практичное управление, а их военная нагрузка становится менее значительной. Теперь *стратиг* и подчиненные ему органы управления могли больше чем раньше посвящать себя внутренним нуждам подведомственной ему области. А принцип набора фемных войск должен был в силу необходимости вести к пересечению интересов военных властей с гражданской администрацией. Это все, начиная приблизительно

с середины VIII в., вело к относительно быстрому расширению сферы военных полномочий за счет гражданской администрации.

Разумеется, нельзя говорить, что гражданская администрация полностью исчезает, но она постепенно инкорпорировалась в военную администрацию, до тех пор, пока не вошла, наконец, в состав фемной иерархии. Однако нужно иметь в виду, что руководитель гражданских чиновников *фемы* подчинялся не только *стратигу*, но был ответственен непосредственно перед императором.

Только теперь старый порядок управления гражданскими провинциями пришел к своему концу и был заменен *фемами*.

Обязанность военной службы в *фемах* была возложена на *стратиотов* — многочисленную группу свободного земледельческого населения византийских провинций. Из *стратиотов* формировались провинциальные военные отряды, которые также назывались *фемами*. Для того чтобы быть причисленным к сословию *стратиотов*, необходимо было владеть земельным участком или иным имуществом определенной стоимости. Стратиотские надель, как и сами их владельцы, регистрировались специальными чиновниками и заносились в стратиотские каталоги, которые велись в каждой *феме* и государстве в целом.

Наделы *стратиотов* не были освобождены от обязательного налогообложения, как и прочие земельные владения в Византии. Однако по сравнению с другими категориями крестьянства *стратиоты* имели ряд льгот и привилегий. В мирное время *стратиоты* занимались ведением собственного хозяйства. Во время войны они обязаны были по приказу фемного *стратига* явиться в указанное для сбора войск место. Все вооружение, амуницию, лошадей *стратиоты* приобретали за свой счет. По окончании военных действий фемные контингенты распускались и *стратиоты* возвращались к своему хозяйству. *Фема*, выступившая в поход, представляла собой тактическую единицу, способную самостоятельно вести боевые действия¹¹²⁷.

Императорские тагмы. Наряду с фемными войсками, которые представляли собой ополчения и несли службу посезонно, в Византии в VIII–X вв. существовали также элитные императорские формирования, которые создавались по принципу постоянного найма. Такие подразделения назывались *тагмами*. Организационная структура этих соединений начала складываться уже в поздней античности, и первоначально они были не боевыми подразделениями, а парадным эскортом императора. Кроме участия в торжественных мероприятиях, на них была возложена также охрана самодержца, его семьи и дворца. В средневизантийское время название *тагма* упоминается исключительно в техническом значении и обозначает войска, располагавшиеся внутри Константинополя



Рис. 94. Малоазийские фемы в VII–IX вв. Воспроизведено по: История Византии / Под ред. С. Д. Сказкина. Т. 2. С. 35.

и по обоим берегам Босфора, в стационарных военных лагерях¹¹²⁸. Большинство из них выводило свое происхождение из императорских гвардейских подразделений Поздней Римской империи. К VII в. они превращаются в нечто большее, чем просто парадные войска. Это произошло прежде всего потому, что императоры оказались в определенном затруднении, столкнувшись с частыми волнениями новых, мощных фемных формирований, особенно войск Опсикия, азиатской *фемы*, которая располагалась особенно близко к столице. В течение первых 60 лет существования этой *фемы* с ней было связано пять военных мятежей, достигающих своей кульминации во время восстания и узурпации трона ее военачальником, *комитом* Артавадом, в 741–743 гг.¹¹²⁹

После подавления этого восстания император Константин V (741–775 гг.) провел реформу военной организации, преобразовав полки старой гвардии Константинополя в новые подразделения — *тагмы*¹¹³⁰. Эти профессиональные и преданные императору отряды должны были бороться с мятежными войсками провинций, а также служить оплотом проводимой в то время иконоборческой политике Константина¹¹³¹. *Тагмы* создавались исключительно как полки тяжелой конницы, более мобильные, чем фемные войска¹¹³².

В период защиты Империи от арабских и болгарских вторжений в VIII и IX вв. они были своеобразным центральным резервом, и размещались внутри Константинополя и в непосредственной близости от него, во Фракии и Вифинии. Эти эскадроны образовывали ядро императорской армии во время военного похода.

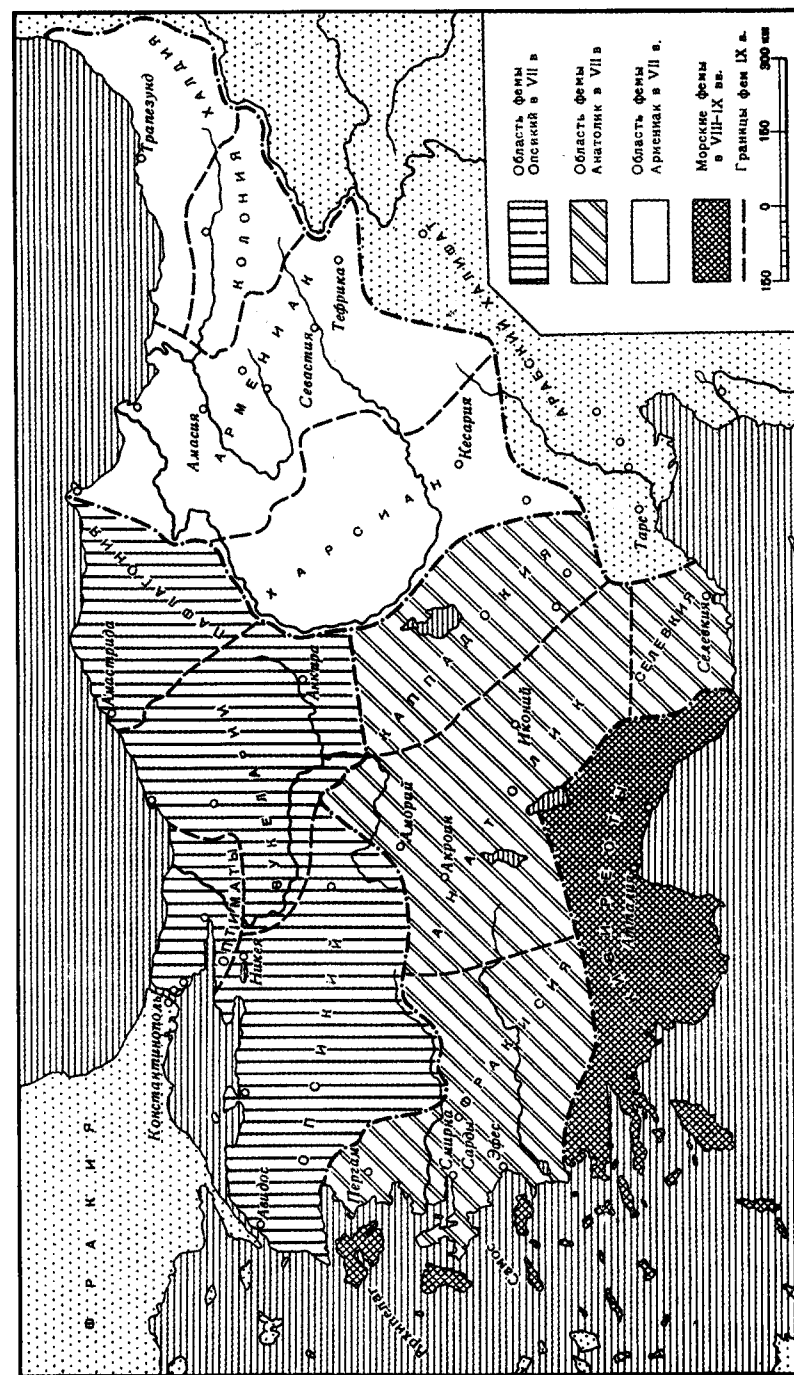
Служба в *тагмах* была первым этапом в военной карьере молодых офицеров¹¹³³. Она могла стать ступенью к высшему командованию в провинциальных фемных войсках или к высшей придворной должности и давала определенную надежду для молодых людей обратить на себя внимание императора¹¹³⁴. В то же время служба в *тагмах* (как военная и государственная служба вообще), давали возможность подняться наверх представителям более низких социальных групп общества¹¹³⁵.

Офицерами в *тагмах* становились прежде всего представители или относительно богатой городской аристократии и бюрократического аппарата, или земельной аристократии анатолийских фем, которые все больше брали под свой контроль высшие военные посты в государстве¹¹³⁶.

Императорские гвардейские подразделения в IX и в первой половине X в. состояли из четырех кавалерийских подразделений, которые назывались *Схолы* (Σχολαί), *Экскувиты* (Ἐξκουβίται), *Виглы* (Βίγλα) и *Иканаты* (Ἰκάνatoi). Такая последовательность соответствует не только порядку их возникновения по времени, но и порядку их следования в походном построении (Const., Cerimon., I, 484).

В VII и в начале VIII вв. *Схолы* продолжали существовать только в качестве чисто церемониальных полков. Однако после 743 г. — подавления восстания фемных войск — император Константин V производит реформу *схол* и создает на основе них элитную *тагму Схол* — основу профессиональных войск, подчинявшихся непосредственно императору¹¹³⁷. Первый командир этого формирования, *доместик Схол* (δομέστικός τῶν σχολῶν), известен по источникам с 767 г.¹¹³⁸ По времени создания эта *тагма* была самой ранней из константинопольских *тагм*, и все последующие были организованы по ее подобию.

Тагма Экскувитов известна с 767 г. Многие исследователи считают, что она была создана по образцу корпуса *экскубиторов* императора Льва I (457–474 гг.) и некоторое время была подразделением, несшим охрану дворца. Однако во второй половине VIII в. *Экскувиты*, как новосозданная *тагма*, уже не были дворцовой стражей, но активно принимали участие в различных военных походах. По своим боевым качествам *тагма Экскувитов* превосходила все остальные регулярные формирования. Она состояла из 18 *банд* тяжелой кавалерии, которые были разделены на две равные части. *Бандой Экскувитов* командовал не *комит*, как в других *тагмах*, а *протомандатор*, но существенных различий в их функциях этих двух офицеров не наблюдается. Особенностью *Экскувитов* было то, что в их *тагме* служили *легатарии* — младшие офицеры, которые вместе со своими подчиненными иногда передавались во временное распоряжение других военных соединений или гражданских ведомств. Командовал *тагмой доместик Экскувитов* (δομέστικός τῶν ἐξκουβίτων). *Экскувиты* представляли собой мощный инструмент в осуществлении иконоборческой политики Константина V, причем их преданность была настолько сильна, что сторонница иконопочитания императрица Ирина были вынуждена принудительно разоружить их в 786 г.¹¹³⁹ В конце VIII в. *Экскувиты* были выведены из Константинополя в Малую Азию. В столицу они более не возвращались.

Третья кавалерийская *тагма* Константинополя — *Вигла* или *Арифмы* — упоминается с конца VIII в. Оба названия происходят от латинских терминов, которые обозначали военные формирования в поздней римской армии: термин *вигилия* (*vigilia*) применялся с IV в. и обозначал любой род подразделения охраны, а термин *арифм* — греческий эквивалент латинского *numerus*. В литературных источниках чаще использовался термин *вигла*, нежели *арифмы*, и это название также засвидетельствовано в печатях командиров *виглы*¹¹⁴⁰.

Точная дата создания *тагмы* служит предметом дискуссии. Так, Д. Хэлдон полагает, что *Вигла* как *тагма* была сформирована императрицей Ириной в 780 г. из провинциального подразделения охраны¹¹⁴¹.

В то же время У. Трэдголд придерживается мнения, что *Вигла* наряду с первыми двумя тагмами, *Схол* и *Экскувитов*, появилась при императоре Константине V в середине VIII в.¹¹⁴² Если гипотеза Д. Хэлдона верна, то учреждение *Виглы* Ириной, возможно, было вызвано желанием создать противовес двум сформированным ранее *тагмам*, которые продолжали поддерживать иконоборческую политику и выступали против иконопочитания Ирины¹¹⁴³. Происхождение от провинциального подразделения, в свою очередь, кажется нам предпочтительным: на это указывают архаичные позднеримские титулы офицеров *тагмы*. Возможно, это подразделение вело свою родословную от кавалерии *вексилляриев*, существовавшей в ранней восточноримской армии вплоть до мусульманских завоеваний VII в.¹¹⁴⁴ Д. Б. Бари проследил гипотетическое происхождение *Виглы* с начала V в. от *vexillationes palatinae*, которые носили название *Comites Arcadiaci*, *Comites Honoriaci* и *Equites Theodosiaci*¹¹⁴⁵.

В военных походах *Вигла* участвовала крайне редко, а со второй половины IX в. вообще перестала быть боевым подразделением. В этот период *тагма* перешла под контроль гражданской администрации.

Солдаты *Виглы* следили за порядком в центральном районе Константинополя, во время торжеств на ипподроме, охраняли императорский трибунал в Манганах. Они также образовывали конвой императора и отвечали за охрану императорского лагеря во время военных походов. *Тагма* была разделена на множество небольших отрядов, хотя ее формальное деление на две части (*топотирита Арифмов* и *хартулария Арифмов*) сохранялось. По всей видимости, с X столетия в *Вигле* могли служить и иностранцы, которыми командовал *аколуф*¹¹⁴⁶.

Последняя элитная тагма *Иканатов*, согласно сообщению «Жития св. патриарха Игнатия», была создана императором Никифором I (802–811 гг.) как отряд охраны его сына Ставракия (*Vita Ignatii*, P. 492; Th. cont., I, 4). Однако в 811 г. она была полностью уничтожена болгарами хана Крума¹¹⁴⁷. Впоследствии отряд сформировали заново, но в источниках он упоминается редко. *Иканаты* размещались вне столицы, во Фракии. Командовал *тагмой* *доместик Иканатов* (*δομέστικός τῶν Ἰκανάτων*)¹¹⁴⁸.

Число императорских *тагм* оставалось неизменным более полутора столетий (811–971 гг.), до тех пор пока к ним не присоединились новые *тагмы*: вначале *Бессмертные* (*Ἀθάνατοι*), а несколько позже также *Стратилаты* и *Сатраны*. Так что мы можем говорить о четырех «классических» или «старых» *тагмах* и новых, более поздних. В этом мы следуем византийской традиции, которая употребляла в отношении *Схол*, *Экскувитов*, *Виглы* и *Иканатов* разговорное выражение «четыре тагмы» — та τέσσαρα τάγματα (*Const., Cerimon., II, 45*)¹¹⁴⁹.

Тагмы много раз появляются в источниках IX и X вв. и наряду с *фемами* почти всегда входят в состав византийских походных войск. Хорошая оплата и отличное снабжение были самыми надежными гарантиями их боеспособности и эффективности. Все *тагмы* — а также их офицеры и рядовые воины — носили название «императорских» (*βασιλικοί*), которое выражало не только общую тесную связь с верховным главнокомандующим, но прежде всего указывало на непосредственное подчинение императору — василевсу. Таким образом, наименование *βασιλικοί* выражало также сущностное различие между *тагмами* и *фемами*.

Наряду с тагмами существовали также другие гвардейские полки, к примеру, *Нумеры* (*Νοῦμεροι*), *тагма стен* (*τάγματα τῶν τειχέων*) и *Оптиматы* (*Ὀπτιμάτοι*). *Нумеры* были гарнизоном Константинополя, и, вероятно, включали в себя также *тейхистов*, (*Τειχισται*), или *тагму стен* (*τάγματα τῶν τειχέων*). Последний отряд представлял собой стражу стен Константинополя.

Возможно, все эти подразделения были образованы еще в IV–V вв.; они не считались регулярными войсками¹¹⁵⁰; *Нумеры* никогда не покидали пределов столицы, даже если император лично возглавлял военную экспедицию. Отрядом командовал *доместик Нумера*, но в мирное время часть своих солдат он передавал в распоряжение *эпарха* Константинополя¹¹⁵¹. *Оптиматы* (*Ὀπτιμάτοι*), как указывалось выше, еще в эпоху императора Маврикия были элитным боевым подразделением, но к VIII в. они были понижены в статусе до вспомогательного формирования, отвечавшего за мулов вещевого обоза армии (*τοῦλδον*). В отличие от *тагм*, это подразделение было расквартировано за пределами Константинополя¹¹⁵². Можно лишь отметить, что с 765/766 гг. *Оптиматы* были конюшими и слугами обоза четырех императорских *тагм*¹¹⁵³. Хотя они, как и *тагмы*, подчинялись *доместику* и не разделялись, как остальные фемы, на *турмы* и *друнги*, но располагались в провинции, и поэтому император Константин VII, упоминая их, называет их *фемой*, которая включала в себя северную Вифинию (*Const., Them., V. 1–27*)¹¹⁵⁴.

С определенной точки зрения можно также отнести к *тагмам* и императорский центральный флот (*βασιλικὸν πλωμαίον*), так как по своему делению он в целом соответствовал организации *тагм*. *Друнгарии флота* и его *топотиритам* подчинялись отдельные эскадры — *банды* (*βάνδα*), которыми командовали *комиты*¹¹⁵⁵.

Наконец, необходимо отметить *этерию* (*Ἠταιρεία*, «друзья»), которая включала наемный корпус на службе императора. Она была организована при Льве V (813–820 гг.) и состояла из нескольких отрядов, каждый из которых также назывался *этерией*. К середине X в. существовало три таких отряда: *великая этерия* (состояла из *македонцев*), *средняя этерия*

(иностранные наемники) и *малая этерия* (тюрки и арабы-христиане). Главной задачей этерий была охрана дворца и императорской особы, хотя *великая этерия* иногда принимала участие в военных экспедициях¹¹⁵⁶. Во главе этого подразделения стоял великий *этериарх*, рядовой воин *этери* назывался *манглавитом*. *Этерия* не принадлежала, по представлению византийцев, к *тагмам*. По своему делению она также отличалась от них. В источниках в большинстве случаев *этерия* упоминается не в связи с *тагмами*, а представляет собой отдельное военное формирование¹¹⁵⁷.

Описанная военная организация создавалась более 200 лет и на первом этапе существования действовала достаточно эффективно. Ее появление было вызвано арабскими вторжениями в VII в., которые поставили под угрозу само существование Византии. Фемная система выполнила свою задачу: уже к середине VIII в. положение в Малой Азии стабилизировалось и императорская армия перешла в наступление. Фемные контингенты, объединенные с отрядами *столичного войска*, под личным императорским командованием составили мощную полевую армию. Арабское нашествие удалось остановить, а часть захваченных врагом византийских территорий была возвращена под контроль Империи¹¹⁵⁸.

Однако, несмотря на явные достоинства, система имела и серьезные недостатки. Главным из них было то, что все военные командования, территориальные и столичные, замыкались на особе императора. По сути, организационная структура византийских вооруженных сил была одноступенчатой. Командиры всех крупных военных формирований назначались, подчинялись и могли действовать исключительно по императорскому приказу. Со временем, в связи с непомерным разрастанием военной структуры, осуществлять эффективное управление войсками становилось все труднее. С другой стороны, и сами императоры стали уклоняться от непосредственного командования армией. Василий I (867–886 гг.) еще руководил походами, но его преемники Лев VI (886–912 гг.) и Константин VII (913–959 гг.) личного участия в военных действиях не принимали. Поэтому со второй половины IX столетия в Византии широкое распространение получил институт военных заместителей самодержца (*стратиг-автократор*, *моностратиг*). Военачальники, назначенные на эти экстраординарные должности, получали на время кампании полномочия, сходные с императорскими, а по окончании похода их лишались. Каждая из экстраординарных должностей имела свою специфику. Чаще всего императора замещал *доместик схол*, при этом самой *тагме схол* было совершенно не обязательно участвовать в походе. *Доместик схол* получал под командование определенное число *фем* (всегда разное) и подразделений

столичного войска, а после окончания войны возвращался к руководству своей *тагмой*¹¹⁵⁹.

В произошедших изменениях важную роль сыграл внешнеполитический фактор. Несколько катастрофических поражений конца IX — начала X в. показали, что старая система не соответствует сложившимся вокруг границ Империи реалиям. В условиях войны на три фронта: в Малой Азии, на Балканах и в Южной Италии — Византия оказалась неспособной защищать свою территорию¹¹⁶⁰.

Со второй половины IX в. арабы — главный противник Византии на Востоке — коренным образом изменили тактику ведения военных действий. Этому объективно способствовал распад халифата и образование на византийских границах нескольких небольших мусульманских государств-эмиратов. В предыдущий период огромные арабские армии вторгались на земли Империи с целью захватить Константинополь или какую-либо пограничную провинцию. Теперь на месте одного противника появилось сразу несколько. Отдельный эмират значительно уступал Византии в военном и хозяйственном отношении. Рассчитывать на победу в длительной войне такие государства не могли, но разгромить контингенты одной или нескольких пограничных *фем* войскам эмирата было по силам. Вторгаясь на византийскую территорию, противник наносил, прежде всего, экономический ущерб. Арабы грабили и сжигали города, разрушали укрепления, угоняли в плен мирное население. При встрече с императорскими войсками небольшие, но весьма подвижные отряды мусульман отступали на свою территорию, уклоняясь от боя¹¹⁶¹. Византийцы вынуждены были ответить на эти перемены.

Структура и численность подразделений фемы и императорской тагмы. Провинциальные армии иногда упоминаются просто как кавалерийские *фемы*. Их основные подразделения называются *турма* и *друнгами*. Эта терминология убедительно показывает, что в действующих армиях конница составляла основу войска и играла главную роль в оборонительной и наступательной войне вдоль границ как на собственной территории, так и на территории противника.

В тактических целях *фемы* разделялись на *турмы*, *друнги* и *банды*. Первые и последние из этих подразделений были в конечном счете связаны с территорией, так что каждая *турма* имела свой штаб или базу, укрепленный город или крепость, а каждая *банда* соотносилась с определенным районом, границы которого были четко очерчены. Насколько мы можем судить, *друнг* всегда оставался чисто тактическим подразделением и никогда не имел территориального значения. В компилятивном труде «О фемах», приписываемом, как известно, императору Константину VII (913–959 гг.), определен размер и даны точные

географические описания каждой *фемы* этого периода (Const., Them., I–XVII). В другом трактате «Об управлении Империей», автором которого также считается Константин, перечисляется большое количество *турм* и *банд* (или *топотирисии*) в различных *фемах*. Император Лев VI в некоторых *фемах* создал новые территориальные образования. Так, появившаяся при нем новая *турма Коммата* в Каппадокии состояла из семи *банд*, а новая *турма Саниана* в *феме Харсиан* состояла из трех *банд* (Const., Adm., § 50, 83–110).

Численность отдельных подразделений на поле боя варьировалась, исходя из тактической потребности, и зависела от усмотрения военачальника (Leo, Tact., IV, 38, 41, 45, 47, 48, 63). Поэтому *банда* и *турма* в смысле территориальные и административные округа не обязательно должны были соответствовать боевым единицам с теми же названиями. Другими словами тактические подразделения могли не совпадать с округами, в которых набирались или базировались стратиоты. Отдельные административные *турмы* могли, например, быть соединены вместе во время похода или сражения, чтобы сформировать большую тактическую *турму*. Вместе с тем, большие административные *турмы* могли быть разбиты на меньшие тактические формирования.

Турмы одной и той же *фемы* могли состоять из различного количества меньших структурных единиц и быть разной численности (Const., Adm., § 50, 92–100, 101–105). Поэтому считать, что численность административных *банд* в *феме* обязательно отражала точную численность стратиотов или численность *фемного* войска отдельной области, методологически необоснованно. Возможно, некоторое совпадение было в ранний период развития *фем*, хотя даже это является гипотезой, но регионализация набора войск и демографические изменения изменили первоначальную ситуацию. Не исключено, что численность пехотинцев или кавалеристов, необходимая для тактических боевых единиц — *банд*, — лишь редко соответствовала численности стратиотов того же самого типа — пехотинцев или кавалеристов, — занесенной в воинские каталоги каждой административной *банды* или *топотирисии*.

Согласно «Тактике» Льва VI Мудрого, каждый армейский корпус (*фема*) состоит из трех *турм*, каждая из которых возглавляется *турмархом*; *турма* делится на три *друнга*, *друнг* — на несколько *банд* или *тагм*. Морские *фемы* были организованы по той же самой схеме с незначительными изменениями в командной структуре, которая на низшем уровне — экипажа военного корабля — была более или менее эквивалентна *банде*, основной тактической единице сухопутного войска (Leo, Tact., IV, 9, 42).

Количество *турм*, образовывавших *фемы*, в разное время могли быть различным, также и численность солдат (*стратиотов*) в каждой *банде* варьировалась от 200 до 400 человек, а согласно другим источникам, от 50 до 200 человек¹¹⁶². Банды в свою очередь состояли из сотен (*экатонтархий*, *кентархий* или *кентурий*), полусотен (*лохов*) и десятков (*декархий*). Последние состояли из одной или двух *контверний* (в 5 или 10 человек), которые венценосный автор рекомендовал, вслед за «Стратегиконом» Маврикия, формировать по родственному принципу или из земляков (Leo, Tact., IV, 38–40).

В отношении некоторых константинопольских подразделений у нас есть немного более подробная информация. Однако и здесь продолжают многочисленные дискуссии по поводу точной численности и состава императорских *тагм*, порожденные двусмысленностью сообщений документов того времени.

Основные источники для периода с VIII до конца X в. следующие: 1) «Тактиконы» — различные списки чиновников императорского дворца, включая «Тактикон» Успенского (ок. 842 г.), «Клеторологий» Филофея (899 г.) и «Эскуриальский Тактикон» (ок. 975 г.); 2) византийские военные трактаты, и прежде всего «Тактика» Льва; 3) труды арабских географов Ибн аль-Факиха, Ибн Хордадбеха и Кудама ибн Джафара, который использовал более ранний труд аль-Джарми, датируемый приблизительно 840 г.; 4) наконец, упоминавшиеся выше трактаты, приписываемые Константину VII Багрянородному.

Сообщения арабских географов Ибн Хордадбеха и Кудамах ибн Джафара несколько разноречивы, но они определяют совокупную численность *тагм* в 24 000 человек. Эта цифра считалась многими учеными, в частности Д. Б. Бери¹¹⁶³ и Д. Хэлдоном, завышенной, и они пересмотрели эти оценки, предположив, что численность каждой *тагмы* была 1000–1500 человек¹¹⁶⁴. Другие, как, например, У. Тредголд и Ф. Винкельман, принимают цифры арабских источников и соотносят их со списками чиновников в «Клеторологии», считая, что численность каждой *тагмы* была в среднем 4000 бойцов¹¹⁶⁵.

В X столетии в связи с изменением тактики и переориентацией стратегии с оборонительной на наступательную в византийской армии появляются более крупные соединения, нежели обычные *фемные*. Данные источников показывают, что количество *стратиотов*, образовывавших личный состав *фемы* и зарегистрированных в *каталогах* каждой региональной армии, медленно, но неуклонно уменьшалось, и византийское правительство должно было изыскать способы поддерживать на необходимом уровне численность *фемных* войск. Уже в «Тактике» Льва отчетливо прослеживается тенденция соединять вместе войска нескольких

турм или даже *фем*, чтобы создавать необходимую действующую армию (Leo, Tact., IV, 56–60). Та же тенденция отмечается и в другом военном трактате «О боевом сопровождении», написанном, вероятно, в 960-х гг. (Velit., Praef., XVIII). Сокращение численности *стратиотов* в *банде* естественным образом вело к сокращению численности *друнгов* и *турм*. Результатом этого было, начиная с конца IX в., объединение рангов и должностей *комитов банды* и *друнгариев*. Таким образом, появляется новое название *друнгарокомит*, что предполагает существование уже небольшой разницы в размерах и тактической значимости между *бандой* численностью 200–400 *стратиотов* и уменьшенным в размере *друнгом*, который, возможно, насчитывал столько же *бойцов*¹¹⁶⁶. В то же время средняя численность *турмы* должна была приблизиться к численности старого *друнга* (1000 человек). Существуют некоторые свидетельства, которые позволяют предположить, что *турмы*, к примеру, во *Фракисийской феме* в 940 г. насчитывали от 600 до 800 *стратиотов* или немного больше. С тех пор в этой *феме*, по-видимому, было четыре *турмарха*, и полная численность *фемной* армии для той области была, таким образом, приблизительно 3000 человек или, возможно, немного больше¹¹⁶⁷.

Слово *друнг* исчезает из употребления, поскольку это формирование имело лишь тактическое значение, тогда как термин *турма* продолжает использоваться при обозначении как территориального района *фемы*, так и воинского подразделения, базирующегося в том районе. Новые военные термины, такие как *таксиархия* и *паратаксис*, встречаются все чаще и в конечном счете вытесняют старые в конце XI в. Напротив, главное формирование и тактического, и территориального управления, *банда*, сохраняется и продолжает существовать и в поздний период (Syll., § 35, 4–5)¹¹⁶⁸.

В провинциях растет число наемных *тагм*, создававшихся по образцу четырех *императорских тагм*. Это отражает не только стремление Империи расширить свою власть на Востоке, но и сокращение внесенного в *стратиотские каталоги* личного состава старых *фем*. Набор наемников в *тагмы* резко увеличился в середине и второй половине X в., и в вооруженных силах Византийского государства все большую пропорцию представляли именно наемные отряды. Офицеры, которые командовали этими пехотными или конными формированиями, получили названия, соответствующие размеру их подразделения. В коннице появляется очень мало названий новых подразделений, за исключением термина *паратаксис*, который обозначал конное подразделение, состоящее их 10 *банд* по 50 воинов в каждой. В пехоте *таксиархии* делились на традиционные отряды по 100, 50 и 10 бойцов, во главе которых стояли офицеры и унтер-офицеры, носившие прежние звания¹¹⁶⁹.

Подобная структура византийских пехотных и кавалерийских соединений, своих или иноземных (то есть постоянных, наемных подразделений), продолжала существовать в XI столетии, при Комнинах и вплоть до Четвертого Крестового похода¹¹⁷⁰.

Иерархия воинских званий. Начиная с VII в. в византийской армии идет процесс стандартизации воинских званий, и те из них, которые еще на рубеже VI–VII вв. относились лишь к конкретной военной области, стали использоваться более широко. Так, звание *друнгария*, первоначально обозначавшее временно назначаемого командира специального кавалерийского подразделения, постепенно превращается в звание командующего кавалерийским соединением из нескольких *банд*, которое подчинялось *комиту*; звание *турмарха*, сначала, по всей вероятности, эквивалентное званию *дуки* и также связанное с кавалерийскими подразделениями, обозначало теперь командира части действующей армии, подчинявшегося *магистру армии*¹¹⁷¹; со временем сам латинский термин *magister militum* будет заменен греческим термином *στρατηγός* (*стратиг*).

Случайные сведения, имеющиеся в источниках VII–X вв. — включая, агиографические сочинения и свидетельства, сохраненные арабскими географами, — показывают, что аналогичная структура командования сохранилась и в средневизантийский период. Она была стандартом как для *фемных* войск, так и для центральных элитных *тагм*, размещенных в Константинополе, которые содержались и обеспечивались государственными структурами. Главный источник по военной организации начала X в., «Тактика» Льва VI, с некоторыми незначительными вариациями повторяет те же звания, которые были указаны в «Стратегиконе». Таким образом, конное и пехотное войска разделялись на боевые группы по 10 или 16 человек, которые находились под командованием младших офицеров, называвшихся *тетрархами*, *пентархами* и *декархами* (командиры отрядов в 4, 5 и 10 воинов). *Пентаконтархи* и *экатонтархи* командовали подразделениями по 50 и 100 человек соответственно. *Комиты* возглавляли самостоятельные тактические единицы, такие как *тагмы* или *банды* (Leo, Tact., IV, 2, 6, 9–23; ср.: Maur., I, 3, 4).

Начиная с середины IX в. интересную информацию о командной структуре византийских войск предоставляют нам также арабские географы. Ибн Хорадабех описывает ее следующим образом: «На каждые 10 000 человек назначен батрик (патрикий). При каждом батрике два *турмаха* (*турмарха*). Каждый *турмах* [стоит во главе] 5000 человек. При каждом *турмахе* пять *турунджаров* (*друнгариев*). Каждый *турунджар* [стоит во главе] 1000 человек. При каждом *турунджаре* пять *кумасов* (*комитов*). Каждый *кумас* [стоит во главе] 200 человек. При каждом *кумасае* пять

кунтархов (кентархов). Каждый кунтарх [стоит во главе] 40 человек. При каждом кунтархе 4 дакарха (декархов). Каждый дакарх [стоит во главе] 10 человек» (Abu'l-Kasim, VI. P. 84; пер. Н. М. Велихановой).

Аналогичные сведения о структуре командования византийского фемного войска приводятся в труде арабского автора Кудамы 930 г. (Abu'l-Faraj al-Katib, VI, 196). Впрочем, арабские данные о численности подразделений несколько отличается от тех, которые приводятся в «Тактике» императора Льва. Для кавалерийской *фемы* численностью в 4000 человек в «Тактике» даются следующие цифры: *фема* разделялась на две *турмы* численностью 2000 человек; каждая *турма* состояла из 2 *друнгов* или *хилиархий* по 1000 человек, которая, соответственно, подразделялась на 5 боевых единиц (*банд*) по 200 человек каждая под командованием *комита банды*, а каждая *банда* состояла из 2 отрядов по 100 человек под командованием *кентархов*; эти отряды далее разделялись на отряды по 50, 10 и 5 человек (Leo, Tact., XIX, 149).

Приведенные свидетельства могут считаться вполне достоверными, поскольку *фемы*, *турмы*, *друнги*, *банды* и их *командиры* засвидетельствованы и в других источниках. Имеющиеся различия почти наверняка сосуществовали в рамках общей структуры и были связаны с региональными вариациями.

Первое упоминание в источниках *турмарха* относится к 626–627 гг. и связано с Георгием, *турмархом* Армениаков (Theoph., а. 6119). Первое упоминание *друнгария* — к 626 г., когда Феодот *megaloprepestatos drouggarios* сопровождал *военного магистра* Илию во время посольства к персидскому царю Каваду II Широу (Chron. Pasch., а. 626). Очевидно, что к этому времени *друнг* уже достиг своего полуофициального статуса и обозначал группу *банд*, в то время как *турма* стала термином, использовавшимся для обозначения более крупных кавалерийских подразделений, чем это было прежде. Поэтому Лев в своей «Тактике» отмечает, что *мирарх* обычно называется *друнгарием*, а прежний *мерарх* — *турмархом* (Leo, Tact., IV, 8–9).

В агиографических сочинениях и других документах IX в. неоднократно упоминаются фемные офицеры с такими званиями, как *декарх*, *пентеконтарх*, *экатонтарх* или *кентарх*, а также *комит* и *друнгарий*; для периода 650–930 гг. существует много печатей провинциальных *комитов*. В полуофициальном списке придворных чинов 899 г. *комиты* и *кентархи* фемных подразделений перечислены согласно занимаемому ими рангу¹⁷².

Большая вариативность воинских должностей и званий у византийских писателей этого периода мешает проследить за изменениями в командной системе армии Империи. Так, например, в «Житии

Филарета» (начало IX в.) мы читаем о командирах отрядов в 1000, 100 и 50 человек (*хилиархи*, *экатонтархи* и *пентеконтархи*) как основных подразделений фемного войска. Были ли это официальные термины или они просто использовались автором жития, который мог быть человеком, никак не связанным с военной средой, — неизвестно. Эти названия могли быть устоявшимися литературными клише, употребление которых считалось уместным в сочинениях подобного рода. Вместе с тем, они могли указывать на то, что не существовало официально принятой и неизменной иерархии офицерских званий. Таким образом, то обстоятельство, что в византийских сочинениях появляются старые звания, восходящие к додиоклетиановской эпохе, не обязательно должно пониматься в качестве сознательного архаизма, используемого агиографами. Длительный период существования воинских частей, происхождение которых относится к позднеримскому периоду, не должен подвергаться сомнению. Поэтому и в византийской армии могли быть отряды с различной внутренней структурой и системой офицерских званий. Это можно продемонстрировать на примере одной версии «Жития Феодора Студита», написанного после 868 г.: в то время, когда другие источники упоминают о *друнгариях* и *комитах*, в житии перечисляются: *хилиархи*, *экатонтархи*, *пентеконтархи* и *декархи*. Даже в «Тактике» Льва для обозначения подразделений используются иногда такие старые названия, как *хилиархия* вместо *друнга*, что должно было указывать, по-видимому, на взаимозаменяемость обоих терминов¹⁷³.

Исходя из данных «Тактики» и сведений арабских авторов, иерархия офицерских чинов фемного войска выглядела следующим образом. Верховный военачальник фемной армии именуется в «Тактике» только *стратигом*. Следует отметить, что этот термин употребляется в указанном источнике в двух основных значениях: во-первых, *стратиг* есть высшее должностное лицо *фемы*, глава ее военной и гражданской администрации (Leo, Tact., I, 10, 14), во-вторых, термин *стратиг* прилагается к главнокомандующему вооруженными силами Империи в случае войны (Leo, Tact., I, 9; IV, 7). Зачастую эти оба наименования совмещались в одном лице: глава *фемы* становился шефом войска в определенных условиях военной кампании. Однако могли быть и несоответствия. На высший военный пост мог быть назначен не обязательно правитель *фемы*, а кто-либо из числа императорских приближенных — нарративные источники неоднократно указывают на такие случаи. В свою очередь, главнокомандующий не обязательно имел звание *стратига*. У военачальника, назначенного на пост главнокомандующего, помощниками были *стратиги фем*, чьи армии которых являлись составными

частями объединенного войска главнокомандующего (Leo, Tact., IV, 7). Высшая военная власть в Византии принадлежала императору (Leo, Tact., I, 9), и *стратиги*, которые назначались им на свои должности, были обязаны следовать его распоряжениям.

Рангом ниже *стратига* стояли *турмархи* (или *мерархи*). В отличие от всех других *архонтов*, *турмархи* назначаются на должность императорским распоряжением (Leo, Tact., IV, 43). Исходя из этого, а также учитывая значительную величину и роль *турмы* в бою, можно предполагать, что на должность *турмархов* объединенного войска могли назначаться фемные *стратиги*. «Тактика» перечисляет целый ряд условий, которым должны удовлетворять *турмархи*. Среди них интересно отметить требование своеобразного образовательного ценза, правда, лишь в тех случаях, «если это возможно» (Leo, Tact., IV, 43). Как и *стратиг* в *феме*, каждый *турмарх* имел резиденцию, обычно город с крепостью, которые иногда называются на некоторых сохранившихся печатях, бывших в ходу у таких офицеров для подтверждения своего официального положения. *Турмарх* был важным лицом в военно-административной иерархии. Как и *стратиг*, командовавший *фемой*, он обладал формальной юрисдикцией над всеми, кто находился непосредственно под его военной властью. Он также был ответственен за ключевые крепости и опорные пункты в своем районе, отвечал за безопасность местного населения и его собственности, отражал мелкие набеги неприятеля и должен был сообщать своему начальству о замеченных передвижениях вражеских войск¹¹⁷⁴. Не все *турмархи* в *феме* имели равный ранг. *Турмарх*, находившийся при *стратиге*, был также известен под старым названием *мерарха*, которое уже вышло из употребления и использовалось только в этом конкретном случае. Как нам представляется, такой *турмарх* был несколько ниже рангом, чем другие, возможно потому, что он был непосредственно зависим от командующего *фемой* (Const., TT., (C), 504; Leo, Tact., IV, 8-9). *Стратиг* и *турмарх* относились к высшим *архонтам* (офицерам) *фемы*.

Друнгарии, *комиты* и *кентархи* (*экатонтархи*) образуют разряд средних *архонтов фемы*. Эти должности замещались по распоряжению *стратига* и высших *архонтов*. Так, о друнгарии известно, что он назначался *турмархом* (Leo, Tact., IV, 9). *Пентеконтархи* (они же *трибуны*), *декархи*, *пентархи* и *тетрархи* относятся к числу младших *архонтов*. При назначении *архонтов* учитывались их способности, опыт, личные достоинства, благонадежность и, что самое важное, благородство происхождения и материальное положение (Leo, Tact., IV, 3).

По свидетельству «Тактики», на фемное войско средней численности (4000 человек) полагался следующий штат *архонтов*: 2 *турмарха*,

4 *друнгария*, 20 *комитов*, 40 *кентархов*, 80 *пентеконтархов* (называемых также *трибунами*), 400 *декархов*, 800 *пентархов*, то есть условно 1346 *архонтов* всех рангов (Leo, Tact., XVIII, 149).

Офицерский состав войска был непостоянным. Назначение на должность производилось только на время военной кампании, исполнение должности автоматически прекращалось с концом войны¹¹⁷⁵.

Кроме чисто военных должностей, «Тактика» называет целый штат других должностных лиц, имеющих определенные обязанности. Здесь следует отметить прежде всего *бандофоров* (знаменосцев) (Leo, Tact., IV, 14), избираемых по два человека от каждой *тагмы* (Leo, Tact., IV, 35); *букинаторов* (трубачей), играющих на трубах различной величины и разного назначения (Leo, Tact., XIV, 50; XI, 21); *мандаторов* (адъютантов или посыльных), которые передают распоряжения *архонтов* *стратиотам* (Leo, Tact., IV, 16). *Мандаторы*, как и *бандофоры*, избирались по два человека от каждой *тагмы* (Leo, Tact., IV, 35) из числа опытных воинов, которые к тому же должны обладать громким голосом и по возможности владеть несколькими языками (Leo, Tact., IV, 49). Во время учений (Leo, Tact., VII, 54–55) и в бою (Leo, Tact., XIV, 67) *мандаторы* следовали впереди строя своего подразделения. *Архонты* различных рангов имели своих представителей в лице *мандаторов* в свите *стратига*, чтобы благодаря этому быстро узнавать его распоряжения (Leo, Tact., XI, 20).

Иерархия *тагм* была в основном организована по одинаковому принципу, а организация во многом несла в себе следы традиционных структур. Во главе *тагмы* стоял офицер, имевший звание *доместика*; исключение составляла *тагма Вигла*, которой командовал *друнгарий* (*δρουγγάριος τῆς βίγλης*), известный по источникам с 791 г. (Skyl., IV, 13; Zon., XV, 12). *Доместика* помогал один или два *топотирита*. Если в *тагме* было два *топотирита*, то каждый из них командовал половиной подразделения¹¹⁷⁶. В отличие от *фем*, в *тагмах* не было никаких постоянных промежуточных командных должностей (*турмархов*, *хилиархов* или *пентакосиархов*), пока император Лев VI не ввел для *тагмы* Схол приблизительно после 902 г. *друнгариев*¹¹⁷⁷. *Тагма* делилась на *банды*, каждой из которых командовал *комит*; в *тагме* *Эскувитов* командир *банды* назывался *скрибоном*, а в подразделениях *Нумера* и *тагмы* *Стен* — *трибуном*. *Банда* в свою очередь разделялась на *кентархии*, возглавляемые *кентархом* или *драконарием* у *Эскувитов* и *викарием* в подразделениях *Нумера* и *тагмы* *Стен*. *Доместик* Схол — командир *тагмы* Схол, постепенно становился все более важным военачальником из всех *доместиков*, пока к концу X в. не превратился в командующего всей византийской армией¹¹⁷⁸.

Таблица 6. Структура тагмы Схол в IX в.*

Офицеры	Подразделение	Численность подразделения	Кол-во подразделений
Доместик (1)	Тагма	4000	20 банд
Топотирит (1/2)		2000	10 банд
Комит (20)	Банда	200	5 кентархий
Кентарх (40)	Кентархия	40	

* Составлена по Treadgold W. *Byzantium and Its Army*, 284–1081. Stanford, 1995. P. 105

В состав тагмы Схол входили также *хартуларий* (χαλτουλάρος, «секретарь»), *протомандатор* (πρωτομάνδατωρ, «главный посыльный»), а также 40 знаменосцев (βαυδοφόροι), различных рангов и званий, и 40 *мандаторов* («посыльных»), для полного состава тагмы 4125 человек¹¹⁷⁹.

Со второй половины X в. к этим многочисленным офицерским званиям добавляется ряд новых. Так, звание *таксиарха* впервые появляется в военном трактате, авторство которого приписывается императору Никифру II Фоке (963–969 гг.). Оно обозначает пехотного командира, который командовал *таксиархией* — боевым соединением, насчитывающим 1000 бойцов. Эти два термина употреблялись параллельно с терминами *хилиархия* и *хилиарх*, эквивалентными в свою очередь фемным *друнгу* и *друнгарию* (РМ., I, 75, 81)¹¹⁸⁰. Звания *архегет* и *оплитарх* появляются в то же время для обозначения командующих более многочисленных пехотных соединений походного войска¹¹⁸¹. Другие новые командные должности, которые вводятся в этот период — это *стратопедарх* запада и востока, который командовал походными тагмами¹¹⁸², и *этнарх* (Const., Serimon., II, 46), который командовал подразделением походного войска, состоящего из иноземных наемников¹¹⁸³. Эти звания использовались как в пехоте, так и в кавалерии.

2. СТРУКТУРА АРМИИ

Относительно роли лучников. Одним из результатов применения тех методов ведения войны, к которым прибегала Империя начиная с VII в., был постепенный отказ от «гуннской» тактики боя, основанной на широком использовании конных стрелков. Стрельба из лука — искусство, требующее постоянной практики, тренировки и особых упражнений, поэтому конные лучники — тот род войск, который отсутствует у большей части оседлых народов. Показательно, что византийские лучники VI в. были обучены гуннскому или степному методу стрельбы с использованием большого пальца во взаимодействии с указательным и средним, а не средиземноморскому, когда используются три первых пальца руки. В «Стратегиконе» отмечается, что лучники должны использовать как римский (т. е. гуннский), так и персидский способы стрельбы из лука. Вполне вероятно, что хотя гуннский способ поддерживался искусственным образом, он постепенно вышел из употребления, уступив со временем место более привычному методу (Maur., I, 1–2; Strat., § 44–47)¹¹⁸⁴. В трактатах X в. конкретных указаний, касающихся методов стрельбы, уже нет; «Тактика» Льва хотя и заимствует этот раздел из «Стратегикона», упускает данную деталь. Впрочем, тот факт, что Лев Диакон, описывая упражнения, которые проводил с солдатами Никифор Фока, замечает, что Никифор учил своих воинов «тянуть лук к груди», есть, по всей вероятности, косвенное свидетельство возвращения средиземноморского способа (Leo Diac., III, 9, 23)¹¹⁸⁵. Как отмечалось выше, главным преимуществом восточно-римских войск, сражавшихся с готами в Италии, была тактика конного боя с использованием луков, позволявшая измотать неприятеля и расстроить его боевые порядки, не вступая с ним в рукопашную схватку. Однако, у нас есть основания полагать, что уже во второй половине VI в. конный лучник не был наиболее типичной фигурой в византийской армии, и та армия, которая представлена в «Стратегиконе» — это идеал, которого хотелось достичь Маврикию, но который никогда не существовал в действительности.

Поэтому, когда противником византийцев были подвижные степные кочевники, например, авары, действия против них без достаточного

числа конных лучников, в большинстве случаев ставили византийскую армию в крайне невыгодное положение¹¹⁸⁶. Характерным примером обычной византийской тактики этого периода может служить столкновение ромеев со славянским отрядом, насчитывавшим 600 человек, описанное Феофилактом Симокаттой. Застигнутые неприятелем, славяне поставили в круг свои повозки, образовав из них укрепленный лагерь. Когда византийцы приблизились к этому укреплению, то не решились атаковать его, поскольку боялись, что враги, стоявшие на повозках, будут метать копья в их коней (Theoph. Sim., VII, 2, 2–6). Понятно, что если бы византийские всадники были вооружены так, как это предписывалось в «Стратегиконе», то подобные опасения были бы напрасны: не подвергая себя опасности, они поражали бы славян из своих луков. Попытки объяснить отказ от подобного метода ведения боя страхом причинить вред пленникам, находившимся за кольцом повозок¹¹⁸⁷, представляются неубедительными: славяне, стоявшие на своих телегах, образовывали живую стену, которую византийцы имели возможность расстреливать в упор. «И вот ромеи, — пишет Феофилакт, — сошли с коней и подошли к укреплению, нанося и отражая удары копий. Таким образом, битва стала затягиваться и для той и для другой стороны. Тут кто-то из ромеев, подскочив с разбега и напрягши все силы, влез на одну повозку, связанную в одно целое с укреплением и охранявшую варварское войско, а затем, став на ней, начал поражать мечом всех приближавшихся. Тут пришла к варварам неизбежная гибель — ромеи разрушили их укрепление. Варвары, отчаявшись в спасении, уничтожили оставшуюся часть пленных. Ромеи, наступая и усилив натиск, ворвались — к сожалению, поздно и с трудом — в центр укрепления и уничтожили находившихся там варваров» (Theoph. Sim., VII, 2, 7–9; пер. С. П. Кондратьева).

Арабские армии эпохи ранних исламских завоеваний, похоже, располагали значительным числом пеших лучников. Эффективность их стрельбы, наряду с высокой мобильностью и маневренностью арабских отрядов, были ключевым фактором в их победах над византийскими и сасанидскими войсками. В битве при реке Ярмук в 636 г., в начальной фазе которой мусульманская армия заняла оборонительные позиции, именно лучники не дали византийцам прорвать их оборону¹¹⁸⁸.

Можно предположить, что численность отрядов конных лучников в византийской армии никогда не была велика и командиры различных рангов добивались высокой боеспособности своих отрядов только благодаря тому, что уделяли самое пристальное внимание навыкам стрельбы у своих подчиненных. У нас нет данных о том, что византийские лучники сыграли сколь-нибудь значительную роль в борьбе

с исламскими завоевателями в 30-е гг. VII в. Нельзя сказать, что византийцы вообще отказались от использования лучников. У них всегда были конные стрелки, а провинциальные пешие войска всегда включали в себя значительное число людей, вооруженных луками. «Тактика» Льва и «Тактический Компендиум» допускают, возможно, следуя «Стратегикону» Маврикия, что кавалерист может иметь на вооружении лук, колчан и стрелы. Это, вероятно, позволяет предположить, что многие кавалерийские отряды были вооружены именно таким образом. Тем не менее, трактат «О боевом сопровождении» рекомендует всадникам спешиться и предполагает, что каждый воин должен был уметь владеть тем оружием, которое было удобно для него. Из этого может следовать, что лук никоим образом не был широко распространенным видом оружия (Leo, Tact., VI, 2–3; Syll., § 39, 4; ср. Maur., I, 2; Velit. VIII, 4, 5; X, 5).

Некоторые данные из других византийских источников, касающиеся снаряжения солдат, почти полностью игнорируют лучников и упоминают только стандартную *паноплию* (копье, меч, шлем и щит). А сведения, касающиеся балканского и восточного театров военных действий, относящиеся к концу VII в. и более позднему времени, позволяют предположить, что противники Империи пользовались примерно тем же оружием, имея лишь незначительные вариации. Источники упоминают пращу примерно с такой же частотой, что и лук. Так, в 811 г. император Никифор I двинулся против болгар с фемной кавалерией и множеством призванных на военную службу крестьян, вооруженных только дубинами и пращами¹¹⁸⁹.

Тот факт, что византийцы испытывали значительные трудности, сталкиваясь с эффективно действующими лучниками, становится очевидным из сообщения о победе мусульман над императором Феофилом в 838 г. в сражении при Дазимоне, в котором византийцы потерпели тяжелое поражение от тюркских лучников¹¹⁹⁰. Ситуация едва ли существенно изменилась к лучшему во времена императора Льва VI. В «Тактике» отмечается полный упадок практики стрельбы из лука, результатом чего была серия поражений. Лев рекомендует, чтобы все новобранцы упражнялись в умении пользоваться луком. Описание конных лучников в «Тактике» взято непосредственно из «Стратегикона». И хотя оно отражает реалии некоторых конных подразделений своего времени, маловероятно, что здесь отражены общие черты провинциальных армий (Leo, Tact., VI, 5; XI, 49; ср. XVIII, 131)¹¹⁹¹.

Таким образом, нам представляется, что византийский лучник VII–IX вв. персонаж скорее вымышленный, нежели реальный¹¹⁹²; и, когда лучники снова станут важной частью вооруженных сил Империи, то выяснится, что императоры X в. имели своей целью не восстановление

прежнего рода войск, но скорее — создание и развитие более эффективных отрядов пеших лучников, что было вызвано возрождением общего интереса к пехоте, начавшимся в 40–50-е гг. X в. Лучников все больше и больше набирали в качестве наемников среди различных соседних народов, включая венгров и степных кочевников, живущих к северу от византийской границы. Туземные отряды, в состав которых входили обычно копейщики, имевшие луки в качестве дополнительного оружия, служили как в провинциях, так и в элитных подразделениях, располагавшихся вокруг Константинополя и в самой столице. Вербовка лучников проходила накануне большой военной кампании. Так, например, было перед началом экспедиции против арабов сирийского побережья и Крита (910–911 гг.). Согласно официальному документу, в Малой Азии предстояло набрать 500 наемников, способных владеть луком и стрелами, причем предпочтение отдавалось конным лучникам (Const., Cerimon., II, 44, 12–13, 17–18; 20–24)¹¹⁹³. Хотя в конце X в. лучники становятся неотъемлемой частью действующей армии, они никоим образом не были основным родом войск. В «Тактике» Никифора Урана сообщается, например, что примерно треть пехоты должна была состоять из легковооруженных лучников, а в легкой кавалерии пропорция колебалась от $\frac{1}{3}$ до $\frac{1}{4}$, в соответствии с диспозицией. В регулярной коннице пропорция конных стрелков могла достигать 40 % (NOT, § 56, 14)¹¹⁹⁴.

Конные лучники были важнейшим элементом армии, однако они не являлись типичными солдатами византийской кавалерии, каковыми скорее можно считать копейщиков в провинциальных войсках. Даже в 30-х гг. X в. византийские армии могли терпеть поражения от конных лучников, хотя, так же как и в VI столетии, разумное построение конных и пеших византийских стрелков могло быть весьма эффективным против армии, в которой их не было. Например, на начальной стадии сражения при Версиникии в 813 г. византийские лучники вызвали серьезное замешательство в рядах болгарского войска (Scyl., I, 2, 82–90).

В середине XI в. печенеги, а затем и турки-сельджуки могли, хотя и не всегда, побеждать византийские боевые порядки, используя традиционную тактику кочевников. В ответ на это Византия увеличила численность отрядов конных лучников, либо привлекая их в качестве наемников, либо, как это было в случае с печенегами, одержав над ними победу и принимая на службу в полном составе с обязательством служить в византийской армии на постоянной основе¹¹⁹⁵. Единственное свидетельство о создании тактического построения, специально предназначенного для борьбы с лучниками, исходит от Анны Комниной, описавшей косой строй, использованный ее отцом в начале XII в. и включавший пешее каре (An., Alex., XV, 3). Такой боевой порядок,

вероятно, восходил к более раннему тактическому приему, характерному для периода до сражения при Манцикерте (1071 г.).

У Фоки в разделе, посвященном пехоте, есть также краткое сообщение о лучниках (PM, I, 32–39). Фока начинает с традиционного предписания о необходимости отобрать 4800 «опытных» лучников, из которых 3600 человек должны быть распределены по двенадцати *таксиархиям* (по 300 лучников в каждую). Оставшиеся 1200 лучников назначались в подразделения легкой пехоты (PM, I, 89–91), определялись для исполнения других задач (ср. Cast., § 3, 6–8), или же причислялись к резерву. Каждый лучник должен был иметь по два лука, четыре тетивы и два колчана, один с 60, другой с 40 стрелами. В дополнение к стрелам, которые они имели в собственных колчанах, лучники в каждой *таксиархии* получали еще 50 стрел из запаса «императорских стрел»¹¹⁹⁶. Кроме главного оружия, лучники были вооружены мечами или секирами для рукопашного боя, а также пращами, которые они носили на своих поясах. У лучников были небольшие щиты, достаточно легкие для того, чтобы не сковывать движения левой руки, державшей лук¹¹⁹⁷.

Согласно «Стратегике», лучники составляли приблизительно $\frac{1}{4}$ всей пехоты, а стрельба из лука была неотъемлемой частью тактики конницы и пехоты. Все же, несмотря на всю важность для византийской тактики стрельбы из лука, свидетельства источников X в. слишком скудны, чтобы представить себе эффективность действий византийского лука, а также технику стрельбы из него. Вместе с тем источники отмечают, что византийцы очень высоко оценивали лук как оружие и восхищались хорошими лучниками. Лев VI приказывал, чтобы его *стратиги* следили за тем, чтобы каждый подчиненный им *стратиот* имел свой собственный лук (Leo, Tact., XX, 81). Лев Дьякон определяет практику стрельбы из лука как один из навыков Фоки, который обучал им своих солдат, и утверждает, что Иоанн Цимисхий мог послать стрелу в медленнодвигающееся кольцо, превосходя в этом искусстве даже «островитянина» (т. е. Одиссея) (Leo Diac., IV, 13).

Кавалерия. Доминирующей силой византийской армии в рассматриваемый период по-прежнему оставалась кавалерия. Данные источников, демонстрирующих это, представляются вполне убедительными (Theoph., а. 6200; 6206; 6263; 6265). Как уже отмечалось, факт, что провинциальные армии часто именовались конными *фемами*, показатель сам по себе. Вместе с тем, не приходится сомневаться, что в каждой фемной армии имелись также и весьма многочисленные пехотные подразделения, которые, однако, остались практически не замеченными в наших источниках, очевидно, потому, что выполняли вспомогательные функции, главным образом использовались в качестве пограничных



Рис. 95. Конный лучник в кавадии (X в.). По: Dawson T. Byzantine cavalryman. P. 11. Рис. И. В. Кирсанова.

Две трети отряда образовывала легкая конница и одну треть — конные лучники. Из защитного вооружения у них были только панцирь до талии, чешуйчатый (*klibania*) или кольчужный (*lorikia*) (PM, II, 17–22, IV, 8–11) и, очевидно, шлем.

Тактика, которой пользовались *прокурсаторы* для ведения разведки и перестрелки, требовала наличия большого опыта и разнообразных навыков. Чтобы набрать *стратиотов*, лучше всего подходящих для этой роли, вероятно, Фока и его офицеры искали всадников, которые были известны на восточных границах как *тасинарии* (*τασιναριοι*) или *трапезиты* (*τραπεζιται*). В этническом плане они имели смешанный состав из греков, армян и арабов, выбиравшихся из-за их энергии и храбрости из воинов-пограничников (*ακριται*), для которых разбойничьи набеги были обычным делом¹¹⁹⁹.

гарнизонов. «Тактика» Льва также предполагает, что армия, противостоящая арабам, должна состоять из кавалерии. А там, где появляется пехота, она используется либо для прикрытия конницы на начальной стадии сражения, либо для помощи последней во время атаки хорошо укрепленной позиции (Leo, Tact., XVIII, 141; 143–153)¹¹⁹⁸.

Никифор Фока делит кавалеристов, в зависимости от выполнявшихся ими тактических задач, на три типа: *прокурсаторов* (*προκουρσάτορες*), или легких разведчиков и лучников, регулярную кавалерию, набранную из фемных *стратиотов*, и *катафрактов* (*καταφράκτοι*), панцирных всадников тагмных войск.

Прокурсаторы были небольшой, но очень важной составляющей византийской армии. В зависимости от величины войска, они составляли отряд в 500 или 300 человек, находившихся под командованием *топотуритов* или *стратигов* (PM, IV, 7–22). В походе они использовались прежде всего в качестве конных разведчиков.



Рис. 96. Всадники. Резьба по слоновой кости. Воспроизведено по: Dawson T. Byzantine cavalryman. P. 30. Прорисовка И. В. Кирсанова.

Тасинарии (*трапезиты*) описаны Фокой как небольшие летучие отряды, которые проникали на вражескую территорию с целью разорения сельской местности и захвата пленных для допроса (Velit., II, 15–24). Люди, назначавшиеся для сопровождения *прокурсаторов*, были хорошо знакомы с дорогами и ландшафтом Киликии и Сирии. *Тасинарии* были записаны в военные каталоги, и следовательно, могли набираться в войско, чтобы обеспечить его должным числом легких кавалеристов.

Как это ни парадоксально, но «Стратегика» и другие военные руководства мало говорят об организации и вооружении регулярной конни-

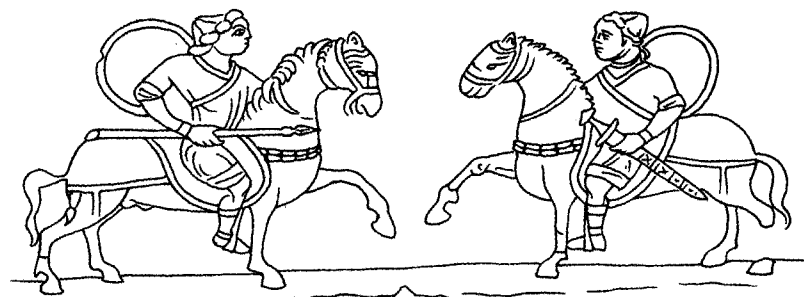

Рис. 97. Византийский император покоряет вражеский город. Изображение на шкатулке из слоновой кости из Троицкого собора Троице-Сергиевой Лавры. Сорок мучеников и воины. Триптих. Слоновая кость (X в.). Прорисовка И. В. Кирсанова.

цы. Эта краткость свидетельствует, очевидно, что данный род войск был настолько хорошо известен, что не требовал специального описания.

Как и прокураторы, всадники регулярной конницы имели панцирь длиной до талии — *клубаний* или *лорикку*, железный шлем и щит длиной в 4–5 пядей (0,936–1,27 м) (РМ, IV, 36–39). Фока не определяет в «Стратегике» форму щита конного воина, но сохранившиеся изображения показывают византийских всадников со щитами нескольких типов: круглыми, овальными или миндалевидными¹²⁰⁰.

Всадники регулярной конницы в сражении выступали прежде всего в качестве копейщиков или конных лучников. Фока не говорит о длине копий. Нет у него также никаких сведений о том, каким образом византийские кавалеристы действовали копьями в бою. Вероятнее всего, что всадники держали копья обеими руками или на уровне талии для нанесения прямого удара, или на уровне плеча для удара сверху вниз. Кроме копий всадники были вооружены мечами и булавами (РМ, IV, 10–11).

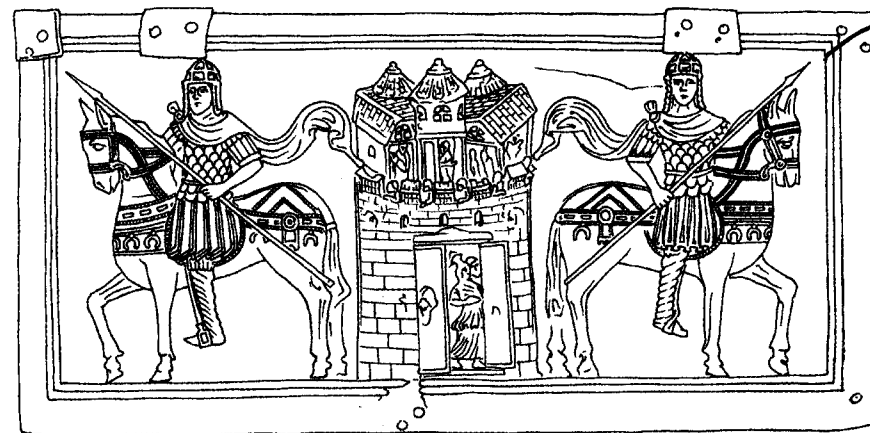
Приблизительно 40% всадников были лучниками. В кавалерии использовали луки меньшего размера и менее сильные, нежели в пехоте. Длина кавалерийского лука была от пятнадцати до шестнадцати пядей (ок. 1,37 м). (Syll., 1, 17). У каждого всадника был колчан с 40–50 стрелами (Syll., 39, 4).

В поэме аль-Мутанабби, посвященной победе Сайф ад-Даулы над Вардой Фокой в сражении при Хадате, описывается изумление арабов при виде всадников, «которые передвигались на лошадях, не имеющих, казалось, ног», и чьи «шлемы и предметы одежды были железными, подобно их мечам». Этот живописный рассказ показывает, что в X столетии в византийской армии была сверхтяжелая кавалерия, получившая традиционное название *катафрактов*.

Византийские *катафракты* X в. были самыми защищенными и хорошо вооруженными воинами в армии. У *катафрактов императорских тагм* были чешуйчатые или кольчужные панцири-*квивани* (РМ, III, 25–27). *Квиваний* имел рукава до локтей; для защиты рук и предплечий *катафракты* носили комбинированные перчатки и наручи, сделанные из кусков грубого шелка или хлопка, такого толстого, как только можно сшить вместе. Описывая вооружение *катафрактов*, Фока использует два термина, значение которых не совсем ясно. Первый, *забы*, обычно используется для обозначения секции кольчуги или пластин из кожи или роговых волокон, которые *катафракты* носили поверх своих наручей для дополнительной защиты. Второй термин, *кремасмы* (буквально «висячие куски»), интерпретировался П. Шрайнером как юбка или покрывала, подобные переднику, которые защищали владельца от талии до коленей. Т. Колиас сопоставляет *кремасмы* с *кавадиями*, которые

защищали конных лучников от бедер до ступней (РМ, III, 67–69). *Кремасмы* должны были крепиться с частями кольчуги. Для дополнительной защиты катафрактам служили щиты. Поверх кольчуги *катафракты* надевали своеобразную накидку без рукавов, но с капюшоном, сделанную из грубого шелка или хлопка, которая защищала всадника от дождя, стужи и стрел противника¹²⁰¹.

Сложное устройство брони *катафракта* позволяло всаднику носить только часть своего защитного вооружения на марше и добавлять остальное перед самым сражением; к тому же, комбинируя различные элементы своего снаряжения, *катафракты* могли выполнять на поле боя различные тактические задачи. Очевидно, что *катафракты* могли, например, оставлять большую часть своего защитного вооружения в обозе, чтобы принимать участие в набеге в качестве легких кавалеристов (ТНО, 63, 29–32).

Для защиты головы, шеи и лица *катафракты* носили тяжелые железные шлемы, с кольчужной сеткой, имевшей два или три слоя (РМ, III, 34–37), которая полностью закрывала лицо всадника, оставляя открытыми только глаза¹²⁰². Ноги *катафракта* были защищены железными поножами¹²⁰³.

Катафракты использовали оружие ближнего боя (РМ, III, 53–60). Главным его видом была булава, головная часть которой была полностью сделана из железа и имела трех-, четырех- или шестигранную форму¹²⁰⁴.



Рис. 98. Святые Георгий и Димитрий (ок. 1100). Резная икона на темном сланце. Государственный Эрмитаж. Святые представлены в панцире ламеллярного типа и в кольчуге. По: Heath I., McBride A. Byzantine Armies 886–1118. Osprey-Men-At-Arms 089. P. 13. Прорисовка И. В. Кирсанова.



Рис. 99. Святые Феодор, Георгий и Димитрий (XI в.) в панцирях различного типа. По: Heath I., McBride A. Byzantine Armies 886–1118. Osprey-Men-At-Arms 089. P. 15. Прорисовка И. В. Кирсанова.

ди попона имела разрез, начинавшийся от плеч лошади, предназначенный для того, чтобы не мешать бегу животного¹²⁰⁵.

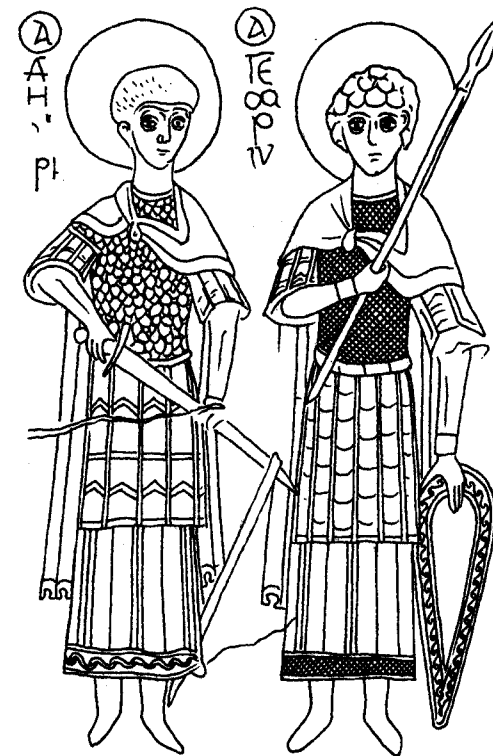
Катафракты представляли элиту армии, однако нужно помнить, что число таких хорошо вооруженных воинов было очень невелико: они составляли менее 5% от общей численности. Чтобы компенсировать нехватку *катафрактов*, Фока рекомендует использовать комбинированное построение, ставя позади них лучников и копейщиков. «Следует же быть в середине вместе с катафрактами и лучникам, чтобы лучники ими защищались. И у них передовыми и вторыми, и третьими, и четвертыми пусть не стоят лучники, но — с пятой линии и до замыкающих» (PM, III, 46–53; пер. А. К. Нефедкина). Начиная с пятой линии боевого порядка, *катафракты* стояли только на флангах: один копейщик и один

Использовался также изогнутый меч с одно-сторонним лезвием (*парамирий*). Фока рекомендует всем *катафрактам* дополнительно иметь при себе обоюдоострые мечи и запасные булавы, подвешенные к поясам воинов или седлам их коней. Меньшая часть катафрактов была вооружена копьями.

Лошади *катафрактов* были закрыты бронированными попонами. Фока предписывает два вида таких попон (PM, III, 17–45). Первый из стеганого войлока или кусков вареной кожи, закрепленных вместе и закрывавших голову и корпус коня до колен. Второй — аналогичной формы, но из воловьей кожи. Спереди

палиценосец либо воин, вооруженный *парамирием*. Подобные отряды должны были насчитывать по 504 всадника, из них 150 были лучниками. Подразделение меньшей численности состояло из 384 человек, 80 из которых были лучниками (PM, III, 46–53).

Лучники должны были иметь шлемы более легкие, нежели у *катафрактов* и *кливаниц*; из наступательного вооружения, кроме луков, у них были еще и мечи. Коней лучников, по возможности, нужно было покрывать описанным выше доспехом. Кроме лучников за *катафрактами* могли находиться дротикометатели, имевшие на вооружении не только дротики, но также меч и щит (PM, III, 69–72).

Пехота. Быстрое развитие византийской кавалерии не привело к исчезновению пехоты. Более того, как свидетельствуют наши источники, пехота продолжала играть важную роль в сражениях с арабами, армии которых в эпоху раннего ислама состояли из пеших отрядов, использовавших лошадей и верблюдов лишь для быстроты передвижения во время маршей¹²⁰⁶.



Рис. 100. Святые Георгий (в панцире мускульного типа) и Феодор Тирон (в ламеллярном панцире). Деталь триптиха Сорок мучеников Севастийских и святые воины (XI в.). Слоновая кость. Государственный Эрмитаж. Прорисовка И. В. Кирсанова.



Рис. 101. Различные виды панцирей византийских всадников в мадридской рукописи Скилицы (XII в.). Воспроизведено по: Никифор II. Стратегика. СПб, 2005. С. 22.



Рис. 102. Святой Феодор. Изображение на бронзовой пластине (XI в.). По: *Heath I., McBride A. Byzantine Armies 886–1118. Osprey-Men-At-Arms 089. P. 12.* Прорисовка И. В. Кирсанова.

его войска, преследуемые отрядами византийской кавалерии¹²⁰⁸. «Тактика» Льва дает понять, что как тяжелая, так и легкая пехота продолжали существовать и играли значительную роль в действиях смешанных тактических формирований. Наконец, не будем забывать, что кампания Василия I против арабов и павликиан в Малой Азии в 70-е гг. IX в., которая сопровождалась постоянными осадами и штурмами фортификационных сооружений, не могла бы состояться без многочисленной тяжеловооруженной пехоты (Th. cont., V, 37–40).

Вместе с тем подавляющее большинство описаний сражений этого периода (650–800 гг.), содержащихся в литературных источниках,

Подобная тактика давала арабам серьезное преимущество над противником¹²⁰⁷.

После упадка пехоты, который наблюдается в VI столетии, начинается период постепенного возрождения этого рода войск. Наши источники показывают, что значение пеших отрядов заметно возрастает уже в следующем веке. Так, например, известно, что пехота сыграла важную роль в кампании против болгар в 678/679 гг. (Theoph., a. 6171). Пехота постоянно принимала участие в войнах с болгарами и арабами во время кампаний VIII–IX вв. Во время кампании 80-х гг. IX в. на юге Италии тяжелая пехота действовала совместно с кавалерией (Th. cont., V, 65). Официальные и полуофициальные источники ясно показывают, что пехотные подразделения были важной частью тех провинциальных армий, которые вели почти непрерывающуюся партизанскую войну с мусульманами на восточной границе Империи в IX–X вв., а возможно, и в более ранний период. Здесь, правда, их задачи часто сводились к выполнению сторожевых функций, наблюдению за противником или нападению из засад на



Рис. 103. Катафракт X в. По: *Heath I., McBride A. Byzantine Armies 886–1118. Osprey-Men-At-Arms 089. Pl. D.* Рис. И. В. Кирсанова.

о действиях пехоты практически ничего не упоминают. Описание провинциальных армий, собравшихся в Сирии для встречи императора (IX в.), предполагает, что они были составлены из конных отрядов (Const., Cerimon., II, 47, 14–18). Периодические упоминания о наборах войск в каждой большой феме позволяют предположить, что речь идет только о кавалерии (Leo, Tact., XVIII, 143, 149, 153–156; Theoph., a. 6269)¹²⁰⁹. Ничего не говорится о пеших отрядах и в источниках X в., сообщающих о типах провинциальных войск. Официальные и полуофициальные правила, относящиеся к размерам минимальной собственности, необходимой для поддержания существования солдат, касаются только фемной кавалерии и матросов провинциальных флотов. В этом контексте получается, что пехотинцы вообще не считались воинами¹²¹⁰. Только поздний историк Иоанн Зонара однозначно утверждает, что пехота

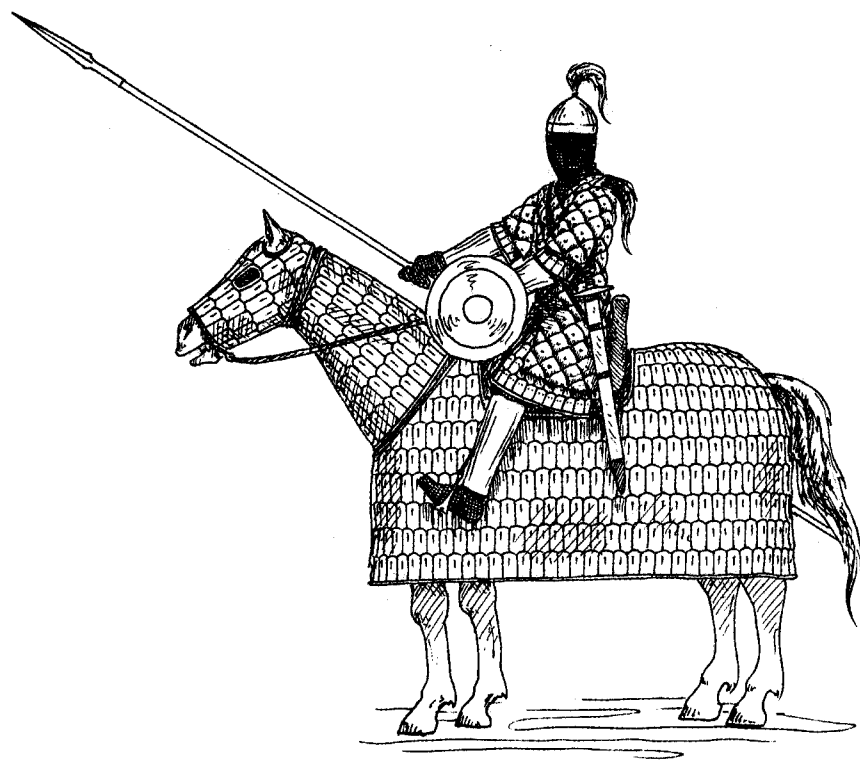

Рис. 104. Катафракт времени Никифора Фоки в полном вооружении. По: Dawson T. Byzantine cavalryman. P. 40, 52, 61.

Рис. И. В. Кирсанова.

составляла часть фемного регистра, в котором находились рядом тяжелая кавалерия, обычная кавалерия и моряки (Zon., XIV. 15).

Это, на первый взгляд, поразительное обстоятельство отражает характерные черты византийской тактики времени, предшествующего X в. Природа самих фемных армий, имевших сезонный характер и комплектовавшихся на местах, не способствовала поддержанию дисциплины и порядка, необходимых для линейной пехоты. Пешие формирования нового типа не годились для построения, характерного для прежних битв и маневров, тогда как гарнизонная служба, действия мелкими отрядами на пересеченной местности и ожидания в засаде подхода врага были для них вполне посильной задачей.

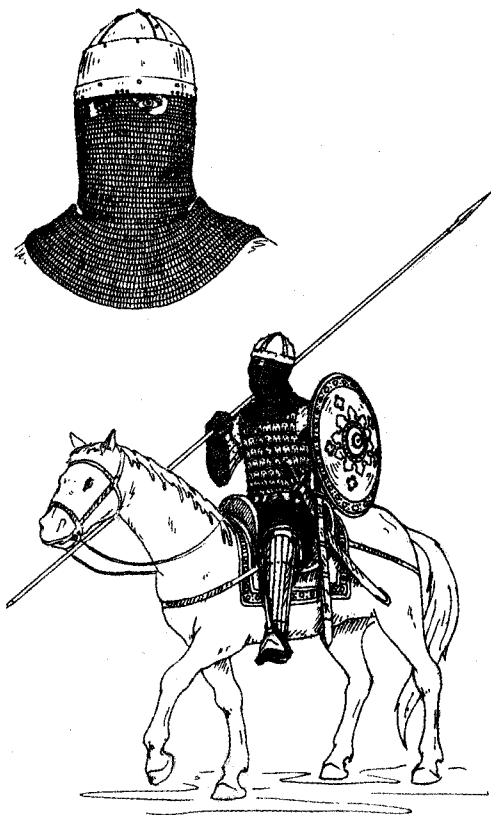
Автор уже упомянутого трактата X в. «О боевом сопровождении» не раз отмечает, что врага нельзя победить

без значительных сил пехоты, достаточных для атак мест расположения противника, занятия ущелий и горных теснин, нападений на вражеские колонны и решения других подобных задач (Velit., III, 2–4; IX, 14; X, 19–20; XXIII, 2–3; XXV, I; ср. Leo, Tact., XVIII, 134). Это показывает, что атакующие армии часто состояли из многочисленных отрядов пехоты, что делало их нападения гораздо более опасными (Leo, Tact., XVIII, 115, 138; Velit., X, I; 16; XX, II; ср. VII, 2; XV, 2).

Характер военных действий, избранный византийским правительством в период после 640 г. и вплоть до конца VIII в., основывался на принципе уклонения от прямого столкновения с противником.

Подобная стратегия не могла способствовать сплоченности воинских отрядов и их уверенным совместным действиям в правильном строю на поле боя; еще одним ее следствием было неизбежное ослабление дисциплины, особенно в отрядах пехоты. Все это будет способствовать понижению общего значения фемной пехоты, которая считалась ненадежной и легко поддающейся страху. Пешие отряды могли атаковать вражеский лагерь не

столько потому, что подчинялись приказу, сколько побуждаемые к этому жадной наживы (Velit., X, 16–17; XXIV, 6), а когда дело доходило до сражения или атаки противника, то за спиной пешего воинства, чтобы оно шло в атаку, поддерживало боевой порядок и не делало попыток разбежаться, обычно становились воины или офицеры кавалерии (Velit., XXIV, 4). Командующий должен был внимательно следить за настроением пехотинцев, перед каждым сражением обращаться к ним с пламенной речью, постоянно обещать награды и не давать им разойтись по домам (Velit., XXIII, 3–4). Передвижение пехоты было очень медленным (Velit., X, 2; 5; 85; XIV, 7); пехотинцев было трудно собрать в одном месте, и, наконец, многие из них были очень плохо вооружены. Статус пехотинца был крайне низок по сравнению со статусом всадника, поэтому потеря коня становилась подлинной катастрофой, как социальной, так и дисциплинарной, особенно если после этого воин был вынужден служить в пехоте¹²¹¹.

Судьба византийской пехоты начиная со второй половины VII в. и до прихода к власти Македонской династии полностью отражает перемены в общей стратегической и военно-политической ситуации, сложившейся на границах Империи в период первых арабских вторжений, а отчасти и новые черты социальных отношений в провинциях, которые были спровоцированы этими переменами. Результатом стали упадок дисциплины и низкая боеспособность линейной пехоты, а также возросшая потребность в иррегулярной пехоте, необходимой для засад,



Рис. 105. Панель триптиха со сценой из истории Иисуса Навина (X в.). Резьба по слоновой кости. Прорисовка И. В. Кирсанова.



Рис. 106. Воин. Изображение на мозаике церкви Неа Мони на Хиосе (XI в.). Прорисовка И. В. Кирсанова.



Рис. 107. Византийский воин XII в. в ламеллярном доспехе. Воспроизведено по: Heath I., McBride A. Byzantine Armies 1118–1461 AD. P. 11.

гарнизонов и сторожевых постов, но не способной действовать в боевом порядке. То, что это было именно так, можно увидеть на примере тех усилий, которые прилагали полководцы середины X в. для возрождения традиционной линейной пехоты.

Василий I (867–886 гг.) считается тем самым императором, который предпринял ряд реформ, направленных на повышение боеспособности армии, в результате которых была значительно улучшена тактическая подготовка войск. Вероятно, именно в его правление было уделено внимание и реорганизации пехоты (Th. cont., V, 36).

Рядовой византийский пехотинец очень мало упоминается в исторических источниках X и XI вв.¹²¹² Это молчание, однако, не должно

затемнить ту роль, которую пехотинцы играли во время войны. Их численность уже свидетельствует об их значении: пехота образовывала основную часть византийской действующей армии, превосходя по численности конницу вдвое. Первые две главы «Стратегики» Никифор Фока посвятил именно пехоте — еще один признак важности этого рода войск. Детальные инструкции, содержащиеся в трактате по поводу пехоты, свидетельствуют о ее прогрессивном возрождении.

«Стратегика» — первый трактат, который засвидетельствовал недавно созданный в пехоте ранг *таксиарха* (PM, I, 141), командира боевого подразделения (*таксиархии*, или *хилиархии*) в тысячу пехотинцев¹²¹³. Другим недавно появившимся офицером был *архегет*, или *оплитарх*, отвечающий за пехоту в походе¹²¹⁴.

В подчинении у *таксиарха* находились *экатонтархи*, командующие отрядом в сто человек, *пентеконтархи*, командующие отрядом в пятьдесят человек, и *декархи*, командующие отрядом в десять человек. Последние подразделения, как и ранее называвшиеся *контуберниями*, или *декархиями*, были самыми малыми боевыми единицами в *таксиархии* и должны были формироваться «на основе родства и дружбы», как указывает Фока (PM, I, 10–13).

Согласно данным «Стратегики» (PM, I, 75–84), пехота состояла из двенадцати *таксиархий*¹²¹⁵, каждая из них включала четыреста тяжелых пехотинцев (*оплитов*), триста лучников (*токсотов*); двести легких пехотинцев, которые действовали как дротикометатели (*аконтисты*) и пращники (*сфендонисты*), и сто *менавлатов*, названных так по тяжелому копыю, которое они имели в качестве основного оружия. Эта градация солдат в зависимости от их тактических задач в сражении отражает высокую степень специализации, существовавшую внутри войска.



Рис. 108. Святой Михаил в ламеллярном доспехе (XII в.). Воспроизведено по: Heath I., McBride A. Byzantine Armies 1118–1461 AD. P. 12.



Рис. 109. Миниатюра из рукописи XI в., изображающая императора Василия II в военном облачении. Прорисовка И. В. Кирсанова.

Фока определяет общее количество *оплитов* в походном войске в 11 200 человек (PM, I, I4); из них 6000 *оплитов*, включая *менавлатов*, нужно было распределить по двенадцати *таксиархиям*, в то время как оставшиеся *оплиты* и *менавлаты*, по-видимому, представляли собой резервы для каждой *таксиархии*, чтобы восполнять потери, понесенные во время военных действий.

Защитное вооружение, которое Фока предписывает для пехотинцев, попадает под категорию «эрзац»-доспеха¹²¹⁶. Корпус воина защищал

кавадий, который изготавливался из хлопка и грубого шелка (PM, I, 14–16). Это была ватная или стеганая одежда, которая, по настойчивому распоряжению Фоки, должна была достигать колен и была достаточно коротка, чтобы дать возможность *стратиоту* свободно ходить. Рукава *кавадия* должны были быть «короткими и широкими с разрезами до подмышек», с тем чтобы не стеснять движения воинов во время сражения (PM, I, 16–19). Рукава крепились к плечам специальными застежками (PM, I, 19–20).

Головной убор, который носили пехотинцы, также принадлежал к категории «эрзац». Вместо железных шлемов, как у кавалеристов, пехотинцы имели толстые колпаки из войлока (PM, I, 23–24)¹²¹⁷. Возможно, головной убор пехотинца дополнялся куском ткани, обернутой вокруг головы на манер тюрбана. Эта комбинация войлочного колпака и тюрбана защищала воина от солнца и от касательных ударов оружия противника.

Фока говорит о нескольких видах обуви, которую носили *стратиоты* (PM, I, 20–23)¹²¹⁸. Первым из них были особые ботинки, которые в свернутом виде доходили до колен бойца, а в развернутом до бедер. Вероятно, ботинки одевались вместе с длинными гетрами, которые перед сражением могли свертываться до колен для дополнительной защиты голеней. Вместе с тем пехотинцы могли носить и простые сандалии,



Рис. 110. Византийский шлем (XIII в.). По: Heath I., McBride A. Byzantine Armies 1118–1461 AD. P. 13. Прорисовка И. В. Кирсанова.



Рис. 111. Изображения византийских skutatov. Воспроизведено по: Heath I. Byzantine armies 886–1118. P. 31.

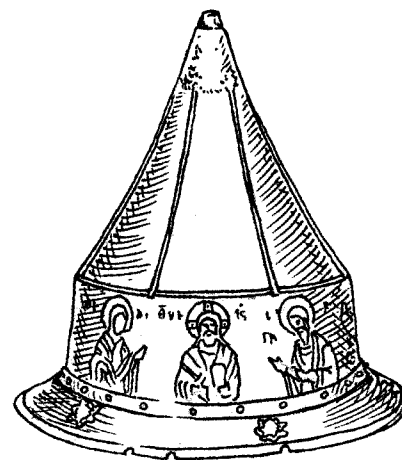

Рис. 112. Скютат X в. По: *Heath I. Byzantine armies 886–1118. Pl. A.*
Рис. И. В. Кирсанова.

называвшиеся *музакиями*, или, в просторечии, *зервулиями*.

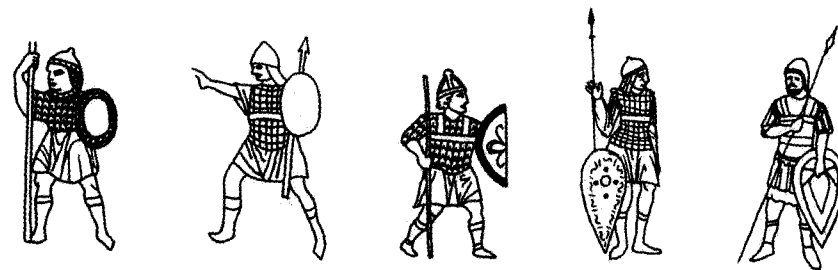
Самым важным элементом защитного вооружения пехотинца был щит. Фока отмечает, что щиты должны быть не менее шести пядей¹²¹⁹, «а если возможно, и еще больше» (PM, I, 28–29). Какой формы были щиты, не указывается. Поскольку в источниках содержатся сведения о щитах самого различного вида (круглых, овальных, прямоугольных, треугольных), то невозможно однозначно определить, какую форму щитов, имел в виду Фока. Наиболее вероятно, что его пехотинцы имели щиты, широкие сверху и сужающиеся к основанию, то есть тип щита, который был рекомендован анонимным автором в «Тактическом Компендиуме» (Syll., 38, 1) и изображен в Мадридской рукописи Скилицы. Щиты

были сделаны из дерева и обтянуты кожей (или таким же прочным материалом наподобие полотна). В дополнение к рукоятке на внутренней стороне щит, как кажется, имел ремень, позволявший *стратиоту* перекидывать его через плечо во время марша¹²²⁰.

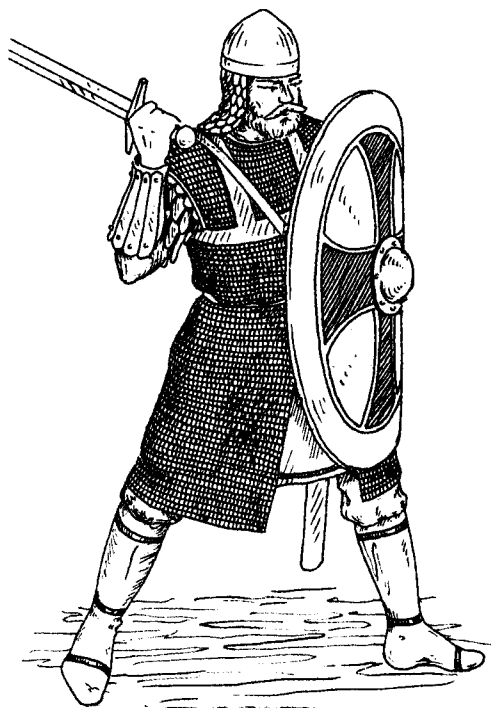
Наступательное оружие пехотинцев состояло из меча, который носили на пояском ремне, боевого топора и железной булавы. Но так как главная цель пехотинцев состояла в том, чтобы выстоять против атаки вражеской конницы, то их основным оружием было копье. По рекомендациям Фоки, копья должны быть «толстыми и крепкими, от двадцати пяти до тридцати пядей в длину» (PM, I, 29–30). Сами цифры, несомненно, надежны, поскольку они повторяются в трактате Никифора Урана (TNO, 56, 33–35), однако, конечно же, длина копья не могла быть 5,8–7 м, как полагает Э. Шильбах¹²²¹, принимающий византийскую пядь равной

23,4 см¹²²². Разумнее предположить, что длина копья у Фоки соответствует данным «Тактического Компендиума» (Syll., § 38, 3), согласно которому копья достигали 8–10 локтей (3,7–4,7 м). Наконечники копий были длиной в полторы пяди (47 см)¹²²³.

В каждой *таксиархии* было 100 солдат-*менавлатов*. Впервые они упоминаются в военных трактатах середины X в. (Syll., § 47, 16, 22; PM, I, 94). *Менавлаты* представляли новый тип пехотинцев, вооруженных, как уже отмечалось, особым копьем, называвшимся *менавлией*¹²²⁴.

Термин *менавлией* обычно означал тяжелое копье, используемое для ближнего боя, а не для броска. Но в середине X в. термин приобрел уже узко-специальный смысл. «Тактический Компендиум» (Syll., § 38, 3) предписывает, чтобы это копье было сделано «не из рубленой древесины, а из молодых стволов дуба, кизила или так называемого ацикидия». Эти детали Фока повторил в «Стратегике» (PM, I, 119–124) и дополнил следующими инструкциями: «Если молодые деревья в одной части не могут быть найдены, пусть их изготовят из рубленой древесины, однако пусть они будут сделаны из твердого дерева и настолько толстыми, чтобы руки могли взять их». Из этих пассажей выходит, что *стратиоты* находили молодые деревья тех видов, которые давно использовались по причине их твердости¹²²⁵, корчевали их и обстругивали в виде толстых и достаточно тяжелых древков копья, чтобы противостоять атаке конных воинов противника.

«Тактический Компендиум» не сообщает, какова была длина *менавлией*, а в «Стратегике» (PM, I, 83–84) соответствующее место испорчено. К счастью, чтение пассажа можно восстановить по тексту «Тактики» Никифора Урана (TNO, § 56, 82–85): «...толстые менавлии, имеющие длину то полторы, а то и две оргии, а их наконечники должны быть то полторы, а то и две пяди...»¹²²⁶.



Рис. 113. Скютат XI–XII вв. По: *Heath I. Byzantine armies 886–1118. Pl. A.*
Рис. И. В. Кирсанова.



Рис. 114. Византийский тяжеловооруженный пехотинец и лучник (по Heath I. *Byzantine armies 886–1118*. P. 31). Рис. И. В. Кирсанова.

Кроме этого копья, бывшего основным оружием *менавлатов*, Фока лишь кратко говорит об остальном их снаряжении, отмечая только, что, подобно *аконтистам*, *менавлаты* должны были иметь щиты меньшего размера, чем у тяжелых пехотинцев. В то же время *менавлаты* носили такие же стеганные *кавадии*, как и тяжеловооруженные (PM, I, 95–97). Никифор Фока настаивает, чтобы сами *менавлаты* отличались физической силой и личным мужеством (PM, I, 124–125), поскольку их задачей было стоять с их тяжелыми копьями в передних рядах пехотного строя и первыми принимать удар атакующего противника.

Как уже указывалось выше, в состав *таксиархии* входили также и легковооруженные воины, которые разделялись на двести дротикометателей (*аконтистов*) и пращников (*сфендонистов*) (PM, I, 80–87). Фока не указывает длину дротиков *аконтистов*, но «Тактический Компендиум» (Syll., § 38, 6; 39, 8) определяет их в $1\frac{1}{3}$ *оргии* или 12 пядей

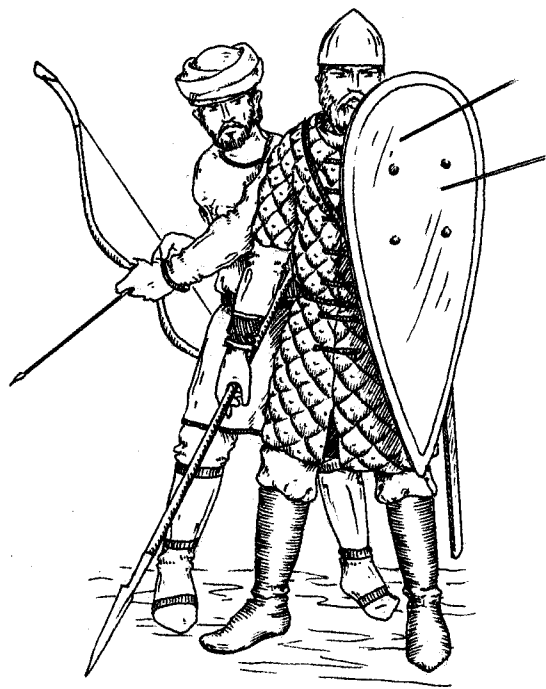

Рис. 115. Византийские псилы. Воспроизведено по: Heath I. *Byzantine armies 886–1118*. P. 31.

и рекомендует каждому метателю иметь при их себе по 2–3 штуки. Никифор Фока рекомендует набирать *аконтистов* среди «росов или других иноземцев» (PM, I, 52)¹²²⁷.

Пращники были самыми скромными *стратиотами* в войске. Праща была обычным оружием бедного человека, которое он мог использовать как на охоте, так и на войне. Византийские военные трактаты требуют вооружать пращами даже тяжеловооруженных пехотинцев, хотя, по всей видимости, практического смысла подобная рекомендация не имеет и лишь повторяет пожелание, выраженное в своем трактате Вегецием. «Тактический Компендиум» (Syll., § 38, 10) указывает, что византийская праща должна была быть не короче шести пядей. Такова была длина развернутой пращи с мешочком для камня посередине¹²²⁸. Реальный эффект от использования пращей достигался обычно благодаря массовому использованию этого оружия, когда пращники обрушивали, как передают источники, «ливни» или «град» камней на головы неприятелей.

Карависианы. В ответ на начавшиеся в VII столетии арабские вторжения была реформирована вся административная и военная система Империи и созданы провинциальные фемы. Аналогичные процессы происходили не только в армии, но и во флоте. Во второй половине VII в. появился флот *Карависиан* (греч. Καρავισιάνοι)¹²²⁹. Название происходит от греческого *κάραβος, κάραβις* — судно, и буквально означает «людей судов, моряков». *Карависианы* были первым постоянным военно-морским учреждением Византийской империи, сформированным для противостояния мусульманской экспансии на море. Точная дата его возникновения неизвестна. По этому вопросу существуют различные точки. Одни исследователи считают, *Карависианы* были созданы из остатков прежней *quaestura exercitus*¹²³⁰, другие выводят их из полевой армии Иллирика¹²³¹. Но эти предположения до сих пор остаются лишь гипотезами.

Время создания этого флота также остается неясным. Некоторые ученые предполагают, что он был создан в 650 или 660 г. императором Константом II (641–668 гг.)¹²³², после того, как византийцы потерпели поражение от арабского флота в морском сражении у мыса Феникс в 655 г.¹²³³ Другие думают, что *Карависианы* были созданы после первой осады Константинополя арабами в 672–678 гг., когда арабское нападение на город с моря почти не встретило сопротивления¹²³⁴. Первое определенное указание в источниках на существование *Карависианов* относится ко времени осады Фессалоники славянами приблизительно в 680 г., а затем в письме императора Юстиниана II (685–695 гг.) папе римскому Конону в 687 г.¹²³⁵

Принято считать, что *Карависианы*, были первыми постоянно поддерживающимися в боевой готовности военно-морскими силами Византийской империи. Они формировались в основном тем же самым способом, что и *фемы* сухопутной армии и были особым военным корпусом, который возглавлял *стратиг судов*. Хотя они часто упоминаются как *фема Карависианов*, это название ошибочно, поскольку *Карависианы* оставались чисто военным объединением, и, судя по всему, не составляли определенного территориального округа, в отличие от *фем*¹²³⁶. Место

резиденции *страти́га судов* точно не известно, но есть предположение, что она находилась либо на Родосе¹²³⁷, либо на Кеосе и Самосе¹²³⁸. Также существуют различные точки зрения относительно статуса *Карависиан*, которых считают то исключительно провинциальным флотом, задачей которого являлась защита южного побережья Малой Азии от Милета до Селевкии в Киликии, Эгейских островов и императорских владений в южной Греции, и ему отводилась лишь вспомогательная роль рядом с центральным императорским флотом, располагавшимся в Константинополе¹²³⁹, то в нем видят корпус, который фактически включал в себя весь действующий византийский флот, и который активно действовал в оборонительных и наступательных операциях от Черного моря до Карфагенского *экзархата*¹²⁴⁰.

Карависианы усилились при императоре Юстиниане II, который разместил несколько тысяч *мардаитов*¹²⁴¹ вдоль южного побережья Малой Азии, чтобы они служили гребцами и морскими пехотинцами. Юстиниан также создал для южной Греции отдельную *фему*, получившую название *Эллада*, и снабдил ее флотом¹²⁴². *Карависианы* играли главную роль в военной экспедиции 697–698 г., целью которой было возвращение Карфагена. После неудачи, постигшей это предприятие, *Карависианы* подняли восстание, закончившееся тем, что начальник флота Апсимар оказался на престоле (под именем Тиверий III)¹²⁴³. Последнее упоминание *страти́га Карависианов* относится к 710/711 г., и только в 732 г. упоминается его основной преемник, *стратиг фемы* Кивирреотов¹²⁴⁴. Это обстоятельство привело к наличию двух различных точек зрения относительно даты и причины расформирования *Карависианов*. Согласно одной из них, упразднение было проведено после Второй осады арабами Константинополя (717–718 гг.), около 719 г., или вследствие неудовлетворительной работы в течение предыдущих лет, или же потому, что *Карависианы* помогали мятежникам против императора Льва III Исавра (717–741 гг.)¹²⁴⁵. Согласно другой гипотезе, это событие произошло около 727 г., после другого неудачного восстания против императора Льва III¹²⁴⁶. *Карависианы* были заменены новой *фемой* Кивирреотов, которая прежде была подразделением под командованием *друнгария* и располагалась на южном побережье Малой Азии. В других прибрежных областях существовали различные флоты меньшего размера¹²⁴⁷.

Организация византийского флота в VIII–XI вв. *Карависианы* были заменены на более сложную систему, состоящую из трех элементов, которые с незначительными изменениями просуществовали до XI в.: центральный имперский флот, базировавшийся в Константинополе, небольшое количество крупных региональных команд — морских *фем*, или независимых флотских подразделений, называемых

друнгариями, — и большое число местных эскадр, которые чаще всего выполняли чисто оборонительные и полицейские задачи в интересах наместников провинций¹²⁴⁸. В отличие от римского флота, где провинциальные флоты численно уступали центральному флоту и включали в себя только легкие суда, византийские региональные флоты, как правило сами, по себе представляли мощную военную силу¹²⁴⁹.

Военный флот столицы сыграл центральную роль в отражении арабской осады Константинополя¹²⁵⁰, но неясно, существовал ли императорский флот (βασιλικὸν πλόιμον) в качестве отдельного формирования военного флота в VII—VIII вв. Должность его командующего, *друнгария флота*, впервые упоминается в «Тактиконе» Успенского в 842–843 г. Кроме того, отсутствуют какие-либо упоминания о существовании крупного флота в Константинополе в течение VIII в. Поэтому Э. Арвейлер считала датой создания императорского флота начало IX в.¹²⁵¹ С этого времени он представлял собой основной резерв и составлял главное ядро во время различных морских походов византийцев¹²⁵².

Первой собственно морской *фемой* (греч. θέμα ναυτικόν) была *фема Кивирреотов* (греч. θέμα Κιβιρραϊοτῶν). Ее задача в основном состояла в том, чтобы предоставлять по требованию командования суда и войска. Кивирреоты получают свое имя от города Кибирра, причем неясно, какой это город — Кибирра Великая в Карию или Кибирра Малая в Памфилии¹²⁵³. Впервые это морское соединение появляется в экспедиции против Карфагена в 698 г., когда *друнгарий* Кивирреотов упомянут в качестве командующего воинским контингентом из Корикоса. В то время Кивирреоты входили в состав флота *Карависианов*¹²⁵⁴.

После того, как *Карависианы* были расформированы, Кивирреоты были преобразованы в регулярную *фему* под командованием *стратига*, упоминание о котором впервые появляется в источниках в 731/732 г.¹²⁵⁵ До IX в., когда из морских соединений под командованием *друнгариев* были сформированы *фемы* Эгейского моря и Самоса, *фема* Кивирреотов оставалась единственной специальной морской *фемой* Империи (Const., Them., P. 149).

Фема располагалась на южном побережье Малой Азии к югу от Милета (который принадлежал к Фракийской *феме*), вплоть до арабских пограничных областей в Киликии. Она включала в себя старые римские провинции Кария, Ликия, Памфилия и части Исаврии, а также современный Додеканес (Const., Them., XIV, 1–14)¹²⁵⁶. Географическое положение сделало ее «пограничной» *фемой*, противостоящей нападениям мусульманских флотов Леванта и Египта. Поэтому *фема* Кивирреотов играла основную роль в морском противостоянии византийцев и арабов. Территория *фемы*, земли которой были известны своим плодородием,



Рис. 116. Дромон по изображению в манускрипте IX в. Рис. И. В. Кирсанова.

страдали от частых и опустошительных арабских набегов, которые в основном проносились по сельской местности, минуя укрепленные города и морские базы¹²⁵⁷.

Резиденцией *стратига*, скорее всего, была Атталия. *Стратиг* имел годовой оклад в 10 фунтов золота. Хотя его ранг в иерархии императорских чинов был относительно низок (Const., Them., XIV, 25)¹²⁵⁸, все же он был выше любого другого морского командующего: *стратиг* Кивирриотов занимал двадцать пятую позицию в «Тактиконе» Успенского (842/843 г.); он снизился до пятьдесят пятого в «Эскуриальском

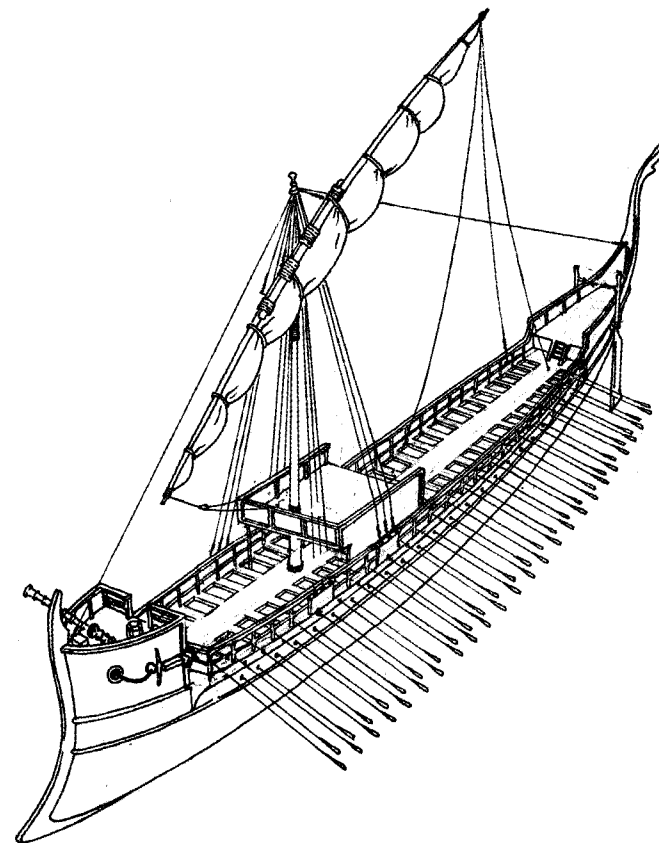

Рис. 117, 118. Предполагаемая схема внутреннего устройства дромона.

Рис. И. В. Кирсанова.

тактиконе» (971–975 г.)¹²⁵⁹. Как и другие *фемы*, *фема* Кивирреотов была разделена на *друнги* и *турмы*, и обладала полным набором характерных фемных административных должностей. Среди самых важных подчиненных *стратигу* чиновников был императорский чиновник (*эк просопту*), находящийся в Силлионе, *друнгари* Атталии и Коса и *катепан*, который командовал *мардаитами* фемы¹²⁶⁰. Эти *мардаиты* были потомками нескольких тысяч человек, переселенных из областей Ливана в юго-западную часть Малой Азии императором Юстинианом II (685–695 гг. и 705–711 гг.) в 690 г., чтобы обеспечить экипажи для флота и служить морскими пехотинцами. В начале IX в. фемный флот Кивирреотов насчитывал 70 судов. Во время критской экспедиции 911 г. *фема* Кивирреотов послала 31 военный корабль — 15 больших *дромонов* и 16 средних *памфи-*

лий, на которых было 6000 гребцов и 760 морских пехотинцев¹²⁶¹.

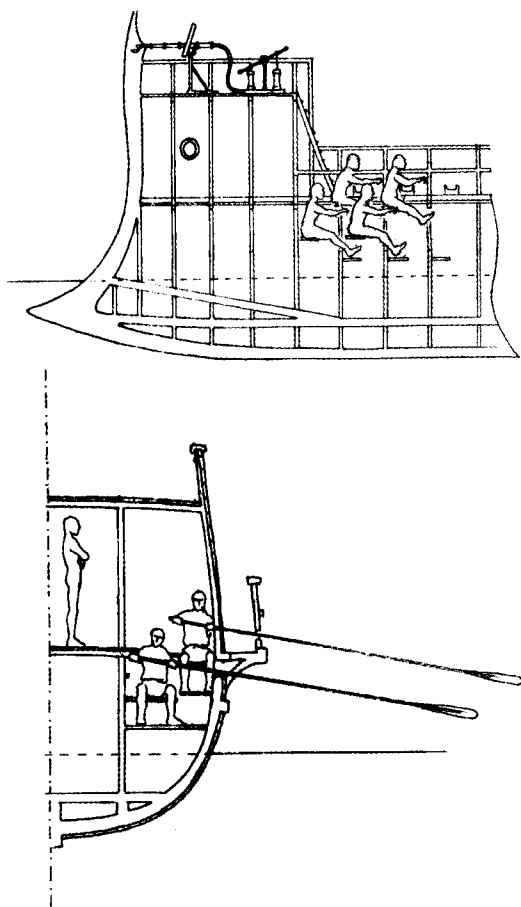
Возможно, начиная с середины XI в., когда угроза со стороны мусульманского флота стала значительно меньшей, византийские провинциальные флоты постепенно приходят в упадок. Этот процесс коснулся также и флота Кивирреотов, который последний раз упомянут в источниках во время отражения морского похода флота Киевской Руси в 1043 г., после чего *фема* стала исключительно гражданской областью, возглавляемой судьей, а позже *дукой*¹²⁶². Большая часть ее



Рис. 119. Византийский дромон IX–X вв.

Рис. И. В. Кирсанова.

территории была занята турками сельджуками после 1071 г., но частично возвращена при императоре Алексее I Комнине (1081–1118 гг.). *Фема* была окончательно упразднена Мануилом I Комнином (1143–1180 гг.), а оставшаяся территория в Карию подчинена феме *Миласа* и *Меланудион*¹²⁶³.

Как уже отмечалось, кроме флота Кивирреотов, были созданы две отдельные морские флотилии в Эгейском море, каждую из которых возглавлял *друнгари*. Это флотилия Эгейского моря, отвечавшая за северную часть Эгейского морского бассейна, Дарданеллы и Мраморное море, и флотилия, в разное время известная под названиями Додеканес (Двенадцать островов) и Залив, которая базировалась на Самосе и отвечала за южную часть Эгейского моря, включая острова Киклады. В отличие от других *друнгари*ев, *друнгари*и, возглавлявшие эти эскадры, были полностью самостоятельными и осуществляли как гражданскую, так и военную власть на вверенной им территории. В конце концов, эти области были повышены в статусе до морской *фемы*. Около 843 г. была образована *фема* Эгейского моря

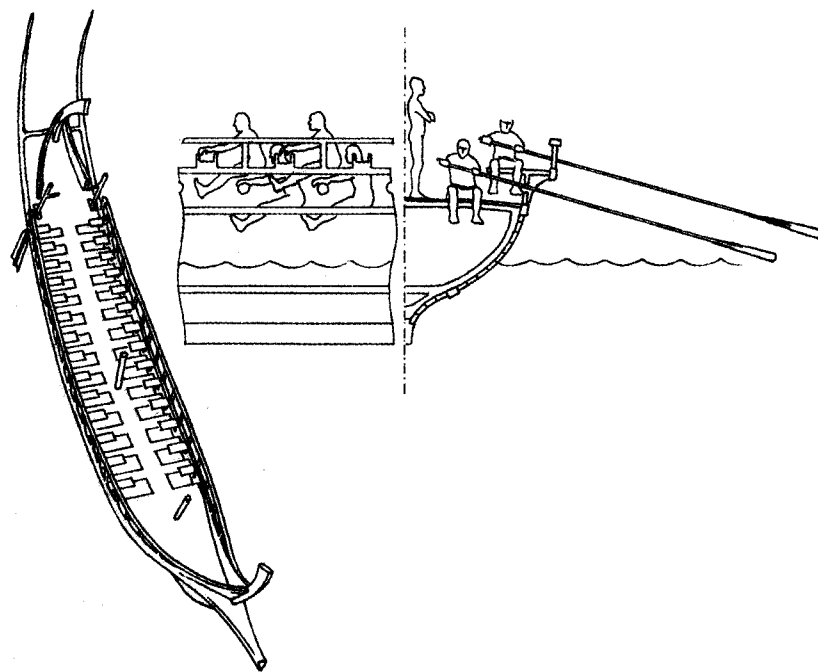
(*θεμα του Ἀγαίου Πελάγους*), а в конце IX в. из восточной части флота под командованием *друнгария*, имевшего резиденцию в Додеканесе, формируется *фема* Самос со столицей в Смирне, включившая в себя Ионическое побережье¹²⁶⁴.

Фема Эгейского моря вела свое происхождение от позднеримской провинции островов (лат. *Insulae*; греч.: *Νήσοι*), которая охватывала острова юго-восточной и восточной части Эгейского моря вплоть до острова Тенедос. Название *фемы* впервые появляется как название административного округа в начале VIII в., на печатях некоторых из его *коммеркиариев*. Одна печать, датированная 721/722 г., даже имеет обращение к чиновнику, отвечающему за все греческие острова, что, возможно, также подразумевало расширение старой провинции в сторону островов северной и западной части Эгейского моря¹²⁶⁵. В военном отношении Эгейские острова в VII и VIII вв. находились под контролем *Карависианов*, а позже — *фемы* Киверриотов. Однако с конца VIII столетия в Эгейском море появляются две отдельных командных должности: первая — *друнгарий* Эгейского моря, который, очевидно, отвечал за северную половину Эгейского бассейна, а вторая — *друнгарий* Двенадцати Островов, или Залива, отвечавший за южную половину. В дальнейшем *друнгарий* Двенадцати островов становится *стратигом фемы* острова Самос, в то время как *друнгарий* Эгейского моря — *стратигом* одноименной *фемы*, которая охватывала при этом и острова северной части моря, Дарданеллы и южное побережье Пропонтиды¹²⁶⁶. *Фема* Эгейского моря скорее всего была создана в 843 г.: ее *стратиг* еще не засвидетельствован «Тактиконом» Успенского 842/843 г., в котором все еще значится *друнгарий*; однако упоминание о *стратиге*, действующем на Лесбосе появляется в 843 г.¹²⁶⁷

Фема Эгейского моря была регулярной *фемой*, подразделявшейся на *турмы* и *банды* и была полностью укомплектована военными и гражданскими чиновниками. Однако в областях Дарданелл и Пропонтиды *друнгарий*, а позже *стратиг* Эгейского моря, вероятно, разделял свою власть с комитом *фемы* Опсикий, юрисдикции которого эти территории должны были принадлежать. Вероятно, *комит* Опсикиев сохранял свою власть над гражданской администрацией и местной обороной, а Эгейская *фема* обеспечивала снаряжение судов и набор новобранцев для укомплектования их экипажей¹²⁶⁸. Это точка зрения подтверждается тем фактом, что Опсикии, и особенно славяне (*Σκλαβηταῖοι*), проживающие в *феме* Опсикиев, служили, согласно источникам X в., в качестве морских пехотинцев¹²⁶⁹. По свидетельству императора Константина VII Багрянородного (913–959 гг.), в начале X в. *фема* включала в себя острова Лесбос (место пребывания *стратига*), Лемнос, Имброс и Тенедос, Хиос

(позже переданный Самосу), Спорады и Киклады. По мнению Э. Арвейлер, Киклады были, вероятно, переданы Эгейской *феме*, когда флот Додеканеса был разбит, а *фема* острова Самос учреждена из его остатков в конце IX в. (*Const., Them., XVII–XVIII*)¹²⁷⁰. В 911 г. численность морской *фемы* Эгейского моря составляла 2610 гребцов и 400 морских пехотинцев¹²⁷¹.

Фема сохранилась вплоть до конца X в. — начала XI в., когда она стала постепенно разделяться на более мелкие командные структуры. В результате этого процесса Киклады и Спорады, Хиос и район Абидоса приобрели своих собственных *стратигов*, а *фема* Эгейского моря превратилась в чисто гражданский округ, включавший только побережье Пропонтиды и область вокруг Константинополя¹²⁷². К концу XI в. остатки старого фемного флота, были включены в объединенный императорский флот, базирующийся в Константинополе и находящийся под командованием *мегадуки*. В XII в. *фема* Эгейского моря, вероятно, была объединена с *фемой* Опсикиев в единый административный округ, что и было засвидетельствовано в документе, о разделе Византийской империи (*Partitio terrarum imperii Romaniae*), составленном участниками Четвертого Крестового похода в 1204 г.¹²⁷³ Разгром Византии положил конец существованию *фемы*.

Первое упоминание о *феме* Самос, которой командовал *стратиг*, сохранилось в «Клеторологии» Филофея в 899 г. Это военно-административное образование включало в свой состав восточные острова Эгейского моря и западное побережье Малой Азии между Адрамитионом и Эфесом. Резиденцией *стратига фемы* был город Смирна, в то время как подчиненные ему *турмахи* (заместители) имели свои резиденции в Адрамитионе и Эфесе¹²⁷⁴.

В X в. византийский император Константин VII Багрянородный в трактате «О фемах» отмечал, что «в то время, когда Империя была разделена на фемы», Самос стал местом «фемы моряков»¹²⁷⁵. Смысл этого места остается неясным. У. Тридголд считает, что Самос был первым местом размещения флота *Карависианов* до его расформирования ок. 727 г.¹²⁷⁶ С другой стороны, это указание может означать, что командная структура флота Самоса, была частью *Карависианов*, и была упразднена вместе с ними или, возможно, позднее, вместе с *фемой* Киверриотов. Существование *стратига* Самоса в VIII столетии засвидетельствовано благодаря печати *стратига* Феодора¹²⁷⁷. В конце VIII в. южная часть Эгейского моря, как кажется, уже находилась под юрисдикцией *друнгария* Додеканеса, которого некоторые ученые (вслед за Э. Арвейлер) идентифицируют с должностью *друнгария* Коса, а позже *друнгария* Залива, упомянутого в середине IX в. в «Тактиконе» Успенского. Эта

командная структура (или, по крайней мере, восточная ее часть) тогда, очевидно превратилось в *фему* Самоса¹²⁷⁸.

В 911 г. вооруженные силы *фемы* составляли 3980 гребцов и 600 морских пехотинцев, а также флот из 22 боевых кораблей¹²⁷⁹. Материковая часть Самоса находилась в подчинении *турмархов* Фракийской *фемы*. Это, а также отсутствие упоминаний о гражданских чиновниках *фемы* свидетельствует о разделении полномочий. *Стратиг* Самоса отвечал за постройку судов и набор экипажей, а также за защиту островов; побережье материка, находилось под юрисдикцией *стратига* и чиновников Фракийской *фемы*, отвечавших за сбор налогов и защиту территории¹²⁸⁰. Самос оставался чисто военной *фемой* вплоть до конца XI в., когда ее флот был расформирован, а она была преобразована в обычную *фему* со своими гражданскими чиновниками.

Некоторые «сухопутные» *фемы* также имели значительные эскадры, как правило, под командованием *турмархов*. В «Тактиконе» Успенского они упоминаются под общим названием *турмархов флотов*. Эти соединения представляли собой нечто среднее между большими флотами морских *фем* и центральным императорским флотом. Они состояли из постоянных эскадр с профессиональными экипажами (*ταξάτοι*), содержались за счет средств из императорской казны, а не провинции, в которой они были размещены, но при этом подчинялись местным *фемным стратигам*. Такие соединения отвечали в основном за местную оборону и несли полицейские функции¹²⁸¹. К ним относились *фема* Эллада (*θέμα τῆς Ἑλλάδος*) со столицей в Коринфе. Юстиниан II поселил в ней 6500 *мардаитов*, из которых набирались гребцы и гарнизонные войска¹²⁸². Несмотря на то, что она являлась «сухопутной *фемой*», она также имела свой флот. В 809 г. она была разделена на *фему* Пелопоннес и новую *фему* Эллада, располагавшуюся в Центральной Греции и Фессалии, которая также имела небольшой флот¹²⁸³. *Фема* Сицилия (*θέμα τῆς Σικελίας*) находилась на территории Сицилии в византийских владениях в юго-западной Италии (Калабрии), и представляла собой основные византийские военно-морские силы на Западе. В конце IX в. ее значение сильно снизилось, а после окончательной потери Таормины в 902 г. *фема* прекратила свое существование. Собственно Сицилия и Калабрия находились под контролем отдельных *фемных турмархов*¹²⁸⁴. *Фема* Кефаллиния (*θέμα τῆς Κεφαλληνίας*), располагавшаяся на Ионических островах, была создана во второй половине VIII в. для защиты итало-византийских морских коммуникаций и Ионического моря от арабских набегов. В 870-х г. в ее состав были включены новые византийские владения в Апулии, которые около 910 г. были превращены в отдельную *фему*¹²⁸⁵. *Фема* Пафлагония и *фема* Халдия были выделены

из *фемы* Армениак в 819 г. императором Львом V с предоставлением им собственных военных эскадр, скорее всего, для защиты от набегов рунов¹²⁸⁶.

Изолированные регионы, имевшие особое значение для контроля над основными морскими путями, управлялись *архонтами*, которые в отдельных случаях, возможно, командовали военными эскадрами. Известно, что такие *архонты* имелись на Хиосе, Мальте, в Эвбейском заливе и, возможно, в Вагенении и Болгарии, которая отвечала за контроль над устьем Дуная. Все они прекратили существование к концу XI в. в результате либо арабских атак, либо включения в состав других *фем*¹²⁸⁷.

Состав и численность византийского флота остаются предметом серьезных дискуссий в связи с двусмысленным характером сообщений источников. Единственное исключение в этом отношении — численность флота в конце IX — начале X вв., для которой имеется более подробная статистическая информация, связанная с критской экспедиции 911 г. Имеющиеся данные говорят о том, что во время царствования Льва VI Мудрого численность личного состава военного флота достигла 34 200 гребцов и более чем 8000 морских пехотинцев¹²⁸⁸. Центральный императорский флот составляли около 19 600 гребцов и 4000 морских пехотинцев под командой *друзгария* императорского флота. Эти морские пехотинцы были профессиональными солдатами, впервые набранными при императоре Василии I в 870-х гг. Отметим, что ранее отряды морской пехоты формировались из *фемных* и *тагмных* сухопутных отрядов, теперь же флот обзавелся подразделениями, существовавшими на постоянной основе; составлявшие их пехотинцы были более надежны и гораздо лучше подготовлены чем это было до реформы Василия¹²⁸⁹. На высокий социальный статус морских пехотинцев указывает то, что они относились к императорской *тагме* и были организованы по ее принципу. Флот Эгейской *фемы* насчитывал 2610 гребцов и 400 морских пехотинцев, флот Кивирреотской *фемы* составлял 5710 гребцов и 1000 морских пехотинцев, а самосский флот — 3980 гребцов и 600 морских пехотинцев. Наконец, *фема* Эллады насчитывала 2300 гребцов и 2000 морских пехотинцев¹²⁹⁰.

Таблица 7. Количество гребцов в византийском флоте*.

Год	540	775	842	959	1025
Количество гребцов	30 000	18 500	14 600	34 200	34 200

* Составлена по Treadgold W. A History of the Byzantine State and Society. Stanford, 1997. P. 277, 412, 576.

На всем протяжении существования Византийской империи корабельные экипажи состояли в основном из представителей низших классов свободнорожденных, которые были профессиональными военными и несли военную службу за плату или земельные наделы. В первой половине X в. моряки и морские пехотинцы получали по 2–3 фунта (ок. 0,91–1,4 кг) золота за службу¹²⁹¹. Вместе с тем допускалось использование военнопленных и чужеземцев. Кроме *мардаитов*, составлявших значительную часть экипажей флота, существовала не вполне понятная группа, известная под названием *Τουλιάζοι* (возможно, *далматинцев*), которые принимали участие в критской экспедиции, а также значительное число русов, которые получили право служить в византийской армии в результате русско-византийских договоров X в.¹²⁹²

В своем сочинении «О церемониях византийского двора» Константин Багрянородный сообщает о составе флота во время экспедиций против Крита в 911 и 949 годах. Эти данные до сих пор являются предметом дискуссии: так, например, в зависимости от интерпретации текста мы можем считать, что в 949 г. императорский флот насчитывал 100, 150 или 250 кораблей.

Значение термина *усия* (*οὐσία*), используемого Константином, также предмет обсуждения: согласно традиционной точке зрения, это стандартный экипаж из 108 человек, хотя считается, что на борту одного корабля могло быть больше одной *усии*. Однако, в тексте трактата этот термин также может обозначать не только подразделение, но и корабль¹²⁹³.

Число кораблей, равное 150, кажется более совместимым с размером флота, указанным в других источниках, и принято большинством ученых, хотя они и расходятся в оценках состава флота. К. Г. Макрипулиас считает, что речь идет о 8 *памфилах* (*παμφύλοι*), 100 *уσιαках* (*οὐσιάκοι*) и 42 собственно *дромонах* (*δρομόνες*), причем в число последних он включает два императорских корабля и десять кораблей *эскадры Стенона*¹²⁹⁴. Что касается общей численности византийского флота в этот период, то У. Тредголд определяет ее примерно в 240 военных кораблей, вместе с эскадрами морских *фем*. Кроме того, он считает, что флот был увеличен до 307 кораблей специально для критской экспедиции 960–961 гг. Последнее число кораблей, по всей вероятности, и представляет собой приблизительную силу всего византийского флота в IX–X вв., включая малые флотилии. Впрочем, необходимо иметь в виду, что между 911 и 949 гг. произошло значительное сокращение числа судов и личного состава флотилий *фем*¹²⁹⁵. Из-за этого удельный вес фемных флотилий от общей численности всего флота снизился с трети до четверти. По всей видимости, это было связано с увеличением числа более легких *усяк* вместо более тяжелых *дромонов*, а также, отчасти, с финансовыми

проблемами и сложностями комплектования личным составом. В конце концов, эти тенденции привели к полному исчезновению провинциальных флотилий в конце XI в.

Иерархия воинских званий во флоте. Несмотря на то, что морские *фемы* были организованы так же, как и их сухопутные, в византийских источниках существует некоторая путаница в отношении их иерархической структуры. Обычно командующим византийским фемным флотом был *стратиг*. Этот же термин использовался и для военачальников, командовавших сухопутными *фемами*. Под началом *стратига* находились два или три *турмарха* — его заместители, которым в свою очередь, подчинялись несколько *друнгариев*. Как мы отмечали выше, до середины IX в. *друнгариями* были также командующие Эгейской и Самосской флотилиями, поскольку их флотилии были выделены из флота Каравириан, но затем и они были повышены до звания стратигов¹²⁹⁶.

Командующий императорской флотилией носил звание *друнгария императорского флота*, позже с приставкой *μεγας*, то есть *великий*. Этот титул встречается и в эпоху Комнинов, правда, лишь у командира императорской конвойной эскадры¹²⁹⁷. Должность его заместителя называлась *топотирит*; в чем состояла его роль неясно из-за фрагментарности имеющихся источников. Хотя некоторые из этих высших флотских офицеров были профессиональными моряками, сделавшими карьеру из низов, большинство командиров флота были из высокопоставленных придворных чиновников¹²⁹⁸.

Поскольку командующие флотом, кроме того, выполняли обязанности правителей своих *фем*, то в их распоряжении были гражданские чиновники: *протонатарци*, которые возглавляли гражданскую администрацию. Далее во флотской иерархии шли: *хартуларий*, возглавлявший администрацию флота, начальника штаба — *протомандатор* и некоторое число *комитов*. Среди них был и *комит этерии*, стоявший во главе отряда телохранителей (*этерии*) командующего флотом. Небольшими отрядами из трех или пяти кораблей командовали *комит* или *друнгарокомит*, а капитан отдельного корабля назывался *кентархом*, хотя в источниках также встречаются и более архаичные термины, такие как *наварх* или даже *триерарх*¹²⁹⁹.

Каждый экипаж судна включал от одной до трех *усий*. Капитану подчинялись *бандофор*, его заместитель, два кормчих, которые назывались *протокарабы* (буквально *главы корабля*) или, более архаично, *кибернеты*, и *прореи*, отвечавшие за носовую часть судна. В действительности на каждом корабле их могло быть несколько человек каждого ранга, действовавших посменно. Многие из них сделали успешную карьеру. Так, в трактате «Об управлении Империей» Константина Багрянородного

имеются ссылки на главных гребцов, которые стали *протокарабами* императорской галеры, а затем, предположительно, заняли еще более высокие посты (Const., Adm., §51, 80–90, 103–112). Кроме того, на борту имелись и другие специалисты, такие как двое гребцов с носовой части судна, а также *сифонаторы*, в задачу которых входило обслуживание установок для греческого огня, и *букинатор* (трубач), отдававший приказы гребцам. Так как отряды морской пехоты были сформированы на основе регулярных армейских частей, то их организация соответствовала армейской¹³⁰⁰.

После упадка военно-морского флота в XI столетии император Алексей I Комнин начал его возрождение. Флоты *фем* были объединены в единый императорский флот под началом нового командующего — *мегадуки*, или *великого дуки*. Первым *великим дукой* в 1092 г. стал брат жены императора Иоанн Дука. *Великий дунгарий флота* после появления титула *мегадуки* стал подчиняться ему и играть роль его заместителя. *Великий дука*, кроме того, был правителем южной Греции — старых морских *фем* Эллада и Пелопоннес, которые были разделены на округа (*ории*). При Иоанне II острова Эгейского моря также были обязаны содержать флот и обеспечивать его всем необходимым, в том числе и моряками, поэтому византийские писатели того времени гордились, что экипажи большого флота в правление императора Мануила I были укомплектованы «истинными ромеями», хотя для комплектования союзных эскадр привлекались также и наемники. Однако, поскольку флот базировался исключительно в Константинополе, а эскадры морских *фем* не были воссозданы, отдаленные районы Империи, в частности побережье Греции, стали уязвимы для нападения кораблей противника¹³⁰¹.

Различные типы кораблей. Основным типом корабля византийского флота до XII в. был *дромон* (*δρόμων*), который появился в результате эволюции позднеимперских военных судов. Термин впервые упоминается в Равеннских папирусах в конце V в. и употреблялся для обозначения определенного вида военных галер в VI столетии. Название *дромон* происходит от греческого корня *δρομ-*(*δω*) и дословно означал *бегун* или *гонщик*¹³⁰². Описание *дромонов* приводит Прокопий Кесарийский, рассказывающий о кампании Велисария против вандалов: «Были у них и длинные корабли, приспособленные для морского боя, в количестве девяноста двух; у них было по одному ряду весел и сверху они имели крышу, чтобы находившиеся тут гребцы не поражались стрелами врагов. Нынешние люди называют эти суда *дромонами*, ибо они могут плыть очень быстро» (Procop., BV, I, 11, 15–16; пер. А. А. Чекаловой). Согласно утверждению Прокопия, на *дромонах* Велисария было 2000 человек, служивших одновременно гребцами и воинами (Procop., BV, I,

11, 16). Это означает, что на одно корабле было всего 22 человека: по 11 гребцов с каждого борта. Таким образом, *дромоны* VI в. были очень небольшими кораблями. В течение последующих нескольких веков, в результате усиления военного противостояния с арабами на Средиземном море, появились более тяжелые версии *дромона* с двумя и даже тремя рядами весел. В конце концов это название начало использоваться в общем смысле *военный корабль*, наравне с другим византийским термином для больших кораблей — *хеландий* (*χελάνδιον* — конь), который впервые встречается в источниках в VIII в.¹³⁰³ По поводу названия этого вида корабля Д. Прайор считает, что оно происходит от древнегреческого *κέλης* — боевой скакун, поскольку византийцы за его скорость сравнивали его со скаковой лошастью. Кроме того, по ранним источникам VII–VIII вв. он также являлся транспортным средством, на котором перевозили лошадей¹³⁰⁴.

Появление и развитие средневековых военных кораблей до сих пор служит предметом споров и догадок исследователей. До недавнего времени не были обнаружены останки весельных военных кораблей ни времен античности, ни эпохи раннего средневековья, и информация собиралась путем анализа письменных источников, примитивных изображений и по останкам нескольких торговых судов. Лишь в 2005–2006 гг. во время археологических раскопок при строительстве туннеля Мармарай в Феодосийской гавани (совр. Еникапе) были обнаружены останки более чем 36 византийских кораблей, датированных VI–X вв., в том числе четырех легких галер типа *галея*¹³⁰⁵.

Название этого типа судов, возможно произошло от греческого *γαλέη* (куница, ласка, хорек). Это были очень быстроходны корабли средних размеров, имевшее не более 20 гребных банок¹³⁰⁶.

Принято считать, что основными изменениями в конструкции кораблей, которые позволяют отличить *дромоны* от более ранних типов судов и знаменуют собой появление средиземноморской галеры, служит отказ от таранов на носу в пользу надводного выступа и постепенное введение латинского паруса. Точные причины отказа от тарана (лат. *rostrum*, греч. *ῥόστρος*) остаются неясными. Д. Прайор в качестве доказательства ссылается на изображения *дромона* в иллюстрированной рукописи Ватиканского Вергилия и сообщения Исидора Севильского, что таран в его время использовался только как средство против столкновения со скалами. Прокопий пишет о таранном бое кораблей в битве при Синопаллии 551 г.: «Они расположили корабли носами против врагов; они не отходили далеко друг от друга и, конечно, не сходились ближе, чем это было нужно; у них были неизменные, правильно размеренные дистанции между кораблями. Если они видели, что неприятельский

корабль отделяется от других, они нападали на него и топили без труда; если они видели, что некоторые из врагов где-либо столпились, то они посылали туда тучи стрел; нападая на находящихся в таком беспорядке и в смущении от собственного столь им вредящего беспорядка, они избивали их в рукопашном бою» (Procop., BG, IV, 23). Но Д. Прайор считает, что Прокопий описывал сражение исходя из античной традиции, а сам там не присутствовал. При этом Прокопий называет суда античными терминами. Иллюстрации, встречающиеся в рукописи Ватиканского Вергилия, относящиеся к IV в., могут хорошо продемонстрировать, что таран был заменен на стрелу еще на поздних римских галерах¹³⁰⁷. Одно из возможных объяснений этому заключается в том, что замена произошла из-за постепенного развития технологий строительства корпуса *трирем*. Используемая ранее методика шипа и паза не обеспечивала корпусам достаточной прочности, и применение тарана против судов было достаточно эффективным. Пришедший ей на смену каркасный метод придавал корпусу больше крепость и гибкость и делал использование тарана против таких кораблей неэффективным. Поэтому уже к началу VII в. первоначальная функция таранов была забыта, и они стали служить для защиты от столкновений с подводными скалами¹³⁰⁸.

По мнению некоторых исследователей, латинский парус, был принесен в Средиземноморье арабами, которые, возможно, в свою очередь заимствовали его в Индии. Однако обнаруженные в последнее десятилетие новые изображения и письменные источники позволяют сделать вывод, что этот тип паруса появился в Леванте в конце древнегреческого или в начале римского периода. Не только треугольные, но и четырехугольные паруса использовались на протяжении веков, в основном на небольших судах. На части кораблей флота, отправленного в 533 г. в Африку, по всей видимости, были установлены косые паруса, что говорит о том, что уже к тому времени треугольный парус стал стандартным для *дромонов*, наряду с традиционным квадратным парусом, использование которого в средневековье постепенно снижалось¹³⁰⁹.

В отличие от древнегреческих кораблей, на которых для крепления весел использовались выносные опоры, у *дромона* весла крепились непосредственно к корпусу судна. В более поздних *биремах* IX и X вв. было два ряда банок: первый располагался ниже палубы, в то время как второй находился на палубе, и гребцы этого ряда в абордажных схватках должны были сражаться наравне с морскими пехотинцами¹³¹⁰. К. Г. Макрипулиас предполагает, что на *дромоне*, рассчитанном на 120 гребцов, 25 гребцов находилось под палубой и 35 на палубе с каждой стороны¹³¹¹. Общая длина таких кораблей была, вероятно, около 32 м. Хотя большинство кораблей того времени были одномачтовыми, однако большим

биремам для того, чтобы эффективно маневрировать, вероятно, необходимы были, по крайней мере, две мачты с учетом того, что один треугольный парус для таких кораблей должен был бы достигать совершенно невероятных размеров.

Корабль управлялся с помощью двух рулей, расположенных на корме, где, кроме того, располагался навес, прикрывавший капитанское место. На носу корабля находился высокий бак, ниже которого стоял сифон для применения греческого огня, хотя дополнительные сифоны могли быть установлены и в средней части корабля с обоих бортов. Вдоль бортов корабля имелось ограждение, на которое морские пехотинцы могли повесить свои щиты, обеспечивая защиту экипажу. Большие корабли имели также укрепленные деревянные надстройки по обе стороны между мачтами, наподобие тех, что были на древнеримских *либурнах*; эти надстройки давали лучникам возможность без помех вести по противнику стрельбу. Расположенная на носу корабля стрела была предназначена для удара по веслам вражеских кораблей. Разбивая их, она делала корабль неприятеля беспомощным против греческого огня и абордажных атак¹³¹².

Четыре галеры, обнаруженные при раскопках в Еникапе, датируются X–XI вв., имеют одинаковую форму и конструкцию, что свидетельствует о централизованном судостроении. Материалом для их корпусов послужили черная сосна и восточный платан; длина кораблей составляет около 30 м¹³¹³.

Судя по описаниям критских экспедиций 911 и 949 гг. в X в. в византийском флоте существовало три основных класса *бирем* — кораблей с двумя рядами весел: *хеландий усиак* ([χελάνδιον] οὐσιακόν), названный так потому, что он был укомплектован экипажем — *усией* (οὐσία) и *хеландий памфилий* ([χελάνδιον] πάμφυλον), с экипажем из около 120–160 человек, название которого произошло либо от малоазийской области Памфилии, либо от словосочетания *отборная команда*¹³¹⁴, и собственно *дромон*, с экипажем в 2 *усии*¹³¹⁵. В трактате «О церемониях» упоминается тяжелый *дромон* с экипажами в 230 гребцов и 70 морских пехотинцев. Д. Х. Прайор считает, что речь шла о внештатных экипажах, находящихся на борту, в то время как греческий исследователь К. Г. Макрипулиас предполагает, что увеличение экипажа вызвано наличием второго гребца на каждом из весел верхнего ряда¹³¹⁶.

Меньшие по размеру корабли с одним рядом весел, *монеры* (μονήρης) или *галей* (γαλέα), от которой происходит название *галера*, с экипажами из 60 человек, использовались для разведывательных миссий и на крыльях боевого построения¹³¹⁷. Предполагается, что *галей* часто использовались *мардаитами*, а К. Г. Макрипулиас даже полагает, что

галей использовались исключительно ими¹³¹⁸. Трехъярусные *дромоны* (*триремы*) описаны в трактате X в., посвященном *паракимомену* Василию Лакапину. В то же время этот трактат, сохранившийся только частично, воспроизводит конструкцию классической античной *триремы* и поэтому данными сведениями нужно пользоваться с осторожностью при попытке использовать их для реконструкции кораблей средневизантийского периода¹³¹⁹. Вместе с тем, известно, что трехъярусные суда, существовали во флоте Фатимидов в XI–XII вв. Кроме того, упоминание Львом VI больших арабских кораблей в X столетии также может указывать на наличие у судов трех рядов весел (Leo, Tact., XIX, 25).

Для транспортировки грузов византийцы, как правило, реквизировали обычные торговые суда и использовали их в качестве грузовых транспортных судов — *φορτηγού* или судов снабжения — *σκευφόρα*. По всей видимости, такие корабли были в основном парусными, а не весельными.

У византийцев (также как и у арабов) были специальные корабли для перевозки лошадей. Лев VI Мудрый включает транспорты для лошадей, которые он называют *ἵππων ἰσπαγωγοί* или *πλοῖα ἰσπαγωγά*, в вещевой обоз (*τοῦ λδου* или *τοῦ λδοι*) флота (Leo, Tact., XIX, 31). Корабли подобного типа были как парусными, так и весельными. Последние, естественно, были специально переделаны для размещения лошадей¹³²⁰.

Хеландионы первоначально представляли собой весельные транспортные суда для перевозки лошадей, что свидетельствует об их существенных конструктивных отличиях от *дромонов*. В то время как *дромон* был разработан исключительно как военный корабль, *хеландион* имел специальный отсек для размещения лошадей в средней части судна. Несмотря на различия кораблей, в литературных источниках наблюдается определенная путаница при использовании обоих терминов.

В византийских источниках трактатах упоминается также *сандал* или *сандалион* — лодка, которая тянулась более крупными кораблями. На ней не было мачты, а только четыре весла и руль¹³²¹.

Византийцы систематизировали и сохраняли опыт ведения войны на суше и на море с помощью разработанных ими военных трактатов. Несмотря на иногда устаревшую терминологию, эти тексты составляют основу современных знаний о византийском военно-морском деле. Основные сведения о ведении морского боя, содержатся в главах «Тактики» Льва Мудрого и Никифора Урана, которые назывались *περὶ ναυμαχίας*. При этом оба автора использовали «Навмахию» Сириана Магистра (VI в.) и другие более ранние трактаты. Дополнительные сведения по этому вопросу можно найти в трактате «Об управлении



Рис. 120. Миниатюра из Мадридского списка «Хроники» Иоанна Скилицы, представляющая морской бой византийцев с руссами. Прорисовка И. В. Кирсанова.

Империей» Константина Багрянородного, а также у некоторых других византийских и арабских авторов.

Проведение военно-морских операций в древности и средневековье очень сильно ограничивалось особенностями конструкций кораблей, из которых состояли флоты. Так, галеры имели плохую устойчивость, особенно в открытом море, что часто приводило к катастрофическим последствиям. История имеет множество примеров, когда флоты, состоявшие из галер, погибали во время штормов. Учитывая этот фактор, военные операции на море, как правило, проводились в довольно непродолжительный период — с середины весны до сентября¹³²².

Скорость галер была ограниченной даже при использовании парусов. Грузоподъемность их также была невысокой. Так, например, небольшие *дромоны* могли нести лишь четырехдневный запас воды¹³²³. По сути, это означало, что галерный флот мог передвигаться лишь вдоль берегов и должен был часто останавливаться для пополнения запасов воды и пищи и отдыха экипажей. Именно по этим причинам Никифор Уран подчеркивал необходимость иметь в составе корабельной команды опытного морского волка: «Такие люди должны знать как подводные скалы в море, так и мель, а также расположение портов и расстояния между ними. Они должны знать, где лучше пополнить запасы» (NOT, § 119, 1, 1–3).

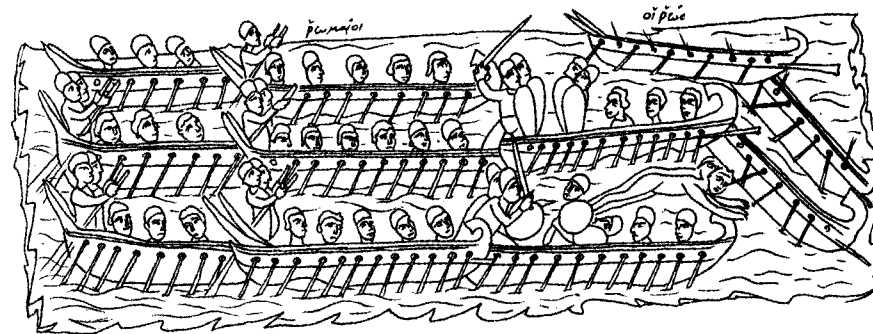
Ведение войны на море в средневековье имело целью захват прибрежных территорий и островов. Кроме того, после отказа от таранов, единственного смертоносного для судов средства, и до появления огнестрельного оружия морские сражения стали носить, по словам

Д. Прайора, более непредсказуемый характер. Успех приносили слаженные действия и большая сноровка экипажей¹³²⁴. Поэтому неудивительно, что как византийские, так и арабские уставы делали акцент на сохранении собственного флота путем маневров, истощении противника, а также уделяли большое внимание развитой системе разведки, для чего часто использовались шпионы под видом купцов. Упор делался на проведении неожиданных атак и предотвращении внезапных вражеских нападений. Рекомендовалось принимать бой лишь тогда, когда имелось полное преимущество в количестве сил и более выгодное расположение. Большое значение уделялось тактическим инновациям. Лев VI, например, противопоставлял арабам с их тяжелыми и медленными судами малые и быстрые корабли (главным образом *моноксилы*) славян и русов (Leo, Tact., XIX, 74–77).

Отдельные эскадры находились на укрепленных базах, (*аплектонах*), расположенных вдоль побережья. Во время морского похода эти эскадры собирались вместе, образуя флот, основную часть которого составляли гребные корабли, а также обоз из парусных и гребных транспортов. Внутри флота сохранялось деление на эскадры; приказы



Рис. 121. Сифон для метания «греческого огня». По: *Beffeyte R. L'art de la guerre au Moyen Âge. Rennes, 2005. P. 42. Рис. И. В. Кирсанова.*

передавались от судна к судну с помощью сигнальных флагов и фонарей¹³²⁵.

Во время похода и собственно во время боя было крайне важно, чтобы суда располагались в строгом порядке: если эскадры не соблюдали порядка (или если противник заставал флот врасплох), суда не могли оказывать помощь друг другу, что, как правило, означало неминуемое поражение. Во время боя применялись различные тактические маневры, такие как применение фланговых маневров, имитация отступления, а также сокрытие резервов (Leo, Tact., XIX, 52–56). Лев VI открыто высказывался против прямых столкновений, предпочитая использование хитрости (Leo, Tact., XIX, 36). Он отдавал предпочтение построению в форме полумесяца с флагманом в центре и более тяжелыми судами на «рогах» (т.е. на флангах) с целью предупреждения фланговых атак противника (Leo, Tact., XIX, 52).

После сближения флотов начиналась перестрелка при помощи различных метательных снарядов. Цель этих действий заключалась не в том, чтобы потопить вражеские корабли, а в том, чтобы разрушить порядки экипажей перед рукопашной схваткой, которая и решала исход боя¹³²⁶.

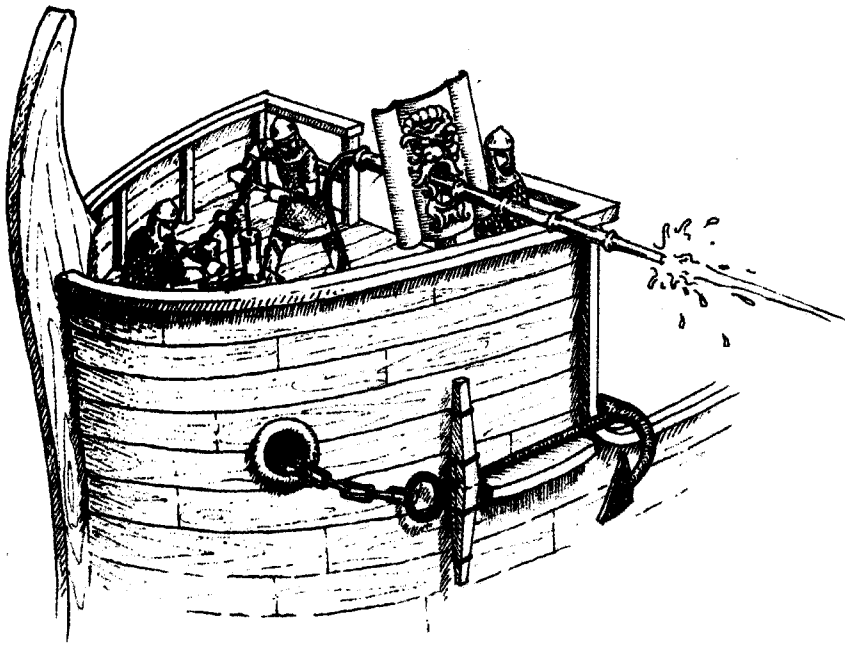
Как уже отмечалось, в отличие от античных боевых кораблей, византийские (и арабские) суда не имели таранов; основным средством поражения противника были зажигательные ракеты, а также *греческий огонь*¹³²⁷.



Рис. 122. Миниатюра из Мадридского списка «Хроники» Иоанна Скилицы, показывающая использование византийцами греческого огня против неприятельских кораблей. Прорисовка И. В. Кирсанова.

Как и римские предшественники, византийские корабли были оснащены катапультами и баллистами), с помощью которых метались камни, дротики, кувшины с греческим огнем или другими зажигательными смесями, *триболы* и даже контейнеры с известью для ослепления противника или, по словам императора Льва VI (чего, скорее всего, никогда не делалось), сосуды со скорпионами или змеями (Leo, Tact., XIX, 61–65).

Морские пехотинцы и гребцы верхней банки имели тяжелую броню (Лев называл их *катафракты*). Они были вооружены оружием для ближнего боя (копьями и мечами). Другие моряки имели легкие доспехи и были вооружены луками¹³²⁸, а с XII в. византийцы стали использовать и арбалеты (τξῆγγρα).

«Греческий огонь». *Греческий огонь* — название, которое дали европейцы особой зажигательной смеси, которую использовали в морских сражениях византийцы. Сами греки, чаще всего называли этот состав *жидким огнем* (ὑγρὸν πῦρ). Хотя начало использования химических зажигательных смесей византийцами, как уже отмечалось, связывают с началом VI в., фактически вещество, известное под названием *греческого огня*, было разработано в 673 г. сирийским инженером по имени Каллиник¹³²⁹.

Известным методом применения было метание огненной смеси с помощью большой бронзовой трубы (*сифона*) на вражеские корабли. С теми же целями могли применяться катапульты и краны¹³³⁰. Обычно смесь хранилась в подогретом состоянии под давлением. Обслуживающий персонал был защищен большими железными щитами. Существовала также и портативная версия *сифона*, которую изобрел, по мнению большинства исследователей, Лев VI и которая представляла собой аналог современных огнеметов¹³³¹. Рецепт изготовления *греческого огня* охранялся как государственная тайна, а о его компонентах можно лишь догадываться по обрывочным данным, содержащимся у разных авторов, таких как Анна Комнина, поэтому его точный состав до сих пор неизвестен. По своей сути *греческий огонь* походил на *напалм*. Источники утверждают, что его невозможно было потушить водой, а только с помощью песка, прекратив доступ кислорода. Некоторые исследователи предполагают, что смесь можно было потушить с помощью уксуса. Поэтому в качестве средства защиты от *греческого огня* использовался войлок, смоченный в уксусе¹³³².

Несмотря на несколько преувеличенные описания византийских историков, *греческий огонь* не являлся «чудо-оружием», и его использование не смогло предотвратить некоторые серьезные поражения византийского флота¹³³³. Учитывая малую дальность действия, потребность

в спокойном море и благоприятном направлении ветра, применение этого средства было весьма ограниченным. Тем не менее, при сопутствующих обстоятельствах и против неподготовленного противника он был весьма эффективен, а его психологическое воздействие могло оказаться решающим, как было неоднократно продемонстрировано при его применении в сражениях против славян. *Греческий огонь* упоминается и в XII столетии, но византийцы не смогли использовать его против войска крестоносцев во время Четвертого крестового похода, возможно, потому, что потеряли доступ к районам, таким как Кавказ и восточное побережье Черного моря, где добывались основные ингредиенты необходимые для изготовления смеси.

Арабы применили свой «жидкий огонь» после 835 г., но неизвестно, использовали ли они византийские формулы, полученные в результате шпионажа или бегства к ним *стратига* Евфимия в 827 г., или же они самостоятельно разработали собственный состав. В трактате XII в., написанном арабским автором аль-Тарсуси для Салах ад-Дина, описывается версия *греческого огня* под названием *нафт* (от слова *нафта*), изготовленная на основе нефти с добавлением серы и различных смол¹³³⁴.

Закат морского могущества Византии. Оценить роль военного флота в истории Византийской империи достаточно непросто. Арабская угроза с VII по X в. заставляла византийцев содержать сильный флот, который сыграл важнейшую роль в успешной защите Константинополя во время двух арабских осад города. На протяжении всего этого периода военно-морские операции были неотъемлемой частью арабовизантийского противостояния, продолжавшегося вплоть до конца X в.

В то же время, как и в Римской империи, византийский военный флот, даже в период своего наивысшего расцвета, в значительной степени играл второстепенное значение по сравнению с сухопутными войсками. Этот флот наглядно иллюстрируется относительно скромным положением командующих флотами в императорской иерархии.

Ясно, однако, что постепенное снижение византийской морской мощи в X и XI вв., когда Империя начала уступать на море Венеции и Генуе, имело в будущем важное значение в судьбе Византии. Успех Четвертого крестового похода, который разрушил основы византийского государства, был в значительной степени обусловлен абсолютной беззащитностью Империи на море¹³³⁵. Процесс ослабления морской мощи был инициирован самой Византией, когда в XI столетии греки все чаще стали использовать итальянцев, чтобы отстаивать свои позиции на западе во время борьбы с арабами на востоке. Итальянские республики получали большую прибыль, действуя в качестве торговых

посредников между Империей и Западной Европой. Это способствовало эмансипации итальянских республик, которые начали проводить свою собственную политику, а с конца XI в. перешли к эксплуатации и прямому грабежу Империи.

ГЛАВА VI ВИЗАНТИЙСКАЯ АРМИЯ В X–XII ВВ.



«...Τοὺς γὰρ πρὸς πόλεμον ἑτοίμους μᾶλλον
ἀγχιῶσιν οἱ βάρβαροι»
(«...Варвары боятся больше тех, кто готов к войне»)
(Maug., VIII В, 60).

1. РЕФОРМЫ И ЭВОЛЮЦИЯ: ФОРМИРОВАНИЕ АРМИИ НОВОГО ТИПА В X В.

Если вначале *фемы* были просто группами провинций, в которых базировались различные войска, то около 700–730 гг. они приобрели определенную географическую идентичность (ссылки, например, делались на «области такой и такой фемы»), а к концу VIII в. на базе *фем* начали создаваться некоторые элементы администрации, хотя продолжали еще существовать позднеимперские провинции. К середине IX в., как свидетельствуют наши источники, *фема* имела и административную и военно-административную структуру, которая быстро заменила собой остатки позднеимперских управленческих структур, и стратег фемы был не только верховным представителем военной власти, но и контролировал финансовых и судебных чиновников¹³³⁶. Количество *фем* с процессом стабилизации политической ситуации в Византии во время правления императоров Льва III и Константина V увеличивается, а их внутренняя организация совершенствуется, особенно в сфере логистики. Начиная с конца VIII в. — с восстановлением власти Империи над балканскими территориями — там также создаются *фемные округа*¹³³⁷.

В IX столетии Византия вновь начинает проводить наступательную внешнюю политику на востоке. Это способствует тому, что вся военная система Империи на протяжении X в. претерпевает значительные изменения.

Как уже отмечалось, в период формирования *фемной системы* обязанность военной службы была возложена на стратиотов — многочисленную группу свободного земледельческого населения. Из них и формировались провинциальные военные отряды. Для того чтобы быть причисленным к сословию стратиотов, необходимо было владеть земельным участком или иным имуществом определенной стоимости. Именно тогда главы некоторых семей, принуждаемых к военной службе, были записаны в военных регистрах и названы *стратиотами*. Они должны были либо сами участвовать в военных действиях, либо выставить вместо себя заместителя, которого обеспечивали содержанием и вооружением. В любом случае они снабжали своего заместителя содержанием и вооружением бойца взамен некоторых налоговых льгот. В византийском крестьянстве наряду со «стратиотскими» появляются



Рис. 123. Византийская империя в 1025 г.
Воспроизведено по: История Византии / Под ред. С. Д. Сказкина. Т. 2. С. 209

и «гражданские» семьи. Выше уже говорилось, что наделы стратиотов не были освобождены от обязательного налогообложения, как и прочие земельные владения в Византии. Однако по сравнению с другими категориями крестьянства стратиоты имели ряд льгот и привилегий. В мирное время стратиоты занимались ведением собственного хозяйства. Во время войны они обязаны были по приказу фемного *стратига* являться в указанное для сбора войск место. Все вооружение, амуницию, лошадей стратиоты приобретали за свой счет. По окончании военных действий фемные контингенты распускались и стратиоты возвращались к своему хозяйству¹³³⁸.

Для правильного функционирования подобная система должна была соответствовать модели, которую представляет нам «Тактика» Льва VI. Стратиот должен был быть «закиточным», или, как говорит «Житие св. Луки», «самодостаточным», чтобы семья могла его вооружить, содержать и в то же самое время продолжать обрабатывать его землю. Положение «стратиотских семей» улучшалось предоставлением важных налоговых льгот. С другой стороны, офицеры фемной армии должны были рекрутировать небольшое ядро отборных стратиотов, пригодность к военной службе которых определялась их физическими и моральными качествами.

Таким образом, начиная с эпохи формирования фемного строя и на протяжении всего X в. соединялись два различных принципа комплектования армии: один один налагал груз принудительной военной службы на часть населения, другой предоставлял военным командирам некоторую свободу набора. Но уже император Лев VI хорошо осознает, что реальность очень отличалась от идеальной модели. Стратиоты все больше и больше беднели, поэтому их оружие и снаряжение находились в наилучшем состоянии. «Стратиотские семьи», плохо защищенные своим статусом и гарантией освобождения от налогов, все больше и больше стремились уклониться от выполнения своих обязанностей и смешаться с массой обедневших крестьян. Наконец ядро элитных солдат фемного войска, по крайней мере на границе, начинает вербоваться в большинстве своем из «профессионалов», очень часто армянских переселенцев, которых надо было вооружить. Эта обязанность ложилась на плечи «богатых» фемных стратиотов.

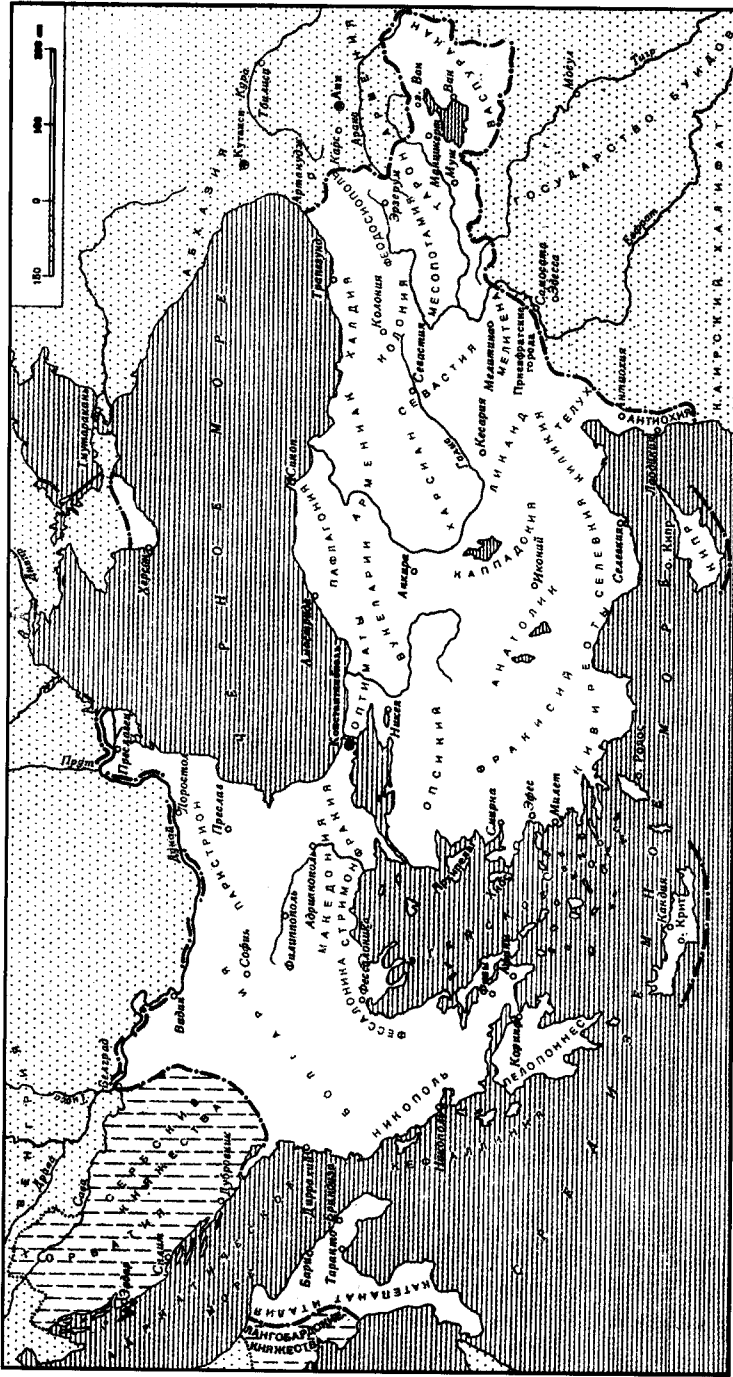
Проблемы функционирования фемной организации привели, мы точно не знаем когда, но, скорее всего, в середине X в., к реформе. Недатированная Новелла Константина VII Багрянородного определяет ее как укрепление «бывшего ранее обычая» (Jus., II, P, 234–237)¹³³⁹. Реформа предполагала следующие важные нововведения. Во-первых, военный статус распространялся не только лиц, обязанных военной службой,

но и на земельные наделы, владельцы которых, независимо от их положения, должны были взять на себя, частично или полностью, груз по несению военной службы (*отратεα*). Во-вторых, фиксировалась минимальная стоимость наделов, которая варьировалась (в зависимости от вида службы) от двух до четырех или пяти ливров золота. Таким образом законодатель надеялся затормозить процесс обнищания крестьян-стратиотов, достояние которых уменьшалось, и избежать понижения экономического и социального статуса «военных семей» до положения обычных владельцев или *париков*¹³⁴⁰, зависимых от «могущественных» людей.

С точки зрения сельскохозяйственной политики, эта новелла была мерой, позволявшей крестьянам-солдатам сохранить свои земельные наделы. С точки зрения военной политики, она содействовала усилению армии, что было особенно актуально в период войны, которую Империя вела под руководством Варды, а затем Никифора Фоки против Хамданидов¹³⁴¹.

Анализ источников позволяет предположить, в какой момент у руководства Империей появилась потребность в проведении военных преобразований. Иоанн Зонара сообщает о состоявшемся разговоре, без сомнения, легендарном, но вполне показательном, между военачальником Никифором Фокой и императором Романом II (959–963 гг.). Император якобы обратился к Никифору с вопросом: почему, по его мнению, дела у ромеев идут все хуже. «Тот ответил откровенно, не скрывая своих чувств: “Потому что именно ты — император, а мой отец — начальник армии. Но ты не правишь как должно, и у него — только одни скряги. Если бы ты этого захотел, могли бы измениться и мышление и положение ромеев; только это изменение не произойдет сразу”. Император, послушавшись его, приказал ему вести дело по-своему; и он тотчас же занялся армией, выправляя тот личный состав, который уже к тому времени существовал, и вербуя других стратиотов, которых он тренировал всяческими военными упражнениями. Так он пополнил ряды войск и так вооружил крестьян, вставая таким образом на точку зрения, противоположную слову пророка, и перековав их орала в мечи и их плуги в копья. И с ними он не имел затруднений в воздвижении трофеев, о которых известно» (Zon., XIV, 23).

Рассказ малопонятен, и невозможно с точностью датировать данное событие. В нем говорится о времени правления Романа II, чья политика была подвергнута резкой критике его преемником на троне. Однако более логичным представляется, что этот рассказ может относиться к 955 г., когда, в преддверии реформирования набора в фемное войско, Никифор Фока сменил своего отца Варду на посту *доместика схол*.

В любом случае данный пассаж демонстрирует перелом в сознании и в действиях, соответствующие смене поколений¹³⁴². Никифор, без сомнения, не упрекает своего отца в личной алчности. Недальновидная политика, не имеющая никаких перспектив в будущем, нашла свое отражение в трактате *De velitatione bellica* («О боевом сопровождении»). Ей Никифор противопоставляет грандиозное и дорогостоящее предприятие, связанное с тотальной мобилизацией. Эта острая критика Варды Фоки неудивительна. Согласно Скилице, насколько Варда был хорошим офицером или *стратигом* под командованием других, настолько посредственным руководителем он оказался на посту *доместика схол*, на котором, в противоположность своим детям, не сделал ничего значительного (Skyl. P. 241). Возможно, мы имеем отголосок этого суждения, поскольку трактат «О боевом сопровождении» не упоминает карьеры *доместика* Варды Фоки, но только ту эпоху, когда он был *стратигом фемы* (Velit., Praef., 5).

Даже если Новелла Константина VII не имела прямой связи с этим военным проектом, но все же примечательно, что Никифор, став императором, принял его за основу своих собственных реформ. Тот же Иоанн Зонара объясняет нам, что для финансирования своих постоянных военных кампаний он задушил налогами подданных, посылая в провинции агентов налоговой службы и инспекторов, которые усилили налоговый гнет военными поборами. Неимущих, которые до сих пор были вообще освобождены от налогов, записывали в почтовое ведомство, тех, кто ранее принадлежал к почтовому ведомству, — в моряки, моряков — в пехоту, пехотинцев записывали как всадников, всадников — как катафрактов. «И действительно, — пишет Зонара, — казалось, что он всех записал в военное сословие» (Zon., XVI, 25, 20–21).

Как подчеркивают некоторые исследователи¹³⁴³, эти постановления, прежде всего относятся к сфере налогообложения и не вносят глубоких изменений в систему стратиотских земель (*стратий*). Никифор усиливает налоговый гнет для *стратий*, создавая новое военное звено, отряд бронированных кавалеристов, и повышая всех *стратиотов* на одну ступень выше. Также несомненно, он вводит новых людей в состав стратиотских семей, что дает повод такому пристрастному наблюдателю, как Зонара, говорить о полной милитаризации общества.

Недатированная новелла Никифора Фоки о стратиотских имуществях только укрепляет и даже доводит до парадокса законодательство Константина VII (Nov. XXII, Jus., III. P. 255–256)¹³⁴⁴. Последнее зафиксировало минимальную стоимость земельного надела, который стратиот должен был иметь для обеспечения своей службы, и предусматривало для любого неправомерного присвоения этой земли возвращение ее без

выплаты компенсации. Никифор подтверждает то же самое правило, но при этом поднимает от четырех до двенадцати ливров минимальную стоимость земельной собственности, гарантирующей расходы на службу, «ввиду большого развития бронированного войска». И это вполне понятно, потому что вооружение *катафракта* стоит дороже, чем снаряжение и содержание обычного всадника. Утраивая минимальную стоимость стратиотского имущества, Никифор гарантирует не только финансирование армии *фем*, но также повышает общественный барьер, который отделяет «военные семьи» от простых «крестьянских семей». Эта налоговая мера, без сомнения, сопровождалась социальными изменениями, проявившимися в новелле Константина VII, и более закреплёнными в новелле Никифора.

Одно место из сочинения арабского автора Ибн Хавкала подводит итог этой реформе системы набора и финансирования войска¹³⁴⁵: «...Император византийцев Никифор взимал подать с каждого очага, населенного домохозяином, обладавшим слугами, большим и малым скотом, землями и обработанными полями, средней податью стоимостью в десять динаров наличным золотом. Тех, кто по своей способности был выше этой последней категории, он обязывал отправкой человека со своим вооружением, своими верховыми животными и своими оруженосцами, так же как тридцатью динарами для обеспечения его продовольствием и снаряжением. Так Никифор организовывал свои экспедиции против мусульман: он нисколько не транжирил фонды своей казны, не тратил на это свое собственное имущество и свои доходы, но, объединяя эти фонды и неся эти расходы, он получил те суммы, которые он брал с собой на земли Ислама и которые он приобретал, накапливая таким образом. Такой способ собирать деньги был причиной, почему христиане его ненавидели, ненавидели его власть, раздражились против его доверенных лиц, боясь, как бы он не возобновил своих замыслов против земель Ислама, которых у него было столь много на сердце. Это было для них основанием, чтобы его убить, и поводом, чтобы оправдать свои действия против него».

Арабский путешественник — или его информатор — не знал организации сбора налогов со «стратиотских земель», а также не видел разницы между *фемами* и *тагмами*. Как и у Зонары, у него преобладает только идея тотальной милитаризации. Однако он прекрасно показал новое значение бронированной кавалерии и точно определил политику императора, направленную на самофинансирование армии. С налоговой и структурной точки зрения, таким образом, неплохо просматривается система, предвосхищенная уже на страницах «Тактики» Льва VI, затем ясно сформулированная в законодательстве Константина VII. Она

функционировала уже в период военных действий на востоке, описанных в трактате «О боевом сопровождении», а затем стала более радикальной во время походов Никифора Фоки¹³⁴⁶.

Развитие военной организации — явление более сложное, и нельзя попросту уловить социальную и военную составляющую этого процесса. Она по большей части ускользает от воли законодателей и зависит от целого ряда обстоятельств. Трактат «О боевом сопровождении» позволяет нам определить значимость двух из них¹³⁴⁷. Прежде всего, это большое разнообразие тех функций службы, которые требовались от стратиота одного и того же статуса. В социальном отношении в целом имелось мало различий между земледельцем, который в течение пятнадцати дней занимает за свой счет наблюдательный пост в горах, наемным рабочим, назначенным ему в качестве заместителя, сельским или полусельским жителем без содержания, который составляет местный гарнизон, солдатом, служащим в обозе или других службах, пехотинцем, всадником и оруженосцами, сопровождавшими последнего и зависимыми от него. Все они принадлежали к войску и содержались за счет «стратиотских» семей. Но их социальная сфера службы имела ряд существенных отличий. Необходимо также учитывать разницу между *стратиотами* (*στρατιώται*) — владельцами земельных наделов — и *воюющими* (*στρατεύόμενοι*), которые действительно участвовали в походах. Земледельцы, хотя по своему статусу они и считались воинами, почти всегда выставляли вместо себя заместителей. *Стратиг фемы* хорошо это знал.

Согласно трактату «О боевом сопровождении», *фема* была тем более военизированной областью, чем чаще она подвергалась вторжениям врагов. Чтобы описать принцип малой войны, автор трактата показывает нам не какую-то любую *фему*, но именно жителей пограничной полосы (*Velit. Praef., I*)¹³⁴⁸. Так, *акритские фемы* отличались от обычных *фем* тем, что война для них была постоянным родом деятельности. Поэтому войска, защищавшие их, должны были находиться в постоянной боевой готовности. Следствием постоянной военной угрозы, без сомнения, стало сокращение населения пограничных *фем*, которые потеряли большую часть своего земледельческого населения и изменили этнический состав благодаря прибытию иммигрантов, главным образом армян, живущих в первую очередь войной, а уже потом сельским хозяйством. Таким образом, мы можем выделить две формы военно-государственного землевладения, существовавшие в этот период. С одной стороны, мы видим старую модель крестьянина-солдата, которого призыв в войско отрывает от полевых работ, с другой — модель более позднюю: солдата-крестьянина, который приобретает свою землю, выбирая профессию воина.

Осуществляя и далее ту же налоговую политику, можно было прийти — что и происходит в XI столетии — к полной фискализации «военной службы», когда владельцы стратиотских наделов платили военный налог, за счет которого содержалась профессиональная армия. Это было вполне удобное, но в то же время крайнее решение, и оно означало конец набора фемного ополчения. Оно не отражено ни в каком законодательном акте. Напротив, новеллы Константина VII и Никифора Фоки, повышая и закрепляя фискальный барьер между «военными» и «гражданскими» семьями, не признают простую фискализацию службы, но пытаются очертить социальные группы при помощи налоговой системы. Таким образом, они хотели сохранить для фемной армии ее связь с земледельческим обществом. И эта традиционная основа византийской армии в самом деле продолжает существовать среди местного населения провинций, где шла локальная пограничная война, пока граница с Тарсом продолжала разделяться на *акритские фемы*. Необходимо было переждать завоевание этих территорий, исчезновение границы, затем установление мира, чтобы с фактическим исчезновением фемного войска военная служба была фискализирована¹³⁴⁹.

Каковым было отношение военной знати провинций к тенденции «феодализации»? Пожалование привилегий, связанных с несением военной службы, узкой группе элитарных воинов и превращение стратиотского надела, который ранее являлся основой для снабжения воина, в простое земельное имущество, с которого государство взимало налог, должно было привести к отказу от принципов фемного строя. Новелла императора Константина VII выступает против подобных ситуаций, упоминая «могущественных», и среди них войсковых командиров, которые принимают под свою зависимость и свою защиту военные семьи, превращая их представителей в зависимых *париков* и освобождая последних от военной службы (Nov. VIII, 3. Jus. I. P. 225–226)¹³⁵⁰. Лев в своей «Тактике» выражает сожаление по поводу того, что некоторые офицеры превращают стратиотов в своих клиентов, а новобранцев, которые были бы должны пополнить боевые подразделения фемной армии, они превращали в своих слуг (Leo, Tact., VIII, 26). Этот процесс набирал обороты параллельно с развитием военной техники и растущей значимости кавалерии. Более чем вероятно, что «арменизация» фемного войска и поселение на границах этнических меньшинств, имеющих своих традиционных руководителей, благоприятствовали этой двойственной эволюции. Это приводило, с одной стороны, к увеличению связей зависимости, а с другой — к появлению категории различных «воинов-крестьян». Без сомнения, в этот смысле показателен совет, данный Львом VI *стратигу фемы*. Император обязывал богатого землевладельца, который не

шел в войско, полностью снабдить стратиота, который уже находится в войске, лошадью, оружием и слугой. В этом разделе «Тактики» речь действительно идет об обязанности *стратига* лучше экипировать тех солдат, которых он сам набрал, заставляя гражданских лиц оплатить расходы на экипировку, а не позволять крестьянам-стратиотам отправлять в поход только лишь своих заместителей (Leo, Tact., XX, 205). Но эти данные не должны скрыть от нас то обстоятельство, что институт стратиотских наделов, предоставляя для набора фемного войска очень серьезную земельную основу и сохраняя для службы свой социальный или налоговый характер, шел в противоположном направлении от этой так называемой «феодализации».

Как определить позицию Никифора II Фоки по отношению к этим проблемам? Если бы этот император не был сторонником жесткой военной политики, он остался бы, по всей видимости, верным реформе «стратиотских наделов», которую проводил еще император Константин VII. Более всего Никифор стремился, исходя из военных нужд, умножить численность армии или даже, согласно заявлению Зонары, записать в ее состав все сельское население. В данном случае мы не видим никакого разрыва с предыдущей традицией, но лишь переориентацию той системы, которая была очень хорошо приспособлена к региональной обороне, модель которой нам хорошо показывает трактат «О боевом сопровождении», в сторону завоевательной политики Империи. Итак, можно говорить, что Никифор желал проводить другую политику, но с теми же средствами¹³⁵¹.

Вместе с тем, он хотел сгладить возрастающее различие между фискальным и военным статусом стратиота. В трактате «О боевом сопровождении» *стратиот* — это прежде всего тот, кто сражается. В императорском законодательстве употребление данного слова менее отчетливо, но имеет тот же самый смысл. Так, в Новелле (без даты), в которой речь идет об армянских стратиотах-дезертирах, и в отношении стратиотов, обвиненных в убийстве, император предусматривает, что их земля может быть передана только тому, кто был способен нести обязательство военной службы. Это солдаты или офицеры *фем* или *тагм* и *стратиги*, которые могут отличиться в сражении (Jus. III, Nov. № XVIII). Здесь мы видим попытку заменить крестьян-солдат солдатами-крестьянами.

Таким образом, перед нами вырисовывается сильно военизированное, но вместе с тем совершенно не феодальное общество. После 961–962 г. условия войны изменяются, хотя военно-социальные структуры остаются прежними.

Трактат «О боевом сопровождении» представляет нам полноценный проект пограничной оборонительной системы Империи, своеобразный

эквивалент арабской пограничной территории «Thugûg»), которую начиная с Льва VI пытается создать византийское правительство.

Процесс реформирования военной организации Империи выразился в появлении уже на рубеже IX и X вв. общего централизованного командования для действующих походных войск — тагм и подобных им соединений. Таким объединенным высшим командованием становится *доместикат схол*, а в середине X в. высшее командование разделяется на западный и восточный *доместикаты*.

Заключительный этап реформы проходит в первой половине X в., когда после ряда успешных кампаний на восточных и балканских границах Византии был создан целый спектр новых военных областей, которыми руководили независимые военачальники. Первоначально это привело к возвышению бывших *клицур* (небольших пограничных районов) до статуса *фем*, а также к сведению в *фемы* новых областей, но с тем различием, что такие новые *фемы* были довольно мелкими территориальными образованиями и формировались вокруг отдельной крепости. Новая *фема* представляла собой четко ограниченное геополитическое образование, которое находилось под командованием офицеров, зачастую называвшихся «малыми» *стратигами*. Эти *фемы*, созданные вдоль восточной границы, называли «пограничными» или «армянскими» *фемами*, поскольку армяне составляли в них значительную часть населения, либо местного, либо мигрировавшего туда. В X столетии имело место масштабное переселение иммигрантов из Армении в юго-восточную и южную часть Малой Азии, и поэтому константинопольское правительство стало называть эти области «Малой Арменией». Такое их обозначение также служило для того, чтобы в организационном и в культурном аспекте отличить их от старых «больших» или *ромейских фем* (Velit., Praef.)¹³⁵². Но эта система во второй половине X в. была еще больше модифицирована после размещения на границах более эффективных в военном отношении императорских *тагм*, а также в результате набора профессиональных подразделений на землях вокруг укрепленных пограничных центров, которые по большей части стали резиденциями *стратигов* малых *фем*. С конца 960-х гг. они были объединены в серию больших военных округов (*дукатов*, *катепанатов*), во главе каждого из которых стоял *дука* или *катепан*, независимый от местной фемной администрации военачальник, наделенный общей властью над нижестоящими военачальниками.

Эти новые военные округа в целом охватывали группу новых малых *фем*, наряду с крупными укрепленными центрами в *фемах* в их тылу. Стратегически эти новые округа создали своего рода защитный экран буферных областей для тех старых — ромейских — *фем*, которые

теперь превратились во внутренние районы. Каждый такой округ прикрывал определенный сегмент расширившейся границы и стратегически выступал в качестве плацдарма для ведения наступательных операций. Они были независимы друг от друга с точки зрения имеющихся в наличии людских ресурсов. Затем подобная структура была создана и на западе Империи.

Одним из результатов этого развития стала бесполезность старых фемных ополчений, которые постепенно теряли свой военный потенциал. На смену им приходят походные войска, дислоцированные как вдоль границ Империи, так и во внутренних *фемах*. Эти войска все в большей и большей степени комплектуются или из профессиональных наемных войск или из отрядов, посланных подчиненными и вассальными князьями и правителями различных пограничных с Империей малых государств¹³⁵³.

Вид и статус новых *дукатов* свидетельствуют о стратегии расширения завоеваний на восточных и западных рубежах Империи. К 970-м гг. множество таких новых военных округов — *дукаты* Халдия, Месопотамия и Антиохия — покрывали восточную границу и простирались дальше; в период с 1000 по 1045 г. в состав Империи вошли *дукаты* Иберия, Веспуракан, Эдесса и Ани. На Балканском полуострове наблюдался аналогичный процесс расширения территории и создание *дукатов* или *катепанатов*. В 970-х и 980-х гг. здесь возникают *дукаты* Адрианополь и Фессалоника, а после завоевания Болгарского царства Василием II (1015 г.) формируются округа Стримон, Паристрион и Болгария. Подобные военные округа немного позднее появятся в византийской южной Италии — что частично будет связано с агрессивными действиями норманнов в том регионе — и на южных Балканах¹³⁵⁴.

Изменения, которые имели место в середине X в., когда Империя все более и более переходит к наступательным войнам и когда становится очевидной потребность в более широком разнообразии различных видов вооружения, имели важные последствия для развития армии последующего периода. До того времени тяжелая конница была, вероятно, представлена только в императорских *тагмах* и в других элитных боевых формированиях, которые базировались в Константинополе и его округе, хотя сведения источников об этих отборных войсках являются по меньшей мере недостаточными¹³⁵⁵. Конные отряды *фем* были по большей части легковооруженными, а пехота в основном использовалась для защиты опорных пунктов и поселений, в качестве крепостных гарнизонов. Армии *фем* в период с 660 г. до начала X в. должны были быстро отвечать на вторжение извне, беспокоить своими действиями вражеские войска или совершать быстрые набеги на вражескую территорию.

Увеличение в середине X в. важности тяжелой пехоты и введение специального формирования тяжелой конницы знаменовало собой изменение военной политики в сторону более агрессивных действий¹³⁵⁶.

Постоянные боевые соединения, или пехотные и кавалерийские *тагмы*, начиная с 950-х годов становятся все более и более преобладающим элементом во всем византийском войске по причинам, охарактеризованным нами в общих чертах выше. Фемное ополчение соответственно отходит на задний план. Оно все реже оказывалось необходимым в качестве походной армии, хотя фемные стратиоты все еще в значительном числе призывались когда это было необходимо, объединялись в пехотные *таксиархии* или конные *паратаксии*, а также, вероятно, размещались на границах в качестве пограничных гарнизонов на период службы¹³⁵⁷.

Наконец, с 70-х гг. X столетия в источниках появляется упоминание о нескольких «именных» военных соединений, которые особенно широко будут использоваться в византийском войске начиная с XI в. Среди таких отрядов прежде всего надо отметить *тагму Атанатов* (*Бессмертных*), основанную императором Иоанном Цимисхием. Мы можем достаточно точно определить дату создания отряда *Бессмертных* благодаря Льву Диакону. Император Иоанн I Цимисхий создал это подразделение еще до начала своего похода против Святослава в Болгарию в 971 г. (Leo Diac., VI, 11). Во время последующего вступления в Болгарию *Бессмертные* образовывали авангард его войска (Leo Diac., VIII, 4). Битва, которая разыгралась перед городом Великий Преслав, закончилась в пользу византийцев благодаря блестящей атаке кавалерии *Бессмертных*, которая приняла на себя удар левого крыла русов (Leo Diac., VIII, 5–6).

Два высших офицерских звания в этом подразделении появляются немного позже также в Эскуриальском тактиконе. Это *доместик Атанатов* (*δομestικός τῶν Ἀθανάτων*) и *топотирит Атанатов* (*τοποτηρητής τῶν Ἀθανάτων*)¹³⁵⁸. Так как оба эти титула появились здесь от старых тагм, то мы можем предположить, что император Иоанн I Цимисхий организовал *Бессмертных* по их образцу. Если это предположение правильно, то недостающие в источниках звания мы могли бы дополнить по Клеторологии Филофея.

В трактате конца X в. «О создании лагеря» *Бессмертные* упомянуты дважды, каждый раз в связи с воинами *этери*. Обе эти воинских части должны были иметь свои палатки в императорской части военного лагеря — в так называемый *βασιλικὸν ἀπλήκτων* (Cast, I, 99, 161).

За первые 70 лет XI в. нет никаких данных о существовании *Бессмертных*¹³⁵⁹. Также нельзя назвать ни одного командующего этим

подразделением. При императоре Михаиле VII Дуке (1071–1078 гг.) по инициативе логофета Никифора (Никифорицы) после поражения при Манцикерте из малоазиатских беженцев был образован отряд с тем же названием (Bryenn., IV, 4, 7, 8, 11; Attal., 211; Ced., II, 724 и 727; An., Alex., I, 18)¹³⁶⁰. Командиром *Бессмертных* был, очевидно, назначен Константин из Каппадокии, опытный военачальник и родственник императора Михаила VII; он же руководил их подготовкой (Bryenn., IV, 7–8).

Когда *доместик схол* запада Алексей Комнин выступил в поход против узурпатора Никифора Вриенния (1078/1079 гг.), его сопровождали *Бессмертные*, принявшие участие в битве при Каловарии (Bryenn., IV, 7–8; An., Alex., I, 21, 25; II, 164; Attal., 243)¹³⁶¹. Около 1080/1081 г. *Бессмертные* принимали участие в войне против никейских турок (Attal., P. 306). В период вступления на престол Алексея Комнина осенью 1081 г. в качестве единственного чисто византийского подразделения войск у Анны Комнины упомянуты лишь *Бессмертные* (An., Alex., I, 92)¹³⁶². Однако это сообщение византийской принцессы нужно принимать с определенной долей осторожности, поскольку в некоторых источниках, относящихся к той же эпохе, засвидетельствованы и другие византийские подразделения, состоявшие из подданных Империи¹³⁶³.

С августа 1079 г. до апреля 1088 г. *Бессмертные* представлены в реестрах нескольких документов (MM, VI, 21, 47; Jus., III, Nov. № XXX)¹³⁶⁴. Последнее их упоминание относится к 1094 г., когда на острове Кипр они принимали участие в мятеже Рапсомата (An., Alex., II, 164).

Другая именная *тагма Стратилатов* упомянута в период правления Иоанна I, а затем в 1069 г., после чего исчезает из источников. Упоминание о ней впервые появляется в Эскуриальском тактиконе. В нем отмечены два ранга: *стратилат* (*στρατηλάτης*) и *топотирит стратилата* (*τοποτηρητής τοῦ στρατηλάτου*). При этом *стратилат* в табели о рангах стоит выше *дуки* Антиохии, в то время как его *топотирит* включается в ряд остальных *топотиритов тагм*¹³⁶⁵.

Нам известно, что когда Варда Склир был освобожден от своей должности *доместика схол* востока и назначен *дукой* Месопотамии, он сначала доверил свои планы по организации мятежа *тагме Стратилатов* (Skyl., XII, 1–2; Ced., II, 417–418). Согласно описанию Атталиата, в войне между ромеями и войсками союзного сельджукам эмира Алеппо Махмута (ок. 1068/1069 г.) в полном составе были посланы в сражение *тагма Схол* и *Филакс Стратилатов*, в то время как император Роман Диоген стоял лагерем в Иераполе (Attal., 112). После обычного обстрела из луков арабы обошли *тагму Схол*, вступили со *Стратилатами* в рукопашный бой и разбили сначала их, а затем также обратили в бегство *Схолы*. В сочинении Георгия Кедрина имеется почти полностью похожее

описание события, однако здесь определенно говорится о *тагме стратилатов* (Ced., II, 673–674).

Тагма Сатрапов на короткое время появляется в административных источниках в 970-х гг., в частности в Эскуриальском тактиконе¹³⁶⁶, а затем бесследно исчезает¹³⁶⁷.

2. КРИЗИС СТАРОГО И СОЗДАНИЕ НОВОГО: ПЕРЕХОД К СИСТЕМЕ АРИСТОКРАТИЧЕСКОЙ АРМИИ В XI В.

Успехи императора Василия II в деле разгрома и завоевания Болгарского царства, а также успехи византийских императоров в восстановлении власти Империи над большей частью территории северной Сирии и северо-западного Ирака создали ситуацию, при которой, как это ни парадоксально, Империя оказалась менее защищенной от любой серьезной внешней угрозы нападения, чем это было до эпохи завоеваний. Дело в том, что несколько буферных государств и областей, которые прикрывали византийскую восточную границу прежде, теперь оказались под прямым управлением византийской администрации. Это обстоятельство разрушало военные структуры старых *фем*, формировавшихся в период от конца VII до IX вв. До середины XI в. существовало значительное формальное различие между должностью *дуки* или *катепана* в подчиненных им *дукате* или *катепанате* и *стратигом* в старых *фемах*. Это различие заключалось, во-первых, в том, что *дуки* и *катепаны* имели в своем распоряжении намного более важные военные ресурсы, и во-вторых, в том, что в имперской иерархии они изначально стояли выше *фемных стратигов*¹³⁶⁸.

В XI столетии старые *фемные* армии постепенно исчезают, и следствием этого стало расширение системы командных структур в *дукатах*. *Фемы* почти полностью заменяются постоянными профессиональными войсками, сведенными в *таксиархии* и *паратаксии*, о которых говорилось выше. И хотя впоследствии императоры из династии Комнинов, особенно Иоанн II, пытались восстановить систему набора войск по округам, до определенной степени основанную на земельных наделах, тем не менее начиная с конца XI в. византийская армия формировалась на основе локальных командных структур и постоянных наемных отрядов, находившихся в их распоряжении. В этом состояла характерная особенность императорских вооруженных сил в XII в.¹³⁶⁹

Но хотя новая структура военного управления в виде *дукатов* и *катепанатов* создала защитный занавес из буферных регионов между внутренними областями Империи и пограничными зонами, военная организация в таких военно-административных образованиях была раздроблена и направлена на противодействие прежде всего локальным

угрозам или отвечала на потребность в мобилизации сил для больших наступательных экспедиций¹³⁷⁰. Несмотря на то, что эта система не была системой линейной обороны, а скорее всесторонней активной защитой, раздробление походных войск по периферийным областям все же создавало определенные неудобства. Когда возникала серьезная угроза, задача императора или одного из двух главнокомандующих объединенным войском, а не местного командующего, состояла в том, чтобы собрать необходимые воинские силы и двинуться на врага. Типичной в этом плане была экспедиция Василия II в 995 г., выступившего из Константинополя, чтобы освободить Алеппо. Император совершил марш-бросок, который обычно занимал до 60 дней пути, за 15 дней, но при этом с войском, которое фактически насчитывало менее половины своего первоначального состава (Yahya, 492). Войска Иоанна I в войнах против болгар и русов в 970 г. в большой степени полагались на личное присутствие императора с его элитными подразделениями (Leo Diac., VI, 34–38). Походы Романа III — менее успешные — в Сирию в начале 1030-х гг. рисуют ту же самую картину¹³⁷¹.

Таким образом, стратегия была локализована и вполне способна к противодействию угрозам равноценной силы. Но она не была предназначена для того, чтобы иметь дело с большими армиями вторжения, поскольку сохранялись принципы малой войны. И это было основной ее слабостью, так как в случае нападения или угрозы на двух или более фронтах император или главнокомандующий, возглавлявшие основную армию, редко могли добраться с одного фронта на другой вовремя без экстраординарных усилий. Военные успехи в X — начале XI вв., совершенные под руководством ряда энергичных императоров-воинов, которые обладали и тактическим и стратегическим чутьем, чтобы разумно развертывать свои армии и использовать ресурсы, создали систему, которая почти полностью полагалась на способность конкретного военачальника и его офицеров. В целом система *дукатов* действовала в качестве эффективного средства устрашения во время большинства нападений или угроз нападений противника. Но амортизирующая сила старой фемной системы, сосредоточенной на защите и на изматывании врага, была преобразована в систему походных армий конца X и XI в., в то время как оборонительным потенциалом старых *фем* стали пренебрегать, чтобы удовлетворить увеличивающийся расход на профессиональное наемное войско¹³⁷².

Природа этой проблемы иллюстрируется на основе нескольких событий, начиная с 1040-х г. Когда Георгий Маниак поднял мятеж и двинулся на Константинополь, возле столицы не оказалось никаких местных или провинциальных войск. Поэтому император Константин IX

был вынужден торопливо набрать наемников, с которыми можно было выступить против мятежников (Psell., VI, 83). Во время восстания Льва Торника в 1047 г. Михаил Пселл, который был свидетелем этих событий, ясно дает понять, что восточная походная армия была отправлена в Армению, а западная поддержала Торника, поэтому для защиты столицы просто не оказалось никаких войск. Он прямо заявляет, что не было вообще никаких местных, провинциальных войск и при этом рядом нельзя было найти никаких доступных союзнических или вспомогательных сил, кроме нескольких наемников дворцовой стражи. Император был вынужден набрать разношерстное войско из солдат, которые содержались в константинопольских тюрьмах за различные обвинения, и с улиц (Psell., VI, 105, 112). Когда в 1057 г. военачальник Исаак Комнин с восточной походной армией двинулся на Константинополь, под рукой у императора Михаила VI оказались только западное войско, рассеянное по территории Балкан, и незначительные отряды наемников в столице (Psell., VII, 10).

Если фемные войска с VII по X в. имели свою базу в провинции и в основе их стратегии находилась оборона, войска в конце X и в XI в. были организованы прежде всего для ведения наступательных операций, состояли из постоянных наемных контингентов и были сконцентрированы в дукатах, представлявших собой глубоко эшелонированные пограничные округа вдоль северной и особенно восточной границы. Централизованная структура управления такими войсками теперь находилась в руках *доместиков* востока и запада. Связанные с ними высшие офицеры обоих доместикатов назывались *стратопедархами*. *Этнархи* командовали крупными подразделениями иноземных наемников. Командующие пехотными подразделениями императорских полевых армий назывались *оплитархами* или *архегетами*. Эта структура была абсолютно противоположна децентрализованной структуре военного управления предыдущего периода. В течение XI в. эти титулы часто сопровождалось различными эпитетами, предназначенными для того, чтобы показать их положение в имперской иерархии. Так, *доместик* востока или запада часто назывался *великим доместиком*, а командующий императорского флота — *друнгарий флота* — становится *великим друнгарием*, и в конечном счете был заменен *мегадукой* — *великим дукой*¹³⁷³.

Кроме того, растет военное значение других военных постов, привязанных ко двору или придворной службе. Так, *протостратор*, который с середины VIII в. возглавлял императорских оруженосцев или конный дозор императора, к концу XI в. стал заместителем *великого доместика*, командующего императорскими войсками. Прежний *хартуларий стад*,

который ранее возглавлял императорские и провинциальные конные заводы, теперь был назван *великим хартуларием* и имел под своим руководством ряд округов или пунктов в южных Балканах, которые назывались *хартоуларата*, и был ответственен, как и прежде, за организацию императорского обоза и предоставление вьючных животных для армии¹³⁷⁴.

В середине XI столетия в Константинополе полагали, что политико-дипломатическая система союзных или буферных государств делала не столь важным существование многочисленных дорогостоящих стационарных войск в провинции. Возможно, это особенно касалось северной границы в восточной части Дуная, где между византийскими и потенциально враждебными народами не было буферной зоны¹³⁷⁵. Именно там правительство через обмен и торговлю поощряло экономическую колонизацию, сокращая затраты на содержание сложной системы опорных постов и крепостей, созданных в конце правления Василия II. Не исключено, что такая политика проводилась из-за потребности в наличных деньгах, что нашло свое отражение в политике перевода натуральных платежей в денежные налоги, проводившейся на территории западных Балкан в приблизительно то же самое время¹³⁷⁶.

Естественно, в основе этого процесса лежало нечто большее, чем просто военно-стратегический аспект. Рост провинциальных свит и патронажа между военачальниками, которые одновременно являлись местными землевладельцами и фемными офицерами, вызывал неприятие у правящей константинопольской элиты. Уже Лев VI предостерегал фемных офицеров от использования стратиотов в личных целях (Leo, *Tact.*, VIII, 26)¹³⁷⁷. Это также играло ключевую роль и определило природу финансовой и стратегической политики¹³⁷⁸.

Согласно Пселлу даже император-воин Исаак I Комнин признавал, что содержание постоянных стационарных войск и ведение постоянных военных действий было в долгосрочной перспективе слишком дорогим удовольствием для государства, и активно проводил внешнюю политику, которая позволила бы ему для набора войск обращаться к вассальным и соседним правителям, а не поддерживать постоянную армию в Империи (Psell., VII, 50).

Все же недовольство военной знати из-за сокращения снабжения фемных войск и сокращения или расформирования пограничных провинциальных войск, независимо от кажущейся краткосрочной прибыли, привело к чрезмерному давлению на военную структуру. Крах системы обороны Империи в середине XI в. был главным образом следствием того, что баланс между дипломатией и военной силой был разрушен

гражданской войной и провинциальными или военными мятежами, которые стали результатом прежней негативной фискальной политики. Полное разложение после 1071 г. большей части войск, которые набирались из византийцев, иллюстрирует это очень определенно¹³⁷⁹. Когда «франки» под руководством своего самого успешного вождя Русселя де Бейля восстали и захватили Амасию и старую *фему* Армениак в северо-восточной части Анатолии, правительство испытало большие затруднения в наборе войск, с которым можно было выступить против мятежников. Мало того что оно не имело достаточных средств, чтобы можно было оплатить подобное военное предприятие, у него не было средств даже для того, чтобы сначала набрать стратиотов¹³⁸⁰.

Традиционные фемные войска, которые являлись в сущности сезонно набираемыми провинциальными войсками, почти исчезли в результате фискальной политики правительства в период 1030–1060-х гг. Большая часть боеспособных подразделений в императорской армии в любом случае состояла даже до этого времени из большого числа тагм, наемных подразделений постоянных войск, набранных в провинциях Империи, и это продолжалось при императоре Алексее I, хотя могло и не быть определенной преемственности с периода перед поражением при Манцикерте в 1071 г. и гражданскими войнами, которые последовали за ним. Иностранные наемные войска, особенно состоявшие из западных рыцарей — «франков», немцев и норманнов — также играли видную роль, обычно возглавляемые своими собственными вождями¹³⁸¹. Византийские источники XI в. и последующего комниновского периода свидетельствуют о широком спектре народов, которые несли службу в войсках Империи при как в XI в., так и в последствии при императорах Алексее I, Иоанне II, Мануиле I из династии Комнинов. Они упоминают также обширные мероприятия по набору таких войск, чтобы подготовить их для ведения конкретных военных действий. Союзнические контингенты и набранные на основе соглашения — такие как грузины, аланы, куманы, печенеги, сербы, турки и венгры (из которых также набирались наемники в византийские войска) — сражались рядом с северными итальянцами или ломбардцами, немецкими и норманнскими наемниками. По большей части эти войска действовали под руководством своих вождей, но подчинялись ромейскому *доместику*, в области которого они располагались¹³⁸². Местные византийские войска также в основном отождествлялись с той областью, из которой они происходили: македонцы, пафлагонцы, армяне и т. д. Они были соединены, как мы видели, в «восточные» и «западные» войска, и продолжали организовываться по *таксиархиям*, по крайней мере что касается пехоты. Во время восстания Исаака

Комнина в 1057 г. источники упоминали *тагмы* или полки из различных *фем*, такие как *тагмы* Колонеи, Халдии, Харсиана, Анатолика (указана наравне с Писидией и Ликаонией), Армениака, Македонии, а также франков и русов (Skyl., 484, 23–5; 488, 49–54; 490, 15; 491, 28; 47; 492, 64–6).

Были ли эти *тагмы* смешанными пехотными и конными формированиями, или только конными, как в случае с *тагмой* франков, или только пехотными, как в случае с русами, не до конца понятно. Вполне вероятно, что во многих случаях они представляли собой постоянные или наемные соединения, эквивалентные старым фемным *турмам*. В дворцовые подразделения продолжали по большей части набирать воинов из иноземцев. *Этерия* сохранилась и находилась под командованием великого этериарха, как и созданный в XI в. корпус *Вестиаритов*, связанный с императорскими казначействами, а также гвардия *Варангов*, после 1060-х гг. состоящая главным образом из англо-норманнов. Продолжают существовать *Вардариоты*, которые поначалу, кажется, еще в конце X в., были связаны с областью вокруг Фессалоник и реки Вардар. Однако другие подразделения, такие как *тагмы Иканатов* и *Эскувитов*, исчезают из источников в конце XI в. и, видимо, заменяются главным образом иноземными наемными формированиями. Ко времени правления императора Мануила I дворцовая гвардия представляла собой просто придворный полк, которым командовал *примикирий*¹³⁸³.

Политика, направленная на активное использование наемных войск и повышенное доверие, которое центральное византийское правительство оказывало им, зачастую рассматривались исследователями с точки зрения упадка военной системы. При этом высказывалось предположение, что старые фемные войска были и более преданными, и поэтому более надежными, а содержание их обходилось казне дешевле, нежели содержание наемников. Другие полагают, что подобная точка зрения в корне неверна¹³⁸⁴. Во-первых, увеличение использования наемных войск было логичным ответом на изменение стратегического положения Империи. В этой ситуации постоянные «профессиональные» наемные войска на службе Империи и с точки зрения тактики были более эффективными, и обычно обеспечивали лучшее соотношение денежных затрат и получаемого результата, чем дешевые, но в основном плохо подготовленные фемные ополченцы, польза от которых была слишком мала, чтобы содействовать долгосрочной стратегии внешней экспансии со всеми вытекающими последствиями, такими как содержание постоянных пограничных гарнизонов, быстрая мобилизация, постоянная военная готовность и т. д.¹³⁸⁵ Должно также принимать во внимание, что многие основные войска Империи, включая все императорские *тагмы*,

находившиеся в Константинополе и вокруг него, в период с конца VIII в. до начала X в., а также малые постоянные формирования в каждой *феме*, в действительности так или иначе были наемными подразделениями, набравшимися из местных жителей.

Во-вторых, нужно помнить, что, поскольку профессиональные воины, служащие на постоянной основе, всегда лучше подготовлены, чем фемные ополченцы, то, следовательно, их можно было содержать в меньшем количестве без ущерба для обороноспособности государства. Как мы увидим ниже, общее количество иноземных наемников в византийской армии никогда не было большим, но все же они выполняли чрезвычайно важную военную задачу на любых театрах военных действий, где они использовались¹³⁸⁶. Их надежность также не вызывала сомнений, по крайней мере, до тех пор, пока им регулярно выплачивали жалование. Они были даже более надежны, чем провинциальные ополченцы, поскольку были меньше связаны с местной или общеимперской политической элитой. Что же касается местных провинциальных войск, то как и наемники, они также были склонны к мятежу, если им должным образом не платили или ущемляли их права, что и продемонстрировала серия военных мятежей середины — второй половины XI в.¹³⁸⁷

В-третьих, использование наемных войск давало центральному правительству возможность значительно усилить контроль над войсками, так как оно регулировало выплату жалования и размер набора наемников, а также размещение сформированных из них подразделений. Наемные солдаты больше зависели от тех, кто им платил, чем провинциальные войска, и были менее склонны принимать участие в местной политике. Это было выгодно для таких императоров, как, например, Василий II, который бросил вызов могуществу провинциальных военных магнатов восточных *фем*, или для таких, как Константин IX, который хотел уменьшить свою зависимость от этой провинциальной элиты как в военных делах, так и в политических вопросах. Наемники в этом смысле представляли собой преданные и боеспособные войска. И когда они поднимали мятеж или предавали своего командира, будь то военачальник или император, это обычно было связано с политическим противостоянием, в которое также были вовлечены и собственно византийские войска. Это произошло, например, во время восстания Георгия Маниака в 1030-х гг. или в период и после сражения при Манцикерте. Во время восстания Русселя де Байеля большая часть франкских наемников, находившихся на службе у императора, была расквартирована на территории Армениака, что дало Байелю одновременно и соответствующую военную силу, и материальную базу для поддержания своего положения (Psell., VII, 58; Attal., P. 145).

Когда Алексей I утвердил в Империи свою власть, он по возможности избегал как большой концентрации иноземных войск в регионах, так и назначения византийских офицеров на командные посты в своих наемных формированиях¹³⁸⁸.

Система обороны Империи, восстановленная в конечном счете при Алексее I Комнине (1081–1118 гг.) стала продолжением тех преобразований, которые были проведены им с тем, чтобы успешно отразить нападения печенегов, норманнов и турок-сельджуков. Стратегии в широком смысле слова в первые годы его правления не существовало: император должен был отвечать на серию чрезвычайных ситуаций в различных частях Империи на основе быстрого реагирования, хотя очевидно, что балканский театр военных действий в начале правления занимал его больше всего¹³⁸⁹. В первый год у него была малочисленная, но боеспособная центральная армия, которая была сформирована во время правления предыдущих императоров Михаила VII (1071–1078 гг.) и Никифора III (1078–1081 гг.). Она состояла из иноземных наемных подразделений и нескольких корпусов элитных войск — *тагм Экскувитов*, *Атанатов (Бессмертных)* и *Вестиаритов*, наряду с некоторыми провинциальными *тагмами* Фракии и Македонии. Кроме того, в его войске находились формирования из особых этнических групп — павликиан на Балканах (*тагма Манихеев*), турок из области *Вардар* (Вардариоты) и обычные иноземные наемники, в основном турки и франки¹³⁹⁰. Но это войско было разгромлено в первые годы правления Алексея, когда он был побежден сначала норманнами в битве при Диррахии в 1081 г., а затем печенегами в 1089/90 г. Действительно, армия, которая была собрана в 1089 г., состояла из императорских гвардейцев, контингента фламандских рыцарей численностью 500 человек, предоставленных графом Робертом Фландрским, наскоро набранных формирований из крестьян ближайшей провинции и нового подразделения в 2000 человек, известного как Архонтопулы и состоявшего из сыновей бывших воинов и тех, кто погиб в сражении. Это войско также было побеждено и рассеяно, и к зиме 1090 г. император мог собрать лишь 500 воинов. В течение следующего десятилетия он полагался на комбинацию наемных войск и формирований, состоящих из слуг или наемных воинов в свитах представителей своей разветвленной семьи и представителей класса земельных собственников, а после того как он нанес поражение печенегам в битве при Левунионе в 1091 г., оставшиеся в живых печенеги сделались основой его войска¹³⁹¹. Но материальные ресурсы Алексея всегда были недостаточны, и понятно, что у него в распоряжении фактически не было каких-либо провинциальных военных формирований, находившихся под командованием местных военачальников. Кроме разного

рода городских ополчений и свит местных землевладельцев и императорских чиновников в провинциях, центральное императорское войско являлось единственной эффективной военной силой, которая могла противостоять нападениям на трех различных фронтах¹³⁹².

3. ПОСЛЕДНИЙ ВЗЛЕТ: АРМИЯ КОМНИНОВСКОГО ПЕРИОДА XII В.

После того как накануне вступления на территорию Империи войск Первого Крестового похода (1097–1098 гг.) ситуация несколько стабилизировалась, Алексей смог обратиться к воссозданию системы последовательной стратегии обороны. Императорские войска теперь состояли из трех главных типов формирований: наемников, как иноземных, во главе которых стояли их собственные вожди, так и византийских, набранных в разных областях (Фракия, Македония и т. д.); печенегов, византийских войск, сформированных из свит его ближних и дальних родственников и их клиентов. Теперь эти родственники представляли собой большую императорскую семью, власть которой распространилась по всей Империи. Постепенно представители этой семьи почти приобрели монополию на высшие командные должности Империи. Кроме того, Алексей попытался восстановить связь между землевладением и военной службой, поскольку иноземцы, поселившиеся на территории Империи, были обязаны предоставлять воинов взамен постоянного владения своими землями¹³⁹³.

При его преемниках Иоанне II (1118–1143 гг.) и особенно Мануиле I (1143–80 гг.) эта связь, возможно, была несколько усилена путем широкого использования системы проний, когда государственные доходы от данного района или поместья предоставлялись отдельному человеку или какой-либо группе взамен предоставления воинов и воинского снаряжения. Но надо иметь в виду, что широкое использование этих средств реально начинается с периода латинского завоевания Константинополя и после него, как на территориях, занятых латинянами, так и на территориях, находившихся под византийским управлением¹³⁹⁴.

Восстановление политического контроля Византии на Балканах было достигнуто 1094 г. Норманны были загнаны на небольшую территорию на Иллирийском побережье; несколько ранее были разгромлены печенеги и в соответствии с соглашением поселены на имперских территориях или вошли в состав императорских войск. Со стабилизацией ситуации в этом регионе началось возвращение к административным структурам середины XI в. Балканские провинции дали императору необходимые ресурсы, с которыми он мог начать восстанавливать

власть Империи на востоке. Акцент, сделанный Мануилом I на защиту интересов Византии на Балканах, защиту внутренних областей позади пограничной зоны и обеспечение устойчивого контроля над границей Дуная с находящимися там крепостями, демонстрирует нам, что византийское правительство признавало, что ресурсы региона были важны для финансовой и политической стабильности Империи. Западные хронисты отмечают, что области к югу от Дуная сохранялись более или менее не населенными, для того чтобы препятствовать набегам венгров или русских войск из Галича на севере¹³⁹⁵.

Сеть дипломатических связей, созданная Иоанном II и Мануилом I, была особенно важна для стратегической стабильности Империи, хотя отношения с венграми были весьма непостоянны. Мануил особенно стремился к союзу с западом. Поскольку о постоянной защите и размещении войск на западном побережье Балкан с финансовой точки зрения не могло быть и речи, то такая система являлась единственным практическим способом поддерживать власть Империи над этим регионом. Как только императоры стали пренебрегать этой системой или отвергать своих бывших союзников — особенно итальянские морские города и папство — слабость этой стратегической системы продемонстрировала себя пагубными последствиями¹³⁹⁶.

В Малой Азии стратегическая ситуация была не менее сложной, поскольку обширные территории были заняты сельджуками, которые оказались в состоянии установить основательный военный контроль над завоеванными землями. Власть Империи в западной части Малой Азии практически полностью была ликвидирована, когда Алексей I в 1081 г. захватил трон, и была восстановлена лишь благодаря усилиям Алексея совместно с войсками Первого Крестового похода, что было подробно описано его дочерью императора Анной Комниной. Необходимо было создать новую границу — не для того, чтобы просто обозначить те пункты, которые вооруженные силы Империи должны были защищать, но чтобы создать безопасную область, из которой можно было извлекать ресурсы и в пределах которой можно было благополучно продолжать экономическую деятельность. Результаты усилий Византии при Алексее можно заметить на примере создания многочисленных новых военно-административных структур, которые должны были противостоять враждебным угрозам и обеспечить Империи процесс восстановления власти над утраченными территориями, особенно в Малой Азии: на западе Абидос (1086 г.), Анхиал (1087), Крит (1088–1089 гг.), Филиппополь (1094–1096 гг.), Белград (1096 г.) и Карпаф (1090–1100 гг.) фиксируют успехи Империи; на востоке Трапезунд (1091 г.), Никея, Эфес, Смирна (все в 1097 г.), Кипр (1099 г.), Курик и Селевкия (1103 г.), Корифо

(1104/1105 г.) и Самосата (1100 г.) также иллюстрируют успехи Алексея. Иоанн и Мануил полагались на это начинание и в результате должны были радикально перестроить военную и гражданскую системы.

Разделение войск продолжало сохранять тот вид, который был принят в XI в.: существование единственной императорской полевой армии с дополнительными подразделениями, выделявшимися на конкретный фронт для ведения конкретных военных действий, когда это было необходимо, и во внутренние провинции — особенно на Балканы — для обеспечения управления государством и собирания финансовых ресурсов. Традиция деления военного управления на восточное и западное (с соответствующими военными соединениями) также сохранялась. Защита границ и защита местных сообществ были делегированы местным династам и их вооруженным свитам или конкретным группам земельных собственников, на которых возлагались военные обязательства того или иного рода, исходя из их владений. Империя продолжала также селить на своих землях иноземцев в соответствии с обязательством несения военной службы того или иного рода, обычно связанной с защитой данной местности. Так, побежденным печенегам, как уже говорилось, Алексеем I были предоставлены земли в Македонии, а сербам и печенегам во время правления Иоанна II выделены земли в Анатолии, взамен предоставления воинов для византийского войска и обязательства оборонять данную местность. Таким же образом половцам-куманам в период господства Мануила предоставили военные владения в Македонии. Такая политика являлась традиционной и продолжалась до конца существования Империи.

В начале процесса восстановления власти Византии в Малой Азии в опорных пунктах и ключевых городах и крепостях вдоль побережья и прибрежной равнины должны были размещаться войска, чтобы служить плацдармом для расширения власти Империи. Отсюда византийские войска должны были выдвигаться в пограничные или занятые врагом земли и захватывать стратегически важные центры, которые в свою очередь должны были стать центром для дальнейшего продвижения византийцев вперед. Это был медленный и постепенно набиравший обороты процесс, но он был успешным. Большая часть утерянных областей была возвращена в период от смерти Алексея I в 1118 г. до 1160-х гг. Действительно, в период правления Мануила появилась возможность распространить власть Византии на само плато и установить там передовые заставы, хотя Империя удерживала их лишь в течение коротких периодов. Вторая стадия заключалась в создании новых *фем*, военных и гражданских административных областей, которые заменяли старые и более не существующие *фемы* досельджукского времени. Иоанн II

восстановил Фракисийскую *фему*, хотя она была меньшего размера, чем прежняя *фема*. Также он создал новые *фемы* Миласа и Меланудион в северных районах старой *фемы* Кивирреотов и южных областях старого Фракисия. При Мануиле I на севере была учреждена *фема* Неокастра с крепостями Атрамиттий, Пергам и Хлиара. В то же время было построено большое количество малых укрепленных пунктов, которые прикрывали основные пути к области от анатолийского плато, где были размещены войска с ополченцами, набранные из местного сельского населения, которое взамен получало землю и налоговые привилегии (Chon., 55, 5-20).

К концу правления Мануила византийские *фемы* — слово, которое теперь означало просто область и не имело никакого военного значения, — протянулись от Халдии и Трапезунда на Понтийском побережье на запад через районы Пафлагонии/Букеллариев, Оптиматов, Никомедии, Опсикия, Неокастра, Фракиссия, Миласы/Меланудия, Кивирреотов и в Киликии. Командующие войсками — *тагмами*, — которые базировались в каждом из этих регионов и в находящихся там укрепленных пунктах, — это дуки, и обычно они являлись также губернаторами этих областей, поскольку находящиеся под их командованием войска по большей части были связаны с той областью — *фемой*, — в которой они располагались. Алексей I создал 15 таких командований вдоль балканской границы и в Малой Азии, которые простирались от Абидоса до Селевкии. Иоанн II и Мануил I создали еще *дукаты*, включая Фракисий, Кивирреоты, Киликию, Малагину, Миласу и Атталию¹³⁹⁷.

Поскольку большая протяженность сухопутной границы в Малой Азии предполагала постоянное воздействие на нее со стороны противника, совершавшего постоянные нападения, то строительство доргостоящих фортов и крепостей и размещение в них войск, а также обеспечение наемников стало крупным достижением. Действительно, в последние годы правления Мануил смог продумать восстановление Каппадокии, что сделало бы возможным окружение Иконийского султана сельджуков, а также правителей Данишмендидов к северу. Но этого не должно было случиться не столько из-за поражения в 1176 г., которое понесла армия Мануила в сражении Мириокефале от Румского султана Кылыч-Арслана II, сколько потому что такая экспансивная стратегия была слишком обременительной для казны Империи.

Структурная слабость Комниновской системы частично отразилась в междоусобных конфликтах, которые последовали вслед за смертью Мануила I в 1180 г., а вторжение сицилийских норманнов в балканские провинции Империи и Четвертый Крестовый поход навсегда покончили с какой бы то ни было надеждой на восстановление византийской

власти в Малой Азии. Никейская империя, созданная в западной части Малой Азии после захвата Константинополя крестоносцами в 1204 г., своими успехами большей частью была обязана трудам императоров Иоанна II и Мануила I в этом регионе. Парадоксально, что восстановление Константинопольской империи в 1261 г. принудило императоров после этого все более и более обращать свое внимание на западное направление. Поэтому в течение столетия после возрождения Империи ее анатолийские земли оказались потерянными навсегда¹³⁹⁸.

ГЛАВА VII ВИЗАНТИЙСКАЯ АРМИЯ В БОЮ

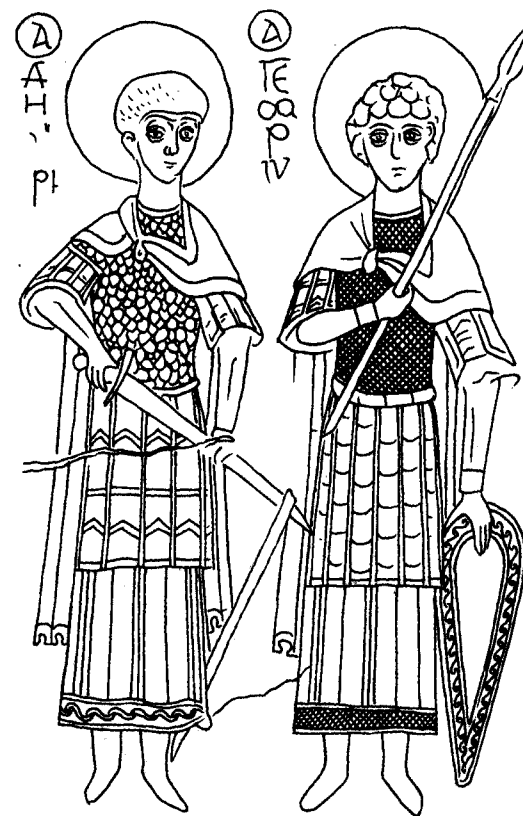

1. ФАКТОРЫ ДОСТИЖЕНИЯ ПОБЕДЫ

«[Τοῦ στρατηγοῦ]... πασῆ μηχανῆ καὶ προθέσει καὶ
ἀγρύπνῳ ἐπιμελείᾳ προσήκει σπουδάσειν καὶ
ἀγωνίζεσθαι τὰς τῶν Ῥωμαίων χώρας διαφυλάττειν
τῇ τῶν πολεμίων ἐπιδρομῇ ἀσυνεῖ
καὶ ἀνεπηρέαστους»

*«Военачальникам... надлежит всеми средствами, способами
и неусыпным радением стремиться добиваться того, чтобы
сохранить владения ромеев невредимыми и защищенными
от нападений врагов»
(Velit., I, 1).*

Ресурсы. Критериями оценки военного потенциала Империи могут служить ее геополитическое положение, институциональные и снабженческие возможности, а также природа ресурсов, находившихся в руках правительства. Сами византийские императоры рекомендовали своим преемникам хорошо знать возможности и состояние провинций, поскольку без этих знаний невозможно было оценить средства, которыми располагало государство, чтобы сопротивляться иноземному вторжению. «Иди в ту страну, которая подчинена тебе и в ее провинции... и ты поймешь возможности каждой провинции, крепости и сельской местности; ты узнаешь, как они расположены, от каких несчастий страдают, и какие получают блага...» (Кек., 88, 15–20)¹³⁹⁹.

На протяжении большей части существования Византийской империи ее владения были ограничены Малой Азией, Балканским полуостровом, островами Эгейского моря, а также Критом и Кипром. Кроме этих территорий под властью империи в разное время находились постоянно сокращавшиеся области в Северной и Южной Италии, Сицилия, Сардиния, Балеарские острова и, временно завоеванные в X–XI вв. части Северной и Западной Сирии и Ливан¹⁴⁰⁰.

Основная часть наследия Юстиниана I была утрачена Византией в течение VII в. Наиболее ощутимой для Империи была потеря Египта, который был главным источником снабжения столицы зерном. На основе данных, приводимых рядом позднеримских источников для восточной части Империи, было подсчитано, что Египет давал примерно $\frac{1}{3}$ дохода в деньгах и натуре, который власти получали от *префектур* Восток и Иллирик¹⁴⁰¹. В то же время диоцез Восток, который также оказался утерян Византией, предоставлял примерно 50% зерна, которое шло на нужды армии¹⁴⁰². Несмотря на определенные различия в экономической структуре обоих регионов, эти подсчеты дают общее представление об относительной экономической значимости этих областей.

В позднеримский период большая часть государственного дохода, не считая Египет, шла из богатых провинций Сирии, Месопотамии, Евфратской провинции, Осроены, Финикии, Палестины и Киликии,

потерянных в 40-е гг. VII в. и лишь частично отвоеванных в X в.¹⁴⁰³ С потерей Египта и других восточных провинций, равно как и с утратой эффективного контроля над всем Балканским полуостровом, за исключением его южного морского побережья, что также произошло в конце VI в. — первой половине VII в., общий доход Византийского государства составлял лишь небольшую часть доходов Империи в VI столетии. Некоторые данные дают основание предположить, что доходы византийских императоров не превышали ¼ от прежнего количества¹⁴⁰⁴.

Понесенные людские и материальные потери стали, одним из важнейших факторов, приведших к радикальной трансформации римских государственных институтов. Оставшиеся территории и их военный потенциал были теперь основой для определения материальных и стратегических возможностей, на которые отныне могло рассчитывать византийское правительство¹⁴⁰⁵.

В этих условиях оборона малоазийских и балканских провинций приобретает принципиальное значение. Поскольку Империя превращается в осажденный лагерь, то для византийского военного командования вопрос, насколько быстро оно сможет перебросить имеющиеся в его распоряжении силы для отражения неприятельской агрессии начинает играть немаловажную роль.

Дороги. Одним из общепризнанных достижений римской цивилизации в I в. до н.э. — II в. н.э. было сооружение больших магистральных дорог, пригодных для быстрого передвижения людей и грузов из внутренних провинций к границам и менее значительных коммуникаций, «горизонтально» соединяющих различные регионы Империи друг с другом и с основными политическими центрами. В конце III в. эта система расширилась за счет строительства дорог в некоторых пограничных регионах, которые соединяли военные базы и форты с их источниками снабжения и облегчали передвижение больших и малых военных отрядов, посланных для отражения внешней угрозы.

Константин Багрянородный описывая походы византийских императоров, уделяет большое внимание тем негативным переменам, которые происходят в системе путей сообщения в период с конца IV по VII в.¹⁴⁰⁶ Именно с этого времени начинается общий упадок стандартов многих, если не большинства, главных общественных дорог¹⁴⁰⁷. Причины этого до сих пор остаются неясными. Возможно одной из них было изменение приоритетов в размещении ресурсов и нежелание части провинциальных городов выделять необходимые денежные средства. Уже в Кодексе Феодосия в законах конца IV в. и начала V в. выражается сожаление о плохом состоянии многих дорог (CTh., XV, 3, 4)¹⁴⁰⁸.

Малх, историк V в., замечает, что западные части Эгнатиевой дороги (*Via Egnatia*) — главной магистрали, ведущей из Константинополя на запад к адриатическому побережью, — были в таком плачевном состоянии, что путешественники едва могли по ним передвигаться (Malch., Fr., § 18)¹⁴⁰⁹. Прокопий утверждает, что в дождливую погоду эта дорога была практически непроходима (Procop., Aedif., IV, 8, 5). В конце VI в. военачальник Коментиол был вынужден положиться на местного проводника, чтобы найти военную дорогу, ведущую на юг от Дунайской равнины через «Ворота Траяна» (Theoph. Sim., VIII, 4, 3–8). В начале VII в. достаточно короткий путь от Дрициперы во Фракии до Доростола на Дунае занял у армии примерно 20 дней (Theoph. Sim., V, 6, 5). Тем не менее этот маршрут был хорошо известен и постоянно использовался в византийское время.

Трансформация роли городских центров в ранневизантийский период должна была иметь не менее драматические последствия для поддержания провинциальной дорожной системы. Перемены, вызванные постоянным опустошением и набегами варваров на Балканах, начавшимися в конце VI в., и аналогичными набегами в Анатолии, начиная с середины VII в., привели к почти полному развалу позднеимперской дорожной сети, поскольку именно местные власти несли основную ответственность за поддержание дорог на вверенных им территориях¹⁴¹⁰.

Перемены в положении римской дорожной сети, вероятно, отчасти отражают способность или неспособность армии обеспечить необходимый уровень инженерного дела. Данные о других сторонах позднеимперского инженерного дела и технического прогресса вполне подтверждают общее представление об упадке высоких технологий, связанных с военной техникой. Примером этому может служить переход от торсионных метательных машин, требующих достаточно сложных конструкторских решений и высококвалифицированных ремесленников, к технике, основанной на применении натяжных механизмов.

Сведения о контроле за состоянием дорог и их ремонте, предпринятых государством, касаются только областей прилегающих к немногим крупнейшим городам, таким как Константинополь. Большинство этих сведений датируются VI в. и связаны со строительными проектами императора Юстиниана I. Прокопий сообщает о попытках восстановления участка Эгнатиевой дороги между Константинополем и Регием, а также дороги, из Вифинии во Фригию. То же самое относится и к дороге от Антиохии в Сирии, ведущей на север через горы в малоазийскую Киликию, которая, как сообщает Прокопий, была опасной даже в самые лучшие времена. Прокопий также сообщает, хотя его обзор вызывает

немало вопросов¹⁴¹¹ и его сообщения не всегда отличаются достоверностью, что Юстиниан починил или построил несколько мостов: мосты через реки Сангарий и Дракон в Вифинии или мост через Сиберис в Галатии (Procop., Aedif., IV, 8, 4–9; V, 2, 12–14; 3, 4–6, 8–10, 12–15; 4, 1–4; 5, 1–7). Надпись из Сердики (Софии), датированная 580 г., сообщает о ремонте акведука, произведенном под началом некоего Юлиана, имевшего ранг кандидата (*candidatus*). Большое число местных надписей V и VI вв. со всей Империи показывает, что такого рода работы проводились достаточно регулярно. Именно так обстояли дела в Константинополе, где императоры часто тратили весьма значительные средства на поддержание оборонительных сооружений, цистерн, акведуков и т. п.¹⁴¹² Напротив, после VI в. у нас нет никаких сведений о централизованном строительстве дорог или поддержании их состояния в провинциях, за исключением чисто эпизодических ситуаций.

Конечно, какие-то работы по поддержанию состояния дорог имели место, а некоторые мосты были реконструированы. Отдельные мосты дожили до средневизантийского периода, и историки сообщают о существовании моста в Зомпосе через Сангар даже в XI в. и начале XII в. (Attal., 145, 20; Bryenn., II, 14; An., Alex., XV, 4).

Византийские правовые источники прямо свидетельствуют о том, что поддержание состояния дорог и мостов осуществлялось посредством принудительных обязанностей, которые налагались на местные общины военными или провинциальными властями и были санкционированы центральным правительством (CJ, I, 2, 5; Just Nov., 131, 5; в X в.: Bas., V, 1,4; V, 3,6). Несомненно, что повинности, обвязывавшие местное население следить за состоянием мостов и дорог, существовавшие в IV–VI вв., сохранялись и в более поздний период. Однако сведения об этом крайне скудны.

Не все дороги строились по единому стандарту, и далеко не все они строились ради одной и той же цели. Византийские источники часто проводят различие между дорогами широкими, узкими и тропами, между дорогами мощеными и немощеными и, наконец, между дорогами, пригодными для повозок или перевозочных средств, и остальными. В трактате «О боевом сопровождении» делается четкое различие между «общественными дорогами», которые, хотя бы нерегулярно, поддерживались местной администрацией посредством повинности, наложенной на местные общины, и тропами и колеями более низкого уровня (Velit., II, 1–2). Дороги, имевшие стратегическое значение для государства, обычно поддерживались более регулярно, чем остальные, однако большая часть этих дорог, включая основные магистрали, были всего лишь обычными трактами, и даже если раньше они

были мощеными, то к VIII–IX вв. находились уже довольно жалким состоянием. В 877 г. Василий I был вынужден класть фашины и бревна на дороге, ведущей из Кукусса, с целью сделать ее более проходимой, а немногим позже он вел свою армию через горные перевалы в пешем порядке, поскольку тракт, по которому он следовал, был узким и непроходимым (Th., Cont., 280, 13–14)¹⁴¹³. Прибрежная дорога от Лопадия до Адрамиттия, по которой шла большая часть французской армии во время Второго крестового похода, настолько пришла в упадок и была столь неухоженной, что многие отряды сошли с нее и потому оторвались от основных сил¹⁴¹⁴.

Естественно, что сезонные колебания погоды оказывали гораздо более сильное воздействие на обычные дороги, нежели на хорошо вымощенные магистрали, а мобильность крупных византийских армий очень сильно зависела от этого фактора. Как показал поход Мануила I, завершившийся битвой при Микрокефале в 1176 г., во время летней кампании можно было легко и быстро передвигаться при помощи колесного транспорта по широким дорогам даже в гористой местности. Напротив, зимой и в периоды дождей бездорожье становилось подлинным бедствием¹⁴¹⁵. Поэтому зимние кампании были гораздо менее мобильными, что, однако, временами повышало их эффективность, поскольку они оказывались неожиданными для противника. Михаил Пселл сообщает о том, что Василий II стремился не зависеть от времени года, что отчасти объясняет его военные успехи. Все военные трактаты обычно содержат хотя бы самые общие советы относительно сезонных кампаний и предосторожностей, которые следует соблюдать в то или иное время года (Psell., I, 32; NOT, § 63, 1)¹⁴¹⁶. Это было связано не только с состоянием дорог, но и с проблемой снабжения армии. Арабские географы IX–X вв. советуют, например, во время зимнего похода оставаться на византийской территории не более 20 дней по причине нехватки фуража¹⁴¹⁷.

В военных трактатах и исторических сочинениях постоянно подчеркивается потребность в хороших и надежных разведчиках и проводниках, хорошо знающих местность. Это служит наглядным свидетельством того, насколько важную роль играли пути сообщения в судьбе любого военного предприятия¹⁴¹⁸.

Низкое качество дорог привело к тому, что армии больше полагались на вьючных животных, нежели на колесный транспорт¹⁴¹⁹. Правительство Поздней Римской империи выработало строгие правила относительно размеров и характера грузов и использования колесного транспорта в государственной транспортной системе, которая делилась на две категории. Медленным транспортом считались повозки,

запряженные быками, и аналогичные по тяжести транспортные средства, быстрым — легкие повозки, лошади и мулы. Некоторые из этих правил продолжали существовать и в Византии, однако, если быстрый транспорт, несомненно, сохранялся на протяжении византийского периода истории, медленный либо исчез вообще, либо потерял свое независимое значение¹⁴²⁰.

С середины VII в. в Византии получает развитие четко обозначенная система стратегических военных коммуникаций, вдоль которых устанавливались общегосударственные и провинциальные военные стоянки. Это было ответом Империи на создавшуюся в регионах стратегическую ситуацию¹⁴²¹.

Старые римские дороги использовались до тех пор, пока из-за неровностей и наличия ям они стали непроходимыми даже для солдат и вьючных животных. Поскольку, как мы уже заметили, их поддержание носило крайне нерегулярный характер, многие из них уже мало отличались от троп и проселочных дорог, и были совершенно непригодны для любого колесного транспорта¹⁴²².

В сообщениях о военных кампаниях византийцев на Балканах упоминаются четыре крупных артерии¹⁴²³. Самая известная из них — Эгнатиева дорога, ведущая из Константинополя. Она проходила через Гераклею во Фракии и прибрежную равнину к югу от Родопских гор к Фесаллонике и далее, через Эдессу, Битолу, Ахриду (Охрид) и Эльбасан, выходила к Адриатическому побережью через горную область Диррахия (Дуррес). Вторая дорога находилась к северу от Фессалоники и проходила по Родопским горам через долину Аксия (Вардара) и перевал Демир Капийя (с альтернативным изгибом вокруг этого дефила, ведущим через другой перевал, известный византийцам как Клейдион — «ключ»). Далее через Стоби и Скопию (Скопье) эта дорога вела к Наиссу, где и заканчивалась; Наисс был ключевым пунктом, от которого отходили многочисленные дороги: в Македонию и Грецию — на юг, к Адриатическому побережью — на запад, на юго-восток — во Фракию и к Константинополю и на север — к Дунаю. Третья магистральная артерия начиналась в Константинополе и шла через Фракию к Адрианополю (Эдирне), а затем, вдоль течения реки Марица, к Филиппополю (Пловдив). К северу от Филиппополя дорога проходила через перевал Сукки, который охранялся на его северном выходе так называемыми «Воротами Траяна», прегражденными стеной и двумя укреплениями, а затем вела через перевал Вакарель к Сердике (София) и далее через горы и ряд перевалов в долину Нисавы — к Наиссу. От Наисса она имела свое продолжение по долине Моравы до Вимианака, а оттуда вдоль Дуная — к Сингидуну (Белград).

Это была важнейшая военная дорога, снабженная рядом ответвлений на восток и на запад и дающая доступ к южной части Дунайской равнины, к горам Гем и прибрежной низменности Черного моря, равно как и к долинам западной Моравы, Ибара и Дрина. Не меньшее значение имела четвертая дорога, ведущая на север от Константинополя к Анхиялу (Поморье), Месембри (Несебар) и Одессу (Варна). Она шла параллельно Черноморскому побережью и заканчивалась в устье Дуная. Параллельная ей внутренняя дорога проходила через Адрианополь, через хребет Средня Гора и далее — через Шипкинский перевал и собственно Балканские горы к Никополю (Велико Тырново) и далее — к Нове (Систов) на берегу Дуная. Эти дороги проходили иногда через весьма узкие, а временами и высокогорные проходы, которые без труда могли быть блокированы обороняющимися силами, представляя в этом плане идеальную позицию для защиты¹⁴²⁴.

В Анатолии на основе античной системы путей сообщения в византийское время возникает большое число крупных военных дорог, сохранение которых имело особое значение для интересов государства. Первая из новых дорог, начинаясь от Хрисополя (напротив Константинополя) вела через Никомедию и Никею к главной военной базе армии, находящейся в Малагине, а затем — в Дорилей. Отсюда дорога разделялась: западный путь проходил через Котизей, а восточный — через Аморий, вплоть до Акроина, а отсюда — продолжался на северо-восток в Иконий, на юг и юго-запад через Синнаду в Колоссы (Хоны). На восточном ответвлении существовали две возможности поворота на юг: западный путь шел через Котизей, а восточный — через Аморий на Акроин и далее — либо на юго-восток на Иконий, либо на юг и юго-запад через Синнаду в Колоссы (Хоны). Вдоль этой последней дороги имеются две возможности поворота на юг — вплоть до Кибиры и, наконец, через горы — к побережью Атталии или еще дальше на запад — к Мире. Кроме того, дорога из Хон вела на запад через Лаодикею и Траллы к Эфесу, находящемуся на побережье Эгейского моря. Из Икония дорога разветвлялась на восток в Архелаиду, а затем — на юг, до Тианы, и далее — до Цезареи или опять-таки на юг от Икония через Саватру на Тебасу, Кибистру (Гераклею), Лулон, Подан и ущелье Цакит. Дорога, ведущая на юг от Цезареи, в конечном счете соединялась с той же самой дорогой, через Тиану в районе Лулона. Далее они сходились через два прохода к югу от Подана (византийцы называли их Мавриан и Каридион) и различными путями вели к Киликийским воротам (Кюлек Богази) в дефилае реки Есилолук и далее — на равнину, чтобы затем продолжаться до Тарса и Аданы¹⁴²⁵. Из Кесарии различные дороги вели на Запад по направлению к Анкире: они шли на

север в Базилику Терму, а затем — в Табион и далее — на Эвхаиту и на северо-восток, вплоть до Севастии и далее — на запад и север до Дазима и Амасии. Группа других дорог связывала Севастию с Камахой, Колонеей и Саталой.

Вторая значительная военная дорога ответвлялась на восток от Дорилея и шла вдоль долины реки Тембрис (совр. Поршук Су) через Трикомию, Горбей, Саниану, а затем — к Тимиос Ставрос и Базилике Терме на север — от Харсианон Кастрон через Батис Риакс и Севастию. Отсюда можно было двигаться на юго-запад в Кесарию, на север в Дазим, на восток в Колонее и Саталу и на юго-восток — в Мелитену. Второе ответвление поворачивает на юго-восток в Саниан и через Мокисс и Юстианополь проходит до Цезареи. Примечательно, что эти дороги часто совпадают не с большими выложенными камнем дорогами Римской империи, но с более мелкими (а зачастую и более старыми) дорогами, которые предоставляли больше возможностей для снабжения армии водой, продовольствием и фуражом. Их использование, вероятно, также отражает трудности передвижения по старым, уже в значительной степени разрушившимся мощным дорогам¹⁴²⁶. В ряде случаев существовало немалое количество дополнительных путей, причем некоторые из них были пригодны для колесных транспортных средств и были вымощены еще в римские времена, тогда как другие оставались обычными тропами, доступными только для идущих цепочкой воинов и выносливых вьючных животных. Знание подобных дорог было необходимо для проведения успешных военных операций, и мы знаем немало историй, когда благодаря сведениям о них римские армии обходили своих противников с фланга. Именно эта альтернативная дорожная система чаще всего использовалась войсками Византии, действовавшими против мусульман вплоть до XI в.

Вдоль дорог был установлен ряд постоянных походных лагерей — *аплектонов*, предназначенных для поддержки войск, которые сражались либо на южной стороне у Цезареи, либо на северо-восточной, в районе Севастии. Эти лагеря были расположены в Малагне, Дорилее, Каборкине (между Трикомией и Мидейоном), Колонее¹⁴²⁷, Цезарее и Дазиме. Основные трудности, с которыми сталкивались войска, независимо от их численности, заключались в наличии долгих участков дороги, ведущих по безводной и незащищенной местности с одной стороны, и проходящих через горные районы, которые отделяют центральные плато от прибрежных районов, — с другой. Все эти особенности местности оказывали фундаментальное влияние на пути передвижения вражеских войск и, если принять их во внимание, могли быть весьма эффективно использованы против захватчиков.

Стратегия армии средневековой Византии во многом определялась данными обстоятельствами.

Существовало несколько основных путей проникновения в Малую Азию из областей Киликии и северной Сирии. К северу от Тарса, в ущелье Есилука дефиле Киликийских ворот вело через горы Тавра к Поданду. Затем можно было продвигаться на запад, к Лулону, Гераклею и, в конечном счете, на север — к Иконию, или далее на Цезарею либо прямо, либо через Тиану. Вторая дорога вела на север из Германикии (Мараш) к Кукуссу, а затем, через проход Куру Кей, на запад в Цезарею, тогда как еще одна соединяла Адату (к северо-востоку от Германикии) с Мелитеной, проходя через Антитавр у Запеты. Третья начиналась в Мелитене, проходила через ряд проходов и дефиле и вела либо в Цезарею через перевал Гедилли Даг, либо через пограничный перевал Ликанд, либо в Севастию через Куручайскую долину. Ряд более мелких дорог проходил через удобные для обороны ущелья — *клизуры*. Некоторые из них вели дальше на запад, тогда как другие проходили вдоль восточного участка границы, покрытого арабскими и византийскими крепостями и ставшего ареной многочисленных столкновений. Этот участок проходил от Мопсуэстии (аль-Массиса) до Аназарбы (Айн Зарба), а затем, через ущелье, на Сисион и далее, на север, к Цезарее. Далее на восток шли другие пути, ведущие от Мелитены на восток к Арсамосате (Симсат) и далее — к Хлиату на озере Ван, равно как и на север. Военный трактат X в. о пограничной войне перечисляет несколько регионов, где существовали проходы через горы, посредством которых могли пройти неприятельские армии и которые требовалось хорошо охранять. Аналогичным образом, арабские источники детально описывают те пути, по которым завоеватели могли пересечь горы Тавра и Антитавра (*Velit.*, § 23)¹⁴²⁸.

В последние годы XI в. в результате занятия турками-сельджуками значительной части центрального плато Малой Азии, центр тяжести стратегии Византии в Малой Азии существенно переместился. В период между самым началом XII в. и 60-ми гг. этого столетия возникает новая пограничная зона, расположенная в узком поясе земель, отделявших равнину и прибрежные районы от гор и центрального плато. На западной оконечности этой полосы такие крепости, как Хоны, Хома (Сублейон), Филомелион, Котизэй, Дорилей, Анкира и Кастамон, хорошо известные в 60–70-е гг. XI в., становятся передовыми пограничными форпостами. Они были расположены в районах, недавно отвоеванных у турок, и являлись центрами более мелких опорных пунктов и крепостей, которые контролировали основные пути, ведущие из центральных районов Малой Азии в сторону побережья. Хотя большинство из них,

а также такие города, как Неокесарея и Гангра, перешли в руки византийцев всего лишь на весьма короткое время, эти форпосты служат показателем относительно успешного наступления с равнины на окраины центрального плато, предпринятого Мануилом I. Аналогичную роль играли такие центры, как Тарс и Адана в Киликии и Трапезунд на севере¹⁴²⁹.

2. СТРАТЕГИЯ И ТАКТИКА

Стратегия Византийской империи. В отличие от современного понимания слова, для военачальников Восточной Римской империи и Византии и их правительств стратегия довольно мало отличалась от тактики. Поэтому средневековые военные трактаты, дающие нам так много информации о военном деле, рассматривают стратегию и тактику как части единого целого. Они обычно используют слово «стратегия» там, где речь идет о структуре и организации ведения войны, искусстве планирования и осуществления конкретных кампаний, принимая во внимание географические и климатические факторы, коммуникации, диспозиции и передвижения военных сил, имеющиеся в распоряжении военачальника. В начальной части «Тактики» императора Льва VI говорится следующее: «Тактика — это знание о передвижениях во время войны: есть два типа подобных передвижений — по суше и по морю. Тактика — это искусство построения, вооружения и военных передвижений, а стратегия — это наука о том, как нужно изучать и использовать на практике добродетели военачальников, равно как и наука о стратегемах, т. е. средствах достижения победы. Цель тактики — победить врага при помощи всех возможных планов и действий» (Leo, Tact., I, 1–4; см. также Leo, Tact., XX, 58).

Позднеримские и византийские авторы военных трактатов, и это особенно заметно в подобных сочинениях VI и X вв., имели тщательно разработанный набор теоретических и практических руководств, которые могли быть использованы командованием на поле боя. При этом разумеется, было понимание того обстоятельства, что только при наличии божественного одобрения и поддержки сражение могло завершиться решительной победой (Leo, Tact., XII, 3).

Хотя у римлян и византийцев не было цельного и последовательного понятия «стратегия» в широком смысле этого слова, это еще не значит, что у них не было стратегического планирования и умения мыслить в этих категориях. Основные элементы византийской политической идеологии, особенно — защита римской христианской ойкумены и возвращение бывших земель Империи — само собой разумеется, содержали в себе концепцию мирового порядка, установление которого

было исторической миссией Римской империи¹⁴³⁰. Подобные выражения политико-идеологического содержания были неотъемлемой частью имиджа любого императорского образа и неотъемлемой обязанностью самой власти правителя. Аналогичные положения воплотились в традиции апокалиптических сочинений, которые, не имея ничего общего с военными руководствами и «стратегией», тем не менее указывали на будущее и предполагали, что при наличии божественной помощи и руководства, под началом благочестивых правителей, христианская Римская империя в конечном счете восторжествует над своими недругами и прежде всего над исламом¹⁴³¹.

Впрочем, можно усомниться, что долгосрочное военное планирование и военные диспозиции в целом были когда-либо организованы с целью воплотить в жизнь какую-либо из этих грандиозных политических целей. У правителей Византии не было какой-либо долгосрочной фискальной политики или военной стратегии, которую можно было действительно проводить в жизнь постоянным и логически осмысленным путем для выполнения и реализации политики реконквисты¹⁴³². Тем не менее в Византии существовало понимание связи между распределением и перераспределением ресурсов обороны (людей, продовольствия, военного снаряжения, скота и др.) и способностью Империи отразить враждебные нападения или нанести ответный удар. Византийские военные руководства, как те, которые воспроизводят архаическую и ученую традицию классического и римского прошлого, так и те, которые отражают современные им условия, практически обязательно затрагивают этот вопрос. Военачальникам рекомендуют не вступать в сражение в неблагоприятных условиях, поскольку это приведет к людским и материальным потерям, а доминирующим мотивом этих сочинений было то, что именно византийцы были вынуждены маневрировать, использовать тактику проволочек, устраивать засады и применять другие стратегемы, чтобы выравнять шансы со своим противником. Впрочем, было совершенно очевидно, что главной целью войны было выиграть ее без решительного сражения: иными словами, настоящего сражения, а следовательно — людских потерь и в теории, и на практике (как мы это увидим позже) следовало избегать любыми возможными способами. Победа достигалась благодаря комбинации тактики проволочек, разумного использования слабых сторон противника, местности, погодных условий и искусной дипломатии (Leo, *Tact.*, XII, 4, 126, 128; XIV, 18; XX, 12).

Это понимание находит свое яркое выражение не только в военных трактатах, но и в постоянных замечаниях историков и комментаторов об отношениях между Византией и ее соседями. Византийские правители

и военачальники предпочитали использовать военное искусство, ум, обман, подкуп, идеологический шантаж и набор других средств, но не участвовать в прямых военных столкновениях. Там, где военные действия были неизбежны, от армий требовалось действовать, соблюдая крайние предосторожности. Эта мысль была наглядно отражена уже в «Стратегиконе»: «Диких животных, — пишет Маврикий, — побеждают при помощи выслеживания, сетей, засад, к ним подкрадываются, их окружают и используют всевозможные хитрости, а не грубую силу. Ведя войну, мы должны действовать теми же методами, независимо от того, много ли перед нами врагов или мало. Попытка пересилить неприятеля в открытом бою, лицом к лицу в рукопашной, даже если вы одержите победу, — это очень рискованное дело, которое может принести серьезный ущерб. Кроме как в крайней необходимости, было бы смешно пытаться одержать победу, которая, на самом деле слишком дорого стоит и приносит лишь ненужную славу» (Maur., VII A, Prooem.).

Очевидной причиной подобного нежелания вести войны были особенности геополитического и стратегического положения государства и состояния его экономики. Войны были очень дороги, а стране, основной доход которой составляла продукция сельского хозяйства, относительно стабильной и вместе с тем весьма уязвимой от естественных и искусственных катаклизмов, следовало избегать войн и стараться их не вести¹⁴³³. Это признавали и римляне, и византийцы. В середине VI в. анонимный автор пишет, что «финансовая система прежде всего направлена на жалование солдатам, и каждый год большая часть общественных доходов тратится на эти цели» (Strat., II, 4). Тот факт, что Империя существовала в стратегическом окружении, оказывал очень сильное влияние на фискальную организацию государства. Тот же самый автор продолжает: «Когда у нас совершенно нет возможности продолжать войну, мы должны заключить мир, даже если он в чем-то окажется для нас невыгодным. Следует предпочесть мирные переговоры любым другим средствам, поскольку они могут дать нам наилучшие перспективы защиты наших интересов» (Strat., VI, 5). Это заявление раскрывает нам один аспект отношений между войной и дипломатией и является лейтмотивом дипломатии и стратегии византийских императоров и правящей элиты Империи¹⁴³⁴.

Другим фактором, тесно связанным со стратегическим мышлением византийцев была численность армий. С византийской точки зрения людей всегда не хватало, а стратегия и дипломатия должны были учитывать это обстоятельство, имея дело с противником. Первым способом выравнивания баланса было уменьшение сил последнего. Измор врага до тех пор, пока он уже не сможет сохранять боеспособность,

уничтожение возможных путей подвоза продовольствия и снаряжения, или, например, передача ложных сведений относительно планов и намерений самих византийцев — все это входило в число методов, рекомендуемых военными трактатами. Уклонение от битвы, ставшее основой византийской стратегии, увеличивало вероятность того, что враг может пострадать от болезней, нехватки воды и продовольствия и т. п.¹⁴³⁵

Впрочем, совершенно независимо от этих практических соображений и христианских традиций отношения к войне, византийское стратегическое мышление всегда испытывало на себе огромное влияние своих культурных предшественников. Желание сократить людские потери, максимально осторожные действия во время военной кампании, избегание полевых сражений и использование хитрости, ума и обмана или одержать победу при помощи маневрирования, — все это было частью реальных военных конфликтов и дипломатической деятельности и представляло собой элемент давно установившейся традиции, восходящей к эпохе Ранней Римской империи и даже к предшествующему ей времени. Фундаментальные принципы более ранней античной стратегии, содержащиеся в нескольких руководствах по военному делу, принадлежащих перу Энея Тактика, Оносандра, Арриана и Элиана, писавших в I–II вв. н. э., и, несомненно, следующих более ранним авторам, лишь в незначительно измененной форме снова появляются в византийских военных трактатах. Византийские военачальники и теоретики военного дела брали из этих трактатов не только теоретические принципы военно-тактической организации (в этом плане значение древних писателей неопределимо), но и практически все, что касалось ведения войны. Примечательно, что основные положения этой дохристианской греко-римской военной традиции ничем не отличались от основных идей восточноримского христианского мира, а общие идейные принципы были вполне совместимы с принципами христианской культуры. Основные принципы стратегии, как, например, стремление избежать битвы, пассивная тактика, сопровождаемая изматыванием неприятеля, принуждение последнего к растягиванию своих коммуникаций, истощение его при помощи тактики «выжженной земли» и лишение вражеских войск запасов воды, продовольствия и фуража, использование дезертиров и лазутчиков для распространения ложных слухов как во вражеском, так и в своем лагере (который кишел неприятельскими шпионами), постоянно встречаются как в греческих и римских военных трактатах, так и в сочинениях авторов поздневизантийского периода¹⁴³⁶.

Все эти факторы были фундаментальными принципами, определявшими развитие византийской стратегии, как в ближайшей, так и в долгосрочной перспективе. Об этом прекрасно знали как правители Византии,

так и авторы военных трактатов, а сами эти принципы непосредственно влияли на возможности действия, как на уровне общей стратегии, так и в конкретных операциях местного значения. Восточная Римская империя всегда должна была противостоять неприятелю по крайней мере на двух, а то и на нескольких границах. С середины VII в. ранее спокойное восточное Средиземноморье стало ареной борьбы двух флотов, византийского и арабского, своего рода «четвертым фронтом», а потому Империя должна была выделить значительные ресурсы на укрепление береговой обороны и поддержание боеспособности флота¹⁴³⁷. Кроме того, экономическая разруха и сокращение ресурсов сильно ограничивали возможности правительства делать что-либо хоть немного выходящее за пределы сиюминутной ситуации. Так, значительные успехи болгар по утверждению своего положения на Балканах были вызваны именно этими обстоятельствами: Империя имела весьма ограниченные возможности противостоять болгарскому нашествию, поскольку основные ее воинские силы находились в Азии. Восток редко оставался спокойным в течение долгого времени, и только в конце X и начале XI века ситуация позволила византийскому правительству уделить серьезное внимание Балканам, достаточное, чтобы сокрушить болгар¹⁴³⁸.

В этих условиях оборона была главной заботой византийских императоров. Военные диспозиции византийцев организовывались и осуществлялись на постоянной и логически выверенной основе, а их главной целью было обеспечение выживания Империи путем развертывания своих весьма ограниченных ресурсов и использования их с максимальной эффективностью. То, что они, в силу необходимости, были оборонительными по своей сути, становится совершенно ясным из сообщения Лиутпранда Кремонского, посетившего Византию в середине X в. в качестве посла. Лиутпранд пишет о всевозможных предосторожностях с целью уберечь столицу на случай внезапного ночного нападения (Liutpr., I, 11).

Упор на эффективную и умную дипломатию, который постоянно делают византийские руководители и теоретики военного искусства, вовсе не был вопросом культурной установки, вызванной неприязнью христиан к кровопролитию. Напротив, продолжение существования государства зависело прежде всего от использования необычайно сложного и разнообразного арсенала дипломатических средств¹⁴³⁹. Вся история международной политики Византии полностью подтверждает это положение. Оно подтверждается и непосредственными указаниями источников, посвященных политической теории и практике Византии и прежде всего свидетельствами трактата Константина VII Багрянородного «Об управлении империей», а также теорией и практикой византийской

дипломатии. Как утверждает император Константин, начиная свой трактат, правитель должен тщательно изучать все, что известно о ближайших и более отдаленных народах, окружающих Империю, дабы понять «различие между ними и то, нужно ли иметь с ними деловые отношения и жить в мире, либо противостоять им и вести войну» (Const., Adm., Prooem., 25–27)¹⁴⁴⁰.

Но дипломатия, естественно, имела свой «военный наконечник»: так, хорошие отношения с различными степными народами были жизненно важны для обеспечения византийских интересов на Балканах и на Кавказе. Они могли стать орудиями в борьбе с противниками Империи (как, например, с болгарами), когда — и это часто подчеркивается в трактате «Об управлении империей» — возникнет подобная необходимость. Такие отношения, естественно, становились дополнительным источником информации, и византийцы прилагали очень много усилий на сбор сведений, необходимых для обороны Империи, делая это через дипломатические каналы и посольства, через лазутчиков и шпионов, об использовании которых говорится в военных трактатах, а также используя купцов и других путешественников, в том числе и священнослужителей. Военные трактаты придают существенное внимание сбору сведений, который стал еще более важным в конце VII в. Именно тогда, после примерно 50 лет ожесточенных военных действий, обе враждовавшие стороны стали создавать в Малой Азии некую разновидность «ничейной земли», сквозь которую информация могла проходить только по обычным каналам торговых и социальных взаимосвязей¹⁴⁴¹.

В итоге война редко оказывалась результатом преднамеренного выбора, сделанного императорами и их советниками. Причиной было то, что Империи постоянно угрожали с разных сторон, а потому она все время находилась в состоянии боевой готовности. В подобных условиях потенциал для возвращения потерянных территорий и восстановления их экономики был существенно ограничен¹⁴⁴². Хотя отвоевание этих земель постоянно оставалось на повестке дня в политике и идеологии Византии, усилия для ее реального осуществления всегда зависели от конкретной реакции на, как правило, непредвиденную ситуацию преимущества, возникшую в результате военных побед и использования благоприятных обстоятельств.

Юстиниан I, несомненно, имел представление о «большой стратегии», которая необходима была при реализации политико-идеологической программы реставрации Римской империи. Она выражалась как в войнах, которые он вел, так и в заявлениях идеологического характера, подобных тем, которые были сделаны во вступлении к «Кодексу Юстиниана». Тем не менее те минимальные ресурсы, при помощи которых он

решал эти проблемы, говорят сами за себя¹⁴⁴³. Периодически возникала ситуация, когда особые обстоятельства приводили или могли привести к идее полного разгрома противника: примером такого рода может послужить война Ираклия против персов, что становится ясным, особенно если прочесть панегирические стихи придворного поэта Ираклия, Георгия Писиды. И все же, добившись полного поражения Персии, император Ираклий, проявив незаурядный прагматизм, помог стабилизировать положение в этой стране, просто восстановив старую, благоприятную для Византии пограничную линию и попытавшись превратить Персидское царство в вассала Константинополя. У нас нет оснований полагать, что Ираклий прибег бы к своей стратегии полного уничтожения противника, если бы у него оставался альтернативный вариант действий, однако оккупация персами восточных провинций Империи и два больших наступления на Константинополь сделали традиционную пограничную войну совершенно невозможной. В этой связи можно сделать вполне обоснованное заключение, что стратегические обстоятельства заставили Ираклия прибегнуть к «стратегии уничтожения», как к единственному средству вернуться к прежнему положению дел. Менандр Протектор сообщает, что Юстин II мечтал о полном уничтожении Персидского царства, однако тотчас же замечает, что современники считали его планы абсолютно неосуществимыми¹⁴⁴⁴.

Невозможно с точностью сказать, была ли политика Константина V против болгар на востоке балканского региона направлена на долгосрочную цель уничтожения Болгарского государства и восстановления власти Империи по всей линии Дуная. Конечно, можно утверждать, что политика Византии в отношении Болгарии всегда отражала державные территориальные претензии на Балканах и желание реванша за «позорный» мирный договор, который Константин IV был вынужден заключить с болгарским ханом Аспарухом в 681 г. Однако, даже если считать, что все это постоянно присутствовало в сознании императоров, действия ряда правителей после Константина V позволяют предположить, что военные мероприятия на этом фронте были не более чем акциями сдерживания. Наступление Империи здесь лишь весьма отдаленно напоминало серьезную реконкисту и было со стороны ромеев всего лишь долговременной «стратегией измора», прерываемой временными периодами мирного сосуществования. Есть все основания полагать, что имперское правительство полностью смирилось с существованием болгарского государства, а все усилия свергнуть ее правителя и его окружение были продиктованы решением найти приемлемый вариант для укрощения потенциально опасного соседа и вместе с тем предотвратить растущее влияние папства в этом регионе. В свете этих обстоятельств

завоевание Болгарии стало результатом неожиданно благоприятной стратегической ситуации. После того как Василий понял преимущества, которые он унаследовал благодаря военным успехам своего предшественника Иоанна I Цимисхия, уничтожение Болгарии и реставрация балканских провинций стали для него вполне естественной и разумной реакцией на создавшуюся в то время ситуацию. Но даже тогда он был вынужден, по крайней мере вначале, вести войну на оборонительной основе¹⁴⁴⁵.

Существуют многочисленные примеры переводов войск с востока на запад и, наоборот, начиная с VI в. Так, например, переброска войск с востока на запад позволила императору Маврикию в 90-е гг. VI в., после стабилизации восточного фронта, предпринять ряд успешных кампаний на Балканах с целью подчинения славянских иммигрантов и изгнания аваров. Вместе с тем четкое утверждение данного принципа отмечено Продолжателем Феофана (Th. cont., 181, 15–18), который рассказывает о кампании 863 г.: «Когда болгары были в мире, существовало правило, что они (т. е. армии Фракии и Македонии) делили опасности и сражались вместе с восточными войсками».

Обзор восточных кампаний середины IX столетия в сочинении X в. совершенно очевидно свидетельствует о том, что крупные наступления могли быть предприняты только тогда, когда войска на одном фронте могли быть переброшены на помощь армии на другом¹⁴⁴⁶. Победа Империи над русским войском под командованием Святослава в 70-х гг. X в. на Дунае и разгром Болгарии в 991–1018 гг. стали возможны именно благодаря тому, что византийское правительство смогло перебросить военные ресурсы с восточного фронта на северный.

На востоке и Никифор Фока, и Иоанн Цимисхий в различные моменты своего правления на различных стадиях строили планы подчинения мусульман, и особенно — отвоевания святых мест в Палестине, хотя у нас нет надежных сведений, что они были успешны. Однако эти чувства совпадали с религиозным энтузиазмом в отношении войны против неверных, которые были особенно связаны с Никифором II¹⁴⁴⁷.

Тем не менее из труда Льва Диакона, склонного прославлять усилия этих императоров, совершенно очевидно, что даже самые глубокие и разрушительные рейды на Сирию, Палестину и Джазиру (в Месопотамии) все-таки оставались обычными военными походами. В то же время чрезмерное расширение собственных владений или попытка держать оккупационные силы в глубине вражеской территории в течение длительного времени по-прежнему были крайне опасны. Конечно, в ближайших регионах требовалось держать гарнизоны, и эти области необходимо было освоить. Характерный пример подобной системы

представляют районы, расположенные к югу от Антиохии — они могли быть обеспечены по морю всем необходимым, а их границы были очерчены рекой Оронтом и частично прикрыты естественным барьером Аманских гор. И все-таки Василий II предпочитал сохранять Алеппо и аналогичные центры в Сирии в качестве вассальных или по крайней мере нейтральных государств, главным образом потому, что оккупация сирийского побережья за пределами антиохийского региона влекла за собой угрозу со стороны морских сил Фатимидов¹⁴⁴⁸. То же самое можно сказать о его отказе использовать возможности, которые предоставила бы ему оккупация Джазиры в 80–90-е гг. X в., где он позволил мелким и разрозненным местным племенам, обитавшим возле Мосула, Амиды и Эдессы, сохранять свою весьма сомнительную независимость и тем самым играть роль ширмы, прикрывающей собственно византийскую территорию¹⁴⁴⁹. Какие бы надежды ни возлагала военная элита Малой Азии, олицетворяемая Иоанном Цимисхием и Никифором Фокой, на процесс продолжающейся экспансии, которая привела бы к возвращению потерянных восточных провинций и объединению всего христианского населения, еще находящегося под властью мусульман, в лоно единой православной Империи, ресурсов для постоянного удержания территории за пределами северной Сирии у византийцев попросту не было¹⁴⁵⁰. В случае с этими двумя императорами продолжение успешной войны на одном фронте зависело от мирной ситуации на другом. Вопросы обороны являются ключом к решению проблемы, и зачастую даже завоевательные войны велись с целью укрепления обороны, а приобретение новой территории служило задаче создания более глубокой буферной зоны, для того чтобы защищать центральные районы Империи. Создание новых военных командований, именуемых *дукатами*, которые покрывали восточные и северные границы в 60–70-е гг. X в.¹⁴⁵¹, существование последовательной, всеобщей и вполне прагматической и практичной стратегии такого рода как раз показывает, что представители византийского правительства, несомненно, имели географическое и стратегическое понимание необходимости защищать то, что им удалось вернуть, и планировать дальнейшую экспансию.

Таким образом, стратегия определялась взаимодействием между реальными ресурсами и политическими ожиданиями, смягченным идеологическим прагматизмом. Вполне вероятно, что большая часть военных действий, которые нам предстоит рассмотреть, велась не ради нанесения сокрушительного удара по врагу, но ради попытки достижения состояния паритета или равновесия. Причем они велась посредством истощения, рейдов, контрударов и разрушения вражеского потенциала¹⁴⁵². Члены правительства и императорского двора могли разделять общие

убеждения относительно отношений с окружающим миром, однако стратегическая диспозиция армий Византийской империи не обязательно ориентировалась на эти убеждения как на приоритет.

Потеря престижа, связанная с успешными набегами и завоеваниями со стороны врага, была очень важным фактором, влияющим на ответные действия императора. Военные действия не обязательно преследовали только материальную выгоду, поскольку идеологическое превосходство играло исключительно важную роль в представлениях византийцев об их собственной идентичности и роли в общественном порядке вещей; точно таким же образом войны не велись с какой-либо долгосрочной стратегической перспективой. Любой урон, нанесенный противнику, считался успехом, но некоторые способы удара по врагу имели и идеологический смысл. Разрушение Ираклием зороастрийских храмов, захват Никифором I столицы болгарского хана в Плиске, нападение Феофила на Мелитену и Созопетру в 837 г., грандиозные претензии Никифора Фоки и Иоанна Цимисхия на предстоящее возвращение святых мест христиан или разрушение культовых центров ислама — все эти события имели определенный идеологический смысл для современников. А несчастья, павшие на голову второго и третьего поколения после них, оказались более катастрофическими с позиций божественного провидения.

В свою очередь, одни театры военных действий имели большее идеологическое значение, чем другие. Так, войны с варварами на Балканах и к северу от Дуная считались гораздо менее престижными и славными, чем борьба с иноверцами-мусульманами на востоке, а в XI в. придворный интеллектуал Михаил Пселл замечает: «Казалось, что нет ничего великого в борьбе с западными варварами, <...> но когда он (император Роман III) обратился к живущим на Востоке, он считал, что будет действовать более благородно...» (Psell., III, 66).

В самом деле, у нас мало данных в пользу того тезиса, что войны велись специально для того, чтобы приобрести ресурсы, которые могли быть использованы с целью последовательной реализации определенного стратегического замысла. Если, конечно, не считать того факта, что захваты богатства и территории, которые сопровождали военные действия, были желательны сами по себе. Военные действия, как правило, велись в условиях нанесения максимального ущерба вражеской экономике и материальной инфраструктуре и сопровождалась убийствами или порабощением населения, разрушением укреплений и городских сооружений, опустошением сельской местности. Точно таким же образом следовало принимать меры для предотвращения подобных действий, и к середине X в. византийцы довели до совершенства оба способа ведения войны¹⁴⁵³. И в войнах VII–X вв. против арабов на востоке, и в войнах

против славян и болгар на западе, византийская стратегия может быть обозначена как «стратегия измора»¹⁴⁵⁴. Только в случае с усилением восточной экспансии Никифора Фоки и Иоанна Цимисхия и в немного более позднем, но тесно связанным с ними завоевании Болгарии Василием II можно обнаружить глубокие намерения. В первом случае посредством агрессивной политики по отношению к малым мусульманским государствам в Сирии и Джазире Византия пыталась расширить и укрепить свое территориальное могущество, равно как и могущество анатолийских магнатов, в этом регионе. Во втором, в качестве реакции на первый процесс, этой целью было создание новой базы ресурсов для правительства, которая была бы независима от власти и влияния этих магнатов и вместе с тем находилась в контексте практического решения проблемы ликвидации угрозы со стороны независимой Болгарии и восстановления имперского господства во всем Балканском регионе. Обе стороны этого процесса отражают особые структурные противоречия внутри византийского государства и общества и в то же самое время ясно демонстрируют степень, в которой внешняя политика и военная стратегия государства могут отражать властные отношения внутри самого общества¹⁴⁵⁵.

Византийские правители и военачальники могли действовать на основе последовательных и постоянных стратегических планов при условии наличия военных и материальных ресурсов и политической воли. Иллюстрацией этого положения являются завоевания конца X в. и последовательность дальнейших стратегических мероприятий. Но существовала ли в Византии какая-либо «глобальная стратегия»?

Поскольку защита границ и сохранение территориальной ценности были гарантиями выживания Империи, на что были постоянно направлены и ее распространенная по всему миру международная дипломатия, и управление ее снабженческой и фискальной системы, ответ, несомненно, мог бы быть положительным. Впрочем, «глобальная стратегия» включает в себя больше, чем только это, особенно в смысле наличия долгосрочных военно-политических целей и методов, которые, постоянно присутствуя в имперской идеологии, лишь эпизодически, как уже отмечалось, приобретали форму специальных проектов.

На протяжении долгой истории Империи основной характерной чертой византийского военного мышления была оборонительная стратегия, что, несомненно, было результатом стратегического положения государства. Различные средства на различных театрах военных действий использовались для достижения одной и той же цели.

Византия просуществовала в течение столь долгого времени потому, что она могла себя защитить, разумно использовала естественные

рубежи и искусственные границы в кризисные годы VII–VIII столетий и устанавливала необходимые политические и дипломатические отношения в последующее время. Каковыми бы ни были специфические особенности ее исторического и политического увядания после 1204 г., общий упадок Византийской Империи шел рука об руку с ее сокращавшейся способностью сбора ресурсов, необходимых для того, чтобы держаться против сил, которые поодиночке или совместно намного превосходили ее в этом отношении. Таким образом, византийская стратегия была прагматической реакцией на внешнеполитические события, лишь для виду наполненной политико-идеологическими императивами христианской Римской империи. Это хорошо видно на примере императора Юстиниана I в VI столетии, который постоянно повторяли его преемники. Политические и стратегические условия существования Восточно-римской или Византийской империи превращали «великую стратегию» в нечто очевидно невозможное.

Несмотря на общие элементы, которые можно проследить в отношении византийцев к войне на протяжении всего времени существования Империи, фокус внимания правительства и общества в целом колебался в зависимости от основных тенденций развития Византии, также завися от их врагов и соседей. Так, в X в., ставшем временем больших военных успехов, территориальной экспансии и перемен на международной арене, военное дело и борьба за веру приобрели новые оттенки или по крайней мере вывели на поверхность те элементы византийской политической идеологии, которые ранее существовали на более глубинном уровне (если не считать войны Ираклия против персов) и делали упор на завоевание, подчинение врага интересам Византии (т. е. интересам Господа), гегемонию и относительно жесткую линию в международных отношениях. Например, когда в 965 г. болгарские послы прибыли ко двору Никифора Фоки, чтобы просить обычную ежегодную дань, которую Византия платила как часть брачного соглашения, когда царь Петр женился на внучке Романа I Марии, но которую болгары воспринимали несколько иначе, император отказался это делать, предпринял короткую предупредительную экспедицию к болгарской границе и призвал на помощь северных союзников Империи, Киевскую Русь во главе с князем Святославом¹⁴⁵⁶.

Все это изменилось в течение XI в., когда уверенность и богатство, международное уважение и военное преобладание, вызванные войнами конца X в., считались чем-то вполне естественным. Мир, установленный благодаря успехам оружия, казался незыблемым, а потому необходимость в больших и дорогих армиях, несомненно, стала значительно меньшей. Говоря словами византийской идеологии, это было весьма

благоприятное положение дел, а императорский эпитет *εἰρηνοποιός* («миротворец») отражал важнейшие византийские ценности и подчеркивал позитивные, филантропические основания, которые искали христианские повелители Империи, чтобы осуществлять руководство избранным народом. «Многие лета императорам-миротворцам!», «Наконец-то мир!» и «Радуйся, римская армия!» — это совершенно стандартные восклицания, звучавшие на официальных церемониях в Константинополе не только в X столетии, но и в более раннее время¹⁴⁵⁷. Византийское предпочтение мира было представлено иностранцам, особенно — тем, которых обычно считали варварами, как признак силы и божественной поддержки, а вовсе не признак слабости (Leo, *Tact.*, II, 49)¹⁴⁵⁸. Это, конечно, был способ, которым византийцы представляли свои ценности и своему собственному обществу. Говоря о своем отце, императоре Алексее I, Анна Комнина подчеркивает: «... Алексей... до невероятной степени заботился о мире; он тщательно заботился о его поддержании, а его отсутствие было для него предметом беспокойства... По природе он был человеком мира, однако когда обстоятельства его вынуждали, становился очень воинственным» (An., *Alex.*, XII, 5). Конечно, хотя подобные тексты время от времени появлялись в риторических сочинениях, они являются постоянным элементом исторических описаний правлений и характеров различных императоров.

В самом деле, сокращение военных расходов также фигурировало в контексте разногласий и борьбы партий внутри политической элиты Империи, когда современники достаточно грубо, но иногда достаточно точно описывают политическую борьбу как столкновение между «военной» и «гражданской» (т. е. константинопольской бюрократической) группировками. Одним из результатов этого процесса в XI в. была демобилизация большого числа пограничных войск на востоке, замена военной службы в некоторых провинциях и на границе денежными выплатами, поскольку последние были более контролируемыми и перераспределялись согласно пожеланиям правящих придворных кругов, и отстранение в середине века «военного элемента» социальной и политической элитой от императорского правительства¹⁴⁵⁹. Хотя правительство понимало необходимость найти альтернативу чисто военной стратегии и пыталось ликвидировать потенциальную угрозу на дунайской границе путем экономических средств, результатом этой политики были неспособность дать адекватный ответ на вызовы со стороны ранее недооцениваемых, а иногда и просто неожиданных внешних противников — сначала печенегов на Балканах, а затем и турок-сельджуков в Малой Азии. Затем наступил и полный коллапс

политической системы в результате гражданской смуты и внешнего вторжения¹⁴⁶⁰.

Таким образом, то, что традиционно считается признаком благодушия и высокомерия, характерного для политики императоров в середине XI в., на самом деле попросту являлось отражением несколько иного аспекта императорской идеологии.

Мир, бывший главной целью византийской внешней политики, уже был достигнут, и Империя могла гордиться этим достижением. Другой стороной этого успеха была агрессивная уверенность в себе, типичная для отношений второй половины X в.¹⁴⁶¹ В течение XII в. и то, и другое сменилось отношениями, более близкими к периоду VII — начала X вв. Война все еще оставалась делом, которое в случае успеха могло принести славу имени ромеев, а те все еще оставались избранным народом, сражающимся за дело Бога на земле. Тем не менее прагматические соображения становились все более и более значимыми¹⁴⁶². Глобальные планы, частично возродившиеся в период правления Мануила I (1143–1180 гг.), уже не играли столь значительной роли; преобладал фаталистический реализм. В условиях очевидного территориального уменьшения Империи и соответствующего упадка ее военных ресурсов и политического влияния, ставших заметными в течение двух последних столетий абсолютно для всех, обращение к мысли, что успех варваров и неверных стал Божьим наказанием за грехи избранного народа становится все более частым. Приходит понимание того, что однажды Империя погибнет, и эта мысль, невозможная ранее, становится все более и более распространенной. Победу еще можно одержать, но и она находится в руках Господа. Автор хроники Георгий Пахимер вкладывает в уста императора Михаила VIII речь, которую тот произносит перед жителями Константинополя вскоре после его освобождения от латинян 1261 году. Она содержит все классические топосы императорской идеологии, когда война воспринимается как Божье наказание, а победа ромеев — как награда за праведность. Господь «воспользовался италиками», восстановление Города произошло благодаря божественной поддержке, а сохранение этой последней зависит от благочестия ромеев и их преданности истинной вере. Последуют и дальнейшие победы, а Господь отомстит за ущерб, причиненный ромеям, сокрушив гордость их врагов, точно так же, как в Ветхом Завете Господь отомстил за обиды, нанесенные израильтянам, своему избранному народу (Pachimer., 236)¹⁴⁶³.

Ведущие государственные деятели и императоры поздней Византии четко осознавали, что у них уже не было сил, чтобы восстановить господство христианской Римской империи как на Балканах, так и (что было более важно) в Малой Азии. Они были вынуждены пойти на

теологический и церковный компромисс, чтобы получить поддержку с Запада, с помощью которой было возможно добиться уничтожения неверных и победы истинной веры¹⁴⁶⁴. Эти усилия достичь компромисса разбились о неспособность Запада пойти на компромисс и неприятие народом Византии латинской «ереси». Наступательные военные операции становились все более непрактичными по причине нехватки ресурсов, и по мере того как Империя все больше и больше становилась жертвой сил, расположенных вдоль ее разбитых на куски границ, дипломатические средства стали играть все большую и большую роль в ее политике. А разрыв между идеологической теорией Восточного Римского государства и его хранимой Богом Империи и реалиями их постоянно сужающейся территориальной основы требовал все новых и новых компромиссов¹⁴⁶⁵. Новая ситуация побуждала к уходу в новые теории решения проблемы будущего царства Божьего на земле, которые позволили найти компромисс между Православной Церковью и Османской империей и ее султанами. Между тем фатализм, с которым Империя продолжала сражаться на протяжении двух последних веков, будучи раздираема гражданскими смутами и экономическими неурядицами, получал дополнительный импульс от византийской интерпретации семи веков существования мира. Согласно этим верованиям, христианская Римская империя была последней империей, существующей перед началом правления Антихриста и Второго Пришествия. Некоторые из подсчетов предполагали, что седьмым веком должен был стать четырнадцатый или пятнадцатый век, а для многих византийцев судьба Империи была уже решена, и усилия изменить этот predetermined вопрос были бессмысленны¹⁴⁶⁶.

В целом создается впечатление, что в период от IV до XII в. Восточная Римская, а затем и Византийская империя выработала несколько вариантов системы организации глубокой обороны. Все эти вариации были результатом соотношения между тремя основными факторами, определявшими политическое и социально-экономическое положение византийского мира. Первым из них были ресурсы, которыми правительство располагало для организации обучения, вооружения и поддержания существования армии, и способы добычи и распределения этих ресурсов. Вторым фактором стало международное положение, и особенно — уровень политической организации и развития идеологии, достигнутый противниками Византии, и, наконец, третьим — организационно-технические возможности этих последних.

Система обороны Поздней Римской империи была целиком ориентирована на оборонительные действия. Крупномасштабные наступательные операции, как правило, предполагали переброску значительных

сил из других регионов, который становился уязвимым для неприятельских вторжений.

Римляне, равно как и их последователи в Средние века, несомненно, имели четкое представление о границе как о линии — символе политического и культурного разграничения. Однако подобные линейные разделения не имели особого военного значения и представляли собой лишь ограниченную стратегическую ценность. В противоположность последним происходит создание пограничных зон. В них местные гарнизоны, опирающиеся на укрепленные центры, могли отражать атаки неприятеля, либо встретив его в поле и вынудив покинуть пределы Империи, либо заняв оборону на своих базах и совершая вылазки с целью измотать врага, замедлить его продвижение, лишит его поставок продовольствия и в конечном счете как можно скорее сделать набег бесполезным и невыгодным. Та же самая система должна была противостоять вызовам более серьезного характера, когда противник был более многочислен и лучше организован. Оборонительная стратегия позволяла противнику перейти границу, но далее обеспечивала то, что ему придется натолкнуться на большое число «опасных точек», т. е. крупных укрепленных центров, снабженных находившимися там гарнизонами. Если они были атакованы, ресурсы противника и линии его коммуникаций оказывались крайне уязвимыми, по мере того как он растрчивал свои силы и время на их захват. Если враг обходил эти крепости, находившиеся в них войска совершали вылазки, чтобы расстроить вражеские колонны, мешать им собирать фураж и продовольствие и ограничить их свободу передвижения. В то же самое время эти действия давали возможность сконцентрировать другие мобильные подразделения и двинуться с ними, чтобы встретить неприятельское вторжение. Война превратилась в непрерывные маневры и борьбу на истощение, поскольку вражеские отряды также пытались избежать столкновения с римской армией и уйти обратно со своей добычей, а римские военачальники стремились либо окружить неприятеля и обеспечить над ним численное превосходство перед решительным сражением, либо, желая избежать настоящего сражения, вынудить врага отступить по причине нехватки продовольствия¹⁴⁶⁷.

Организационно-техническое превосходство, которым располагали римляне на Балканах, означало то, что вплоть до конца VI в. эта стратегия успешно срабатывала уже на первом уровне, когда отряды варваров отступали на свою территорию после кратковременного захвата рабов и военной добычи. Впрочем, археологические данные показывают, что эта система никогда не работала именно таким образом и что уже с самого начала глубинная оборона предполагала совсем иной и гораздо

более разработанный принцип поселения и распределения военных ресурсов, чем дают нам письменные свидетельства. Против персов, в техническом отношении не уступавших римлянам и способных вести успешную долгосрочную осаду, римская оборона обычно срабатывала именно на втором уровне. Мелкие набеги, естественно, происходили, их совершали как персы, так и арабы. Однако крупные наступления в глубь римской территории были очень хорошо спланированы и имели не только специфические цели, как-то: получение дани и захват добычи — но и долгосрочные политические и стратегические задачи. Иногда опорные пункты могли попасть в руки неприятеля, однако по большей части римская оборонительная система работала достаточно эффективно, разумеется, если принимать во внимание политическую и территориальную целостность Империи¹⁴⁶⁸.

Однако в конце VI — начале VII в. эта система подверглась серьезной опасности сразу на обоих фронтах. Агрессивные действия Маврикия против аваров на Балканах, похоже, были весьма успешными, но их долгосрочные перспективы остаются неясными, поскольку переворот Фоки, жертвой которого стал император, означал возврат к более пассивной оборонительной стратегии и постоянному продолжающемуся переселению славянских иммигрантов на римскую территорию. К середине VII в. византийцы продолжали контролировать некоторые районы Подунавья и дунайскую дельту, равно как и побережье Эгейского моря, но этот контроль едва ли распространялся на внутренние области, удаленные от больших укрепленных поселений и основных магистральных артерий. Первые персидские успехи на востоке были облегчены недовольством значительной части восточной армии, что позволило полководцам Сасанидов вести переговоры с каждой из армий Империи и пройти через систему обороны в Сирии и Палестине, перед тем как обратиться против Египта и Анатолии. Разгром персов Ираклием позволил новому императору начать восстановление старой системы обороны со значительной степенью успеха, однако арабское завоевание окончательно положило конец этому процессу и полностью изменило стратегическую географию Ближнего и Среднего Востока.

Новая система стратегии, ставшая результатом этой ситуации, имела еще более определенную оборонительную направленность, хотя в смысле развития института она органически вырастает из поздне-римских учреждений. Постепенно возникают три зоны обороны — внешний территориальный пояс, подвергавшийся постоянным рейдам и опустошениям и основанный на системе твердынь, крепостей и фортов, которые часто переходили из рук в руки, но с которыми всегда приходилось иметь дело, перед тем как предпринять какое-либо

долгосрочное проникновение на территорию Византии; внутренний территориальный пояс, в котором базировались войска, использовавшиеся для отражения вражеских атак и концентрировавшиеся в более защищенных центрах, также игравших роль административных и фискальных центров своей округи; и, наконец, третья зона, «область сердцевины», также временами подвергавшаяся нападениям противника и организованная по тому же принципу, что и предыдущая. Последняя зона также обеспечивала ресурсы для поддержания имперской столицы и центрального правительства и их армий и была последней линией обороны, за которой находился уже собственно Константинополь. Это была в высшей степени подвижная система, которая могла выдержать даже очень сильное давление, несущее с собой экономический ущерб и демографические перемены (как, например, завоевание и оккупация части «сердцевины» в 674–678 и 717–18 гг.), однако, взяв на вооружение тактику измора и уклонения от боевых действий и полагаясь на крупные укрепленные центры и распыление сил, она делала решительный удар крайне затруднительным предприятием для противника, а полномасштабную оккупацию и подчинение провинций — делом исключительно дорогостоящим.

И все же подобная оборонительная ориентация весьма часто (можно сказать, почти всегда) наносила сильный ущерб населению регионов, особенно подверженных вражеским вторжениям. В Малой Азии Империя полагалась на сеть пограничных форпостов и крепостей, прикрывавших основные дороги, проходы и другие стратегически важные объекты. Эти форпосты были хорошо укрепленными или хорошо скрытыми центрами, куда местное население могло бежать в случае предупреждения о готовящемся набеге, а провинциальные армии были организованы таким образом, что могли скорее изматывать и задерживать продвижение врага, нежели выходить против него в открытом сражении и одерживать решительные победы. Хотя большие арабские армии временами могли блокировать и даже брать крупные укрепленные центры византийцев, подобные действия были достаточно редки по сравнению с гораздо большим числом обычных грабительских рейдов или атак с целью измотать или уничтожить византийские войска. Византийская политика избегания военной конфронтации и обороны, до тех пор пока враг не будет вынужден отступить, даже несмотря на ту значительную цену, которую платили за это жители провинций, особенно подверженных неприятельским вторжениям, похоже, оказалась достаточно эффективной, чтобы помешать успешному проникновению арабов в пограничные регионы и обеспечить способность Империи сохранять ресурсы, достаточные для ее функционирования¹⁴⁶⁹.

На Балканах система имела менее ярко выраженную оборонительную направленность. Принимая во внимание большую простоту устройства тылового обеспечения ее противников и большую эффективность и мобильность византийской тактической организации, Византия могла достичь военного равновесия, поддерживаемого при помощи дипломатической активности, и добиться определенного военного паритета, хотя частые глубокие рейды в глубь имперской территории и ответные действия византийцев, скорее направленные на поддержание политических требований, нежели идеологических установок, придают военным действиям на этом театре некоторое сходство с военными действиями в Малой Азии¹⁴⁷⁰.

В этой ситуации большое значение приобретают еще два обстоятельства. Первое — это то, что у нас нет практически никаких свидетельств того, что византийское правительство в целом или конкретные военачальники когда-либо пытались установить «твердую» границу в том смысле, как это было сделано в Северной Британии при помощи искусственно созданной оборонительной линии, известной как «вал Адриана». Конечно, можно обнаружить наличие небольших и краткосрочных исключений из этого правила, однако наше общее суждение имеет силу для всего интересующего нас периода. С другой стороны, вывод, который можно сделать, заключается в том, что так называемые «мягкие» или «проницаемые» оборонительные сооружения не были простой реакцией на отсутствие ресурсов, определенной военной технологией или результатом подавляющего превосходства, которое могли получить противники Империи в отношении военных сил или организации тыла. «Мягкая» оборона была не просто следствием определенных обстоятельств.

Что касается балканского театра военных действий, то похоже, что уже Поздняя Римская империя (как в провинциальном, так и в военном управлении) признала необходимость развития большого разнообразия типов укрепленного поселения как прямой ответ на характер враждебных действий и их влияние на провинциальную экономику. В этом отражалась необходимость защиты населения провинций от воздействия «проницаемой» границы. Даже это установление оказывало определенное влияние на то давление, которому подвергались ресурсы Империи, равно как и природу задунайской иммиграции, начиная с последних десятилетий VI в. И все же есть основания предположить, что те методы, которые были использованы на Балканах, вероятно, еще более последовательно, хотя и, наверное, с большей осторожностью, применялись в Анатолии во второй половине VII вв. А потому возникшая там система имела прямое отношение к опыту действий Империи на Балканском

полуострове¹⁴⁷¹. Степень, в которой все это происходило, еще предстоит определить; столь же неясным остается вопрос, в какой степени данные надписей, обнаруженных в укреплениях некоторых оборонительных центров в Малой Азии, действительно отражают активность политики имперского руководства. Оборонительная стратегия, сходная с той, которая возникла на Балканах, начиная с III в., вновь появляется в Анатолии в середине и конце VII в., причем последняя была как раз той областью, в которой подобная стратегическая инфраструктура была совершенно ненужной вплоть до больших персидских вторжений начала VII в.

Итак, «проницаемая граница» стала основной характерной чертой византийской стратегии. Мелкие набеги и крупные вторжения не задерживались на границе, более того, с противником даже не вступали в бой, если, конечно, для этого не было особенно благоприятных обстоятельств (или, скорее, безрассудно храброго командира, способного пойти на риск). Вместо этого войска всячески избегали конфликта (щадя весьма ограниченные людские ресурсы), а сельское население и их движимое имущество и домашний скот спасались в безопасных местах. Укрывшись в своих крепостях, твердых или горных убежищах, войска и гражданское население попросту выжидали, пока враг не начинал испытывать нехватку продовольствия и возвращался обратно. Это происходило сравнительно быстро, поскольку большие армии подвергались опасностям эпидемий и трудностям, связанным с нехваткой продовольствия, воды и фуража, тогда как большое количество добычи существенно замедляло отступление и делало его более уязвимым для засад и ответных ударов. Разумеется, подобная стратегия была лишь одной стороной ответа Империи на нужды своей обороны: ключевую роль в поддержке подобной военной активности играла византийская дипломатия. Организация беспорядков в среде вражеских армий и их руководства, затягивание мирных переговоров, до тех пор пока неприятельские силы не испытывали нехватку продовольствия или не страдали от болезней, убеждение противника в том, что свежие силы готовы атаковать их самих, или в том, что их собственная страна подвергнется нападению союзников Империи, — все эти и большое число других методов, имевшихся в арсенале дипломатической и пропагандистской войны, широко использовались имперским правительством. Можно не сомневаться, что именно сочетание всех методов ведения войны позволило Империи выдержать такое количество очевидно смертельных ударов¹⁴⁷².

Система стала меняться в период военной экспансии и реконквисты конца X — начала XI вв. Вместо глубинной обороны создается новая система пограничных районов, основанных на одном или нескольких

укрепленных пунктах с их мобильными гарнизонами. За их пределами на востоке появляется ряд зависимых эмиратов и других государств, удерживаемых под контролем при помощи периодических демонстраций военных сил Империи и дипломатических усилий. Что касается запада, то линейная граница с соседними государствами поддерживалась здесь при помощи дипломатических средств и взаимных экономических мероприятий. Начиная с последней четверти X века на нижнем течении Дуная было восстановлено нечто вроде «проницаемой» границы, которая была расширена в западном направлении, после того как Василий II разгромил Второе Болгарское царство. Археологические данные о систематической повторной оккупации в этом регионе позволяют предположить, что это было связано с осознанием серьезности угрозы со стороны Киевской Руси после событий начала 70-х гг. X в. Впрочем, у нас нет особых оснований полагать, что эта политика была продолжена Василием II, а отказ от нее был, по всей вероятности, связан с исчезновением этой угрозы после заключения союза между Константинополем и Киевом в конце 80-х гг. X в. Тем не менее Дунай и связанная с ним речная система на северо-западе Балканского полуострова действительно функционировали как граница между Империей и ее северными соседями, особенно Венгерским королевством, даже в XII в., хотя материал источников позволяет предположить, что эту границу защищала лишь тонкая полоса фортов и наблюдательных пунктов, расположенных в ключевых точках, равно как и область пограничного плато, которое сознательно оставляли безлюдным, чтобы отбить у противника желание совершать набеги на эту территорию. В самом деле, наши данные показывают, что расположение императорских сил на Балканах в конце XI — начале XII в. имело своей целью не только обеспечение внутренней безопасности, но и сдерживание внешней угрозы, осуществляемое путем сочетания дипломатической активности и периодических демонстраций военной мощи Империи¹⁴⁷³.

Международное положение существенно изменилось в этот период, а некоторые преимущества, которые Восточная Римская империя имела в VI и VII вв., были полностью утрачены. За исключением некоторых кочевых народов степи, большинство соседей Империи (независимо от того, были ли они ее потенциальными союзниками или противниками) развили у себя более сложные формы государственности и создали материально-технические условия, необходимые для того, чтобы выставить значительные и хорошо вооруженные силы, хотя бы на краткосрочной сезонной основе. Таковым было положение на востоке, даже во времена раннего Халифата, но не на западе. Кроме того, тактические преимущества, которые имели дисциплинированные имперские

армии над отрядами варваров, к XI и особенно к XII в. были по большей части уравновешены благодаря развитию тяжелой рыцарской конницы и осадной техники. Если императоры VII–VIII вв. могли относиться к большинству своих противников как к варварам, императоры X, XI и особенно XII вв. были вынуждены признать, что им приходится по большей части иметь дело с государствами и народами, которые уже почти не уступали Империи в организационном и материально-техническом плане. Стратегии пришлось отвечать на это изменившееся положение дел.

Военная система конца X — начала XI в. эволюционировала в сторону препятствующей обороны, что отражало военно-политический контекст, при котором вторжения на вражескую территорию были относительно редки, а это позволяло мобильным силам Империи обеспечивать дипломатические акции на территории ее врагов и соседей. Пока враги появлялись не столь часто и, как правило, на одном фронте, а общее международное положение позволяло Империи предотвращать вторжения на свою территорию, этого было достаточно, и, похоже, подобная ситуация обуславливала действия императоров, правивших в период 1025–1059 гг., и их советников. Впрочем, эта гибкость была утрачена с появлением множества новых угроз, поскольку стоящая за ней нехватка ресурсов не позволяла обеспечить внезапную экспансию вооруженных сил, необходимую для противостояния подобного рода вызовам. Внезапное усиление военного давления на Империю в середине и конце X в. в сочетании с борьбой внутренних партий и отвлечением военных ресурсов от внешней угрозы оказались слишком серьезным испытанием для этой в который раз измененной системы, которая наконец начала разваливаться. Наконец, что было особенно важно для общей стратегической перспективы, Империя не смогла поддерживать существование эффективного военного флота, тогда как в конце XI — начале XII вв. сухопутные операции всегда могли подвергнуться, а иногда и подвергались, реальной опасности со стороны морских сил. События 1203–1204 гг. показали это с ужасающей полнотой.

Парадоксально, что основные принципы системы обороны в Малой Азии (за исключением чисто формальных обстоятельств) после ее восстановления при Алексее I Комнине в своей основе оставались теми же, что и в VIII — начале IX вв. Напротив, на Балканах Комнины попытались восстановить и поддерживать принцип пограничной линии, хотя и они принимали во внимание необходимость глубинной обороны. Тем не менее цена, которую платило местное население, и политическая опасность, связанная с получением необходимых ресурсов из становившихся культурно чуждыми регионов, все более возрастали.

Политическая напряженность, существовавшая внутри этой системы, особенно на Балканах, стала особенно очевидной, когда после Четвертого Крестового похода Империя распалась на ряд региональных объединений, которые лишь отчасти отражали традиционные этнические, культурные и религиозные разграничения.

Тактика византийской армии. Как было отмечено выше, уклонение от битвы было интегральной частью военной стратегии Византии. Это проявлялось как в «малой войне» на границах, характерной для восточного фронта вплоть до середины X в., так и в крупномасштабных военных кампаниях. В военных трактатах постоянно звучит мысль, что византийский командующий должен избегать сражения всеми возможными способами до тех пор, пока не получит реального преимущества над неприятелем. Наши источники, хотя и дают весьма подробные обзоры некоторых военных кампаний, однако очень редко содержат детальное описание сражений. Но несмотря на это, в них можно найти несколько интересных замечаний, проливающих свет на события, развернувшиеся на поле боя. Так, например, в 838 г. в сражении при Анзене близ Дазима император Феофил был отрезан от своих и был вынужден пробиваться через вражеские отряды тюркских конных стрелков, для того чтобы ускользнуть с поля сражения (Genes., 48–49; 65–66; Th. cont., 127–129; P. 113, 116–118)¹⁴⁷⁴.

Военные трактаты дают нам немалую информацию о приготовлениях, которые необходимо сделать, перед тем как начать сражение, а также о тактических уловках, к которым необходимо прибегать в различных обстоятельствах и в контексте противостояния с врагами, имеющими различный культурный и военно-технологический потенциал. Трудно определить степень реального применения этих теоретических положений, поскольку сообщения наших источников о ходе сражений отличаются неточностью или недостаточной ясностью. Можно с уверенностью сказать, что по крайней мере в X–XI вв. большинство военачальников действительно пытались следовать военным трактатам. И можно предположить, что они это делали в таких вопросах, как организация передвижения войск, снабжение армии, устройство и развертывание походного лагеря и т. п. Мы также могли увидеть, что тактика Никифора II в 950–60-х гг. X в., подробно описанная в так называемой «Стратегике» этого императора, стала образцом для его подчиненных и преемников¹⁴⁷⁵. Вместе с тем, значительная часть информации о боевых порядках в некоторых трактатах совершенно очевидно восходит к римской и эллинистической теории и практике. В связи с этим, имея параллельную информацию, очень трудно понять, до какой степени византийские командующие действительно использовали описанные

в них тактические построения и до какой степени они использовали их как общее руководство и набор примеров. Нет никаких сомнений, что эти трактаты постоянно читали и использовали в X–XI вв. Императорам IX–X вв. рекомендовалось брать их с собой, хотя примечательно, что гораздо чаще речь идет не о современных сочинениях, но о римских руководствах. Сообщают, что Василий II улучшил качество военачальников и солдат посредством подобной литературы и личного опыта (Psell., I, 33). Военачальник и писатель Кекавмен совершенно ясно рекомендовал их использование в типично византийской манере: «Если у тебя есть свободное время, не занятое военными делами (или — делом военачальника), читай стратегические труды и книги, исторические труды и церковные книги» (Кек., 9, 24, 14, 1, 19, 13–19)¹⁴⁷⁶. Военачальник Иоанн Дука, как известно, очень интересовался военными трактатами, а его сын Андроник Дука был не менее начитан в военных вопросах (Psell., VII, 4, 16). Случайная информация предполагает, что в ряде случаев командиры пытались предотвратить возможное замешательство во время сражения путем предварительного составления военных планов. Так, согласно свидетельству очевидца, в 1060 году император Роман IV собрал своих военачальников и обсуждал военные планы накануне сражения при Манцикерте (Bruenn., I, 16). Тактические планы обсуждались перед битвой с венграми во время кампании 1167 г. (Chon., 152, 85–89), а кампания императора Михаила IV против восставших болгар в 1040 г., согласно описанию, проходила в полном соответствии с правилами стратегии, когда войска наступали в положенном порядке, разбивали лагерь, согласно существующим предписаниям и т. п. (Psell., IV, 43–44). Напротив, тот же самый автор замечает, что другой военачальник не сумел остановиться и оценить ситуацию, а также разработать план битвы, в результате чего потерпел полное поражение¹⁴⁷⁷. Михаил Атталиат сообщает о планировании сражения в палатке императора Романа IV, а несколько ранее — о губительной неудаче византийского командующего в 1049 г. обеспечить подготовку своих командиров (Attal., 113, 8; 32, 6).

Подготовка к сражению детально описывается в некоторых трактатах, в частности в «Стратегиконе» Маврикия, «Тактике» Льва VI и в «Наставлениях» Никифора II. Хотя рекомендуемые меры более или менее повторяют друг друга и являются обычными предосторожностями, исходящими из здравого смысла, можно сказать, что «Тактика» Льва VI очень близко следует модели «Стратегикона». Необходимым условием для начала сражения, очевидно, должна быть выигранный ситуация для византийцев. Наоборот, его следует избегать, если последняя отсутствует. Означало ли это численное превосходство, лучшую позицию,

эффективное снабжение, хорошее расположение для обороны, внезапность или же сочетание всех или некоторых из этих элементов, зависело от конкретных обстоятельств. Впрочем, даже при наличии этих условий командующий должен убедиться в безопасности пути отступления и достаточной укрепленности лагеря, чтобы выдержать атаку противника, в случае если собственные войска будут обращены в бегство. Подготовка также предполагала заготовку достаточного количества воды и фуража для лошадей, равно как и обеспечение безопасности лагеря во время битвы¹⁴⁷⁸.

Достаточно внимания военные трактаты уделяют разведке. В течение всего времени разведчики должны быть в поле постоянного визуального контакта с противником, желательно оставаясь невидимыми для него, с тем чтобы постоянно информировать командующего о передвижениях неприятеля и его возможных намерениях. Когда армия выдвигалась к полю битвы, разведчики и легковооруженные отряды должны были разворачиваться в авангарде основных сил, а само поле боя должно было быть тщательно проверено на предмет возможных засад или ловушек, тогда как сам полководец должен отобрать подходящие для этого места, если в таковых имелась какая-либо надобность. Подразделения кавалерии должны были брать с собой минимум поклажи, а запасные лошади полагались лишь для небольшого числа людей. Остальных оставляли в лагере под охраной гарнизона. Нужно было взять продовольствие для всадника и фураж для лошади на срок предполагаемой акции и дополнительные запасы на случай, если часть солдат будет отделена от своего отряда. Вьючные животные должны были перевозить запасное оружие и наконечники стрел и сопровождать боевые отряды к их позициям (Maur., I, 2, 83–85; ср. Leo, Tact., VI, 21; V, 1–5; PM, I, 14; II, 11–14; Leo, Tact., XIII: «О дне, предшествующем битве»).

Как только эти основные требования будут выполнены, командующий должен передать приказы командирам соединений и отрядов относительно предстоящих военных действий и определить порядок движения и начального развертывания. Трактаты рекомендуют различные виды построения для пеших войск, кавалерийских отрядов и армий, состоящих из обоих родов войск. Даны советы, как их использовать, каким образом должны координировать свои действия различные элементы боевого порядка, где должен находиться командующий и каким образом должны передаваться приказы: флагами, сигналами трубы или через посланцев.

Особое внимание уделялось поддержанию дисциплины в случае отражения врага, для того чтобы преследование не завело войско в ловушку. Описывается и тактика ложного отступления или бегства



Рис. 124. Византийские знамена, по изображениям в манускриптах.
Воспроизведено по: Никифор II. Стратегика. С. 22.

и подходящие для этого условия, как предварительные, так и последующие (Maur., II, 1–20; III, 1–16; IV, 1–3 (по большей части повторяется в Leo, Tact., VII, X и XIV); PM, I, 5–17; II, 8–18; IV, 1–20). В византийских нарративных источниках встречается немало примеров использования этой тактики как византийской армией, так и ее противником. Особенно яркое описание подобных приемов дает Лев Диакон. В 970 г. полководец Варда Фока, посланный против перешедших границу русов и их союзников, степных кочевников печенегов, понял, что не в состоянии сопротивляться столь огромным силам противника. Фока придумал план, согласно которому один из его командиров, Иоанн Алкасей, должен был выйти навстречу печенегам, сделать вид, что его застигли врасплох и начать притворное паническое отступление. Тем временем сам Фока устроил засаду, и, когда войско печенегов попало в ловушку, оно было полностью разгромлено византийцами (Leo Diac., VI, 109–111).

Следуя принципам, установленным еще эллинистическими и римскими авторами военных трактатов, византийские писатели дают командующему самые разнообразные советы. Однако в каждом из трех военных трактатов, равно как и в тех сочинениях, которые касаются тактики сражений более косвенным образом, например, в сочинении конца X в. об организации военной кампании или действиях на пересеченной

местности, автор обязательно учитывает конкретную ситуацию и иногда делает это особенно тщательно. На любом театре военных действий, где сражаются византийские армии, их тактика должна учитывать различные стили ведения боевых действий и тактические приемы, которыми пользуются те народы, с которыми они сталкиваются. При этом «Стратегикон» Маврикия является особенно красноречивым свидетельством того значения, которое римская тактическая мысль придавала пониманию особенностей

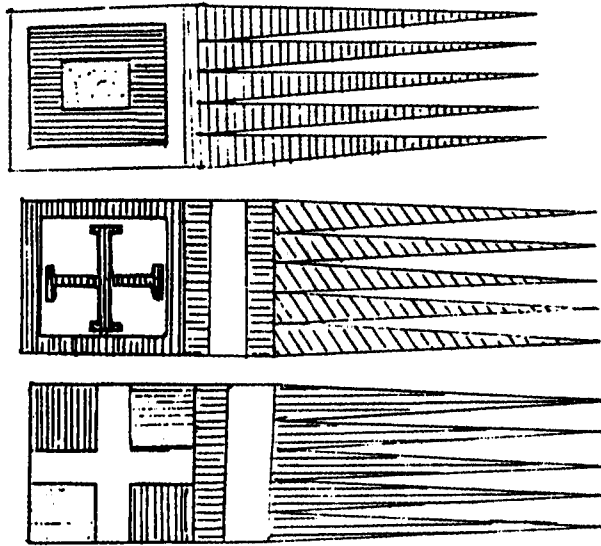
каждого конкретного противника. Те же мысли повторяются в «Тактике» Льва VI, а позднее — в «Стратегиконе» Кекавмена, который относится уже к XI в. И «Стратегикон» Маврикия и «Тактика» Льва VI описывают тактику, обычаи и боевые приемы соседних с Империей варварских народов. И хотя Лев опять-таки заимствует многое от Маврикия, он не пытается пользоваться устаревшей информацией и принимает во внимание новые обстоятельства. В дни, предшествующие сражению, военачальник должен попытаться собрать и проверить как можно больший объем информации относительно численности, намерений и расположения неприятеля, используя для этого разведчиков и тайных агентов, дезертиров и пленных солдат. Особое значение имело знакомство с местностью. Только если ее условия были благоприятны, византийская армия могла вступать в бой.

«Стратегикон» Маврикия дает детальное описание действий против четырех возможных противников: персов, скифов (аваров, турок и гуннских народов), «светловолосых народов» (франков, лангобардов и др.) и славян и антов. В каждом случае главу открывает изображение культурного облика того или иного народа или народов, сопровождаемое объяснениями их поведения и морального облика, после чего следует детальное описание их тактической организации и построения на поле битвы. Каждое такое описание сопровождается предложениями лучших способов противостоять этому врагу и одержать над ним победу.



Рис. 125. Византийский стяг.
По: Dawson T. Byzantine Infantryman.
Eastern Roman Empire c. 900–1204.
Osprey Publishing Ltd, 2007. P. 42.

Рис. И. В. Кирсанова.

Впрочем, в обоих трактатах, сколь бы ни велика была зависимость Льва от своего предшественника, совершенно ясно выражена мысль о том, что полководец обязан *хорошо* знать своего противника и никоим образом не допускать его недооценки¹⁴⁷⁹. Было замечено, что хотя «Стратегикон» — это не первый трактат, автор которого считает, что ромеи должны быть знакомы с тактикой своего врага, но он является первым трактатом, автор которого вникает в подобные детали. Это отчасти отражает тот факт, что интересующие его методы уже стали частью поздне-римской традиции, равно как и то обстоятельство, что они отражали те самые две или три «модели» организации тактики и поведения на поле боя, которые мог выбрать командующий византийской армией¹⁴⁸⁰. Соответственно, трактат «О боевом сопровождении» дает наиболее детальный обзор того, как надо действовать *против* неприятеля на восточном фронте, в то время как сочинение «О лагерьном устройстве» (*De castrametatione*) посвящено описанию военных действий на Балканах, хотя в данном случае вражеская тактика описывается только в том смысле, как следует избегать засад¹⁴⁸¹.

В условиях приближающейся битвы во время построения войска должны были как можно больше сохранять молчание. Смысл заключался в том, чтобы лишить противника присутствия духа, произведя на него впечатление полным молчанием и дисциплиной византийских шеренг. То, что подобный прием действительно существовал, становится ясным из описания Феофилактом Симокаттой сражения между объединенными силами ромеев и персов против персидских мятежников, состоявшегося в 591 г. (*Theoph. Sim.*, V, 9, 5–7). «Тактика» Льва поддерживает то же самое требование (*Leo, Tact.*, XX, 204).

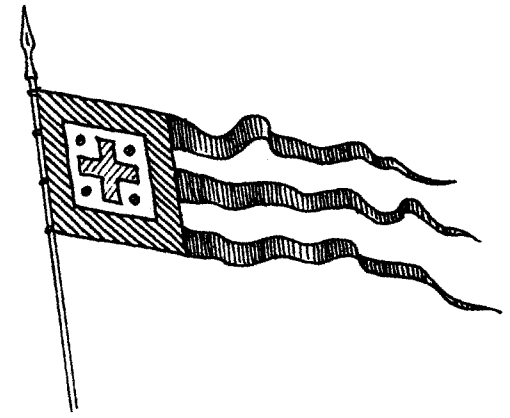
Знамена получают благословение сопровождавших армию священников, и воины участвуют в литургии, предназначенной для очищения их душ, и молятся о даровании победы.

Военный клич следовало издавать в момент оставления *лагеря*. Согласно «Стратегикону» Маврикия, офицеры и священники должны были издать клич «*Κύριε ἐλέησον*» («Господи, помилуй»), а солдаты, отряд за отрядом, должны были трижды ответить «*Deus nobiscum*» («С нами Бог»), по мере того как они оставляли лагерь¹⁴⁸². Оказавшись на боевых позициях, войска не должны были совершать никаких лишних движений, а солдаты и младшие офицеры должны были ожидать приказов к атаке и быть готовыми должным образом отразить атаку неприятеля. Это делалось посредством лучников, фронтальной атаки или любого другого способа. Лишь перед самым столкновением с противником они снова должны были прокричать боевой клич или начать военную песню с целью лишить противника присутствия духа. На практике,

разумеется, использование боевого клича или песни сильно зависело от конкретных обстоятельств (*Maur.*, VIII, 2, 46)¹⁴⁸³. Есть немало примеров, когда солдаты, которые должны были окружить вражеские войска, производили перед атакой максимально возможный шум при помощи военных кличей, звуков труб, барабанного боя, леденящих кровь воплей, чтобы испугать противника, особенно если византийцы уступали ему численно, и именно это рекомендуют военные трактаты. Таким образом, меньшая по численности византийская *армия* терроризировала расположенное лагерем у Батис Риакс войско павликиан (878 г.), перед тем как спуститься с окружающих это место холмов и полностью уничтожить противника (*Th. cont.*, 273–274). Иоанн Цимисхий использовал аналогичный прием в 970 г., стремясь запугать русов при Преславе, в то время как основные силы сомкнутыми рядами подходили к полю предстоящего сражения (*Leo Diac.*, VIII, 4; об использовании барабанов: *Leo Diac.*, I, 11; II, 6; VI, 13). Использовались и другие боевые кличи. Так, в одном из сражений в 878 г. солдаты хором кричали: «Крест победил!» В середине X в. войскам предписывалось издавать несколько иной клич: «Господь Иисус Христос, наш Бог, сжался над нами. Аминь» (*Maur.*, II, 18; *PM*, IV, 11).

Трудно определить степень использования этих военных кличей в рамках всей армии, особенно в случае присутствия наемников или союзников-нехристиан, или когда эти наемники и союзники были мусульманами. Так, когда в конце XI–XII вв. Империя использовала большое количество турок, представляется маловероятным, что христианские боевые кличи требовались от кого-либо, помимо собственных византийских солдат.

Поддержание боевого порядка требовалось даже тогда, когда противник терпел поражение. В произведениях нарративной истории можно найти немало примеров, когда вражеская армия внезапно поворачивалась против дезорганизованной толпы своих преследователей. Равным образом, большой заботой было удержание собственных войск от грабежа вражеского лагеря или охоты за военной добычей. И в том, и в другом случае подобные нарушения воинского долга предполагали весьма суровые наказания. Военные трактаты настаивают на этом обстоятельстве, равно как и на справедливом централизованном распределении добычи, после того как победа была одержана. И снова соответствующие примеры могут быть найдены в исторических обзорах этого периода, точно так же, как и примеры гнева и мятежных действий войск, вызванных несправедливым распределением добычи¹⁴⁸⁴.

Отличительным признаком римской и византийской тактики является линейный боевой порядок, а военные трактаты и исторические

сочинения подчеркивают воздействие византийских боевых линий на толпы врагов¹⁴⁸⁵. Основным построением византийских армий начиная с конца VI в. было построение в боевом порядке, состоящем из трех частей: правого крыла, центра и левого крыла со стоящими на флангах и выдающимися за их пределы отдельными отрядами на обоих крыльях, а за первой линией стояли вторая и резервная, третья линия. У самого военачальника должен был иметься находящийся при нем резерв, который можно было отправить куда угодно для усиления атаки или обороны. Некоторые отряды могли быть скрыты за флангами первой или второй линии — либо для того, чтобы защитить их от обхода или засады, либо для того, чтобы обойти вражеские линии и атаковать их с тыла. Расстояния между линиями, в которые выстраивается армия перед лицом врага, были кратны стандартному размеру поля боя, длине полета стрелы: около 120 м — дистанция попадания и около 330 м — максимальная дальность полета (Syll., § 43, 11)¹⁴⁸⁶.

Из-за отсутствия подробных источников нет возможности определить, в какой степени соблюдались эти тактические требования, когда речь идет о времени после середины VII в. Преимущества наличия более чем одной боевой линии по-прежнему признавались и носили не только тактический характер. Существовал страх, что передняя линия может обратиться в бегство, и византийские трактаты учитывают это обстоятельство, описывая разнообразные формирования, которые может использовать командующий. Тем не менее, как это видно из «Тактики» Льва VI и из сочинений более поздних писателей, византийский боевой порядок для кавалерии, построенной в две отстоящие друг от друга линии, которые могли поочередно атаковать неприятеля, считался необходимой частью боевого строя, ведущего к победе, и отличал императорские войска от любого из их противников. Если учесть, что многие подразделения, расположенные на своих новых местах дислокации в Малой Азии начиная с 30-х гг. VII в., в целом сохранили свою структуру не только в X, но и в XI вв., то вполне возможно предположить сохранение старых тактических традиций.

Очевидное преимущество этой четко разделенной двойной боевой линии заключалось в том, что, если армии будет нужно отступить, авангард сможет повернуться кругом, чтобы не подпускать противника или производить контратаки, тогда как арьергард поворачивался, чтобы отражать возможные атаки с флангов (ср. Мауг., II, 6; III, 8). Исходя из сведений источников, можно предположить, что именно это хотел сделать Роман IV при Манцикерте, когда он приказал отступать своей двойной боевой линии¹⁴⁸⁷, а неудача отступления была вызвана тем, что вторая линия продолжала отступать, тогда как первая попыталась

перейти в контратаку. Аналогичное построение, похоже, использовал Алексей I в 1078 г. в сражении при Калаварии. Континуитет этой традиции построения в две линии в практике византийцев, вероятно, подтвержденный советами военных трактатов, равно как и обычаями, прослеживается с достаточной определенностью¹⁴⁸⁸.

И «Стратегикон», и «Тактика» Льва VI приводят описания обычных боевых порядков и дают соответствующие советы как для пехоты, так и для конницы. Впрочем, «Стратегикон» демонстрирует существенную перемену в военной тактике Византии, по мере того как последняя была вынуждена отвечать на влияние аваров и других кочевых народов, с которыми она столкнулась в конце VI в. Автор отмечает, что чем больше степень дробления различных отрядов, тем более гибким является весь боевой порядок. Это указывали уже «старые военные писатели». Тем не менее, в «Стратегиконе» подчеркивается, что авары и турки «не выстраиваются в одну боевую линию, как это делают ромеи и персы, подчиняя судьбы десятков тысяч всадников одной-единственной атаке, но образуют две, а иногда и три линии и распределяют свои силы в глубину» (Мауг., II, 1). Маврикий настаивает, чтобы начальники кавалерийских отрядов подходили к битве более вдумчиво и формировали большое число основных построений боевого порядка в зависимости от численности армии. Эти построения предназначались для того, чтобы противостоять многочисленным случаям сражения¹⁴⁸⁹.

Трудно оценить степень отражения реальных перемен в тактике, которую мы видим в этом описании. Нет оснований сомневаться, что, какова бы ни была их реальная административно-тактическая структура, византийские войска всегда строились таким образом, чтобы обеспечить наличие флангового охранения, резерва или арьергарда и основных сил, которые обычно делились на центр и два фланга, левый и правый. Тем не менее существуют неоднократные сообщения источников о том, что ромеи по крайней мере в ситуациях, когда их противниками были персы, строились в единую неразделенную линию. Возможно, это отражает общую тенденцию ведения войны против тех врагов, которые, как персы, сами имели обыкновение выстраивать войска в одну линию, что описано и в «Стратегиконе». Особенно это было характерно, когда основной силой армии была конница, как это видно в случае с сарматами, готами и теми же персами¹⁴⁹⁰.

Сообщения о сражениях в «Истории» Феофилакта Симокатты, описывавшего войны последней четверти VI в., как правило, являются слишком общими, чтобы оказать нам какую-либо помощь, даже несмотря на то, что описание большой победы ромеев над персидским царем

Хосровом I позволяет предположить, что эта победа была одержана благодаря глубине главной боевой линии. А следовательно, обе армии были выстроены в единую линию (Theoph. Sim., III, 14, 2–8)¹⁴⁹¹. Точно так же в 586 г., в битве при Солахоне, персидские и византийские войска, согласно описанию, были выстроены тремя большими отрядами, но в единой боевой линии (Theoph. Sim., II, 3, 1–4, 11). Другое описание подготовки к сражению против аваров в 598 г. равным образом предполагает, что византийская армия, разделенная на три части: центр, правый и левый фланги — и имеющая обоз, а также, возможно, небольшие отряды на флангах, чтобы прикрывать их от обхода со стороны противника, не имела при этом ни специального арьергарда, ни второй линии (Theoph. Sim., VII, 14, 2–3). Описания Феофилакта наполнены риторикой, и нам трудно понять, можно ли на них положиться. Впрочем, более ранние описания Прокопия Кесарийского и Агафия ясно показывают, что византийские войска постоянно строились в единую боевую линию, и только небольшой резерв находился непосредственно при командующем, а оба фланга были защищены небольшими охранениями и передовыми отрядами. Подобную ситуацию можно видеть в сражении при Тагине (Буста Галлорум) против готов в 552 г., а также в битве на реке Вульгурно в 554 г., когда войска были построены в единую боевую линию с центром и обоими флангами, имеющую значительную глубину, а воины имели различное вооружение в зависимости от их места в строю и рода войск. В этом сражении Нарсес имел два небольших



Рис. 126. Построение пехоты X в. в каре. По: Dawson T. Byzantine Infantryman. Eastern Roman Empire c. 900–1204. Osprey Publishing Ltd, 2007. Pl. B. Рис. И. В. Кирсанова.

резервных отряда, находившихся за каждым из флангов, чтобы обойти войско франков и ударить им во фланг. Хотя и эти описания остаются неясными, они, похоже, отражают сложившуюся практику и очень близки к описаниям, имеющимся в более раннем трактате Вегеция (Procor., VG, IV, 29–32; Agath., II, 8, 1; III, 26, 8)¹⁴⁹².

Такое построение, при условии, что оно было надежно прикрито с флангов, а обоз и запасные лошади находились в тылу небольшим арьергардом, было, похоже, стандартным линейным боевым построением, используемым, судя по комментарию в «Стратегиконе», как против германцев на западе, так и против персов на востоке. Впрочем, трактат имеет в виду преимущественно конные формирования, расположенные в единой глубокой боевой линии. Именно от этой тактики он советует отказаться в пользу более подвижного, хотя и меньшего по глубине порядка. Как видно из этого сочинения, главной причиной данной рекомендации была необходимость более эффективного противостояния степным кочевникам-аварам, чей боевой порядок также состоял из отдельных элементов — кланов и основанных на родственных связях группах — и в результате был признан более подходящим¹⁴⁹³.

Эффективность действий пехоты и конницы зависела как от дисциплины и наличия работоспособной структуры командования, так и от оружия, качества лошадей и корпоративного духа. Похоже, что византийская армия VII–X вв. особенно страдала от недостатка дисциплины. Показательно, что «Тактика» Льва VI рекомендует, чтобы спешенные

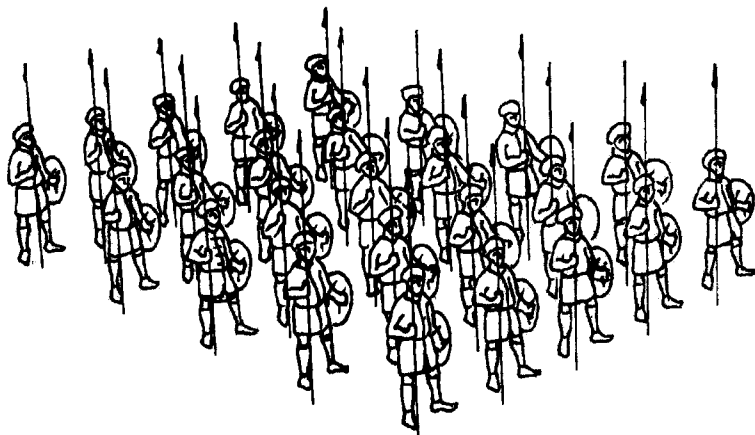

Рис. 127. Построение пехоты X в. черепахой, или *fulcum*. По: Dawson T. Byzantine Infantryman. Eastern Roman Empire c. 900–1204. Osprey Publishing Ltd, 2007. Pl. B. Рис. И. В. Кирсанова.

кавалеристы не находились слишком близко от места, где были привязаны их лошади, на случай, что они будут охвачены паникой и попытаются оставить свое место в строю, спасая животных. Другим требованием Льва является то, чтобы военачальник старался освещать в позитивном свете все приметы и предзнаменования, которые циркулировали в лагере и могли привести к деморализации солдат. Таким же образом автор «Тактики» отмечает, что храбрые солдаты часто погибают именно потому, что не подчиняются своим офицерам и бросаются в атаку на врага, не соблюдая необходимого порядка (Leo, *Tact.*, IX, 48; XX, 78, 176)¹⁴⁹⁴.

Порядок, дисциплина и сплоченность, опора на коллективные действия, а не на индивидуальную доблесть — таковы были те качества, которые, как считали византийцы, отличали их и их методы ведения войны от методов их противников. Порядок и дисциплина постоянно упоминаются в военных трактатах, они же как прямо, так и косвенно фигурируют во многих нарративных источниках. Так, например, различия между византийскими дисциплиной и порядком и торопливостью и недисциплинированностью франков постоянно подчеркивает «Стратегикон» Маврикия (Maug., XI, 3)¹⁴⁹⁵. Это же повторяет писавшая в начале XII в. Анна Комнина, которая окончательно превращает это различие в полноценный стереотип. На самом деле франкские военачальники XII в. были зачастую очень способными тактиками, которые могли провести предположительно более утонченных византийцев и, как это вскоре станет вполне очевидным, простое существование военного дисциплинарного кодекса и принятие римской военной дисциплины не является доказательством того, что подобная дисциплина всегда вводилась силой или же это вообще надо было делать¹⁴⁹⁶. Сам факт и качество руководства были ключевыми предпосылками существования эффективной дисциплины. Впрочем, хотя византийское восприятие самих себя и своих врагов было обременено множеством ценностных суждений, оно тем не менее отражает центральную роль военной дисциплины и римских традиций в византийской военной мысли.

Начнем с того, что в период между 640 и 680 гг. византийские армии осмеливались противостоять арабам в открытом поле лишь в крайне редких случаях. Это отразилось на осторожности в стратегическом мышлении, что стало теперь обычаем или привычкой. Но подобная ситуация отражала и явное тактическое превосходство арабской армии и прежде всего — более значительное использование пеших стрелков, которые, однако, передвигались на лошадях или верблюдах совместно с кавалерией. Невозможно сказать, стало ли избегание сражения нормой в период 640–680 гг. или же это просто отражение мнения некоторых источников. Конечно, они почти не упоминают об открытых столкновениях

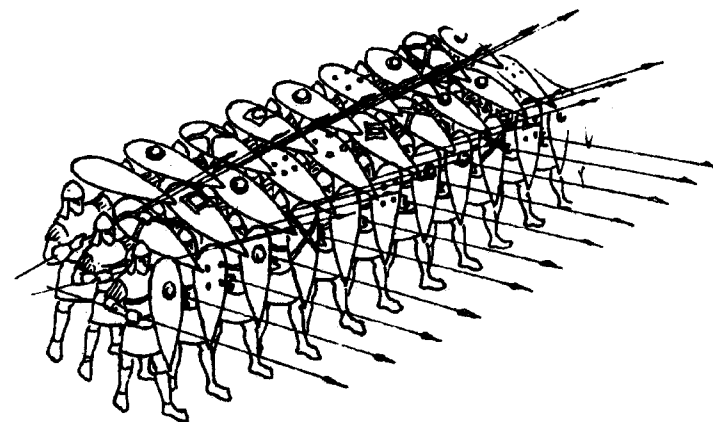
между обоими противниками. Византийские успехи ограничивались возвратом крепостей в Малой Азии или вдоль гор Тавра, ранее захваченных арабами. Так Аморий был взят мусульманами в 669 г. и вновь отвоеван византийцами в том же году. Кроме того, ромеи разгромили одну из арабских армий, участвовавшую в нападениях на Константинополь в 674–678 гг., предположительно в последний год этой «осады». Наконец, они успешно обороняли сам Константинополь (Theoph., а. 6169)¹⁴⁹⁷.

Во время короткого периода византийского наступления в 80-е и начале 90-х гг. VII в., во многом вызванного внутренними беспорядками в самом Арабском Халифате, императорские армии добились незначительных успехов. Но в основном они смогли лишь удерживать то, что они имели. Кроме того, византийцы сумели одержать победы над славянами на Балканах (687–688 гг.) и над небольшими гарнизонами в Киликии, оставленными там для защиты этого региона в то самое время, когда основные силы халифа были вовлечены в военные действия в Ираке. Тем не менее поражение от меньшей по численности болгарской армии в 678/679 гг. отчетливо демонстрирует слабость полевых войск Империи. В 691/692 гг. возле Севастополиса во Второй Армении состоялась большая битва между объединенными полевыми армиями византийцев, мобилизовавших славянскую пехоту, и арабской армией вторжения. Хотя вначале успех склонялся на сторону первых, дезертирство славян привело к поражению и разгрому императорских войск¹⁴⁹⁸. Ряд значительных побед был одержан Ираклием, братом императора Тиберия Аписмара (698–705 гг.), назначенным на должность *моностратига*, командовавшего всеми отрядами пограничной кавалерии в Каппадокии. Это позволило ему объединить усилия местной армии Анатолики и, вероятно, подразделений из других фем. Тем не менее после этого регулярные набеги и вторжения арабов возобновились и вплоть до неудачной великой осады Константинополя в 716–717 гг. сопровождалась византийской тактикой избегания сражения. Только теперь императорские войска начали вступать в прямое столкновение с арабскими армиями. Успех Ираклия позволяет предположить, что причиной неудач при сдерживании арабских набегов была скорее структура командования, нежели собственно боевые качества армии¹⁴⁹⁹.

Политика уклонения от сражений, которой отмечен период 640–680 гг. по всей вероятности, отражает как горький опыт войны с арабами в Сирии и Палестине в 30-е гг. VII в. и приказ Ираклия избегать открытого сражения, так и стратегические проблемы при обороне протяженной границы¹⁵⁰⁰. Армия Империи теперь полагалась на свои укрепленные центры, находившиеся за Тавром и Антитавром, ни один из которых не оказывался в руках противника на протяжении долгого

времени, а также на стратегию измора и устройство засад, когда вражеская армия уходила на свою территорию. Новая стратегия часто была вызвана нехваткой сил. Существенную роль мог сыграть и низкий боевой дух. В то же время это воспринималось как политический кризис Империи, вызванный определенными противоречиями между различными провинциальными армиями и их командованиями. Тем более что время от 695 г. до прихода к власти Льва III в 717 г. было периодом постоянных переворотов с участием фемных войск¹⁵⁰¹.

Достигнутые успехи зачастую были результатом действий центрального правительства, как, например, назначение Ираклия *моностратигом* или ситуация, когда императоры Лев III и Константин V лично возглавили наступление против сильной арабской армии, вторгшейся на византийскую территорию в 739/740 гг., разбили ее на три части и уничтожили одну из них. Если местные армии одерживали победу, то наши знания, хотя и весьма ограниченные, позволяют предположить, что они сумели завлечь противника в засаду или отрезать часть его сил от основной армии, а не встретиться с ним в открытом сражении, как это было в уже упоминавшейся истории поражения арабской армии в 677/678 гг.

Одним из последствий этой стратегии было то, что многие полевые части императорской армии утратили формальный или реальный опыт действий в строю на целое поколение. Эта утрата, в свою очередь, имела драматические последствия для поддержания дисциплины, военной тренировки и способности выполнять ряд маневров как в атаке, так и в обороне. Вполне возможно, что дальнейшим следствием было исчезновение какого-либо намека на преемственность в вооружении и экипировке солдат. Сведений источников очень мало, но когда официальный текст VIII в. сообщает о профессиональном кавалеристе, имеющем коня, оружие и, вероятно, *лорику* (кольчугу или нечто в этом роде), становится ясным, что между солдатами были значительные различия как в снаряжении, так и в денежном довольствии¹⁵⁰². Другие сведения, касающиеся последних десятилетий VIII и всего IX вв., позволяют предположить, что общий уровень снаряжения и вооружения сезонных провинциальных армий был явно невелик, а в качестве основных боевых элементов все больше и больше упоминаются центральные отряды фем. Таким образом, полевые армии позднеимператорского периода превращались в местную милицию. «Тактика» Льва VI рекомендует полководцу обучать и тренировать войска в зимние месяцы или другие промежутки времени, когда для этого представится возможность. Это предполагает, что при наличии сезонных кампаний, это было единственное имеющееся у него время для приведения армии в боеспособное качество (Leo, *Tact.*, VII, 2). Данная рекомендация уже отличается от

сведений «Стратегикона», согласно которым зимний лагерь предназначен для временного переоснащения армии, однако военные упражнения должны происходить на постоянной и упорядоченной основе (Maug., I, 2, 5; 87; VI, 1, 9). Жития святых IX в. показывают, что военный смотр, включавший в себя военную и строевую подготовку, происходил ежегодно, и это правило продолжало сохраняться и в X в., прежде всего для обычных фемных контингентов. Впрочем, и этот смотр был постепенно забыт с переходом к постоянным и наемным отрядам¹⁵⁰³. Сколь быстро происходили эти перемены, мы не можем сказать с полной определенностью. Однако учреждение постоянных войск Константином V в 760 г. может служить той отправной точкой, когда императоры повернулись лицом к этой проблеме.

Из очень скудных сведений источников трудно определить ситуации, когда отсутствие должной дисциплины являлось собственной виной солдат и офицеров. Так, например, во время кампании против болгар в 707/708 гг. фемная кавалерия потерпела серьезное поражение, из-за того что не были выставлены пикеты для охраны лагеря, и она была внезапно атакована противником, когда воины рассеялись для сбора фуража. Вероятнее всего, это была вина командовавшего ею офицера. В том же самом году неорганизованная атака против вторгшейся арабской армии привела к серьезному поражению византийского войска, которое понесло немалые потери. В 788/789 гг. *стратиг* Фракии Филет не принял должных предосторожностей во время военной кампании на реке Стримон, попал в засаду, потерпел поражение и был убит. Согласно сообщению Феофана, Константин VI потерпел поражение от болгарского войска при Маркеллах (791–792 гг.), поскольку атаковал его «без плана и порядка», что позволяет предположить, что нормой было прямо противоположное (Theoph., а. 6200, 6281, 6282). В 808/809 гг. на Стримоне болгарам удалось внезапно атаковать нескольких византийских *фем* и захватить жалованье армии — 1100 фунтов золотом, которые она только что получила. То, что позднее отвечавшие за его выдачу офицеры просили прощения у императора, позволяет предположить, что причиной была их собственная некомпетентность (Theoph., а. 6301). В 880 г. командующий ранее успешно действующей армии *фем* во время военных действий в области Тарса не выслал вперед разведчиков, не укрепил лагерь и не выставил надежного охранения, результатом чего была внезапная атака неприятеля и разгром византийцев (Th. cont., 287, 25–288, 10)¹⁵⁰⁴.

Из сказанного выше можно предположить, что при обычном развитии событий византийские армии шли в бой правильными боевыми соединениями, в линейном боевом порядке и были более дисциплинированными, чем болгары, а также превосходили их численностью

и качеством вооружения. В 795/796 гг. болгарское войско отступало через лес и столкнулось с византийской армией под командованием Константина VI, построенной в правильном боевом порядке (Theoph., а. 6288). Причем византийские солдаты и офицеры откровенно признали, что в обычных условиях они могут побеждать болгар в открытом сражении. Большая часть поражений византийцев происходила именно тогда, когда императорские войска либо недостаточно заботились об охране, либо были заперты в горных проходах, пытаясь проникнуть в глубь Болгарии или, наоборот, вернуться оттуда. Классическим примером была катастрофа 811 г., когда в подобной ситуации оказалась армия Никифора I, также по причине того, что лагерь был недостаточно защищен, а охранение не выставлено. Она является необычной только в силу своих масштабов (Theoph., а. 6303)¹⁵⁰⁵. В сражении при Версиникии в 813 г., когда порядок и дисциплина римской армии в открытом поле дали ей начальное преимущество, а офицеры уже ждали конечной победы, очевидно, в результате заговора, часть армии стала отступать, а точнее, обратилась в притворное бегство перед лицом более малочисленной болгарской армии. Это привело к полному разгрому оставшихся отрядов¹⁵⁰⁶. Более того, мелочное соперничество между двумя командующими императорской армии в южной Италии в 80-е гг. VIII в. заставило византийскую армию, почти одержавшую победу, покинуть поле боя, когда один из полководцев не смог оказать поддержку другому, войска которого были отброшены яростной атакой врага. Перед сражением при Ахелое в 917 г. армия построилась в боевом порядке по *таммам* и *фемам* и только после этого двинулась в атаку против болгар. Упорядоченная боевая линия и четкое разделение армии на независимые соединения, состоящие из нескольких более мелких подразделений, постоянно присутствуют в наших источниках и, несомненно, продолжают быть той основой, опираясь на которую византийские армии располагались для сражения, независимо от того, насколько способными (или неспособными) были их командующие¹⁵⁰⁷.

Наши источники редко упоминают о случаях плохой дисциплины армии во время сражения, в отличие, например, от участия войск в мятежах и солдатских восстаниях. В целом, однако, моральное состояние армии всегда было предметом особой заботы властей. Так, и «Стратегикон» Маврикия, и «Тактика» Льва VI советуют игнорировать случаи неподчинения и плохой дисциплины, непосредственно предшествующие сражению, дабы обычные наказания не деморализовали армию и не делали ее враждебно настроенной (Maur., VIII, 1, 15; Leo, Tact., XX, 18; Ср. Leo, Tact., IX, 48; IX, 78; 176). Из этого следуют две вещи. Во-первых, становится ясным, что дисциплина действительно насаждалась

посредством наказания, хотя мы не знаем, в какой степени можно говорить о существовании той суровости и постоянства, которые явствуют из так называемых «военных законов»¹⁵⁰⁸. Однако эти же трактаты сообщают нам о том, что мораль войск была весьма хрупкой, и командиры должны обращать значительное внимание на психологическое состояние своих солдат. Армии могли впадать в панику по многим причинам, а советы Маврикия и Льва показывают, что византийские офицеры прекрасно это понимали. Солдаты могли отказаться сражаться, и жаловаться, и ворчать, если их загружали непопулярной работой. В 813 г., когда Михаил I (811–813 гг.) переводил фемные войска из Малой Азии во Фракию, чтобы подготовиться к войне с болгарями, солдаты восточных армий громко жаловались на ранний не по сезону переход, а часть офицеров легко склонила их к невыполнению императорских приказов (Theoph., а. 6305)¹⁵⁰⁹.

Насколько наша информация позволяет нам сделать какие-либо заключения относительно тактики на поле боя в период до X в., мы можем с немалой долей уверенности сказать, что тяжелая пехота обычно играла второстепенную роль. Провинциальная конница по большей части включала в себя легковооруженных пикинеров и состояла из ядра, включавшего в себя хорошо вооруженные и более или менее постоянные отряды, поддержанные иррегулярной милицией. А с созданием центральной армии в Константинополе в период второй половины правления Константина V эти провинциальные армии часто подкреплялись присутствием тяжеловооруженной кавалерии. В поражениях IX в. часты случаи, когда одна *тагма* продолжала удерживать свою позицию, тогда как остальные отступали или распались. Точно таким же образом отступление конных *тагм* сеяло панику среди провинциальных отрядов. Когда же с середины IX в. Империя заняла более агрессивную позицию, растущее число византийских и иностранных наемных отрядов (*тагм*) оказало дополнительную поддержку «профессионализации» провинциальных и особенно центральных полевых армий. Как мы уже отмечали выше, подобные отряды создавались почти всеми императорами IX в. как на постоянной основе, так и для участия в конкретной кампании. Можно предположить, что дисциплина и выучка этой профессиональной части армии были достаточно высоки, и фемная милиция, несомненно, уступала последней¹⁵¹⁰. «Тактика» Льва иллюстрирует это положение, замечая, что отборная кавалерийская часть *фемы* обычно насчитывает всего 4000 человек. Автор отмечает, что это было «следствием отсутствия боевой подготовки, общего пренебрежения и нехватки солдат, что стало весьма распространенным явлением» (Leo, Tact., XVIII, 153, 149). Эти 4000 человек составляли настоящую армию, и Лев

называет ее *отραττηυκὸν θέμα* — «воинское соединение». Остальные зарегистрированные «стратиоты» *фемы* были предназначены для других, менее ответственных функций. Подобный боевой порядок, несомненно, включает в себя пехоту¹⁵¹¹.

Трактаты о стратегии и тактике середины и конца X в. показывают существенные перемены, происшедшие в 60–70-е гг. X в. Эти перемены отражают растущий наступательный характер политики Империи, особенно на восточном театре военных действий, потребность в наборе более профессиональной армии и потребность в более решительных и агрессивных действиях во время кампаний, которые требовали войск, способных участвовать в длительных военных походах. Реализация шла двумя путями. Первым из них было возрождение дисциплинированной, эффективно действующей линейной пехоты, способной противостоять вражеской пехоте и коннице, оказывать поддержку собственной кавалерии, совершать длительные переходы и нести длительную гарнизонную службу вдали от своего дома. Вторым стало создание корпуса тяжеловооруженных конейщиков, способных взаимодействовать с пехотинцами. Это усилило атакующую мощь византийской армии и особенно ударную силу ее кавалерии¹⁵¹².

В то время как эволюция тактики в период конца VI — начала X вв. почти не привлекла внимание исследователей, перемены в организации войска в X в. стали предметом нескольких научных исследований, общие результаты которых мы намерены изложить ниже. Первые сведения о переменах в тактическом построении содержатся в трактате середины X в., известном под названием «Тактический компендиум» (*Sylloge Tacticorum*). В этом трактате, содержащем значительные выдержки или обобщения из древних писателей, а также переложения из «Тактики» Льва VI, впервые появляются формирования *менавлатов*¹⁵¹³, задачей которых было вступать в бой с вражеской тяжелой конницей. *Менавлаты* строились в интервалах между различными пешими отрядами, будучи частью основной линии, и должны были выйти вперед, образовав клин, и отразить атаку врага¹⁵¹⁴.

Совершенно очевидно, что принципиальная перемена в роли пехоты была вызвана изменившейся военно-политической обстановкой X в. В отличие от «Стратегикона» конца VI в., уделяющего пехоте второстепенное внимание, «Стратегика» Никифора уделяет две первые главы именно пешим подразделениям. Из численности, определяемой для главной полевой армии, становится ясным, что значение пехоты было наконец признано, а количественно она составляла главную силу армии. Стратегическое планирование и тактика на поле боя, принятые в конце X в., гораздо больше учитывали значение пехоты, чем это

было в течение всех трех предшествующих столетий. Пехота не только составляла основу армии, но и вдвое превосходила кавалерию по численности. Пехотинцы были разделены по видам оружия в каждой *таксиархии*, а прямые инструкции, установленные в «Стратегике», свидетельствуют о существенно возросшей дисциплине и выучке, которые, как ожидалось, они должны были проявить. Византийские историки второй половины X в. хвалят Никифора II и Иоанна I Цимисхия за то, что они насаждали дисциплину и много занимались обучением войск, а «Стратегика» перечисляет стадии тренировки, через которые должны были проходить отдельные бойцы, отряды и вся армия в целом. Рост значения пехоты в этот период подчеркивается тем обстоятельством, что все пешие войска были объединены под началом одного старшего офицера, *оплитарха* или *архегета*, который отвечал лично перед главнокомандующим за их обучение, дисциплину и эффективность в бою¹⁵¹⁵.

И все-таки слабость пехоты, особенно перед лицом тяжелой кавалерии, была общепризнана и хорошо осознавалась. Основным построением боевого порядка были пустые внутри каре, квадратной или прямоугольной формы в зависимости от рельефа местности, которые должны были отражать обходные атаки вражеской конницы, стать укрытием для византийской кавалерии в случае ее поражения и (что очень важно) быть средством помешать самим пехотинцам обратиться в бегство¹⁵¹⁶.

Подобная тактика была принята, вероятно, во второй четверти X в., во время первых наступательных войн этого периода. Роль в наступательном сражении была весьма ограничена. Трактаты 50–60-х гг. X в. со всей очевидностью демонстрируют, что главной ударной силой во время атаки по-прежнему считалась кавалерия (*Syll. Tact.*, § 47, 19; *PM*, I, 5–7, 12, 16; II, 5, 9–10, 14–17).

Можно предположить, что, находясь под хорошим руководством, когда традиция поддержания воинской дисциплины соединялась с успешными военными действиями, византийские пешие отряды, особенно те, которые состояли из набранных на полный срок воинов, сумели восстановить свои традиционные «римские» качества: высокий боевой дух, тактическое взаимодействие, корпоративную сплоченность и дисциплину на поле боя. Уже упомянутые данные, касающиеся описания войн 950–970-х гг., показывают это совершенно определенно.

Возможно улучшение качеств пехоты произошло в результате того, что в ее ряды стало попадать большое количество представителей некоторых воинственных народов, живущих в Империи, прежде всего — армян, а также славян, ликаонцев, исавров и других.

Войны X в. требовали единообразия функций, равно как и тактической специализации. Поэтому можно сказать, что формирования

византийской легкой и тяжелой пехоты в этот период действовали и использовались скорее как отряды регулярной пехоты последнего периода существования Римской империи, нежели как их непосредственные предшественники в VIII и IX вв. Впоследствии и даже в XI в. армянская пехота продолжала считаться лучшей пехотой византийской армии (Attal., 109, 9; 113, 13)¹⁵¹⁷.

Наряду с вышеупомянутым изменением роли пехоты, по крайней мере той, которая составляла ядро сражающихся армий или набиралась в качестве наемников, большие перемены затронули и кавалерийские отряды Империи. Помимо присутствующих на поле боя тяжелой и легкой кавалерии, появляется новый род войск — тяжеловооруженные *клибанарии*, или *катафракты*. Они строились клином с широкой передней частью, главной функцией которого было при поддержке копьеносцев и других конных отрядов прорваться через линию тяжелой конницы или пехоты врага, сломить его боевой порядок и дать возможность сопровождавшей их коннице ударить по флангам разорванной линии.

Построение клином вполне могло быть нововведением Никифора Фоки, хотя полной уверенности в этом нет. Однако возобновившийся интерес к регулярной пехоте и тяжеловооруженной кавалерии явно возник на полстолетия раньше правления этого императора. Восстановление корпуса тяжеловооруженной кавалерии или по крайней мере их особое положение в боевом порядке кавалерии, возможно, относится к кампаниям Иоанна Куркуаса на восточном фронте в 20–40-е гг. X в.¹⁵¹⁸

Перемены в действиях византийской армии, похоже, происходят в последние годы правления Константина VII. Тогда по причине своего разочарования по поводу поражений его армии от правящих в Алеппо эмиров из династии Хаманидов, император сделал Никифора Фоку *доместиком схол*. Похоже, что Никифор Фока тотчас же ввел большую программу тренировки армии и строевой подготовки войск, стремясь восстановить дисциплинированную боевую армию с высоким боевым духом и навыками ведения военных действий (Zon., III, 492–493). Его успехи, частично отраженные в приписываемом ему трактате «Стратегика» и особенно — в успешных военных действиях 50-х гг. и последующих лет, вполне очевидны. Трактат иллюстрирует относительно низкий уровень тренировки и тактической дисциплины византийских армий прежнего времени¹⁵¹⁹, за исключением, вероятно, элитных *тагм*, при условии, что во главе их стоял особенно выдающийся полководец, как, например, Иоанн Куркуас¹⁵²⁰.

Порядок и тактическая сплоченность, всегда считавшиеся ключевым элементом в представлении византийцев об удачных действиях на поле боя, были одними из главных забот любого командующего.

Пешие и конные бойцы, сражавшиеся в боевых линиях, были обязаны внимательно следить за знаменами отрядов и соединений и поддерживать ровные и непрерывные боевые линии, которые должны были наступать одинаковым шагом. Никто не имел право покидать строй, чтобы атаковать противника, до тех пор пока не был дан сигнал общего наступления, и даже солдаты, успешно сражавшиеся с врагами, могли подвергнуться наказанию, если они оставляли свой пост, поскольку это угрожало сплоченности, а следовательно, силе и единству боевой линии (PM, II, 4–12; IV, 11–12). Многие авторы подчеркивают сплоченность и порядок византийской армии. Так, это делается при описании битвы при Тарсе в 965 г. и Доростоле в 970 г. (Leo Diac., VIII, 9–10; IX, 1–8; IV, 3), при описании сражения между правильно организованной боевой линией византийской армии под началом Исаака I Комнина в 1059 г. и печенегами, причем Пселл сообщает о тревоге, охватившей печенегов при виде непрерывной линии римских щитов, встретивших их атаку (Psell., I, 33), и, наконец, для сражений 1070 г., когда Роман IV воевал с турками-сельджуками. Несмотря на критику плохого руководства и упадка дисциплины войск со стороны бывшего очевидцем событий Михаила Атталиата, римские отряды все еще сохраняют порядок и сплоченность как на марше, так и в бою (Attal., 114, 126, 160). Жесткая военная дисциплина, которую насаждал Василий II, вызывала восторг чуть более позднего автора, Михаила Пселла, но этот император явно отличался исключительной строгостью (Psell., I, 33). Аналогичные порядки учредил Алексей I, запрещавший кому-либо выходить за пределы боевой линии во время ее движения и считавший ключевыми принципами сплоченность и единство армии (An., Alex., VII, 3).

Растущая специализация, которую отражают эти перемены, иллюстрирует природу византийского наступления на западе и особенно на востоке. В сочетании с эффективным прикрытием легкой кавалерии, которая могла тревожить вражескую армию во время передвижения и прикрывать наступление тяжелой кавалерии и защитных пеших формирований, византийские армии показали свою эффективность в долгой серии побед, одержанных на протяжении второй половины X в. и в XI в. Конечно, и в это время были поражения, иногда становившиеся следствием некомпетентности и отсутствия опыта у византийских военачальников, а иногда бывшие результатом тактического мастерства военачальников противоположной стороны или более высокого боевого духа неприятельских армий.

И все же как только военный экспансионизм X в. достиг своих ближайших стратегических целей, можно обнаружить перемены в стратегии, проявившиеся на местном уровне. После завоевания Болгарии

и включения в состав Империи всей территории к югу от Дуная Византия столкнулась с консолидированной державой венгров на севере и западе, тогда как растущее могущество Фатимидов на востоке, как на суше, так и на море, вызвало необходимость стабилизации границ на востоке. Уже Василий II создавал буферные государства вдоль рубежей Империи, пытаясь разделить области интересов различных государств. В этой новой ситуации наступательные действия, целью которых был разгром главных сил противника, более не являлись первостепенной задачей. Новыми приоритетами становятся пограничные рейды, охрана границ с целью ограничить вражескую активность и установление хорошо укрепленных гарнизонных постов. Особенно это касалось Балкан, где необходимость контроля над возможными путями вторжения, поддержание внутренней безопасности и политического контроля, равно как и защита гарнизонов военных крепостей и административных и стратегических центров сделали дорогостоящие отряды тяжелой кавалерии совершенно излишними. Конечно, регулярная кавалерия продолжала оставаться основным родом войск в византийской армии. В битве у Тройны в Сицилии (1040 г.) византийская кавалерия сражалась бок о бок с норманнами и другими контингентами тяжелой кавалерии, посланными их правителями по просьбе командовавшего армией Георгия Маниака (Vita s. Philareti, P. 603–618). Имела ли византийская кавалерия столь же тяжелое вооружение, как *клибанарии*, остается неясным, однако наш источник, который подробно рассказывает о ходе сражения, подчеркивает силу атаки ромеев, сокрушивших боевую линию арабов. Вскоре после этого, когда Константин IX праздновал свою победу над Георгием Маниаком в 1043 г., отряд элитной тяжелой кавалерии, именуемый *катафрактами*, принимал участие в триумфе императора.

Тяжелая кавалерия, составлявшая ударный клин, описанный в трактате Никифора Фоки, упоминается последний раз в трактате Никифора Урана. Трактат был написан в середине правления Василия II, хотя, зная о войнах этого императора, мы не имеем никаких оснований полагать, что *клибанарии* были распущены именно в это время. Они вполне могли сойти со сцены в середине XI в., возможно, во время правления Константина X (1059–1067 гг.). Поэтому, когда в конце XI в. Византии снова понадобилась тяжеловооруженная кавалерия, ей пришлось обратиться к набору наемников, прежде всего среди норманнов на юге Италии, чья тактика, вполне вероятно, могла быть заимствована у самих же византийцев¹⁵²¹.

Тактика XI в. развивается вследствие ситуации, сложившейся в конце X в. Войны против сарацин на юге Италии, против печенегов и узов на Балканах, а после 1071 г. и разгрома при Манцикерте, также против

сельджуков в Анатолии требовали по большей части легкой кавалерии, которая могла бы преследовать противника, тревожить его и, наконец, заставить его вступить в битву, и пехоты — для того чтобы контролировать ключевые посты и убежища. Поскольку правительство предпочитало опираться на наемников, как иностранных, так и собственных, единообразие вооруженных сил должно было все больше и больше уступать место существованию различных этнических способов боя и вооружений. Нельзя сказать, что это разнообразие было чем-то совершенно новым. Напротив, армии X в., как отмечают и арабские источники, были примечательны именно разнообразием составлявших их народов. Арабский поэт аль-Мутанабби обратил внимание именно на этот аспект византийских армий и сообщал, что в них говорили на стольких языках, что командиры были вынуждены отдавать приказы через переводчиков¹⁵²². Точно так же пехотинцы по-прежнему оставались важной и активно действующей составной частью императорского войска. Тяжелая пехота не раз упоминается в качестве основы византийского боевого порядка. Так, например, она составляла значительную часть армии, освобождавшей остров Корфу от сицилийских норманнов в 1148 г. (Chon., 77, 16–28). Исход битвы с венграми в 1167 г. был решен благодаря решительной атаке пешего подразделения ромеев, а авангард, сумевший пробиться через боевые порядки турецкой армии при Мириокефале, также состоял из пехотинцев (Chon., 156, 20–28; 180, 13). Значительная часть иноземных наемников, набранных в византийские войска в XII в., состояла из пехотинцев¹⁵²³.

Строевая подготовка, спортивная тренировка и боевые упражнения были теми факторами, которые создали весьма эффективную военную машину. Как было сказано ранее, процесс ее восстановления начался в середине 50-х гг. X в., когда Никифор Фока был назначен командовать восточной армией и провести в ней необходимые преобразования. Все трактаты уделяют особое внимание тренировке и строевой подготовке армии для проведения различных полевых маневров и воспитания выносливости, а литературные источники подтверждают эти сведения и относят на счет проведенных преобразований многочисленные военные победы византийцев. Михаил Пселл сообщает о высочайшей дисциплине конницы Варда Склира, способной, подвергнувшись сильной атаке и отступая с поля боя, сделать поворот, контратаковать и прогнать неприятеля с поля боя (Psell., I, 13). Различные происшествия, предшествующие кампании, во время которой Никифор II или Иоанн I занимался тренировкой и обучением, упоминаются Львом Дьяконом (Leo Diac., II, 24; III, 36, 50–51; VII, 127)¹⁵²⁴. Без подобной тренировки и жесткой военной дисциплины, выработанной благодаря соответствующим

военным упражнениям, тактическое превосходство полевых армий не могло существовать в течение долгого времени. Под командованием способных военачальников, какими были Георгий Маниак и Катакалон Кекавмен в 30–40-е гг. XI в., византийские армии, состоящие из местных и иностранных наемников и усиленные за счет провинциальных наборов, могли одерживать победы над превосходящими силами врагов. Боевой порядок, использованный Романом IV в кампании 1070 г., состоял из двух линий, разделенных на более мелкие части с отдельными отрядами, стоявшими на флангах и за их пределами, тогда как все источники сообщают, что византийская армия строилась тремя основными соединениями (центр и два фланга) с авангардом и арьергардом (Attal., 111)¹⁵²⁵. Преимуществом, которое римская пехота сохраняла в XI, а возможно, и в XII в., была лучшая тактическая тренировка. Михаил Пселл презрительно замечает, что император Роман III считал, что количество является более важным, чем умение и дисциплина (Psell., III, 8), а Никита Хониат и Киннам, так же как и историки X и XI вв., часто отмечают то обстоятельство, что тренировка и опыт армии, равно как и ее тактическое мастерство, могли дать ей, при условии разумного командования, явное преимущество перед противником (Chon., 12, 29–30, 77; Kinn., III, 17). Тем не менее нехватка финансов, фискализация военной службы и уменьшение военного бюджета, равно как и растущее значение иноземных наемников, продолжали делать свое дело. Будучи крупным чиновником, занимавшимся военными вопросами во времена правления Романа IV, Атталиат сопровождал императора во многих военных кампаниях и особенно резко критиковал фискальную политику Империи и ее воздействие на боеготовность, моральный дух и снаряжение императорских армий, равно как и за некомпетентность и способности офицеров (Attal., 114, 23–116, 3). Военные неудачи этого периода были для него прямым следствием скупости и близорукости византийской администрации при Константине X (Attal., 78–79, 93, 5–11, 103).

В то время как наемные отряды профессиональных воинов, будь то племенные формирования степных народов, конные воины норманнов, вооруженные пиками, или какие-либо иные отряды, продолжали сражаться, сохраняя порядок и дисциплину в соответствии со своими воинскими традициями, собственно отряды византийской армии, похоже, находились в полном пренебрежении в течение всей середины XI в. Это пренебрежение достигло такой степени, что, когда император Роман IV отправился в 1068 г. в Сирию, ему пришлось потратить немало времени и энергии для набора новых отрядов и превращения их в боеспособную армию. Автор современных событиям хроники, Михаил Атталиат, рисует очень жалкую картину набора войск по *фемам* перед военной

кампанией 1071 г. Создается впечатление, что большая часть византийской армии не представляла никакой ценности в военном отношении. Атталиат утверждает, что солдаты, набранные в провинциях на основе традиционной воинской обязанности, были полностью непригодны к военной службе. Они не были обучены военному делу и уже много лет не получали ни плату, ни положенное им продовольствие. Воины более старшего возраста, имевшие хоть какой-то опыт военных действий, не имели ни лошадей, ни надлежащего снаряжения (Attal., 73, 23–79, 6; 93, 5–11; Ced., II, 668–669).

Армия представляла собой смесь регулярных наемных отрядов из различных частей Империи и старого фемного ополчения. Говоря о «пяти западных тагмах», которые, вероятно, не были столь запущены, как отряды из восточных областей Империи, Атталиат ставит их рядом с западными наемниками в смысле военной ценности (Attal., 122, 7; 123, 8–10; ср. 104, 16–18)¹⁵²⁶. Этот автор не упоминает о восточных отрядах,



Рис. 128. Варяги на византийской службе. Рис. И. В. Кирсанова.

однако плохое состояние этой армии было во многом связано с воздействием гражданских войн 1047–1048 и 1057 гг. (Attal., 29, 2). Четкое разделение между двумя командованиями было снова установлено во времена династии Комнинов (Сed., II, 562–625).

Впрочем, если сражение при Манцикерте было серьезным поражением, то военные кампании Романа IV в конце 60-х гг. XI в. никоим образом нельзя считать неудачными. Так, в рассказе Атталиата, бывшего очевидцем событий, можно обнаружить поразительную степень дисциплины и компетентности и увидеть правильно разбитые и укрепленные лагеря, твердый боевой порядок и хорошо организованные линии снабжения. Последнее не должно удивлять: согласно Пселлу, Исаак I восстановил традиции строгой дисциплины и тактического порядка, находившиеся в угрожающем пренебрежении со стороны центрального правительства, а его армия была вполне эффективна и успешна в сражениях (Psell. VII, 7–8). Именно некомпетентность или плохие коммуникации, наряду с дезертирством и предательством, привели к разгрому Романа IV при Манцикерте (Attal., 114, 126, 160)¹⁵²⁷.

Старая армия быстро исчезала. Правительство Михаила VII смогло собрать всего несколько сотен воинов и выступить с ними против Руссея де Байля в 1073 г., полагаясь главным образом на своих союзников турок. Во времена Алексея I отчаянные усилия восстановить власть Византии на Балканах и в северо-западной части Малой Азии осуществлялись при помощи наемной армии. Поскольку они сражались своим собственным оружием и по собственным правилам, хотя и находились под византийским командованием, можно сказать, что собственно «византийская» тактика в том смысле, что этот термин отражает нечто особенное и отличное от других, умерла в XI в. вместе со старыми фемными армиями Империи. Теперь, как это ясно демонстрируют наши источники, Византия становится все более и более интегрирована в окружающий мир. Сельджукские, печенежские и половецкие конные лучники, норманнские, германские и «франкские» рыцари, легкая пехота из Болгарии и Анатолии, грузины и аланы с Кавказа, усиленные небольшими отрядами императорской гвардии, которые обычно набирались за пределами Империи, как, например, из варягов¹⁵²⁸. Такова была византийская армия XII в. Несмотря на попытки Алексея I и Иоанна II Комнина восстановить национальную армию, войска XII в. по преимуществу состояли из не византийцев¹⁵²⁹. При Мануиле I тенденцию к заимствованию западной тактики тяжелой рыцарской конницы стимулировал сам император, перевооруживший многие императорские отряды в западном стиле и внедрявший среди них соответствующую тренировку. Результатом была армия, тактика которой ничем не отличалась

от любой другой многонациональной и многоязыкой наемной армии. Никита Хониат приводит речь командующего императорской армии, сражавшейся против венгров в 1167 г. Военачальник говорит, что построение, военное снаряжение и выучка обеих сторон была одинакова, различие заключалось в лучшем боевом порядке и тактическом построении (Chon., P. 155–166; ср. Kinn., P. 125–126)¹⁵³⁰.

После X в. у нас уже нет военных трактатов. Общую тенденцию развития византийской военной организации, хотя и в самой общей, а иногда и анекдотической форме, передает так называемый «Стратегикон» Кекавмена, вероятно, написанный в 80–90-х гг. XI в. Византийская тактика является «византийской» только потому, что представляет собой тактику солдат, служащих под византийским командованием. Напротив, степень поддержания византийских боевых порядков конца X–XI вв., независимо от того что Кекавмен считает их лучшими по отношению ко всем остальным, так и остается неясной (Кек., 10, 27–28.) Тех видов войск, которых у Византии не было, как например, тяжеловооруженных рыцарей западного типа, она нанимала за деньги. Впрочем, Мануил I предпринял попытку создать небольшой отряд собственной кавалерии, вооруженный и снаряженный на манер западной конницы. К концу правления этого императора, насколько мы можем судить, опираясь на крайне фрагментарные данные, византийские легкая пехота и конница были, вероятно, очень сходны с легкой пехотой и конницей своих турецких и болгарских противников, тогда как византийская тяжелая кавалерия строилась по принципу рыцарской конницы Западной Европы или же вообще набиралась из европейцев¹⁵³¹.

Полевые тактические диспозиции в 70-е гг. XI в. частично сохраняли элементы традиционного восточноримского боевого построения. Была ли все же какая-либо разница между армиями XII в. и их противниками, если, конечно, не считать многонациональный характер византийской армии? Никита Хониат описывает боевые линии венгров и византийцев в сражении 1167 г. (Chon., 153–7). Армия Империй была разделена на три основные части: правое крыло, центр и левое крыло — тогда как вторую линию составляли отряды, стоявшие за флангами. Киннам специально выделяет отдельные отряды: одно из соединений составляют различные отряды — половцы, турки и небольшое число западных рыцарей, служащих в качестве наемников, а два других соединения составляют три византийских *таксиархии*, усиленные лучниками и тяжеловооруженными турками, а затем — еще четыре *таксиархии*. Далее боевая линия состояла из отборной византийской, германской и турецкой конницы, и именно там находился главнокомандующий с отрядом союзных сербов и наемной конницей ломбардцев (Kinn., VI, 271–273). Хониат замечает,

что венгерский командующий также разделил свою армию на три части. Однако он добавляет, что у него не было четкого разделения между пешими и конными отрядами, что позволяет предположить, что императорские войска строились по своим подразделениям и *таксиархиям* в традиционном византийском стиле (Chon., 23; 102; 125; 152). Последнее подтверждается несколькими описаниями и тем обстоятельством, что Иоанн II делил свои войска по соединениям, согласно этническому признаку, вооружению и другим принципам (Chon., 29–30). Существует описание другого боевого порядка ромейской армии в Киликии в 1160 г., находящейся под командованием Андроника Комнина, однако, как правило, наши источники отмечают, что и византийские армии, и их противники были разделены на три основные части (Kinn., II, 58).

Отличием византийских армий на поле боя, разумеется, там, где его пытались поддерживать, похоже, являлось деление основных соединений на более мелкие отряды и подразделения. Главной тактико-административной единицей была *таксиархия*, появление которой придало боевому порядку дополнительную гибкость и подвижность. В описаниях сражений своего отца против печенегов, половцев и турок Анна Комнина часто подчеркивает порядок и дисциплину римских боевых линий, включая наемников (An., Alex., XV, 5, 6). Тем не менее там, где источники дают большее число деталей, оказывается, что византийские армии имеют более гибкие построения, нежели их противники. Так было, к примеру, в 60-е гг. XII в., если, конечно, мы можем доверять сообщениям историков о столкновениях с венграми и турками. Подобные построения во многом зависели от полководческого мастерства и знаний военачальника. И примечательно, что император Мануил I открыто давал своим полководцам указания о том, как надо строить армию перед боем (Chon., 152–153).

Есть основания полагать, что расположения византийских пехоты и конницы, бывшие результатом их опыта в борьбе против конных стрелков, как тюрков, сражавшихся на стороне сирийских эмиров и Халифата в X–XI вв., так и сельджуков начиная с 60-х гг. XI в., продолжали использоваться и далее и сохраняли определенную четкость. Анна Комнина описывает немного скошенное, пустое внутри построение типа каре, которое использовал Алексей I. Причем и она, и сам император считали его тактическим новшеством, ставшим ответом на турецкую тактику атаки противника со всех сторон произвольно организованными отрядами с целью полностью разрушить боевую линию или колонну вражеских войск (An., Alex., XV, 3). На самом деле построение подобного типа не было новым ни на поле боя, ни на марше¹⁵³². Его начали использовать в середине X в., если еще не раньше, и использовали до конца

X в. и затем в XI в. во времена Василия II. Возможно, прибегали к нему и далее, когда того требовала сложившаяся обстановка¹⁵³³. Вполне вероятно, что с разрушением и постепенным исчезновением регулярной полевой и фемной армий в период между 1071 г. и началом правления Алексея I это построение было забыто. По нашему мнению, это произошло из-за того, что вооруженные силы состояли теперь по преимуществу из наемников, служащих под началом собственных офицеров или племенных вождей. В этой ситуации, вероятно, именно Алексей I снова обнаружил или ввел то, что могло быть знакомо ему с юности. Ведь хотя он не сражался при Манцикерте, но несколько позже именно ему поручили командование экспедицией против Русселя де Бейля в 1073 г. То, что эта тактика оказалась весьма эффективной, подтверждается тем обстоятельством, что позднее она была заимствована крестоносцами, а мусульманские историки считают ее очень действенной. Остается неясным, была ли она заимствована именно от византийцев. Никита Хониат, описывая события 1159 г., со всей определенностью подчеркивает, что походный порядок византийцев обычно был неуязвим для турецких атак, и предполагает, что боевой порядок Алексея I продолжал использоваться и в более позднее время против такого врага, как легкая конница сельджуков. Он рассказывает, что в 1159 г., уходя из Антиохии, Мануил разрешил солдатам не соблюдать строй и самостоятельно возвращаться по домам. В результате многие из них были атакованы турецкими всадниками, и только когда в дело вмешался сам император с главными силами армии, подвергшиеся нападению войска были спасены (Chon., 110)¹⁵³⁴.

3. СРАЖЕНИЯ ПРИ ЛАЛАКАОНЕ И ПРИ КАЛОВАРИИ

Выше мы рассмотрели принципы стратегии и тактики византийской армии на протяжении длительного периода ее развития. Мы видели, что в период VII–IX вв. основой военной организации был фемный строй и ополчение крестьян-стратиотов. Эта система была ориентирована на глубокую оборону и контрудары против наступающего врага. В X столетии в связи с изменением военной стратегии, которая теперь была направлена на экспансию и активное наступление, от принципов фемного строя стали постепенно отказываться. Это привело к изменению военной организации, когда основным упор стал делаться на профессиональные военные контингенты. Теперь мы рассмотрим два сражения, которые дают нам возможность представить действия византийских войск периода фемного строя (IX в.) и периода господства наемных контингентов (конец XI в.).

Лалакаон. Сражение у Лалакаона, или, по другим источникам, сражение у Посона (или Порсона), состоялось в 863 г. между византийской армией и арабским войском, вторгшимся на территорию византийской Малой Азии в Пафлагонии¹⁵³⁵. Во главе византийской армии находился патрикий Петрона, дядя императора Михаила III (842–867 гг.), хотя арабские источники говорят также о присутствии самого императора. Во главе арабского войска был эмир Мелитены Умар аль-Акта (830–863 гг.). Главными источниками, на основе которых мы реконструируем эту битву, служат произведения византийских хронистов Продолжателя Феофана и Иосифа Генесия, а также во многом основанная на них «Краткая история» Иоанна Скилицы. Арабские историки, которые описывали это сражение, были собраны А. А. Васильевым.

Арабские набеги (*razzias*) на византийскую Малую Азию продолжались на протяжении VIII и IX вв. В течение долгого времени эти набеги, начинавшиеся из военных баз, которые располагались на арабской стороне пограничной зоны, и проходившие почти ежегодно, приобрели почти ритуальный характер¹⁵³⁶.

В тот период Византия оставалась преимущественно обороняющейся стороной и потерпела несколько катастрофических поражений, например, захват родного города правящей византийской династии Амория

в 838 г. Однако с упадком халифата Аббасидов после 842 г. и возвышением полуавтономных эмиратов вдоль византийской восточной границы Византия все более начинает укреплять свою собственную власть в этом регионе¹⁵³⁷.

В 850-е гг. постоянные угрозы для Империи исходили уже от эмирата Мелитены (Малатья), где правил эмир Умар аль-Акта, от эмирата Тарса при эмире Али ибн Яхье (Али Армянине), от эмирата Каликала (Феодосиополь) и от столицы павликиан Тефрики в период деятельности их вождя Карвеаса¹⁵³⁸. Особенно большую угрозу для византийской границы представлял эмир Мелитены, поскольку местоположение этого эмирата на западной стороне хребта Антитавра открывало прямой доступ к анатолийскому плато. Угроза, которую представляли эти государства для Византии, стала особенно очевидной в 860 г., когда они предприняли совместные действия против византийцев: эмир Умар и вождь павликиан Карвеас совершили глубокий набег в Малую Азию и возвратились в свои владения с большим количеством награбленного. Вскоре после этого набега состоялся другой набег, совершенный силами эмира Тарса Али, а в результате нападения арабского флота из Сирии была захвачена главная византийская морская база в Атталии¹⁵³⁹.

Летом 863 г. Умар снова выступил в поход, соединившись с войсками аббасидского военачальника Джафара ибн Динара аль-Хайята (вероятно, наместника Тарса) с целью совершить набег в Каппадокию. Арабы пересекли Киликийские Ворота и вторглись на византийскую территорию, грабя все на своем пути, пока не достигли места возле Тианы. Оттуда армия тарсийцев возвратилась домой, но Умар получил разрешение Джафара продолжить поход¹⁵⁴⁰. Войска Умара представляли собой большую часть армии эмирата Мелитены, но их количество неизвестно. Арабский историк Якуби утверждает, что войска Умара насчитывали 8000 человек, в то время как византийские историки Иосиф Генезий и Продолжатель Феофана сообщают, что численность арабской армии достигала 40 000 человек. Д. Хэлдон полагает, что первое число ближе к действительности, и оценивает размер объединенного арабского войска в 15 000–20 000 человек. По всей вероятности, контингент павликиан под командованием Карвеаса также находился здесь¹⁵⁴¹.

В свою очередь византийский император Михаил III собрал армию для противодействия арабскому набегу и столкнулся с войском Умара в месте, известной по арабским источникам как Мардж аль-Ускуф («Епископский луг»), нагорье возле Малакопии, к северу от Назианза¹⁵⁴². Сражение было кровопролитным с многочисленными жертвами с обеих сторон. Согласно данным персидского историка ат-Табари, выжила только тысяча воинов из армии Умара. Однако арабам удалось

ускользнуть от византийцев и продолжить поход на север, в *фему* Армениак. В конечном счете они достигли Черного моря и захватили портовый город Амисос. Византийские историки сообщают, что Умар, разгневавшись на море, которое стало препятствием на пути его войску, приказал высечь его¹⁵⁴³.

Как только Михаил узнал о падении Амисоса, он приказал, чтобы было собрано огромное войско (ат-Табари указывает, что оно насчитывало 50 000 человек), и во главе его поставил своего дядю, *доместика* схол Патрикия Петрону и Насара, *стратига фемы* Букеллариев. Сообщение ат-Табари, будто во главе войска встал сам император, не согласуется с данными византийских источников. Учитывая то обстоятельство, что византийские историки, писавшие в период правления македонской династии, намеренно принижали императора Михаила, это может быть и преднамеренным упущением¹⁵⁴⁴. Войска были собраны со всей территории Византийской империи. Были сформированы три отдельных армии, которые соединились накануне сражения с арабским войском: Северная армия была собрана из войск причерноморских *фем* Армениака, Букеллариев, Колонеи и Пафлагонии; южная армия — это, вероятно, та армия, которая уже сражалась на Епископском лугу и вела преследование арабской армии, состояла из войск *фем* Анатолика, Опсикии и Каппадокии, а также *клицур* Селевкии и Харсиана; а западная армия, под командованием собственно Петроны, включала в себя войска Македонии, Фракии и Фракийской *фемы*, а также императорских *тагм*¹⁵⁴⁵.

Согласовать действия всех этих войск было не легко, но византийские армии, двигающиеся с трех разных сторон, смогли встретиться в намеченный день (2 сентября) и окружить меньшее по численности войско Умара в месте под названием Посон (Πόσων) или Порсон (Πόρσων) возле реки Лалакаон. Точное местоположение реки и места сражения невозможно установить, но большинство ученых соглашается, что они находились возле реки Галис, к юго-востоку от Амисоса¹⁵⁴⁶. После похода византийских армий единственный свободный путь отхода для эмира и его воинов был занят холмом, имеющим стратегическое расположение. В течение ночи арабы и византийцы пытались его занять, но в конце концов в последующем столкновении византийцы оказались победителями¹⁵⁴⁷. На следующий день, 3 сентября, Умар решил бросить все свое войско в западном направлении, где находился Петрона, пытаясь прорвать строй его войска. Тем не менее византийцы стояли твердо, давая возможность другим двум византийским фангам время окружить и атаковать незащищенные тыл и фланги арабской армии¹⁵⁴⁸. Бегство противника стало всеобщим; большая часть арабской армии и сам эмир Умар пали в сражении. В число жертв также, возможно, входил и вождь

павликиан Карвеас: хотя о его участии в сражении неизвестно, но имеются сведения, что он умер в том самом году.

Только сыну эмира во главе маленькой группой войск удалось бежать с поля битвы, после чего он отступил на юг, к пограничной области Харсиан. Однако его стали преследовать войска *клицура* Харсиана Махеры, которые и разгромили остатки его войск, а самого его со многими его приближенными захватили в плен¹⁵⁴⁹.

Византийские войска продвигались быстро, чтобы воспользоваться плодами своей победы: византийская армия вторглась в арабскую часть Армении, а где-то в октябре или ноябре этого года был разгромлен и убит эмир Али ибн Яхья¹⁵⁵⁰. Таким образом, в течение одной сезонной кампании византийцы устранили трех самых опасных противников на своей восточной границе. В конце концов эти успехи оказались решающими, поскольку сражение навсегда уничтожило власть эмирата Метилены. Победа византийского войска при Лалакаоне изменила стратегический баланс в регионе и ознаменовала начало столетнего наступления Византии на Востоке.

Важность этих побед в то время не осталась незамеченной: византийцы рассматривали их в качестве мести за взятие Амория 25 годами ранее. Победившим военачальникам предоставили триумфальный вход в Константинополь, где затем были проведены специальные празднования и богослужения. Петрона был удостоен высокого придворного титула *магистра*, а *клицура* Харсиан была возвышена до ранга полной *фемы*¹⁵⁵¹.

Устранение восточной угрозы и рост уверенности византийцев также открыли возможности на западе, где болгарский правитель Борис (852–889 гг.) договаривался с папой римским и Людовиком Немецким (817–876 гг.) о возможности перехода в христианскую веру. Это распространение духовного влияния Рима до Константинополя было очень интенсивным, чего не могло допустить византийское правительство. В 864 г. победившие восточные армии были переведены в Европу и вторглись в Болгарию, демонстрируя силу своих войск, что убедило Бориса принять вместо римских миссионеров византийских. Борис был крещен, взяв имя Михаил в честь византийского императора, таким образом начиная обращение в христианство Болгарии и приобщая болгарский народ к Восточному православному миру, находившемуся под византийским влиянием¹⁵⁵².

Каловария. Битва при Каловарии (также Калаврия и Калаврита) состоялась в 1078 г. между императорским войском под командованием *доместика* схол Алексея Комнина (будущего императора) и мятежниками, верными *дуке* Диррахия Никифору Вриеннию Старшему. Ход

сражения известен благодаря двум византийским сочинениям: «Алексиаде» Анны Комниной и «Историческим запискам» ее мужа — Никифора Вриенния Младшего. Это сражение является одним из немногих детально описанных в византийских источниках и ценным источником для изучения тактики византийской армии конца XI в.¹⁵⁵³

После поражения в битве при Манцикерте императора Романа IV Диогена от сельджуков и его свержения Византия на целое десятилетие оказалась охвачена внутренними беспорядками и мятежами. Постоянные войны сильно ослабили армию Империи, которая не смогла защитить Малую Азию от посягательств турок-сельджуков, в то время как на Балканах благодаря набегам печенегов и куманов была опустошена Болгария, а сербские князья отказались от своей верности императору¹⁵⁵⁴.

Правительство Михаила VII Дуки (1071–1078 гг.) не смогло эффективно управлять страной, из-за чего потеряло поддержку военной элиты Империи. Положение накалилось к концу 70-х гг. В конце 1077 г. два ведущих византийских военачальника — *дука* Диррахия Никифор Вриенний Старший и *стратиг фемы* Анатолик Никифор Вотаниат были провозглашены собственными войсками императорами. Вриенний сразу направился в поход на Константинополь, получая поддержку большей части балканских войск. В это время Вотаниат отправил к Михаилу VII своих послов. Однако император отказался от переговоров. Тем временем Вриенний направил своего брата Иоанна с частью

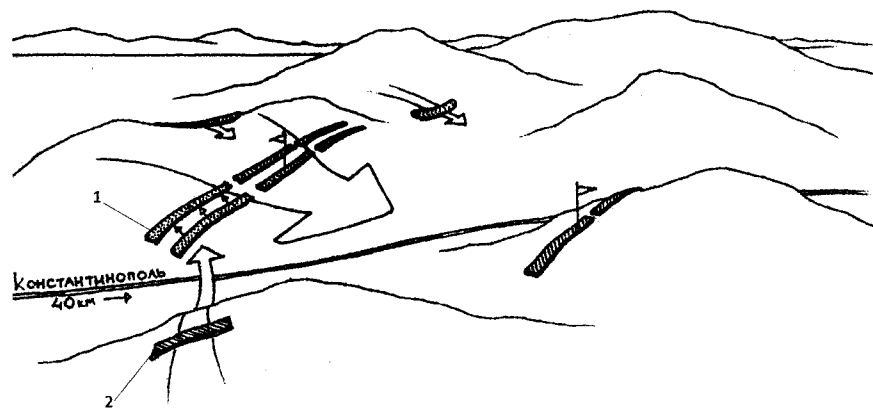

1 — войска Никифора Вриенния;
2 — войска Алексея Комнина.

Рис. 129. Схема битвы при Каловарии.

Размещение войск перед битвой и планы. Рис. И. В. Кирсанова.

войска начать осаду столицы, но мятежники не смогли прорваться через мощные укрепления города и вскоре вынуждены были отступить. Эта неудача западных войск даровала Вотаниату поддержку городской знати, и в марте 1078 г. Михаил VII был вынужден отречься от престола и постричься в монахи, а Никифор был принят городом в качестве нового императора¹⁵⁵⁵.

Никифор Вотаниат не имел достаточно войск, способных противостоять Вриеннию, который контролировал Фракию и держал столицу в своеобразной блокаде, не позволяя ей получать ресурсы балканских провинций. Поэтому вначале император направил посольство к Вриеннию под руководством *проэдра* Константина Хиросфакта, одновременно назначив Алексея Комнина своим *доместиком* и прося о помощи сельджукского султана, который уже отправил 2000 воинов в качестве союзников Вотаниату и готовил новые отряды. Все еще пытаясь договориться с мятежником, император даровал Вриеннию титул *кесаря* и подтвердил его право на наследование трона. Тот согласился с данным предложением, но дополнительно добавил несколько требований, вернув послов назад в Константинополь. Чтобы выиграть время, Вотаниат отверг новые пункты и приказал Комнину покончить с мятежником¹⁵⁵⁶.

Тем временем Вриенний расположил свои войска на равнине Кедоктос по дороге к Константинополю. Его армия имела в своем составе 12 000 закаленных в боях воинов из *тагм* Фессалии, Македонии и Фракии, а также франкских наемников и *тагму* элитных этайров.

Армию Алексея составляли 2000 турецких конных лучников, 2000 воинов из Малой Азии (*тагма Хоматинцев*), несколько сотен франкских рыцарей из Италии и *тагма Бессмертных*, которая была воссоздана при



Рис. 130. Схема битвы при Каловарии.
Первая атака войск Никифора Вриенния.
Рис. И. В. Кирсанова.

Михаиле VII. Размеры армии Комнина разнятся: Д. Хэлдон полагает, что она насчитывала 5500–6500 человек, в то время как, по мнению Д. Биркенмайера, она достигала 8000–10000 человек¹⁵⁵⁷. Однако можно вполне утверждать, что его армия была меньше по численности и менее опытной, чем у его противника.

Императорские войска расположились на берегу реки Альмирос, западнее Гераклеи, рядом с фортом Калавария. Любопытно, что в нарушение установленной практики Алексей Комнин не укрепил собственный лагерь – возможно, с целью не утомлять собственные войска. Затем он отправил турецких шпионов к позициям Вриенния для определения его сил и намерений. Шпионы легко выполнили свою задачу, но некоторые из них были пойманы, и противнику стал известен размер армии Алексея¹⁵⁵⁸.

Никифор Вриенний разделил свою армию на три части, каждая из которых расположилась в две линии, что предписывалось византийскими военными трактатами. Правое крыло, под командованием его брата Иоанна, насчитывало 5000 франкских наемников, фессалийскую кавалерию, этерию и *тагму Маниакатов*, состоящую из потомков участников походов Георгия Маниака в Сицилию и Италию. Левым крылом, где находились 3000 фракийских и македонских воинов, командовал Катакалон Тарханиот. Центр, которым командовал сам Никифор Вриенний, составляли 3000–4000 человек, набранных из Фессалии, Фракии и Македонии. Согласно стандартной военной доктрине, Никифор в 500 метрах (две стадии) от главных сил разместил внефланговое соединение *гиперкрастов*, состоящих из печенежской конницы¹⁵⁵⁹.

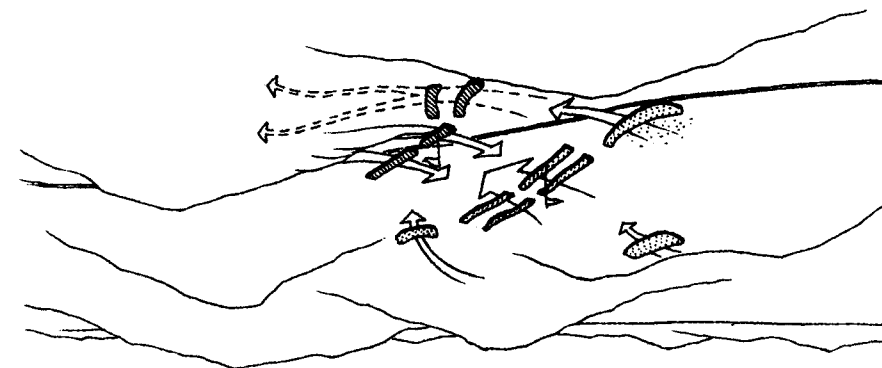

Рис. 131. Схема битвы при Каловарии. Столкновение с засадой Алексея Комнина. Сражение на левом фланге. Рис. И. В. Кирсанова.



Рис. 132. Схема битвы при Каловарии. Поражение правого фланга войска Алексея. Нападение печенегов на лагерь Вриенния. Рис. И. В. Кирсанова.

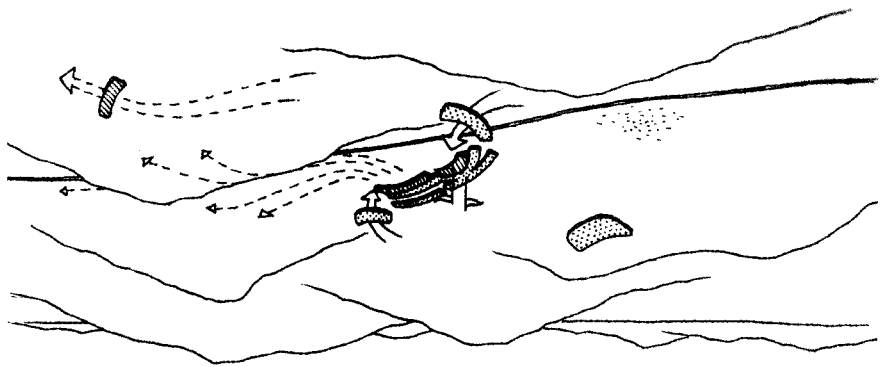

Рис. 133. Схема битвы при Каловарии. Перегруппировка разрозненных отрядов Алексея. Окружение Вриеннием франков Алексея. Рис. И. В. Кирсанова.

Алексей разместил свою армию перед лагерем противника, разделив на две части. Левый фланг, противостоявший сильнейшим отрядам Вриенния, находился под личным командованием Комнина и состоял справа из франкских рыцарей и слева из *Бессмертных*. Правая часть, под командованием Катаколлона, имела в своем составе хоматинцев и турок. Последние, как говорит Анна Комнина, должны были охранять фланги и наблюдать за маневрами печенегов. На своем фланге Алексей сформировал собственное фланговое подразделение, состоявшее

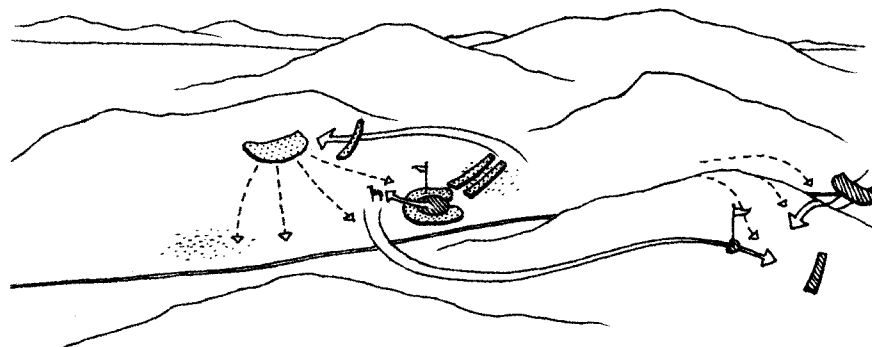
из *Бессмертных* и скрытое от врага. Понимая свою слабость, Комнин придерживался оборонительной тактики. Его единственным шансом на успех была неожиданная атака *Бессмертных*, которая, по его мнению, должна была создать панику среди воинов Вриенния и позволить провести атаку основными силами мощного левого фланга¹⁵⁶⁰.

Битва разгорелась, как только мятежники поравнялись с засадой Комнина. Так как войска Вриенния выдвинулись по направлению к вражеской линии, прикрывавший фланги отряд Комнина напал на них из засады. Атака *Бессмертных* вызвала временное замешательство в рядах мятежников, но Никифор или командир правого крыла Иоанн сплотил бойцов и направил вперед вторую линию. Эта контратака сломила сопротивление прикрывавшего фланги отряда, который начал в панике отступать, что заставило *Бессмертных* также бежать. Хотя им и был нанесен некоторый урон, большая их часть смогла отступить в тыл армии Алексея¹⁵⁶¹.

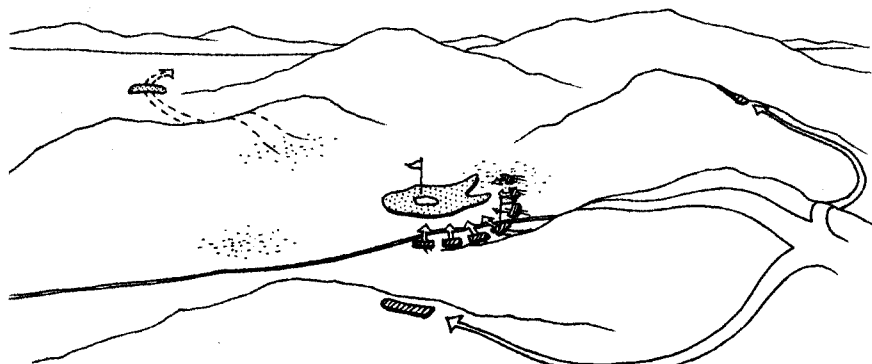
Алексей, сражавшийся вместе со своей свитой рядом с франками, не сразу понял, что его левое крыло разбито. Тем временем на правом крыле императорской армии Хоматинцы столкнулись с людьми Тарханиота и были окружены и атакованы с тыла теми печенегами, которые смогли избежать атаки турок. Хоматинцы были разбиты и бежали, так что судьба Комнина казалась предрешенной. Но печенеги не стали преследовать отступавших и разграбили лагерь Вриенния, после чего покинули поле битвы¹⁵⁶².

Тем не менее победа Вриенния казалась неоспоримой: его крылья начали окружать франков Комнина. Только тогда он понял истинное



Рис. 134. Схема битвы при Каловарии. Нападение крыльев войска Алексея на атакующие фланги Вриенния. Рис. И. В. Кирсанова.



Рис. 135. Схема битвы при Каловарии. Окончательный разгром войска Вриенния. Рис. И. В. Кирсанова.

положение дел. Отчаявшись перед лицом поражения и, согласно Никифору Вриеннию Младшему, боясь наказания за нарушение приказов императора по поводу ожидания турецких подкреплений, Алексей решил напасть на самого Никифора, но его смог отговорить собственный слуга. Собрав шесть воинов, он смог вырваться из окружения, прорвавшись в тыл своего войска. Там воцарилась сумятица, что было усилено атакой печенегов на лагерь бывших союзников. Алексей Комнин увидел парадную лошадь Никифора Вриенния, которую охраняли два гвардейца, сопровождавшие ее в безопасное место. Он смог захватить это животное и направился с ним с поля битвы¹⁵⁶³.

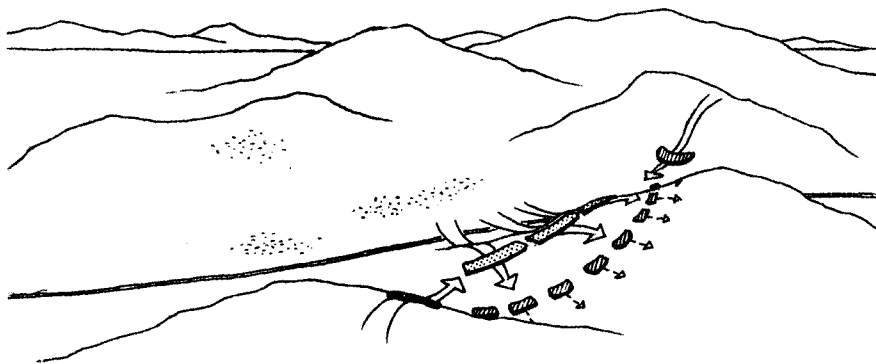
Достигнув холма перед первоначальными позициями своей армии, Комнин начал перегруппировку собственных сил. Он отправил гонцов к остаткам войска, чтобы объявить о гибели Вриенния, а его захваченная лошадь — тому свидетельство. В это время прибыло обещанное турками подкрепление, что также укрепило дух императорских воинов. В это время войска Вриенния окружили франков Алексея, которые были готовы сдать. Но отряды мятежников пришли в замешательство. Резервы Никифора были расстроены атакой печенегов¹⁵⁶⁴.

Сумев восстановить порядок в своих рядах и зная о разброде в тылу войска Никифора Вриенния, Комнин решает контратаковать. Действие его плана базировалось на использовании турецких конных лучников. Он разделил свою армию на три части, две из которых спрятал в засаде. Оставшаяся часть войска, сформированная из *Бессмертных* и *Хоматинцев* под командованием Алексея, была разделена на мелкие отряды,

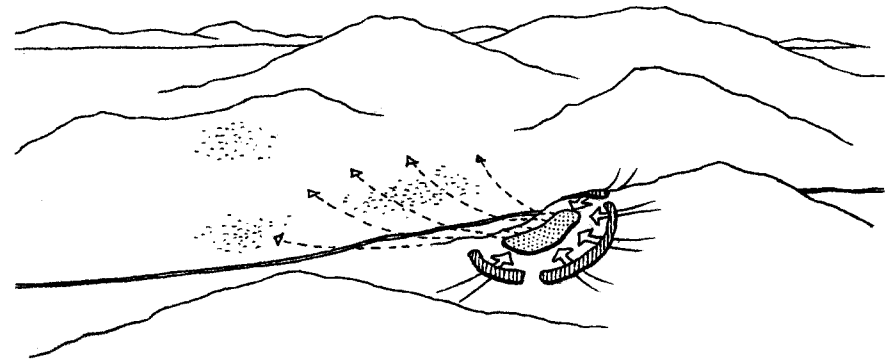
смешанные с турками. Их целью стало нападение на мятежников, привлечение их своим ложным отступлением в подготовленную засаду¹⁵⁶⁵.

Атака отрядов Алексея сперва застала врасплох воинов Вриенния, но, будучи ветеранами, они, быстро оправившись, начали преследование. Отступив, воины Алексея внезапно напали на атакующих, после чего начинали повторное отступление. Этой тактикой они вымотали противника, при этом нарушив согласованность его линий. Некоторые воины Алексея выбирали своей целью Никифора Вриенния, что заставило его охрану более активно защищать своего полководца.

Когда битва достигла места засады, крылья Алексея, по выражению Анны Комниной, «как рой ос», напали на фланги мятежников, начав сеять панику. Попытки Никифора Вриенния и его брата Иоанна воодушевить своих людей провалились, и восставшие начали беспорядочное отступление. Братья пытались сплотить собственный арьергард, но им это не удалось, после чего они были пленены¹⁵⁶⁶.

Это сражение покончило с мятежом Вриенния, хотя Никифор Василяки, заручившись поддержкой иллирийских и болгарских войск, захватил Фессалоники и провозгласил себя императором. Однако он также был разбит Алексеем Комнином¹⁵⁶⁷. Старший Вриенний по приказу императора Никифора Вотаниата был ослеплен, но позже император сжалился и вернул принадлежавшие бывшему мятежнику титулы и состояние. После захвата императорского престола Алексеем I Комнином в 1081 г. Вриенний позже был награжден за свои военные подвиги. Во время войны с печенегами в 1095 г. он оборонял Адрианополь от атаки мятежников¹⁵⁶⁸.

ГЛАВА VIII ИДЕОЛОГИЧЕСКОЕ ОБОСНОВАНИЕ ВОЙНЫ

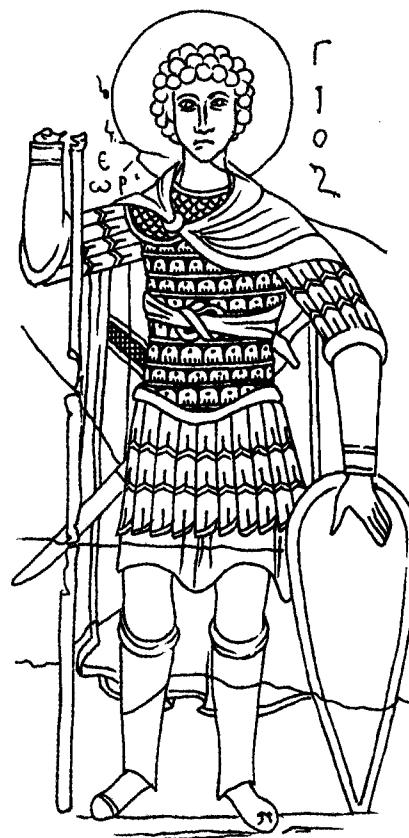

«Ἀνθρώπου ἅπαντα εἰκόμι Θεοῦ καὶ λόγῳ
τετιμημένου τὴν εἰρήνην ἀσπάξασθαι»
(«Людям, почитающим образ и слово Божье, всегда
свойственно радоваться миру»)
(Leo, Tact., Praef.).

1. ПОНИМАНИЕ ВОЙНЫ С ХРИСТИАНСКОЙ ТОЧКИ ЗРЕНИЯ

Ромеями — подданными византийского христианского императора война считалась нежелательным и неблагодарным делом. Однако вместе с тем, по необходимости, на нее смотрели как на оправданное средство поддержания порядка и достижения мира как внутри христианской ойкумены, так и за ее пределами¹⁵⁶⁹. Вместе с тем, конкретные данные восточноримских и византийских источников, сообщающих о восприятии войны и военных действий, содержат немало двусмысленностей и парадоксов. Подобные двусмысленности весьма характерны для истории культур, преобладающую роль в которых играла христианская вера. Как в глазах современников, так и в глазах исследователей некоторые из этих обществ приобретают репутацию особо агрессивных или, наоборот, более миролюбивых по сравнению с другими. К первой категории обычно относят западноевропейское общество, особенно тогда, когда оно вступает в военную конфронтацию с другими (например, в эпоху Крестовых походов), во вторую чаще всего помещают Византию. В данной главе мы намерены рассмотреть, каким образом происходила эволюция взглядов раннего христианства на ведение войны по мере развития позднеимперского и ранневизантийского мира и почему византийская концепция войны дала возможность западным крестоносцам и другим народам, равно как и некоторым современным ученым, считать византийцев слабыми и изнеженными¹⁵⁷⁰. Формально христианство так и не выработало идеологического обоснования ведения войны против «неверных», выраженного в понятиях христианской теологии, даже несмотря на то что временами отдельные исторические лица говорили и действовали так, как будто подобное обоснование в самом деле существовало. Более того, тринадцатый канон св. Василия Кесарийского совершенно определенно рекомендовал ведущим войну воздерживаться от общения с единоверцами. Возникает вопрос: каким же образом византийские христиане относились к войне и убийству?

Раннехристианские мыслители выработали немало возражений против ведения войны и особенно — против службы в армиях языческих императоров Рима. Определенную роль в этих учениях играли соображения гуманистического характера, однако главным было отношение

христиан к государству. Несмотря на некоторые весьма примечательные исключения, христиане в целом не считали, что Римское государство воплощает собой господство Антихриста. Напротив, они ясно ощущали, что существование государственной власти является необходимым условием распространения христианской веры, и еще св. Лука отметил взаимосвязь между *Pax Augusti* и консолидацией императорской власти, с одной стороны, и рождением Христа — с другой. Эта взаимосвязь стала играть ключевую роль в апокалиптических сочинениях позднего Средневековья (особенно на Востоке) и легла в основу христианского представления, что как только государство (с конца IV в.) стало христианской империей, римский народ, который исповедовал православную веру и господство порядка, противостоящие миру хаоса и варварства, приобрел качество избранного народа, сменив на этом месте иудеев, виновных в убийстве Иисуса Христа. Напротив, христиане, жившие до «обращения» императора Константина, не могли служить двум хозяевам (Господу Иисусу и Римскому государству), особенно если последнее проявляло открытую враждебность к их вере и самому их существованию. Так или иначе, литургия, относящаяся ко времени до Церковного мира и Миланского эдикта 313 г., изданного Константином, запрещала солдатам, желавшим стать христианами, забирать человеческую жизнь, независимо от того, делали ли они это находясь в армии или будучи вне нее¹⁵⁷¹.

Подобные представления были обобщены христианским писателем-апологетом III в. Оригеном, утверждавшим, что христиане создали новый тип армии: это новое воинство не сражается за императора с оружием в руках, но молится за процветание государства, и именно его молитвы стали причиной продолжающегося существования и успехов последнего (Orig., CC, VIII, 73). Конечно, это был компромисс, тем более понятный, поскольку подобные мысли Оригена стали ответом на критику христианского пацифизма со стороны языческого философа Цельса, предлагавшего христианам принять участие в защите земной Империи против варварского нашествия хотя бы для того, чтобы обеспечить общее выживание христиан и язычников. Несмотря на то что последовательная антивоенная позиция находила сторонников даже в эпоху Средневековья (особенно среди аскетов и монахов), подобный компромисс, вне всякого сомнения, означал прекращение массового протеста против государства и его военных предприятий¹⁵⁷².

Позиция Оригена отражала воззрения многих христиан, вынужденных вести свою жизнь в потенциально враждебном политическом и культурном окружении, когда на первое место выходили чисто практические соображения. Одной из главных идей этого мыслителя была

та, что обращение в христианство варваров, живущих за пределами Империи, навсегда покончит с необходимостью ведения войн, а пока этого еще не случилось, война и сражения, а следовательно, и необходимость содержать вооруженные силы являются неизбежным злом. Хотя это еще не означало, что христиане могли сражаться за Империю с абсолютно чистой совестью, практика показывает, что в конце III в. н. э. в рядах римских армий служило немалое число христиан. Наличие в крепости Дура-Европос на восточной границе римской державы небольшой христианской церкви, датированной примерно 193–235 гг. н. э., может служить яркой иллюстрацией этого положения, равно как и того, что военное командование проявляло толерантность, а возможно, и поощряло отправление христианского культа¹⁵⁷³. Подобный прагматизм вовсе не означал полного отсутствия противоречий: служба в армии предполагала почитание императорского культа и признание императора богом, она была пропитана языческими традициями и ритуалами, а потому сочинения ранних христиан, особенно в III столетии, буквально пестрят историями о мученических смертях рекрутов, отказавшихся выполнять соответствующие церемониальные и ритуальные обязанности¹⁵⁷⁴.

Принятие христианства императором Константином I и новая формула имперской политической идеологии привели к радикальному изменению ситуации. Начнем с того, что христианизация культа правителя способствовала разрешению одной из самых сложных политических проблем: в отличие от императора, наделенного божественной властью, земной император, избранный Господом, чтобы вести за собой христианский римский народ, казался гораздо более приемлемой фигурой. С этого времени возникают две совершенно отчетливые перспективы христианского отношения к войне и военной службе. С одной стороны, официально провозглашенный и поддерживаемый сверху политический принцип требовал поддержки государства, олицетворяемого христианским императором, равно как и всех его предприятий. Собор в Арле, собравшийся в 314 г. сразу после победы Константина I над Максенцием в 312 г. и Миланского эдикта в 313 г., вполне определенно дал разрешение христианам вступать в ряды армии, и единственным пунктом, вызывающим сомнения, является вопрос о том, следует ли рассматривать принципиальных противников военной службы в качестве дезертиров. Ведущие церковные деятели IV в., как, например, митрополит Александрии Афанасий и епископ Милана Амвросий, объявили достойной похвалы готовность христиан взяться за оружие против врагов государства; сходных взглядов придерживался блаженный Августин, однако все трое выражали надежду, что решительного конфликта

все-таки удастся избежать, а кровопролитие не является столь уж необходимым¹⁵⁷⁵.

Во время правления Феодосия I христианство стало официальной государственной религией, а нехристиане были удалены с государственной службы. Это существенно ускорило процесс публичного признания христианской религии даже в условиях, когда языческие культовые практики и верования продолжали существовать как в среде политической элиты, так и в массовой культуре. Поскольку центральное правительство становилось все более христианским, до тех пор пока не стало им окончательно, к концу IV в. запретили привлекать к службе в армии нехристиан¹⁵⁷⁶.

С другой стороны, несмотря на то что вопрос о военной службе стал делом личного выбора, значительное число христиан было против участия верующих в каком-либо кровопролитии, что также основывалось на аргументе, который столетием раньше был выдвинут все тем же Оригеном. Многие церковнослужители высказывали сомнения в правомерности участия христиан в военных действиях, особенно если это требовало пролития крови. Паулин Ноланский и Василий Кесарийский повторяли и даже усиливали те оговорки, которые уже делали другие мыслители. В конце IV в. папа Сириций осуждал тех, кто служил в армии, и запрещал им на будущее принимать сан духовного лица. Впрочем, Василий Кесарийский допускал оборонительную войну и отнятие жизни в случае угрозы нападения разбойников или неприятеля, а его 13 канон ограничивал наказание трехлетним отлучением от Церкви¹⁵⁷⁷.

Несмотря на логическую убедительность и риторический пыл, собственные тем, кто высказывал подобные взгляды, маловероятно, что они оказывали существенное влияние на настроения большинства населения, равно как и на воззрения правящей элиты. Афанасий Александрийский, осуждая убийство как таковое, не только соглашался с правомерностью убийства на войне, но и считал, что подобные действия способствовали росту почета и достоинства тех, кто их совершил. Можно сказать со всей определенностью, что соглашение между старым языческим культом императора и его новой христианизированной формой почитания сделали дискуссию чисто академической. Это очевидно при дальнейшем рассмотрении 13 канона Василия Кесарийского, поскольку, как было отмечено современными учеными, неукоснительное соблюдение этого правила означало бы то, что самым лучшим солдатам могло грозить постоянное отлучение от Церкви. То, что это было не так, можно увидеть и в собственно канонической литературе и прежде всего в том, что в византийской армии постоянно находилось большое число священников, перед сражениями происходили церковные службы,

освящались боевые знамена и постоянно присутствовали чудотворные иконы и другие символы, имевшие особое значение для христианской веры¹⁵⁷⁸. Теперь из слуг деспотической языческой Империи солдаты превращались в борцов за веру и защитников православия. Они стали полноправными членами христианского сообщества, имевшими общепризнанное и достойное место в его системе. Имеются литургические молитвы, относящиеся к IV–V вв., особо подчеркивающие военную роль императоров и готовность солдат встать на защиту христианской веры: «Сохрани их (императоров) головы в день битвы, укрепи их руку... подчини им все варварские народы, которые желают войны и даруй нам долгий и нерушимый мир». Эта молитва V в. является очень ярким примером тогдашнего литургического текста¹⁵⁷⁹.

Конечно, сказанное выше вовсе не означает, что война и убийство врагов сами по себе заслуживали похвалы или считались достойными какой-либо духовной награды. Напротив, сколь бы ни пытались те или иные христиане оправдать войну, говоря либо о нуждах обороны, например, о защите православия, либо об освобождении римской территории из-под власти нехристиан, варваров и еретиков, что сами византийцы скорее считали частью оборонительной доктрины, с христианской точки зрения убийство по-прежнему оставалось «неизбежным злом»¹⁵⁸⁰. Подобное осуждение кровопролития было столь присуще традиции христианской культуры, что даже в глубоко секуляризованном современном мире с его высокими военными технологиями, военными теориями и антропологическими и социологическими исследованиями, все еще сохраняется потребность оправдывать войну, используя при этом морально-этическую терминологию раннего Средневековья¹⁵⁸¹.

2. КОНЦЕПЦИЯ «ВОЙНЫ» И «МИРА» В ВИЗАНТИИ

Одним из вопросов, постоянно занимающих исследователей, является вопрос о видимом отсутствии теории «священной войны» в условиях Византии. Так или иначе, в Византии не возникло подобного воззрения, аналогичного концепции «священной войны» (*джихада*) в исламе. Конечно, ведение войны против иноверцев — это только один, и даже не самый главный, из четырех способов исполнения *джихада*, предполагающего борьбу за распространение ислама посредством сердца (т. е. путем внутренней борьбы), языка, руки (поддерживая добро против зла) и меча. Последняя ведется с целью получения эффективного контроля над различными обществами, для того чтобы они управлялись в соответствии с принципами мусульманской веры, а погибшие в ходе этой борьбы, как полагали, должны были немедленно отправиться в рай¹⁵⁸². Таким образом, священная война, или *джихад*, могла иметь для того исламского общества преимущественно мирный характер; она могла вестись и внутри мусульманского социума в целом и означать борьбу против зла. Тем не менее, правящие структуры часто использовали эту теорию как идеологическое прикрытие своих непосредственных политических целей и долгосрочных политико-религиозных ориентировок, даже несмотря на то что Коран строго запрещает вести войны с целью получения земной власти, славы и т. п. Подобные различия не всегда принимались во внимание как самим мусульманским миром, так и немусульманами. Христианство не создало ничего похожего на эту сложную и многогранную идеологию.

Ответ на вопрос, было ли понятие «священной войны» характерно для византийцев, зависит от границ, в рамках которых он сформулирован, равно как и от того, что следует понимать под «священной войной». Как мы увидим далее, ограничение предмета спора прямолинейным противопоставлением западного крестового похода и исламского *джихада* едва ли может помочь при оценке гораздо более сложной реальности теории и практики в условиях Византии¹⁵⁸³.

Несмотря на оговорки, сделанные некоторыми христианскими мыслителями, точка зрения о том, что война, сколь бы ни прискорбным было это явление, за правое дело считалась вполне приемлемой, становилась все более и более распространенной. Отчасти это было вызвано тем, что с чисто прагматической точки зрения Римское государство, какую бы религию оно ни исповедовало, должно было защищать свою территориальную целостность против иноземной агрессии. Поэтому

известная рационализация необходимости военных действий была неизбежной. Евсевий Кесарийский, христианский мыслитель и биограф Константина I, чье интеллектуальное влияние сыграло ключевую роль в выработке компромисса между языческим и христианским пониманиями Империи, императора и императорского культа, в свое время высказал мнение, которое следует понимать как представление войны в качестве средства распространения новой государственной религии, что делало ее разновидностью «священной войны»¹⁵⁸⁴. Символ креста появился не только в императорской пропаганде, но, как уже отмечалось выше, и в символике императорских армий. Война против врагов Империи становится войной во имя защиты или распространения веры, которой покровительствует император и которая, со времени Феодосия I, становится официальной религией Римского государства. Враги Империи становятся врагами христианства, война с которыми полностью оправдана и даже необходима, ибо истинная вера должна исполнить то предназначение, которое дало ей божественное Провидение (Euseb., V. Const., IV, 17). Таким образом, войны, которые христианская Римская империя вела против своих врагов и тех, кто представлял для нее угрозу, становятся защитой Царства Господа на земле, то есть — своего рода священной войной. Совершенно очевидно, что в отношении христиан к войне были заложены диаметрально противоположные концепции, однако в основе этого парадокса, несомненно, лежали чисто практические соображения¹⁵⁸⁵.

На протяжении всей истории Византии во многих войнах религиозные мотивы играли ключевую роль в той идеологической борьбе, которую вела Империя. В конце VI в., а затем и в последующие времена, армии брали на войну предметы религиозного культа, предназначенные для обеспечения божественного покровительства своему предприятию и поддержки солдат в борьбе против нехристианского противника. Самым знаменитым из этих предметов была «нерукотворная» икона Христа, так называемый Камулианский образ, часто используемый византийскими военачальниками в восточных войнах 70-х гг. VI в., равно как и в последующее время¹⁵⁸⁶. Другие палладины такого рода размещались над воротами города в качестве олицетворения той защиты, которую предоставляло горожанам это изображение. Примеры подобного палладия можно обнаружить в Александрии, Цезарее Палестинской, Антиохии и Константинополе¹⁵⁸⁷.

Религиозный фактор приобретал особое значение в тех случаях, когда правители соседних государств начинали преследовать христиан на своей территории. Это, в частности, относится к Персидским войнам, которые зачастую были представлены как в глазах солдат римской

армии, так и в глазах широкой общественности, в свете борьбы между христианством и силами мирового зла¹⁵⁸⁸. Война между византийцами и персами, начавшаяся в 421 г., была прямым образом связана с преследованием христиан в зороастрийской Персии и преподносилась современными и последующими византийскими писателями как священная война во имя защиты христианства от языческих гонений. Христианские беженцы от персидских репрессий воспламеняли общественное мнение в восточных провинциях и самом Константинополе, а во время подготовки к военным действиям император послал патриарху Константинополя золотой крест, украшенный драгоценными камнями, в качестве символа приверженности василевса делу распространения истинной веры. Новые изображения на императорских монетах представляли богиню Победы, поднимающую крест, инструмент божественного покровительства христианской Империи. Последовавшая победа римлян, одержанная после небольшого военного столкновения, и ставший ее результатом мирный договор (включавший пункты о защите персидских христиан от преследований) были приписаны божественной поддержке дела Империи и, разумеется, полностью оправдывали ведение войны, вызвавшей потери человеческих жизней с обеих сторон¹⁵⁸⁹.

Конфликты между Персией и Восточной Римской империей по большей части были связаны с различными вопросами стратегического контроля над восточной границей, однако в них всегда присутствовал религиозно-идеологический фактор. Так, например, среди условий Вечного мира 562 г., главным содержанием которых была озабоченность обеих сторон по поводу стратегического положения на Кавказе (особенно в области Лазики), имелись и положения относительно прекращения преследования христиан в Персии и предоставления им полной свободы вероисповедания. Дополнительным условием было то, что две основные религиозные конфессии Персидского царства, христиане и зороастрийцы, будут воздерживаться от проповеди своей веры в общинах друг друга (Mep., XI, 206–217). Хотя было бы крайне сложно обнаружить чисто религиозную мотивацию в войнах конца VI в., имевших по преимуществу политические и стратегические мотивы, необходимо отметить, что византийские писатели обычно называют свою сторону «христианами» или «ромеями», а подобное осознание своего отличия особенно подчеркивается, когда речь идет о противнике, исповедующем иную веру¹⁵⁹⁰. Если учесть, что середина VI в. была отмечена усилиями персидского шаха Хосрова I Ануширвана создать зороастрийскую организационную структуру, аналогичную христианской Церкви, подобная религиозная окраска событий и большое значение, придаваемое религиозным и идеологическим противоречиям, уже не вызывает особого удивления. Впрочем,

хотя последние играли определенную роль в качестве причин и мотивов византийско-персидских войн, наши источники никогда не представляют их как главные причины конфликта¹⁵⁹¹.

На протяжении всего VII в. византийские теологи, равно как и авторы житий святых, поднимают вопрос о враждебном отношении к православию иудеев и еретиков, а религиозные дебаты и теологические аргументы стали основным языком для выражения политических идей и теорий государства и права. Эта тенденция постепенно нарастает, начиная с последних десятилетий VI в., однако она получает сильнейший толчок после тяжелых поражений, нанесенных византийским войскам арабами-мусульманами в 30–40-е гг. VII в.¹⁵⁹² Тем не менее, войны против персов императора Ираклия, кульминацией которых был полный разгром сасанидских армий в 626–627 гг., имели особое идеологическое качество, которое, как неоднократно указывали исследователи, существенно отличает их от более ранних конфликтов¹⁵⁹³.

Согласно источникам, одним из отличительных признаков этой войны был образ Креста как символа императорской победы и сильный религиозный элемент в имперской пропаганде: это была война, которую вели христиане под победным знаком Креста и с помощью Богоматери. Они вели ее против язычников, которые угрожали не только целостности Римской империи, но и собственно Святому Кресту, главному символу христианской веры¹⁵⁹⁴. Сам император Ираклий объявил персидского царя Хосрова врагом Господа Бога. Придворный поэт Григорий Писиды изображал Ираклия избранным орудием Господнего гнева, благочестивым православным императором, ведущим к победе свой избранный народ (т. е. ромеев), защитником истинной веры и полководцем, отвоевавшим Святой Крест и вернувшем его в Иерусалим. Среди его сочинений есть поэмы, посвященные персидской кампании Ираклия, героем которых был магистр Боноз, защищавший Константинополь во время осады его аварами (Theoph., а. 6118). Подобное отношение имело под собой очень веские основания: помимо всего того общего контекста, о котором было сказано выше, есть сообщения о том, что Хосров лично возглавил свои войска, чтобы сокрушить христианскую Римскую империю и вернуть себе царство своих далеких предков, Кира, Дария и Ксеркса¹⁵⁹⁵. Уже в самом начале кампании Ираклий придавал ей высокую религиозную тональность, избрав ее началом Пасхальные праздники, а символика императорских монет и особенно — появление на них изображения креста должна была усиливать значение этого послания. Георгий Писиды, пропагандировавший политику императора, упорно повторяет этот мотив в своей поэме¹⁵⁹⁶. Обзор этой войны в «Хронографии» Феофана Исповедника проникнут глубоким религиозным пылом.

Он сообщает, что Ираклий велел войскам провести три дня в молитвах и духовном очищении (Theoph., am. 6115). «Пасхальная хроника» изображает как персов, так и аваров нечестивыми врагами веры и подчеркивает факт борьбы между христианами и нехристианами (Chronicon Paschale, a. 628).

Во время осады Константинополя в 626 г. обороной руководили патриарх Сергей и назначенный императором *магистр оффиций*. Тем не менее для самих византийцев главной защитницей города была Дева Мария, явившаяся во время сражения как византийцам, так и аварам. Именно ее образ обносили вокруг стен столицы, и именно ее вмешательство спасло город от врагов. Этот образ сопровождал Ираклия в его походах против персов и в его восстании против Фоки в 610 г. (Theoph., a. 6102)⁵⁹⁷. Церковный историк Феодор Синкелл, находившийся в окружении патриарха, сочинил и представил на суд читателей проповедь о поражении аваров, а его тон был тоном религиозной войны, предназначенной для защиты веры избранной Богом Империи, ведущей человечество к православию и спасению. Опираясь на другие источники, «Хронография» Феофана приписывает Ираклию публичную речь, в которой он просит солдат добровольно принести жертву за своих христианских собратьев и выбрать мученический венец в ответ на эту милость Господа (Theoph., a. 6115).

По мере того как Восточная Римская империя во второй половине VII в. подвергалась все более усиливающейся угрозе и позже и все больше и больше превращалась в осажденную крепость, религиозная составляющая становилась все более отчетливой. Достаточно логично, что борьба государства за свое выживание преломлялась в массовом сознании в виде борьбы между добром и злом и столкновения христианства с его врагами. Естественно, это оказывало влияние на внутреннюю политику и социальные отношения, равно как и на отношение к войне⁵⁹⁸. Это означало, что в известной мере все войны становились священными, поскольку под угрозой находилось самое существование хранимого Богом государства избранного народа.

Войны Ираклия против персов и ярко выраженная религиозная окраска, которую придавал им император, во время того как он планировал свои отлучки из столицы, равно как и сопровождающая их имперская и церковная пропаганда, имели весьма необычную широту и размах⁵⁹⁹. Можно с уверенностью сказать, что современники событий увидели в их природе и целях нечто особенное и исключительное. И все же столь же очевидным является факт, что из этого опыта не возникло никакой особой концепции «священной войны».

3. ТЕОРИЯ «СПРАВЕДЛИВОЙ ВОЙНЫ» В ВИЗАНТИИ

Вероятно, дело было в том, что Византия или Восточная Римская империя создавала себе образ осажденного со всех сторон христианского государства, сражающегося против сил тьмы. Ему постоянно приходилось находиться в боевой готовности и использовать целый спектр защитных технологий, среди которых ведение войны было лишь одним, причем далеко не самым полезным способом обороны. В середине X в. италийский дипломат Лиутпранд из Кремоны достаточно точно характеризовал положение Империи, когда описывал ее окруженной самыми свирепыми из варваров: венграми, печенегами, хазарами, русью и многими другими. Для него это была действительно пугающая реальность, совершенно непохожая на то, что видели в Италии лангобарды и римские папы (Liutpr., I, 11).

Как мы уже заметили, элементы веры, отражающие понимание этой ситуации, равно как и чувство превосходства, постоянно присутствуют в византийском военном контексте. Однако связь веры с борьбой против чужеземцев все время подкреплялась повседневными религиозными обрядами. На одном из уровней, т. е. на уровне общественных молитв о мире и успехе в войне, как они формулируются в православных литургиях, все это имело формальное и почти ритуальное значение, оказывавшее лишь искусственное воздействие на сознание большинства слушателей. Тем не менее на другом уровне, уровне периодических проповедей и поучений, где восхвалялись победы императоров или давались предупреждения об опасностях варварских нападений, а также на уровне культа святых, особенно тех, которые спасали армии, отдельных солдат и обычных мирных жителей или же вмешивались в ход сражения и приносили удачу христианам, эти связи оказывались более очевидными⁶⁰⁰. Они едва ли поддерживали пацифизм в массе населения, тогда как ведение войны ради защиты православной веры уже не казалось чем-то из ряда вон выходящим. Как мы видели на примере Ираклия, церковь и императоры активно использовали религиозную символику в войнах с врагами государства. Помимо святых икон, которые брали в походы армии или ставили на стенах и воротах защитники города, императоры обеспечивали свои армии особыми церемониальными крестами, богато

украшенными драгоценными камнями. Они имели большое значение и как штандарты и талисманы византийских солдат, и как объекты грабежа для армии противника. Захват богато украшенных крестов из золота и серебра часто упоминается в рассказах арабских историков о войне с Византией (Румом), тогда как византийские авторы, напротив, постоянно рассказывают о возвращении этих реликвий. Во время своих сирийских кампаний император Никифор II отобрал у неприятеля большое количество крестов, которые в некоторых документах именуется «военными» (σταυροὶ στρατηγικοί) (Leo. Diac., IV, 4)⁶⁰¹. Аналогичным образом использовались другие принадлежности христианской символики, мощи святых или другие предметы такого рода. В IX–XII вв., а вероятнее всего, и ранее императоры брали с собой в поход талисманы, искусно изготовленные кресты с расположенными в их сердцевине реликвариями, в которые клали реликвии различных святых или другие предметы культа, включая пояс Девы Марии. Особые, богато украшенные драгоценностями императорские кресты хранились в императорском дворце для торжественных церемоний. Они также сопровождали императоров, когда те отправлялись на войну. (Const., TT. (C), 245–247). Такого рода крест был, к примеру, утерян в 1180 г. в битве при Мириокефале, а затем в одном из сражений Исаака II Комнина в 1190 г. (Chon., 179–180)⁶⁰².

Традиция, оправдывающая ведение войны и направленная против врагов Римского христианского государства, заметна во многих контекстах, включая знаменитое восклицание «Крест победил!»⁶⁰³ Анонимный автор военного трактата VI в. выражает эти мысли достаточно ясно: «Я хорошо знаю, что война — большое зло и худшее из всех зол, но поскольку наши враги видят в пролитии нашей крови одну из своих основных обязанностей и высшую добродетель, <...> мы также решили написать о стратегии. Применяя ее на практике, мы сможем не только сопротивляться нашим врагам, но и одержать над ними победу» (Strat., IV, 9–14). Автор трактата о военном искусстве X в. замечает, что именно Христос «поразил силу и могущество потомков Исмаила», а в другом кратком обзоре военных походов, относящихся к тому же времени, утверждает, что они следуют примеру великого Константина, первого христианского правителя Римской империи (Velit., Praef.; Const., TT. В 3, 80–81). Даже в контекстах, не связанных с ведением военных действий, постоянно подчеркивалось, что дары монастырям, сделанные императором и другими лицами, тесно связаны с военными функциями императоров, божественной помощью военным предприятиям Империи и с молитвами, произнесенными ради победы ее армий⁶⁰⁴. В военных трактатах авторы постоянно сообщают о помощи, оказываемой ромеям Господом, под защитой которого (равно

как и под защитой Девы Марии) сражаются его воины. Идея, выраженная в начале трактата «О боевом сопровождении», вовсе не была необычной (Velit., § 24, 8; 58–9). Трактат X в. об управлении Империей, приписываемый императору Константину VII Багрянородному, относит основные черты византийских обычаев и церемоний к Константину Великому. Причем, что очень важно, в эти традиции верили даже те, кто их не принимал (Const., Adm., § 13. 32–33, 48, 76, 111). Сообщения Лиутпранда Кремонского о двух его посещениях византийского двора в середине X в. совершенно определенно иллюстрируют это положение (Liutpr., I, 11). В любой области общественной и частной жизни византийцев все объяснялось с точки зрения божественного Провидения и было оправдано ссылками на волю и предназначения Господа. В контексте военных событий это становится особенно очевидным во время празднования императорских триумфов, в которых участвовали двор и высшая бюрократия, а также священнослужители ряда церквей. Императорские чиновники устраивали аккламации в честь императора во всех ключевых пунктах торжественного шествия, процессия часто останавливалась в церквях для молитвы, происходило распределение военной добычи, демонстрировались пленники и добыча, и во всем этом светские дела сочетались с христианскими обрядами⁶⁰⁵.

Таким образом, связь между христианством и ведением военных действий, выражавшаяся в борьбе избранного народа, ведомого избранным Господом императором, который стоит во главе своих армий (часто их называли θεοφυλάκτοι — находящимися под защитой Бога), становится совершенно очевидной. В этом смысле, любая война была связана с христианством и христианской Империей, а потому выделение какого-либо особого типа «священной войны» становилось не только ненужным, но и бессмысленным. Это подтверждается тем обстоятельством, что желание мира и сожаление по поводу неизбежности войны является постоянным мотивом императорской и церковной пропаганды и поддерживается постоянным упоминанием о помощи Господа, которую получали византийские армии. В «Стратегиконе» подчеркивается, что успешное ведение войны без помощи Бога становится невозможным. «Мы требуем от военачальника, — пишет Маврикий, — чтобы главной его заботой была любовь Господа и стремление к справедливости. Основываясь на этом, он будет стремиться завоевать расположение Господа, без которого невозможны ни исполнение любого плана, сколь бы совершенным он ни был, ни победа над любым врагом, сколь бы слабым он ни казался» (Maur., Prooem.).

Характерной чертой текстов VII в., тесно связанных с событиями арабского завоевания, является объяснение поражений ромеев как

результат гнева Бога на свой избранный народ, который, таким образом, терпит наказание за свои грехи. Во всех военных трактатах итоги сражений являются отражением Господней воли¹⁶⁰⁶. Точно таким же образом писатель XI в. Михаил Атталиат видел в военных неудачах и варварских вторжениях своего времени отражение Божьего гнева, и только когда ромей снова встанут на тропу благочестия и искупят свои грехи, успех снова вернется к ромейскому оружию (Attal., 86–87, 96–97, 193–197)¹⁶⁰⁷. Литургии для войск часто проводились накануне решительного сражения. Также рекомендовалось молиться о даровании победы перед началом сражения и совершать благодарственные молитвы после победы. Армию всегда сопровождали священники, игравшие немалую роль в поддержании морального духа солдат, и, независимо от того, были ли враги Империи иноверцами или христианами, как, например, болгары, эти действия, олицетворявшие византийское православие и обеспечивавшие поддержку Господа против тех, кто угрожал избранному народу, регулярно использовались при ведении военных операций¹⁶⁰⁸. Когда солдаты шли в бой, им рекомендовалось хранить молчание до тех пор, пока они не получали команды издать боевой клич. Вместе с тем они могли, покинув лагерь, скандировать *Nobiscum deus* (с нами Бог!) или *Kύριε ἐλεῖσον* (Господи, помилуй!) и обращаться к Христу как к Повелителю сражений, перед тем как вступить в столкновение с противником (Maur., II, 18).

В то же самое время сражения и необходимость ведения войны продолжали считаться как нечто прискорбное и навязанное императору обстоятельствами, в которых оказалось само осажденное государство. Это особенно очевидно в письмах патриарха Николая I (начало X в.), когда в своей переписке с болгарским царем Симеоном он выражает не только сожаление по поводу того, что христиане должны воевать друг с другом, но и подчеркивает то обстоятельство, что существует только одна Империя ромеев, хранимая Господом, а всякие попытки ее уничтожить, сколь бы успешными они ни казались, в конечном счете обречены на неудачу (Nicolaos Patr. Lettres, №6, 8, 11, 12, 14, 16)¹⁶⁰⁹. Михаил Пселл, несколько не колеблясь, восхваляет императора Михаила VII за его неприязнь к войне и кровопролитию (Psell., SM., P. 36), а Анна Комнина считает плохими военачальниками тех, кто целенаправленно провоцирует противника на вооруженный конфликт, тогда как конечной целью любой войны является мир (An., Alex., XII, 5).

Если привилегированные члены относительно небольшой культурной элиты, к которой принадлежали указанные авторы, могли выражать самые различные взгляды, подходящие к целям их повествования, то у нас также нет никаких оснований сомневаться в силе этих аргументов

для читателей и слушателей, которые воспринимали эту шкалу ценностей. Военные и дипломатические приоритеты вошли в специфический исторический контекст с целью обеспечения выживания осажденного государства и приобрели характер наилучших и наиболее соответствующих нормам морали¹⁶¹⁰.

В Византии военная деятельность считалась естественной частью жизни императоров, а война ради защиты Империи ромеев, являющейся православной Империей Избранного народа, превращается в повседневную обязанность. Когда Империя побеждала, следовало благодарить за это Бога, тогда как поражения воспринимались как Божье наказание за грехи ее жителей. В этом контексте война становилась религиозной по определению, однако она оставалась повседневным будничным делом, не содержащим в себе ничего исключительного. Каковыми бы ни были достижения тех или иных императоров или христианского римского народа в целом, у нас нет никаких оснований считать войны с врагами Империи каким-то особенным явлением. Любое военное столкновение было действием в защиту православия и Империи, а следовательно, являлось и частью повседневной жизни Империи и многих ее жителей. В конечном счете, в отличие от Западной Европы эпохи Крестовых походов, ведение войны было сферой ответственности императора, избранного Господом, для того чтобы возглавить истинных христиан в деле защиты христианской ойкумены. Подобные взгляды особенно четко выражались в преамбулах к пожалованиям воинам, относящимся к XII и последующим векам, тексты которых выражают существующие ценности. «Но мы должны по мере наших возможностей приветствовать солдат и воинов, ибо они проявляют свое мужество в борьбе с кровожадными варварами и отдают свое тело и душу за христианский народ. Они подвергают себя величайшим опасностям, сражаются на мечах почти что с самим Аресом посреди смерти, из расположенности к императору глядя в лицо опасностям во имя своих сограждан. Не следует ли и нам приветствовать их, возвращая им этот долг, утешая их в опасностях и призывая к еще более значительным усилиям на поприще борьбы с варварами?..»¹⁶¹¹

Итак, в официальном светском и церковном представлении война была неизбежным, но тем не менее очень негативным явлением. Это становится ясным как из вышеупомянутых текстов, равно как и из официальных и полуофициальных заявлений, сделанных на протяжении всего времени существования Византии. Утверждение императора Льва VI Мудрого (886–912 гг.) в предисловии к его «Тактике» является прекрасным примером подобного отношения. С точки зрения Льва, люди миролюбивы по своей природе, ценят собственную безопасность

и стремятся к миру как к лучшему способу обеспечить себе спокойную жизнь. Однако дьявол, вводя людей в грех, вызывает конфликты и насилие, заставляя людей вести войну вопреки собственной природе и своим интересам и желаниям. Поэтому православная христианская Империя, будучи земным отражением Царства Божьего, вполне оправдывается в необходимости вести войну для защиты от иноземной агрессии. Таким образом, оборонительная война является Божьей войной и оказывается вполне справедливой и приемлемой. Даже несмотря на то, что интерпретация «оборонительной» войны распространялась и на оправдание войны, которая ведется с целью отвоевания бывших земель Империи, Лев настаивает на том, что агрессивная война и бесполезное кровопролитие достойны осуждения, даже если это касается варваров (Leo, *Tact.*, Prooem.)¹⁶¹². Аналогичные чувства приписываются императору Юстину II по случаю возвышения его будущего преемника Тиверия Константина до ранга цезаря, когда Юстин в своем наставительном слове призывает Тиверия избегать кровопролития и при этом, заботиться о воинах (Theoph. Sim., III, 11). Хотя мнение жившего в IV в. александрийского патриарха Афанасия по этому поводу получило статус церковного канона на Трулльском Соборе, состоявшемся в 691 г. в Константинополе, необходимо отметить, что двусмысленность проявляется даже в словах этого отца Церкви. Осуждая убийство как таковое, Афанасий подчеркивает, что убийство врага в бою является не только справедливым, но и достойным похвалы, принося славу тому, кто отличился в сражении¹⁶¹³.

В своем трактате о тактической организации и построении войск в бою император Никифор II Фока рекомендует, чтобы вся армия, солдаты и офицеры, постилась перед сражением в течение трех дней, очистившись от дурных мыслей, а также покалась в своих грехах и пообещала Господу избавиться от дурных привычек, если переживет участие в этом сражении. Идти в бой с чистой душой было необходимо для победы, однако желание очистить души солдат было тесно связано с тревогой по поводу отнятия человеческой жизни, которую, как предполагалось, чувствовали все христиане. Независимо от того, насколько определенно высказывались эти взгляды, содержащиеся и в 13 каноне Василия Кесарийского, их влияние было достаточно очевидным (PM, VI, 31–48).

Византийская политическая теория включала в себя теорию императорской и римско-христианской филантропии, которая отражалась в частной практике и верованиях и пропагандировалась церковными и государственными церемониями и ритуалами. Эта теория имела особое значение для понимания того, что думали о войне византийцы и как

они оценивали значение человеческой жизни и отношение между человеческой свободой действия и божественной волей¹⁶¹⁴. И все же, в чисто практическом смысле, особенно когда позволяла общая политическая и военная обстановка, как это было в X в., они были не более и не менее «миролюбивы», чем их враги. Дополнительным фактором было подозрительное отношение к врагу. «Не следует обманываться гуманными действиями противника», — предупреждает «Стратегикон» Маврикия (Maur., VIII. 1)¹⁶¹⁵.

Таким образом, мир был идеалом, а филантропия — высшим качеством, особо ценным в дипломатических отношениях. Но на каких условиях должен был заключаться мир? В начале XII в. Анна Комнина, дочь императора Алексея I Комнина, описывающая яростные войны между византийцами и их противниками: турками, печенегами и норманнами — дает ответ на этот вопрос. Она считает таковыми те условия, которые предлагал ее отец, они органично сочетали практические нужды находящегося в трудном положении правителя и его армии и идеологические принципы римского государства. Это не было только личным мнением писательницы: в официальной идеологии, отраженной, в частности, в константинопольских аккламациях X в., мир означал правление римских императоров в христианской ойкумене, т. е. в цивилизованном мире¹⁶¹⁶. Прославляя правителей, одержавших победу над своими врагами, византийцы признавали войну хотя и неприятным, но необходимым средством достижения достойной цели¹⁶¹⁷.

Однако Анна Комнина получает удовольствие при детальном описании военных действий, и прежде всего тех, во время которых побеждает византийская сторона, что в высшей степени было характерно для «двухстороннего» византийского отношения к войне¹⁶¹⁸. То же самое можно сказать и в отношении рассказа Льва Диакона о войнах середины и конца X в., когда автор даже не скрывает гордости по поводу побед византийского оружия (Leo Diac., VI, 12–13. Аналогичный официальный рассказ представляет другой хронист, Михаил Атталиат, описывая кампании Романа IV в 60-е гг. XI в., которые, хотя и закончились сокрушительным поражением при Манцикерте в 1071 г., тем не менее позволили константинопольскому писателю выразить немалое удовольствие по поводу побед византийского оружия (Attal., 104). Еще более определенно звучат военные угрозы Никифора II, отражающие ценности провинциальных военных элит и делающие акцент на воинскую славу, независимо от того, каковым является ее религиозно-идеологическое обоснование¹⁶¹⁹.

Таким образом, императорская идеология Византии постоянно балансировала между двумя крайностями: поддержанием достаточного

представления о военной угрозе вместе с уверенностью в военной мощи Империи — с одной стороны, и представлением римлян и их правителей как миролюбивых и избегающих войну людей — с другой. Этого требовали вера и мнение византийцев о самих себе, а также уверенность, что в конечном счете Бог всегда был на их стороне¹⁶²⁰. Последняя мысль была особенно четко выражена патриархом Николаем I в начале X в. в его письме к болгарскому царю Симеону. Николай пишет об ужасной судьбе, которая ожидает тех, кто осмелится бросить вызов законной, хранимой Господом Империи. То обстоятельство, что ее враги могут одержать временную победу, не имело особого значения. В конечном счете враги римского мирового порядка были всего лишь инструментами в божественном плане Господа или даже орудиями Антихриста, которые были обречены на уничтожение (Nicolaos Patr., Lettres, №9, 10). Аналогичные мысли высказываются в «Тактике» Льва VI, как это можно видеть из следующего заявления: «Ибо мы всегда приветствовали мир и для наших подданных, и для варваров, делая это посредством Христа, Господа и правителя всего, и если иноземцы удовлетворятся тем, что будут оставаться в пределах своих границ, не совершая никакой несправедливости, то и ты сам (военачальник) воздерживайся от них, не обагрывая землю ни иноземной, ни нашей собственной кровью... Но если враг не проявит благоразумия и сам будет совершать несправедливости, то налицо будет присутствовать справедливое основание, ибо враг сам начал несправедливую войну, чтобы отважно и охотно начать с ним войну, поскольку он сам дал для этого основание, несправедливо поднимая руку на наших подданных. Потому мужайся, ибо в помощь тебе будет божественная Справедливость и, начав войну ради своих братьев, ты одержишь полную победу над неприятелем» (Leo, Tact., III, 4–50).

4. ОТРИЦАНИЕ СВЯЩЕННОЙ ВОЙНЫ

Во второй половине X в. Константинопольская церковь не пожелала принять предложение императора Никифора II Фоки (963–969 гг.) считать мучениками солдат, павших в войнах Империи. Конечно, известную роль в отказе сената обсудить предложение и подтвердить просьбу императора сыграло скрытое сопротивление патриарха Полиевкта, причиной которого были некоторые меры императора по ограничению роста монастырских земельных владений¹⁶²¹. Что же касается 13 канона Василия Кесарийского, который приводился как официальная причина отказа, то из замечаний более поздних канонистов можно увидеть, что, как мы уже отметили, это правило соблюдалось не слишком уж строго. На самом деле отношение Церкви в эти времена, как это зачастую бывало в Византии, по большей части зависело от отношений между императором, патриархом и их окружениями. Существует немало примеров, когда церковь охотно позволяла, чтобы принадлежащие ей большие количества золота и серебра использовались для чеканки монеты или других мер государства, для того чтобы избежать кризиса. Например, так было во времена правления императора Ираклия или Романа I в 920 г., когда Церковь жертвовала свою утварь, чтобы чеканить деньги для выплаты армии и покупки военной помощи варваров. Однако есть и другие случаи, когда отношения между императорами и церковью были гораздо менее дружественными и церковь отказывала им в подобной помощи¹⁶²². Так или иначе, просьба императора Никифора носила исключительный характер, а ее принятие предполагало признание войн X в. чем-то особенным — «более святым» — по сравнению с другими войнами¹⁶²³, равно как и того, что мученики ранней Церкви не проявили большего мужества по сравнению с современными солдатами, которые теперь становились им ровней. Конечно, это было слишком серьезное возражение, которое высказывали как современные, так и более поздние толкователи этих событий, а потому идея была отвергнута и более никогда не возрождалась¹⁶²⁴.

И все-таки это представление впервые возникло не во времена Никифора Фоки. Уже в военном трактате «Тактика», составленном императором Львом VI, награда для сражающегося за свою веру воина дается ему

не только за то, что он выполняет свой долг как соратник императора, но и за определенные духовные достижения. Борьба с врагами христианской веры приносит немалые духовные блага, а те, кто погибает в бою, получают вечное успокоение. Не раз отмечалось, что в этом трактате Лев дает свое понимание исламского джихада, а его собственные замечания предлагают нам примечательную параллель между духовными наградами, которые пожинает павший в бою солдат-христианин, и соответствующими представлениями мусульман¹⁶²⁵.

Впрочем, мысль о том, что воины, павшие в бою за истинную веру, получают подобающую им награду и что ромей-христиане — это избранный народ, который отличается от всех остальных, также не является новой, ибо сходные мысли высказывались еще в VI в.¹⁶²⁶ Более того, они перекликаются с мыслями Афанасия Александрийского и обнаруживаются в средне- и поздневизантийский периоды¹⁶²⁷. Допускались и материальные награды, которые выплачивались отдельно от официальной платы за военную службу, а все военные трактаты, равно как и исторические сочинения, признают значение военной добычи для простого солдата. Определенное влияние на взгляды Льва мог оказать ислам, с которым он и его современники в Византии, несомненно, были неплохо знакомы. Но похоже, что они опирались на несколько более отличную версию уже существующих христианских идей, бывших продуктом специфической политической и идеологической ситуации, во время которой Византийская империя наконец увидела перспективу перехода в наступление и компенсации потерь, как территориальных, так и политических, произошедших в предшествующие века.

К X в. элита, состоящая из знатных семей, взяла в свои руки военное руководство и управление Империей. Ее господство наиболее ярко выражалось в личностях тех ее представителей, кто повел в бой армии, которые в X в. отвоевали у мусульман значительные территории¹⁶²⁸. В Малой Азии, откуда в основном происходила эта элита, возникает особая военная культура, похожая на ту, которая появилась позднее в Западной Европе, с ее отношением к войне, по крайней мере внешне, и идеологией личной чести, мужества и воинского мастерства¹⁶²⁹. Христианское отношение к этой военной культуре выражалось в том, что ее носители предпочитали военных святых и в качестве образов на личных печатях, и в качестве собственных покровителей¹⁶³⁰. Нет ничего случайного, что тот самый период, который породил идею, что война против иноверцев должна иметь большее вознаграждение со стороны Церкви, был также временем самой значительной экспансии Империи, завоеваний и реконквисты, и одновременно периодом, когда провинциальные военные магнаты не только командовали армиями, но

и задавали тон в общественной идеологии. Попытка Никифора II пересмотреть военную мораль была попыткой поставить на первое место идеологию воина и защиты границы, бывшую идеологией феодальной аристократии, в противоположность идеологии официальной церкви и муниципальной элиты.

Нет никаких сомнений, что энтузиазм Никифора II, направленный прежде всего на военные действия на востоке, имел в себе существенный религиозный элемент. Ранее между смертью в битве против христианской Болгарии и против «неверных» арабов не было практически никакой разницы. Никифор Фока и его непосредственный преемник Иоанн Цимисхий прямо заявили, что различие существует, а война с арабами — это война во славу христианства, защита святых мест и уничтожение ислама, что нашло отражение в военных трактатах второй половины X в. Эта декларация касалась не только населения Империи, но и составляла часть послания, адресованного самим мусульманским правителям¹⁶³¹. Как сообщают арабские источники, в письме к халифу аль-Мути император Никифор Фока заявил, что вскоре он двинется на Багдад, Иерусалим и Египет и поставит трон Христа в Мекке. А Иоанн Цимисхий в письме к армянскому царю Ашоту объявил своей целью «освобождение Гроба Господня от мусульманского поругания»¹⁶³². Иными словами, это было фактически объявлением «крестового похода» с намерением превратить византийское наступление в «священную войну». Вместе с тем, эти усилия Никифора угрожали христианскому и специфически византийскому пониманию филантропии. Как мы уже отметили, именно эта характеристика более, чем что-либо другое, определяла политическую и дипломатическую теорию и практику Византии.

Попытка Никифора II прежде всего демонстрирует различие между политическими и теологическими взглядами различных элементов того, что мы условно можем назвать политическим и церковным «истеблишментом», равно как и различие между взглядами «истеблишмента» в целом и представителей простого населения Империи, особенно солдат, которые непосредственно участвовали в военных действиях, и городского и сельского населения, которое испытывало бедствия этих войн. Здесь мы находим очень разную шкалу ценностей. Разумеется, все принимали фундаментальные этические понятия христианства и вместе с ними официально пропагандируемые ценности христианской ромейской империи. Вместе с тем, можно обнаружить значительные различия между Константинополем и провинциями, и особенно между теми группами, которые были непосредственно вовлечены в военные действия и борьбу с врагами Империи, и остальной частью общества.

Совершенно ясно, что разрыв между повседневной жизнью пограничных районов и сражающихся армий — с одной стороны, и жизнью Константинополя и центральных провинций — с другой, был весьма значительным. Эти различия довольно редко находят свое выражение в литературной форме, но сам факт их существования не подлежит никакому сомнению¹⁶³³.

Трактат о стратегии партизанской войны, написанный в 50–60-е гг. X в., показывает, что жизнь на границе существенно отличалась от жизни во внутренних провинциях Империи. Впрочем, стратегия, описанная в этом трактате, уже вышла из употребления, поскольку теперь византийская армия постоянно одерживает победы. Однако автор трактата утверждает, что для будущих поколений было бы полезно изучить методы, которыми действовали прежние военачальники и солдаты, на случай если они когда-либо пригодятся снова. Степень уважения к воинам и их положению в обществе и, к примеру, описание их отношений со сборщиками налогов ясно демонстрируют, что военное дело и военная служба занимают достойное место в глазах автора трактата, равно как и то, что эти взгляды были широко распространены в среде провинциального офицерства, а возможно, и среди самих воинов. Здесь же мы встречаем прагматический подход к проблеме убийства людей. В трудной ситуации, полагает автор, «пленных надо либо убивать, либо пускать впереди своих» — мораль, довольно мало совместимая с понятиями «филантропии» и жалости (Velit. § 11, 4, 19)¹⁶³⁴.

В конце XI в. византийский писатель Кекавмен, сам бывший военный, составил книгу советов, адресованную сыну, в которой описаны жизнь и моральные ценности провинциальных военных и земельных магнатов. Никким образом не прославляя войну и не представляя войну Византии с ее врагами как нечто из ряда вон выходящее, Кекавмен совершенно уверен, что моральные ценности провинциального военного и солдата (честь, прямота, справедливость) благоприятно контрастируют с сомнительным поведением городских чиновников и бюрократов, а также придворных. «Не стремись быть константинопольским чиновником, ибо нельзя быть одновременно военачальником и клоуном», — предупреждает Кекавмен (Кек., 268, 10–13)¹⁶³⁵. Его мир — это мир истинной веры, мир действий, которыми Бог управляет через молитвы и Святое Писание, однако в этом мире можно использовать ум и хитрость, для того чтобы получить преимущество над врагами, действительными и мнимыми. Это мир пограничных столкновений, где заранее подготовленные правильные военные столкновения могут не являться нормой, где рекомендуются обманы и засады, а уклонение от сражения в невыгодных условиях не является позором (Кек., 178)¹⁶³⁶.

Особенно показательной является эпическая поэма «Дигенис Акрит», в которой рассказывается о жизни и деяниях пограничного стратига и его свиты. Эта поэма отражает вневременной образ границы, в котором честь, стыд, семья и Бог являются доминирующими мотивами. Единоборства, подвиги и безжалостное убийство бесчестного врага — таковы ключевые черты этого мира. Столь же важной чертой является любовная история, вокруг которой и построено это произведение. Моральный социум христианских характеров снова наполняется Богом и главными ценностями православия, однако и основные мусульманские персонажи в равной степени наделены честью и мужеством, что означает, что мы видим общество, привыкшее к войне, где возник некий особый повседневный поведенческий кодекс. Император и его двор, да и вообще весь государственный аппарат Восточной Римской империи очень далеки от этого мира и почти не фигурируют в повествовании. Ценятся только военные успехи и личная честь героев этой истории¹⁶³⁷.

Все эти источники, конечно же, отражают главные элементы «официальной» политической идеологии. Вместе с тем несколько различными путями они представляют более «глубинные» аспекты военной и провинциальной жизни, которые позволяют нам понять существование различных уровней, на которых интерпретировались и претворялись на практике идеи официальной пропаганды. Это становится ясным благодаря хроникам, житиям святых и другим текстам, где общается об отношении солдат к различным событиям в истории Империи и их ответных действиях на эти события. В 812/813 гг. солдаты собрались у гробницы императора Константина V (741–775 гг.) и просили его вернуться и вести их к победе, сменив нынешних правителей, которые позволили, чтобы Империя была унижена болгарами и арабами (Theoph., а. 6305). Более того, возрождение имперской политики иконоборчества отчасти было ответом на эти настроения в армии и связанных с ней военных кругах¹⁶³⁸. На протяжении всего периода поздневизантийской Империи солдаты периодически переходили к мятежам, выступлениям против своих командиров или центрального правительства по причине понесенных поражений или проявления неуважения к подчиненным¹⁶³⁹.

Воины активно привлекали святых, чтобы те помогли им при болезнях и в бою: почитание таких святых, как Георгий, Феодор Воин, Деметрий, Анастасий Персиянин и Меркурий, было очень распространено среди простых воинов. В IX в. они рисовали изображения святых на своих щитах, в то время как армии и отдельные императоры, как мы уже это видели, брали с собой в сражение святые иконы (Theoph. Cont.,

IV, 180, 21–181,2 (сражение у Посона в 863 г.)). Известный историк XI в. Михаил Пселл сообщает, что византийские императоры брали с собой на войну образ Девы Марии (Psell., III, 10), а император Василий II держал его в руке во время сражения с мятежным военачальником Вардой Фокой (Psell., I, 16). Война и сражения вполне комфортно поселились в идеологии христианской империи¹⁶⁴⁰.

И все-таки различия между столичной и провинциальной культурами не следует преувеличивать. И та, и другая имели общую христианскую и эллинистическую традицию, обе почитали общие семейные ценности и сопровождавшие их принципы верности, обе имели аналогичные представления об общественных и частных выражениях чести и стыда¹⁶⁴¹. Константинопольский двор постоянно подчеркивал божественную поддержку, оказываемую военным предприятиям Империи. С IV в. и центральные, и провинциальные армии имели при себе множество крестов самых различных размеров и разновидностей, начиная от простых деревянных изделий и заканчивая большими крестами, украшенными всевозможными драгоценностями. То, что они имели религиозное к идеологическое значение, становится ясно в IX в., когда мусульмане активно пытались завладеть этими реликвиями, а византийская армия столь же активно старалась их вернуть, что сопровождалось великим ликованием (Const., ТТ. (С), 245–247). Не менее важными были другие символы божественной поддержки. Так, например, император Константин VII, не имея возможности сопровождать ушедшую в поход армию, послал ей святую воду, освященную реликвиями Страстей Господних. Покидая город, чтобы отправиться на войну, императоры молились за успех кампании и безопасность Константинополя, а в случае благополучного исхода и Церковь, и народ активно участвовали в триумфальной встрече возвращающихся победителей, во время которой возносились как государственные, так и личные молитвы (Leo Diac., VIII.1)¹⁶⁴².

Именно в силу этих общих фундаментальных обстоятельств идеология «воинства» стремительно снижала свою тональность, оказавшись в контексте мировоззрения столичной правящей элиты, и старалась вписаться в рамки административной культуры Константинополя. Стремясь к выживанию, она была вынуждена приспосабливаться к столичному уровню, желая приобрести идеологическое обоснование и уважение. Так, население Константинополя считало в высшей степени нежелательным присутствие в городе большого количества солдат во время правления императора Никифора II. Результатом всего этого было любопытное переплетение и слияние двух в принципе различных и, возможно, даже антагонистических культурных традиций, которое

происходит в XI в. и после него. Правящая элита эпохи Комнинов сумела весьма удачно соединить элементы обеих благодаря смешению альянсов аристократического клана и теорий императорского политического служения. Подобное смешение было достигнуто благодаря усилиям Алексея I по консолидации и стабилизации своего правления. Все это иллюстрируется использованием изображений святых воинов на императорских монетах¹⁶⁴³.

Именно потому, что византийцы сражались под символом Креста и потому, что они считали себя воинами Христа, призванными сохранить Царство Божие на земле, у них так и не возникло идеи «священной войны». Война принимала религиозный характер практически по определению, поскольку Восточная Римская империя была единственным православным государством, сражавшимся за сохранение и распространение христианской веры.

Начиная с V в. и вплоть до конца существования Византийской империи имеется масса свидетельств как формального, так и официального принятия как церковью, так и императорским двором, а также населением Империи необходимости ведения войны, факта божественной поддержки военным мероприятиям и обязательности обеспечения и опоры на божественную помощь в ходе ведения войны. Хотя собственно понятие «священной войны», которое крестоносцы и другие немусульмане считали специфическим атрибутом исламской цивилизации, появлялось в Византии лишь на протяжении весьма коротких периодов, это не означает, что понимание ведения войны во имя христианского ромейского государства не претерпело определенной эволюции. Напротив, совершенно ясно, что византийцы постоянно осознавали необходимость оправдания своих войн. Причем эта необходимость становилась все более и более настоятельной в периоды военной и политической экспансии, каковым можно считать X в. Как сообщают, Константин V считал «благородной» свою кампанию против Болгарии в 772–773 гг., во время которой не погиб ни один солдат, а уже ко времени составления «Тактики» Льва VI понимание, что война должна быть оправдана в соответствии с православной верой и необходимостью существования государства ромеев, становится общепризнанным. Пока речь идет о защите византийских интересов, сколь бы широко они ни понимались, война была справедливой и приемлемой для общества. Именно с этого времени понятие справедливой войны в защиту благословенной Господом миссии и цели византийских императоров и избранного народа становится обычным элементом императорской политической пропаганды, направленной как вовне, на соседей Империи, независимо от того, были ли они враждебны, или нет,

так и вовнутрь — став частью политико-правового обоснования государства, общества и их институциональных структур¹⁶⁴⁴. Разумеется, войн с другими православными христианами следовало избегать, однако и такие войны могли быть оправданы, если единственная истинная Империя, Империя ромеев, подвергалась нападению со стороны вставшего на ложный путь правителя такого государства.

ЗАКЛЮЧЕНИЕ

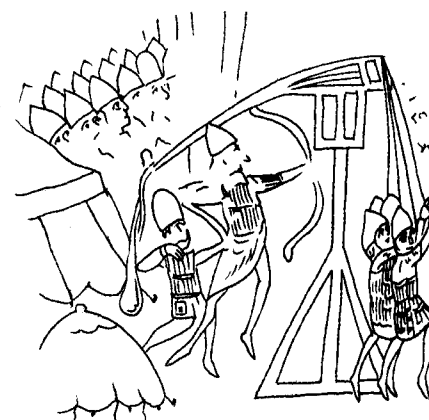

Процесс формирования позднеимперской военной системы, проходивший на протяжении всего III в., завершился при Константине I и его сыновьях. Характерными чертами военной организации IV в. были новая структура высшего военного командования, отделение военной власти от гражданской, формирование лимесов в значении пограничных военных округов, новая система снабжения армии оружием и обмундированием, введение конскрипции — патримониальной воинской повинности. В дальнейшем, хотя эта система постоянно модифицировалась, ее основа оставалась неизменной вплоть до правления Феодосия I.

Позднеимперская система пополнения армии личным составом была достаточно гибкой и эффективной. Однако усложнение внешне- и внутривосточной обстановки, способствовавшее росту потерь в римских вооруженных силах. Развитие практики откупа от воинской повинности, прекращение широкомасштабной иммиграции варваров в Империю и разрыв *федеративного* договора с готами, привели к тому, что уже в середине 60-х г. армия начинает ощущать острую нехватку новых пополнений. Стремление выйти из кризисной ситуации подтолкнуло императора Валента поселить в придунайских провинциях большое количество готов. Но утрата контроля над новыми поселенцами и неудачные действия римских властей привели к вооруженному восстанию варваров, итогом которого был разгром римлян под Адрианополем.

С чисто военной точки зрения поражение римлян при Адрианополе было во многом случайным и не может свидетельствовать о каком-либо превосходстве военной организации варваров над римской. Однако оно способствовало притоку большого количества готов в ряды регулярной римской армии, стремительная и необратимая варваризация которой, стала самым ярким свидетельством надвигающейся деградации и упадка старой военной организации.

Послеадрианопольский период привел к новым глубоким изменениям в римской военной системе. Если до этого времени мы могли говорить лишь об отличительных особенностях западноимперской и восточноимперской военной организации, то с 378 г. начинается автономное развитие западной и восточной военных систем. Первая уже в начале

V в. стала базироваться на совершенно иных принципах организации, чем те, что существовали в предыдущие столетия. Армия Западной Римской империи перестала быть *римской* и превратилась в вооруженные формирования, состоявшие из варваров. Поэтому представляется вполне обоснованным считать, что та военная система, которая сложилась в III–IV вв. прекратила свое существование на Западе уже в начале V в. Военная организация Восточной империи также претерпела сильнейшие изменения в постадрианопольский период, однако здесь разрыва с позднеантичной традицией не наблюдалось, а армия Юстиниана явилась логическим результатом тех внешне- и внутривосточных событий, которые происходили в конце IV–V в. Она возникла в результате синтеза римской военной организации и военной организации варварских народов, нападавших на Империю или селившихся на ее территории в качестве *федератов*. Этот тип военной системы был по своей сути *варвароримским*, или *ранневизантийским*.

На протяжении большей части своей истории Восточноримская, а затем Византийская империя находилась в состоянии войны со своими противниками на востоке и западе и представляла собой по существу осажденный военный лагерь. Военная организация Империи, также как и военная организация любого другого государства зависела от состояния людских, материальных и финансовых ресурсов, а также от возможности правительства направлять эти ресурсы на нужды военных структур.

Уже преемникам Юстиниана пришлось столкнуться с кризисными явлениями, которые во многом были следствием как внутренней, так и внешней политики этого императора. Постоянные внешние войны и грандиозное строительство практически опустошили казну, а чума 540–541 гг. еще более усугубила тяжелое положение в государстве. Императоры второй половины VI в. столкнулись не только со своими старыми противниками, но и с новыми врагами, яростно атаковавшими границы истощенной Империи. Осложнившаяся внешнеполитическая обстановка требовала постоянного увеличения расходов на содержание армии. Острая нехватка финансовых средств, вынуждала правительство увеличивать налоги, что вызывало недовольство и протесты населения. Отказ платить персам за мир и охрану Кавказских проходов, привел к новой разорительной войне. На Западе, спустя всего три года после победоносных юстиниановских войн в Италию вторглись лангобарды, и скоро они уже захватили северную и центральные части Апеннинского полуострова. Дунайскую границу прорывают авары и славяне, которые на долгое время превращаются в одних из самых опасных противников Империи. Ситуация улучшилась при Маврикии, который

с успехом завершил войну с Сасанидами и нанес ряд чувствительных поражений противникам на Балканах. Но политика жесткой экономии, которую он проводил, послужила поводом для солдатского мятежа, стоившего императору жизни. Эпоха, наступившая после смерти Маврикия, стала одной из самых тяжелых за всю историю Империи. Возобновившаяся война с Персией и новые аваро-славянские вторжения поставили вопрос о самом ее существовании. Мудрость и отвага Ираклия позволили Империи не потонуть в пучине войн и остаться победительницей. Однако прошло немного времени и в пределы еще не оправившейся от персидского разгрома Византии хлынули армии охваченных религиозным фанатизмом последователей Мухаммеда. Арабские завоевания лишили Империю двух третей территорий, включая такие важные с экономической точки зрения провинции, как Египет, Сирия и Северная Африка. В результате Византия оказалась в состоянии коллапса: ее административная, финансовая и военная системы были полностью дезорганизованы. Людские, материальные и финансовые потери, понесенные Империей в VII столетии, привели к существенной трансформации ее общественных институтов. Природа земель, оставшихся под властью константинопольского правительства, вкупе с сокращением доступных ресурсов, отныне в первую очередь определяла политические, экономические и стратегические перспективы, оставшиеся открытыми перед Византией. Константинополю пришлось радикально перестраивать фискальную и административную системы. Это обстоятельство привело к полному изменению военной организации Империи и формированию ее качественно новой формы — *фемного* строя.

Эта военная организация была рассчитана не на агрессивную стратегию, а на глубокую оборону. Вместо того, чтобы пытаться нанести удар врагу в большом сражении, византийские войска перешли к тактике изматывания, непрерывно беспокоя врагов с момента вторжения их на имперскую территорию и вынуждая тем их отступить. Именно благодаря подобному методу ведения войны Византийская империя в VII–IX вв. смогла сохранить в неприкосновенности свои основные владения в Малой Азии и на Балканах. Но в X в. мы наблюдаем эскалацию наступательных действий византийских войск сначала на восточных рубежах, а затем и на Балканах. Это было связано как с внутренним развитием Империи, так и с ослаблением основных ее противников. В результате это приводит к замене фемного ополчения более профессиональной армией — *тагмами* и созданию централизованного военного командования. В тактическом плане развитие шло к возрождению тяжелой пехоты и конницы. Однако эти реформы имели и обратную сторону, и во второй половине XI в. они привели к практически полному отказу от

использования фемного ополчения, в результате чего опорой византийского правительства сделалась наемная армия.

История повторилась. В конце IV в. Феодосий I был вынужден пополнять свою армию отрядами готов и других варваров. При его приемниках этот процесс получил дальнейшее развитие. Напрасно Вегетий призывал возродить старую римскую систему пополнения армии рекрутами-провинциалами. Начало V в. стало свидетелем исчезновения западно-римской регулярной армии, а вместе с ней с политической карты Европы исчезла и сама Западная Римская империя.

На римском востоке ситуация развивалась по другому сценарию, и уже к концу VI в. армия Восточно-римской империи вновь приобрела национальный характер. Однако фискализация военной службы в Византии в XI столетии и ориентация на наемные формирования, которые стали основой «ромейского» войска способствовали, в конечном итоге, упадку государственной власти в конце XII в. В итоге Византия не смогла противостоять крестоносцам во время Четвертого Крестового похода и так и не возродилась в качестве великой средиземноморской державы при Палеологах.

ПРИМЕЧАНИЯ

- ¹ *Cascarino G. L'esercito Romano. Armamento e organizzazione. Vol. II: Da Augusto ai Severi. Rimini, 2008. P. 11; Ср.: Парфенов В. Н. Император Цезарь Август: армия, война, политика. СПб., 2001. С. 10.*
- ² *Brizzi G. Il guerriero, l'oplita, il legionario. Gli eserciti nel modo classico. Bologna, 2002. P. 137.*
- ³ *Парфенов В. Н. Император Цезарь Август: армия, война, политика. СПб., 2001. С. 12, примеч. 2, 3; Cascarino G. L'esercito Romano... P. 12.*
- ⁴ *Ле Бозк Я. Римская армия эпохи Ранней империи / Пер. с франц. М. Н. Челинцевой. М., 2001. С. 32.*
- ⁵ Там же.
- ⁶ *Goldsworthy A. Les guerres romaines 281 av. J.-C. — 476 ap. J.-C. / trad. de l'anglais par Muriel Pécastaing-Boissière. Paris, 2001. P. 97–98; Cascarino G. L'esercito Romano... P. 12.*
- ⁷ *Cascarino G. L'esercito Romano... P. 23.*
- ⁸ *Ле Бозк Я. Римская армия... С. 31.*
- ⁹ *Ле Бозк Я. Римская армия... С. 34; Cascarino G. L'esercito... P. 13.*
- ¹⁰ *Goldsworthy A. Les guerres romaines... P. 55–58.*
- ¹¹ *Cosme P. L'armée romaine VIII s. av. J.-C. — V s. ap. J.-C. Paris, 2007. P. 121.*
- ¹² *Холмогоров В. И. Основные черты развития римской армии в первые века империи (до середины III века) // Архив СПб. ИИ РАН. Русская секция. Ф. 276. Оп. 2. Ед. хр. 48. С. 51.*
- ¹³ *Cosme P. Citoyen romain et auxiliaire // MSMR. P. 91–92.*
- ¹⁴ *Ле Бозк Я. Римская армия... С. 141.*
- ¹⁵ Там же. С. 23.
- ¹⁶ *Le Bohec Y. L'armée Romaine dans la tourmente. Une nouvelle approche de la «crise du III^e siècle». Paris, 2009. P. 24, n. 10.*
- ¹⁷ *Парфенов В. Н. Император Цезарь Август... 2001. С. 16, примеч. 1; Jallet-Huant M. La Garde Prétorienne dans la Rome antique. Paris, 2009. P. 17. — Калигула увеличил количество преторианских когорт до 12 (Jallet-Huant M. La Garde Prétorienne... P. 17). В 69 г. Вителлий создал еще 4 когорты, доведя их общее количество до 16. Веспасиан вновь сократил количество когорт до 9. В правление Домициана (Ле Бозк Я. Римская армия... С. 26) или Траяна (Jallet-Huant M. La Garde*

- Prétorienne... 17) была сформирована десятая когорта. Это количество оставалось неизменным вплоть до упразднения преторианской гвардии Константином в 312 г. (Ibid.).
- ¹⁸ Вителлий (69 г.) увеличил численность преторианской когорты до 1000 человек. Однако после его падения количество солдат в когорте снова было сокращено до 500. Возможно, что в 197 г. при Септимии Севере численность преторианской когорты снова возросла до 1000 человек (Jallet-Huant M. La Garde Prétorienne... P. 17).
- ¹⁹ Это гипотеза М. Дюри. Относительно различных точек зрения по этому поводу см. Grimi G. Il mestiere degli *speculatores*: nuovi dati e ricerche dopo gli studi di Manfred Clauss // MSMR. P. 491–501.
- ²⁰ Cascarino G. L'esercito Romano... P. 14.
- ²¹ Ле Бозк Я. Римская армия... С. 27.
- ²² Ле Бозк Я. Римская армия... С. 28; Cascarino G. L'esercito Romano... P. 14.
- ²³ Brizzi G. Il guerriero... P. 138.
- ²⁴ Cascarino G. L'esercito Romano... P. 13.
- ²⁵ Ibid. P. 14.
- ²⁶ Todisco E. La politica augustea dei reclutamenti straordinari // MSMR. P. 121–133.
- ²⁷ Cascarino G. L'esercito Romano... P. 12.
- ²⁸ В действительности количество рекрутов, в котором ежегодно нуждалась армия, было невелико. По оценкам специалистов, население Империи в этот период составляло 50–60 млн. человек, в то время как армия насчитывала 300 000–400 000 солдат, из которых как минимум 200 000 служили во вспомогательных войсках. Таким образом, ежегодно требовалось ок. 5% рекрутов, достигших призывного возраста. Но для легионов, где могли служить только граждане, этот процент мог возрастать до 10 (Cosme P. L'armée romaine... 112–113). Один легион нуждался не более чем в 240 новобранцах в год. Таким образом, 28 легионов, существовавших в I в., требовали ежегодно около 6720 человек пополнения. При учете вспомогательных подразделений, флота и подразделений, размещенных в столице, общее количество новых рекрутов возрастет до 18 000 человек (Ле Бозк Я. Римская армия... С. 102, примеч.).
- ²⁹ Ле Бозк Я. Римская армия... С. 276.
- ³⁰ Там же. С. 277.
- ³¹ Cascarino G. L'esercito Romano... P. 16.
- ³² Глушанин Е. П. Генезис и позднеантичные особенности ранневизантийской армии IV — начала V вв.: Дис. ... канд. ист. наук. Л., 1984. С. 29.

- ³³ Popescu M. Quades et Marcomans contre Marc Aurèle. Clermont-Ferrand, 2011. P. 83–84.
- ³⁴ Сергеев И. П. Римская империя в III веке нашей эры (проблемы социально-политической истории). Харьков, 1999. С. 56.
- ³⁵ Roman Y. Le Haut-Empire Romain 27 av. J.-C. — 235 ap. J.-C. Paris, 1998. P. 114.
- ³⁶ Ibid. P. 114.
- ³⁷ Cosme P. L'armée romaine... P. 206.
- ³⁸ Так, уже в 238 г. в Африке были оставлены некоторые южные форты, возведенные в правление этого императора, в том числе и Димиди (L'évolution politique, sociale et économique du monde romain de Dioclétien à Julien. Paris, 1982. P. 51).
- ³⁹ Дибвойз Н. К. Политическая история Парфии / Пер., научная редакция и библиографическое приложение В. П. Никонорова. СПб., 2008. С. 227–228.
- ⁴⁰ Le Bohec Y. L'armée Romaine dans la tourmente... P. 150.
- ⁴¹ «Aurelius Alexander..., suscepto adversus Persas bello, Xerxen eorum regem gloriosissime vicit» («Аврелий Александр..., предприняв войну против персов, с большой славой победил их царя Ксеркса») (Eutrop., VIII, 23). «Confestim apparatu magno bellum adversum Xerxem Persarum regem movet, quo fuso fugatoque, in Galliam maturrime contendit» («Тотчас же с большим войском начал войну против Ксеркса, царя персов, и после того как последний был разбит и обращен в бегство, устремился в Галлию») (Aur. Vict., Caes., 24).
- ⁴² Автор биографии Максимиана Фракийца объясняет такую позицию Геродиана тем, что греческий историк умышленно порочит память Александра по причине ненависти, которую питает к нему, и для того, чтобы воздать хвалу Максимиану («Herodianus graecus scriptor, qui ei (quantum videmus) in odium Alexandri plurimum flavit») (SHA, Maximin., 13, 4).
- ⁴³ Le Bohec Y. L'armée Romaine dans la tourmente... P. 150, n. 417.
- ⁴⁴ Ibid. P. 151, n. 419.
- ⁴⁵ Ibid. P. 151, n. 420.
- ⁴⁶ Ibid. P. 151.
- ⁴⁷ Император 244–279 гг.
- ⁴⁸ «Exercituumque felicissimos ductus».
- ⁴⁹ «Insidiosum interitum».
- ⁵⁰ Studia Iranica, 20, 1991. P. 9–21.
- ⁵¹ Le Bohec Y. L'armée Romaine dans la tourmente... P. 151.
- ⁵² Ibid. P. 152.
- ⁵³ Ibid. P. 153, n. 436.

- ⁵⁴ Sources d'histoires romaine: I^{er} siècle avant J.-C., début du V^{ème} siècle après J.-C. / Sous la direction de X. Lorient. Paris, 1993. P. 220.
- ⁵⁵ Версия о том, что Валериан якобы был предателем, бежавшим к врагу от собственной армии. является позднейшей христианской выдумкой (Лакт., 5; Орос., VII, 22, 4).
- ⁵⁶ Chastagnol A. L'évolution politique... P. 51.
- ⁵⁷ Ibid. P. 43.
- ⁵⁸ Le Bohec Y. L'armée Romaine sous le Bas-Empire. Paris, 2006. P. 19.
- ⁵⁹ Первоначально *limes* — военная дорога, проложенная во вражеской стране и снабженная укреплениями (Тас., Ann., I, 50). Такие дороги становились надежной защитой римской территории там, где граница не была защищена естественными препятствиями. Поэтому очень скоро слово *limes*, так же как и *ripa* (берег), стало обозначать систему пограничных оборонительных сооружений. *Лимес* образовывали лагерь легионов (*castra stativa*), между которыми находились лагерь вспомогательных войск (*castella*); впереди этой линии укреплений были расположены более мелкие форты, бурги и башни, которые были связаны друг с другом валом с палисадом там, где не было надежных естественных преград.
- ⁶⁰ Cosme P. L'armée romaine VIII s. av. J.-C. — V s. ap. J.-C. Paris, 2007. P. 240–241.
- ⁶¹ Delmaire R. La caisse des largesses sacrées et l'armée au Bas-Empire // AFMA. P. 322.
- ⁶² Джонс А. Х. М. Гибель античного мира / Пер. с англ. Т. В. Горяиновой. Ростов н/Д., 1997. С. 307; Глушанин Е. П. Генезис и позднеантичные особенности ранневизантийской армии: дис. ... канд. ист. наук. Л., 1984 (на правах рукописи). С. 75.
- ⁶³ Le Bohec Y. L'armée Romaine sous le Bas-Empire. Paris, 2006. P. 56.
- ⁶⁴ Хотя термин *temonarius* впервые юридически засвидетельствован в законе 319 г. (CTh, VI, 35, 3) (Carrié J.-M. Le système de recrutement des armées romaines de Dioclétien aux Valentinien // ARDV. P. 374, подобная система комплектования армии существовала уже в 295 г. (Cosme P. L'armée romaine... P. 228).
- ⁶⁵ Carrié J.-M. Le système de recrutement... P. 372.
- ⁶⁶ Cosme P. L'armée romaine... P. 229.
- ⁶⁷ Ремеников А. М. Вестготы и Римская империя накануне нашествия гуннов // ВДИ. 1967. № 1. С. 96; Marcone A. Dal contenimento all'insediamento: I Germani in Italia da Giuliano a Theodosio Magno // Germani in Italia. Roma, 1994. P. 241, n. 3.
- ⁶⁸ О структуре позднеримских армий см.: Grosse R. Römische Militärgeschichte von Gallienus bis zum Beginn der byzantinischen Themenverfassung. Berlin, 1920; Dixon K. R., Southern P. The Late Roman Army.

- London, 1996, P. 4–38; Jones A. H. M. The later Roman Empire, 284–602: a social economic and administrative survey. Vol. III. Oxford, 1964. P. 607–608; Whitby M. The Army // The Cambridge Ancient history. Vol. XIV. Late Antiquity: Empire and Successors, A.D. 425–600. Cambridge, 2007. P. 288–314.
- ⁶⁹ Относительно формирования походных армий в северовскую эпоху см.: Faure P. Combattre ou ne pas combattre: métier légionnaire et mobilité militaire dans la première moitié du III^e siècle apr. J.-C. // MSMR. P. 369–416.
- ⁷⁰ Глушанин Е. П. Военные реформы Диоклетиана и Константина // ВДИ. 1987. № 2. С. 66. Cp. Seston W. Du comitatus de Diocletien aux comitatenses de Constantin // Historia. 1955. Bd 4. P. 284–296.
- ⁷¹ Le Bohec Y. L'armée romaine sous le Bas-Empire. P. 117.
- ⁷² Глушанин Е. П. Генезис... С. 68.
- ⁷³ Le Bohec Y. L'armée Romaine sous le Bas-Empire. P. 143.
- ⁷⁴ «...Qui comitatum sequebantur aut signa».
- ⁷⁵ «...Cum comitatensis auxilio militis pauci Theodosius magister equitum mittitur».
- ⁷⁶ «...Valida proeliis manus».
- ⁷⁷ «...Cadebantque nostrorum non pauci, simul arma imperatorii comitatus auro colorumque micantia claritudine, iaculatione ponderum densa confringebantur».
- ⁷⁸ Zuckerman C. L'armée / Le monde Byzantine. T. I: L'Empire romaine d'Orient 330–641 / Sous la direction de C. Morisson. Paris, 2004. Ch. V. P. 149.
- ⁷⁹ Southern P., Dixon K. R. The Late Roman Army. P. 19.
- ⁸⁰ Southern P., Dixon K. R. The Late Roman Army. P. 18; Le Bohec Y. L'armée Romaine sous le Bas-Empire. P. 35.
- ⁸¹ Этот указ был издан в тот момент, когда Империя подверглась атаке варварских племен на всех границах. Возможно, что именно поэтому Валентиниан I для усиления действующей армии включил в ее состав некоторые гвардейские отряды.
- ⁸² Le Bohec Y. L'armée Romaine sous le Bas-Empire. P. 76, 143, 144.
- ⁸³ Ibid. P. 143.
- ⁸⁴ Ibid.
- ⁸⁵ Jones A. H. M. The Later Roman Empire... P. 609.
- ⁸⁶ Mommsen Th. Das spätrömische Militärwesen... S. 209; Seeck O. Comitatus // RE. 1910. Bd. IV. S. 621. MacDowall S., Embleton G. Late Roman Infantryman, 236–556 A. D. Oxford, 2005. P. 4.
- ⁸⁷ Várady L. New Evidence on Some Problems of the Late Roman Military Organization // A. Ant. Hung., 9. 1961. P. 365.
- ⁸⁸ Ibid.

- ⁸⁹ Zuckerman C. L'armée. P. 148.
- ⁹⁰ В литературных источниках термин *limitanei* впервые упоминается в биографии Песцения Нигера (SHA, Pescen. Nig., 7, 7).
- ⁹¹ Mommsen Th. Das spätrömische Militärwesen... S. 200; Кулаковский Ю. А. Надел ветеранов землей и военные поселения в Римской империи. Эпиграфическое исследование. Киев, 1881. С. 37.
- ⁹² Jones A. H. M. The Later Roman Empire... P. 650.
- ⁹³ Глушанин Е. П. Пограничная армия Византии IV в. // ВВ. М. 1986. Т. XLVI. С. 203.
- ⁹⁴ «...Στρατιώτας λιμιτανέους».
- ⁹⁵ «...Παυτὸς τοῦ στρατιωτικοῦ κατὰ ταῦτα τὴν οἴκησιν ἔχοντος».
- ⁹⁶ «...Veteranos regiis donis opulentos et ad colendos agros adhuc praevalentes agricolas: habitabunt limites, arabunt quae dudum defenderant loca, et laborum desiderio potiti erunt ex milite collatores».
- ⁹⁷ Jouffroy H. La defence des frontières: le point de vue du *De Rebus Bellicis* // RFS. P. 373.
- ⁹⁸ Barbero A. Immigranti, profughi, deportati nell' Impero Romano. Roma, 2008. P. 163.
- ⁹⁹ Patlagean E. L'impôt payé par les soldats au VI siècle // AFMA. Colloques Nationaux du C.N.R.S. №936. P. 306.
- ¹⁰⁰ Barbero A. Barbari... P. 169, n. 10.
- ¹⁰¹ Берхем Д., ван. Римская армия в эпоху Диоклетиана и Константина / Пер. с франц. А. В. Банникова. СПб., 2005. С. 137.
- ¹⁰² «...Si ex comitatenisi militia senectutis vel debilitatis causa dimissi fuerint».
- ¹⁰³ Barbero A. Barbari... P. 170.
- ¹⁰⁴ Гентилы (*gentiles*) — особая категория поселенцев-варваров, которым выделялись земли на территории империи. Гентилы сохраняли свое родовое устройство (Кулаковский Ю. А. Надел ветеранов землей и военные поселения в Римской империи. Эпиграфическое исследование. Киев, 1881. С. 40, примеч. 3) и традиционные языческие культы, которых они могли придерживаться вполне открыто (CTh, XVI, 5, 46; XVI, 10, 21).
- ¹⁰⁵ «Indigena milite».
- ¹⁰⁶ Barbero A. Barbari... P. 173.
- ¹⁰⁷ Ibid. P. 175.
- ¹⁰⁸ «...Indigenarum turma».
- ¹⁰⁹ «...Indigenae plures».
- ¹¹⁰ Глушанин Е. П. Пограничная армия... С. 201.
- ¹¹¹ Там же. С. 202–203.
- ¹¹² Le Bohec Y. L'armée romaine sous le Bas-Empire. P. 117.
- ¹¹³ Le Roux P. Conclusions // ARDV. P. 535.

- ¹¹⁴ Относительно численности подразделений, А. Х. М. Джонс предлагает следующие расчеты: легионы полевой армии — 1000 человек; численность вновь созданных формирований (*auxilia palatina, vexillationes, scholae*) — 500 человек. (Jones A. H. M. The Later Roman Empire... P. 683–684).
- ¹¹⁵ Для расчета численности пограничных подразделений А. Х. М. Джонс предлагает следующие цифры: когорты и алы (структура которых не должна была, по его мнению, измениться со времен принципата) — 500 человек; когорты удвоенного состава (*miliariae*) — 1000 человек, каждый из 27 пограничных легионов — до 3000 человек (Ibid.).
- ¹¹⁶ Об этом см. ниже.
- ¹¹⁷ «Tragularii, qui ad manuballistas vel arcuballistas dirigebant sagittas».
- ¹¹⁸ Считаю, что можно исключить вариант использования торсионных *манубаллист*. О *манубаллистах* см. ниже.
- ¹¹⁹ Упоминавшиеся выше *balistarii* — легион *pseudocomitatensis* в Галлии; *milites balistarii*, стоявшие в Бодобрике (*Bodobrica*) под командованием *dux Mogontiacensis*, (ND., Ос., XLI, 23); *balistarii seniores* — легион *comitatensis* на Востоке, (ND., Ор., VII, 8 = 43); *balistarii iuniores* — легион *comitatensis* во Фракии, (ND., Ор., VIII, 15 = 47); *balistarii Dafnenses* (id.), (ND., Ор., VIII, 14 = 46); *balistarii Theodosiaci* — легион *pseudocomitatensis* на Востоке (ND., Ор., VII, 21 = 57); *balistarii Theodosiani iuniores* — легион *pseudocomitatensis* в Иллирике, (ND., Ор., IX, 47).
- ¹²⁰ «...Auxiliarii milites semper munia spernentes huius modi».
- ¹²¹ Schmitt O. Stärke, Struktur und Genese des comitatensischen Infanterienumerus // BJ. 2001 [2004]. Bd 201. S. 95.
- ¹²² «Ordinarii dicuntur qui in proelio (quia primi sunt,) ordines ducunt».
- ¹²³ «...Armatus si latine loqui volumes, quos appellare vere possumus? Opinor eos qui scutis telisque parati ornatique sunt» (Cicero, Cecina, 60).
- ¹²⁴ Janniard S. Armati, scutati et la categorisation des troupes dans l'Antiquité tardive// ARDV. P. 390, n. 8.
- ¹²⁵ Ibid. P. 391, n. 10.
- ¹²⁶ Ibid. P. 391, n. 11.
- ¹²⁷ Ibid. P. 392, n. 19.
- ¹²⁸ По этому вопросу было высказано большое количество гипотез. Были предложены цифры от 200–400 (Richardot Ph. La fin... P. 68; Vogler Ch. Les officiers de l'armée romaine dans l'oeuvre d'Ammien Marcellin // HRAR. P. 391), до 2000–3000 человек (Wolfram H. L'armée romaine comme modèle pour l'Exercitus barbarorum // ARB–AFAM. P. 13. — По мнению Я. Ле Боэка, практически вплоть до конца IV в. некоторые легионы насчитывали по 3000 человек (Le Bohec Y. L'armée Romaine sous le Bas-Empire. P. 70).

- ¹²⁹ Основанием для гипотезы Т. Моммзена служит тот факт, что в более ранний период в легионе, насчитывавшем в среднем 6000 человек, было 6 *трибунов*. Поскольку в IV столетии командирами легионов были именно *трибуны*, то это позволило Т. Моммзену утверждать, что легионы Поздней империи возникли в результате простого дробления старых легионов принципата на шесть частей (*Mommsen T. Das Römische Militärwesen... S. 215*). *Холмогоров В. И.* Полевая армия (*Comitatenses*) Римской империи IV в. н. э. // УЗ ЛГУ. 1941. Вып. 12. №86, С. 90.
- ¹³⁰ *Jones A. H. M. The Later Roman Empire... P. 680.*
- ¹³¹ *Zuckerman C. L'armée. P. 150.*
- ¹³² *Ibid.*
- ¹³³ *Reddé M. L'armée et ses fortifications pendant l'Antiquité tardive: la difficile interpretation des sources archéologiques // ARDV. P. 161.*
- ¹³⁴ *Ibid. S. 26.*
- ¹³⁵ *Zuckerman C. L'armée. P. 150.*
- ¹³⁶ *Mommsen T. Das römische Militärwesen... S. 257.*
- ¹³⁷ *Grosse R. Römische Militärgeschichte von Gallienus bis zum Beginn der byzantinischen Themenverfassung. Berlin, 1920. S. 42.*
- ¹³⁸ *Schmitt O. Stärke... S. 95.*
- ¹³⁹ «...Cum octo auxiliarium milibus».
- ¹⁴⁰ *Герулы и Батавы* (Амм., XVI, 12, 45; XX, 1, 3; 4, 2; XXVII, 1, 2–6), *Кельты и Петуланты* (Амм., XX, 4, 2; 5, 9; XXI, 3, 2; XXII, 12, 6; XXXI, 10, 4), *Корнуты и Бракхиаты* (Амм., XV, 5, 30; XVI, 12, 43; 11, 9).
- ¹⁴¹ Несомненно, что в походе Сильвана были задействованы и какие-то кавалерийские отряды.
- ¹⁴² «...Novando militiae ordine».
- ¹⁴³ *Schmitt O. Stärke... S. 99.*
- ¹⁴⁴ *Hoffmann D. Das spätrömische Bewegungsheer und die Notitia Dignitatum. Epigraphische Studien 7, I. Düsseldorf, 1970. S. 117–130; Tomlin R. Seniores-Juniores in the late roman field army // AJPh. 1972. Vol. 93. P. 253–278.*
- ¹⁴⁵ *Drew-Bear T., Zuckerman C. Gradatim cuncta decora. Les officiers sortis du rang sous les successeurs de Constantin // ARDV. P. 422, n. 12.*
- ¹⁴⁶ *Scharf R. Seniores-Juniores und die Heeresteilung des Jahres 364 // ZPE 89, 1991. P. 265–272.*
- ¹⁴⁷ *Nicasie M. J. The Twilight of Empire. The Roman Army from the Reign of Diocletian until the Battle of Adrianople. Amsterdam, 1998. P. 24–35, 41–42.*
- ¹⁴⁸ *Le Roux P. L'armée romaine dans la péninsule Ibérique de Dioclétien à Valentinien I (284–375 P. C.) // ARDV. P. 172, n. 8.*
- ¹⁴⁹ *Drew-Bear T., Zuckerman C. Gradatim cuncta decora... P. 422.*

- ¹⁵⁰ *Ibid. P. 422, n. 12.*
- ¹⁵¹ *Zuckerman C. L'armée... P. 150.*
- ¹⁵² *Ibid. P. 151.*
- ¹⁵³ «То войско, с которым Константин выступил на завоевание Италии, при помощи которого он победил Максенция у Мульвиевого моста и захватил Рим, состояло главным образом из варваров» (*Дельбрюк Г.* История военного искусства в рамках политической истории / Пер. с нем. В. И. Авдиева. Т. II. СПб. 1994. С. 183).
- ¹⁵⁴ *Холмогоров В. И.* Диоклетиано-константиновская военная реформа... Гл. X. С. 32.
- ¹⁵⁵ *Cornuti* — в переводе с лат. значит *рогатые*.
- ¹⁵⁶ *Altheim F. Runen als Schildzeichen // Klio. 31. 1938. S. 55.*
- ¹⁵⁷ *Speidel M. P. The Four Earliest Auxilia Palatina // RÉMA, 1, 2004. P. 145.*
- ¹⁵⁸ *Ibid. P. 138.*
- ¹⁵⁹ *Ibid.*
- ¹⁶⁰ *Ibid.*
- ¹⁶¹ *Alföldi A. Cornuti: A Teutonic Contingent in the Service of Constantine the Great and its Decisive Role in the Battle at the Milvian Bridge // Dumbarton Oaks Papers. 13. 1959. P. 169–183.*
- ¹⁶² *Altheim F. Runen... S. 55.*
- ¹⁶³ *Speidel M. P. The Four Earliest Auxilia Palatina. P. 146.*
- ¹⁶⁴ «Commonitus est in quiete Constantinus, ut caeleste signum dei notaret in scutis atque ita proelium committeret. Facit ut iussus est et transversa X littera, summo capite circumflexo, Christum in scutis notat. Quo signo armatus exercitus capit ferrum». — Евсевий хотя и упоминает о приказе изображать на оружии крест, который Константин отдал своим солдатам, однако не связывает его с битвой при Мульвиевом мосту (*Euseb., V. Const., IV, 21*). См.: *Le Bohec Y. L'armée Romaine sous le Bas-Empire. P. 32.*
- ¹⁶⁵ *Казаков М. М.* Христианизация Римской империи в IV в.: дис. ... докт. ист. наук. М., 2003 (на правах рукописи). С. 197, примеч. 1.
- ¹⁶⁶ Константин посетил храм Аполлона в Галлии в 310 г., во время похода против Максимиана. Согласно словам автора панегирика, императору будто бы явился сам Аполлон в сопровождении богини Виктории. Боги вручили Константину лавровые венки и предрекли ему 30 лет правления (*Pan. Lat., VII[VI], 21, 3–5*). См.: *Казаков М. М.* Христианизация Римской империи... С. 198–199; *Le Bohec Y. L'armée Romaine sous le Bas-Empire. P. 31, n. 35.*
- ¹⁶⁷ *Le Bohec Y. L'armée Romaine sous le Bas-Empire. P. 31, 32.*
- ¹⁶⁸ *Alföldi A. The helmet of Constantine with the Christian monogram // Journal of Roman Studies. 1932. 22. P. 11.*
- ¹⁶⁹ *Казаков М. М.* Христианизация Римской империи... С. 202, примеч. 1.

- ¹⁷⁰ Земскова В. И. Христианская базилика и Иерусалимский храм. Единство традиции и преемство архитектуры. СПб., 2012. С. 170.
- ¹⁷¹ «Его армия состояла по большей части из варваров и романизованных галлов, которые были весьма далеки от эллинского эстетства и нуждались в чем-то более близком, простом и понятном» (Казаков М. М. Христианизация Римской империи... С. 199).
- ¹⁷² Там же.
- ¹⁷³ Там же. С. 200.
- ¹⁷⁴ Там же.
- ¹⁷⁵ Там же. С. 202.
- ¹⁷⁶ Speidel M. P. The Four Earliest Auxilia Palatina. P. 140, n. 37.
- ¹⁷⁷ О лабаруме см. ниже.
- ¹⁷⁸ Земскова В. И. Христианская базилика... С. 171.
- ¹⁷⁹ «Quem barbari dicunt barritum».
- ¹⁸⁰ Speidel M. P. The Four Earliest Auxilia Palatina. P. 145, n. 67.
- ¹⁸¹ Ibid. P. 145.
- ¹⁸² Кулаковский Ю. А. История Византии. 395–518 годы. СПб., 1996. С. 281, примеч. 1.
- ¹⁸³ Barbero A. Barbari... P. 91, n. 5.
- ¹⁸⁴ Barbero A. Barbari... 92, n. 7; Mennella G. La campagna di Constantino nell'Italia nord-occidentale: la documentazione epigrafica // ARDV. P. 360, 362, 364
- ¹⁸⁵ Speidel M. P. The Four Earliest Auxilia Palatina. P. 135, n. 10.
- ¹⁸⁶ Sagittarii Nervii, Sagittarii Tungri, Leones, Exculcatores, Constantiani, Constantiniani, Defensores, Vindices.
- ¹⁸⁷ Barbero A. Barbari... P. 91.
- ¹⁸⁸ Ibid. 92, n. 6.
- ¹⁸⁹ Cornuti, Brachiati, Petulantes, Celtae, Eruli, Batavi, Mattiaci, Ascarii, Iovii, Victores, sagittarii Nervii, sagittarii Tungri, Leones, Exculcatores и Regii (Zuckerman C. Les «Barbares» romains: au sujet de l'origines des auxilia tétrarchiques // ARB–AFAM. P. 17).
- ¹⁹⁰ Штаерман Е. М. К вопросу о *dedititii* в эдикте Каракаллы // ВДИ. 2002. № 2. С. 82, 86, 88.
- ¹⁹¹ Берхем Д. ван. Римская армия... С. 156. — Отметим, что многие из подразделений *auxilia* носят названия племен, населявших римские провинции, и прежде всего галлов (*Tongricani* (ND, Ос., V, 148), *Celtae* (ND, Ос., V, 161, 205), *Nervii* (ND, Ос., V, 170; Ор., V, 46), *Tungri* (ND, Ос., V, 174, 219), *Sequani* (ND, Ос., V, 102), *Galliani* (ND, Ос., V, 209–212, 217–218, 220, 247; VI, 55; Ор., V, 35, 54–55; VIII, 43, 50), *Galli* (ND, Ос., V, 214), *Biturigenses* (ND, Ор., V, 34)). Это лишний раз свидетельствует в пользу того, что в значительной своей части ауксиллии были укомплектованы уроженцами империи.

- ¹⁹² Зосим также называет варваров на римской службе «союзниками» («... Βαρβάρων συμμάχων ἡγοούμενοι. τοῖς συμμάχοις τὰς Ῥωμαίους βαρβάρους κοινῇ τοῖς στρατιώταις ἐπιπέσειν.») и всегда противопоставляет их подлинно римским войскам (Zos., V, 33, 1).
- ¹⁹³ Jones A. H. M. The Later Roman Empire... P. 620.
- ¹⁹⁴ Schmitt O. Stärke... S. 96.
- ¹⁹⁵ Jones A. H. M. The Later Roman Empire... P. 679; Лазарев С. А. Варвары... С. 75. — Добровольцы-варвары предпочитали проходить службу поблизости от родных мест, что объяснялось прежде всего их нежеланием надолго покидать свои семьи, с которыми они в продолжение всей службы поддерживали связь (Amm., XX, 4, 4; XXXI, 10, 3).
- ¹⁹⁶ Tondeur A. Recrutement et cantonnement sur le limes rhénan et en Britannia. Le cas des *auxilia* originaires des *Tres Galliae* // MSMR. P. 86.
- ¹⁹⁷ Jones A. H. M. The Later Roman Empire... P. 620.
- ¹⁹⁸ Впрочем, хотя и редко, это правило могло нарушаться. Один из таких случаев отмечает Аммиан, когда говорит о стоявшем в Британии отряде (очевидно, ауксиллии) аламаннов, трибуном которого был назначен аламаннский царек Фраомарий (Amm., XXIX, 4, 7).
- ¹⁹⁹ Barbero A. Barbari... P. 85. — Во времена Диоклетиана основное количество пригодных к службе рекрутов правительство получало из балканских провинций. Известно, например, что Галерий для войны против персов собрал армию в Иллирике и Мёзии (Eutrop., IX, 25). Аврелий Виктор добавляет, что армия Галерия состояла как из ветеранов, так и из новобранцев (Aur. Vict., Caes., 39, 34).
- ²⁰⁰ Le Bohec Y. L'armée Romaine sous le Bas-Empire. P. 65.
- ²⁰¹ Daris S. L'esercito romano d'Egitto da Diocleziano a Valentiniano I // ARDV. P. 249.
- ²⁰² Barbero A. Barbari... P. 70, n. 25.
- ²⁰³ «...Contra interiores gentes militant».
- ²⁰⁴ Глушанин Е. П. Генезис... С. 118.
- ²⁰⁵ Там же. С. 75.
- ²⁰⁶ «...Ut loricatorum et armis circumdatus omnibus cum summa admiratione equum possit ascendere, equitare fortissime, conto scienter uti, sagittas doctissime mittere».
- ²⁰⁷ «... Ut, sive in equo sive in terra, rectum sagittare doceantur».
- ²⁰⁸ Chastagnol A. L'évolution politique... P. 257.
- ²⁰⁹ Глушанин Е. П. Генезис... С. 76.
- ²¹⁰ Seston W. Dioclétien et la Tétrarchie: Guerres et Réformes (284–300). Paris, 1946. P. 298–299.
- ²¹¹ Grosse R. Römische Militärgeschichte... S. 16–17; ср. MacDowall S., Hook Ch. Late Roman Cavalryman, 236–565 A. D. Oxford, 1995. P. 4.

- ²¹² *Speidel M. P. Stablesiani; The Raising of New Cavalry Units during the Crisis of the Roman Empire // Chiron. 1974. 4. P. 541–546.*
- ²¹³ *Southern P., Dixon K. R. The Late Roman Army. P. 18; Le Bohec Y. L'armée Romaine sous le Bas-Empire. P. 35.*
- ²¹⁴ Термин *схола* первоначально обозначал небольшую комнату в казармах легионов. В III столетии эти помещения стали использоваться в административных целях различными сообществами, которые также стали называться *схолами*. *Scholae palatinae*, или дворцовые школы, были названы так потому, что несли свою службу непосредственно при императорском дворце.
- ²¹⁵ *Jones A. H. M. The Later Roman Empire... P. 613.*
- ²¹⁶ *Ibid. P. 612.*
- ²¹⁷ *Холмогоров В. И. Диоклетиано-константиновская военная реформа... Гл. VII. С. 114.*
- ²¹⁸ О катафрактах/клибанариях в персидской, римской и ранневизантийской армиях см.: *Brown P. The World of Late Antiquity. London. 1971. P. 160–171; Gall H. Das Reiterkampfbild in der iranischen und iranisch beeinflussten Kunst parthischer und sassanidischen Zeit. Berlin, 1990; Eadie J. R. The Development of Roman Mailed Cavalry // JRS. 1967. Vol. 57. P. 161–173; Gamber O. Kataphrakten, Clibanarien, Normannen-Reiter // Jahrbuch der kunsthistorischen Sammlungen in Wien. Bd. 64. 1968. S. 7–44; Diethart J. M., Dintsis P. Die Leontoklibanarier: Versuch einer archäologisch-papyrologischen Zusammenschau // Buzantios: Festschrift für H. Hunger zum 70. Geburtstag. Wien. 1984. S. 67–84.*
- ²¹⁹ Название *катафрактарии* происходит от греческого катафрактос — «покрытые панцирями». Другие названия панцирных всадников — это *клибанарии* (*clibanarii*) и *катафракты* (*catafracti, catafracti equites*). По мнению некоторых исследователей, *catafractarii* — это обобщенное наименование, применявшееся для обозначения панцирных всадников, в то время как *clibanarii* — термин более узкий, использовавшийся исключительно в отношении парфянских, персидских и пальмирских всадников, которые на деле также являлись *катафрактариями* (*Speidel M. Catafractarii Clibanarii and the Rise of the Later Roman Mailed Cavalry: a Gravestone from Claudiopolis in Bithynia // Epigraphica Anatolica. 1984. Bd 4. S. 151–156*). А. М. Хазанов полагает, что термин *катафрактарии* в III–V вв., как правило, использовался для обозначения вспомогательных частей римской армии, вербовавшихся на Востоке, тогда как *клибанариями* называли отряды собственно римской и сасанидской конницы (*Хазанов А. М. Катафрактарии и их роль в истории военного искусства // ВДИ. 1968. 1. С. 181*). С точки зрения В. П. Никонорова, *катафрактариями* в античных источниках назывались подразделения только римской сверхтяжелой кавалерии (*Никоноров В. П.*

- Вступительное слово // Хазанов А. М. Избранные научные труды: в 3 т. Т. I. Очерки военного дела сарматов / Под. ред. В. П. Никонорова и А. В. Симоненко. СПб., 2007. С. 8), в то время как *катафрактами* именовали панцирных всадников в селевкидских, парфянских и персидских армиях (Там же. С. 7). Ввиду того что *катафракты* и *клибанарии* имели аналогичное вооружение, оба эти термина можно рассматривать практически как синонимы (Там же).
- ²²⁰ *Feugère M. Les armes des Romains de la République à l'Antiquité tardive. Paris, 1993. P. 184.*
- ²²¹ Этимология термина *clibanarius* различна. Считается, что он имеет парфяно-сасанидское происхождение. Греческое κλίβανος или латинское *clibanus* означает «печка», «жаровня для выпечки хлеба». Ф. Ришардо отмечает, что подобная аналогия прослеживается между персидским словом *tanur* (печка) и однокоренным с ним *tanurigh* (воин) (*Richardot Ph. La fin de l'armée romaine (284–476). Paris, 2005. P. 278*). Предполагается, что *clibanarius* — латинская калька персидского *tanurigh*. Аналогия кажется вполне уместной для облаченного в тяжелые доспехи воина, сражавшегося в условиях жаркого климата Востока. Тем не менее В. П. Никоноров полагает, что латинское *clibanus* или *clivanus* нужно понимать не в смысле «печь», а в значении «более защищающий (полный)» доспех по сравнению с обычной кольчужой (*lorica*) (*Nikonorov V. P. Catafracti, Catafractarii and Clibanarii: Another Look at the Old Problem of their Identifications // Военная археология. Оружие и военное дело в исторической и социальной перспективе. СПб., 1998. С. 133*).
- ²²² *Nikonorov V. P. Catafracti... С. 132.*
- ²²³ «...Clibanariis in exercitu nomen est».
- ²²⁴ «Catafractos equites, in quibus maximum steterat pugnae robur, ipse tibi sumis».
- ²²⁵ «...Catafracti equites, quos clibanarios dicitant».
- ²²⁶ «...Catafractarios, quos illi clibanarios vocant».
- ²²⁷ *MacDowall S., Hook Ch. Late Roman Cavalryman. P. 18.*
- ²²⁸ *Altheim F. Niedergang der alten Welt. Eine Untersuchung der Ursachen. Bd. II. Frankfurt a. M., 1952. S. 138; Никоноров В. П. Вступительное слово. С. 8.*
- ²²⁹ *Feugère M. Les armes... P. 184.*
- ²³⁰ «Различия в вооружении между катафрактариями и более поздними клибанариями также несущественны. Доспех клибанария был более совершенным и покрывал все тело всадника целиком, а не только его наиболее уязвимые части. Доспех лошади также был сложнее, хотя и легче, и применялся чаще, чем в предшествующее время. Во всяком случае, качественного характера эти отличия не имели» (*Хазанов А. М. Катафрактарии... С. 183*).

- ²³¹ Вероятно, те подразделения *клибанариев*, которые были сформированы в начале IV в., ко времени Констанция уже прекратили свое существование.
- ²³² Среди прочего там были обнаружены две бронированные попоны, а также рисунок парфянского или, возможно, персидского клибана-рия, датируемый II — первой половиной III в. (*Feugère M. Les armes...* P. 184, 186).
- ²³³ *Le Bohec Y. L'armée Romaine sous le Bas-Empire...* P. 74.
- ²³⁴ Торакс считался престижным видом доспеха. Прекрасно отполированный (*polito faberrime*) железный *thorax* был преподнесен в подарок императору Валентиниану I (*Amm., XXIX, 3, 4*).
- ²³⁵ *Manica* представлена также на изображении в *Notitia dignitatum* (ND, Ос., IX. *Insignia viri illustri magistri officiorum*).
- ²³⁶ *MacDowall S., Hook Ch. Late Roman Cavalryman...* P. 17.
- ²³⁷ «*Demissa lorica et crurum tenuis pendens...*»
- ²³⁸ «*...Sarisas, hoc est longissimos contos...*»
- ²³⁹ *Хазанов А. М. Катафрактарии...* С. 182.
- ²⁴⁰ Там же. С. 180.
- ²⁴¹ Там же. С. 183.
- ²⁴² «*His disciplina pugnandi, ut, cum aciem arietauerint, seruent impressionis tenorem et immunis uulnerum quidquid oppositum sine haesitatione perumpant*».
- ²⁴³ *Le Bohec Y. L'armée Romaine sous le Bas-Empire.* P. 126, 127.
- ²⁴⁴ *Кардини Ф. Истоки...* С. 156.
- ²⁴⁵ *Richardot Ph. La fin...* P. 285.
- ²⁴⁶ *Хазанов А. М. Катафрактарии...* С. 184.
- ²⁴⁷ Можно, конечно, вспомнить о битве при Каррах, в которой римская армия понесла тяжелое поражение от парфян, имевших в своих рядах большое количество *катафрактариев*. Однако не будем при этом упускать из виду тот факт, что парфяне одержали победу лишь благодаря взаимодействию сверхтяжелой кавалерии и лучников и что от парфянских луков римляне пострадали куда больше, чем от копий *катафрактариев*.
- ²⁴⁸ Одно из первых столкновений римлян с *катафрактариями* произошло во время войны с армянским царем Тиграном (69 г. до н. э.). В этом бою Лукулл приказал своим солдатам бить мечами вражеских всадников по не защищенным броней ногам. Впрочем, надобности в этом не оказалось, так как противник, не дожидаясь нападения римлян, обратился в бегство (*Plut., Luc., 28*). В 68 г. н. э. вспомогательными войсками *Третьего* легиона был полностью уничтожен девятитысячный отряд сарматских *катафрактариев*, вторгшихся в провинцию Мёзия (*Тас., Hist., I, 79*). Отметим, справедливости ради, что в последнем

- сражении римлянам сильно помогли условия местности. В битве при Турине (312 г.) Константин приказал своим солдатам расступиться, чтобы пропустить и окружить неприятельских *катафрактариев*. Последние в результате оказались в ловушке, так как из-за тяжести своего вооружения были не способны повернуть коней, чтобы вновь перейти в атаку. После этого пехотинцы Константина перебили всех панцирных всадников, не потеряв ни одного человека (*Pan. Lat., X(4), 24, 2–5*). Восточный поход Юлиана наглядно показал, что персидские *клибанарии* были не в состоянии бороться с римской пехотой. Аммиан утверждает, что после многократных поражений, понесенных от римлян, персидские всадники боялись вступать с ними в правильный бой (*Amm., XXV, 1, 12–19; 6, 2; XXV, 3, 1*). Единственное нападение персидской кавалерии, принесшее ей относительный успех, было сделано в тот момент, когда армия Юлиана совершала переход. Персы атаковали неожиданно, одновременно с трех сторон. Их *клибанариям* удалось отбросить левое крыло римской армии, но Аммиан нигде не сообщает, что персы прорвали римские боевые порядки. Так или иначе, но поле боя осталось за римлянами. Их противники потеряли множество солдат и своих главных командиров (*Amm., XXV, 3, 13*).
- ²⁴⁹ *Кардини Ф. Истоки...* С. 156.
- ²⁵⁰ *Dixon K. R. Soutern P. The Roman Cavalry from the First to the Third Century AD.* London, 1992. P. 32.
- ²⁵¹ *Ibid.*
- ²⁵² *Нефёдкин А. К. Дромедарии в римской армии // Stratum plus.* 4. 2012. С. 302.
- ²⁵³ Там же.
- ²⁵⁴ Там же. С. 303.
- ²⁵⁵ Там же. С. 303.
- ²⁵⁶ *Fink R. O., Gilliam J. F. The Excavations at Dura-Europos conducted by Yale University and the French Academy of Inscriptions and Letters 1928–1937. Final Report V, 1. The Parchements and Papyri* New Haven, 1959, p. 82.
- ²⁵⁷ *Нефёдкин А. К. Дромедарии в римской армии.* С. 303.
- ²⁵⁸ Там же.
- ²⁵⁹ Там же. С. 304.
- ²⁶⁰ *Richardot Ph. La fin...* P. 272.
- ²⁶¹ Термин *turma* в IV столетии давно утратил свой прежний узкоспециальный смысл. Аммиан использует это слово для обозначения кавалерийских отрядов независимо от их типа и вооружения (*Amm., XVI, 12, 7; XVIII, 6, 16; 9, 4*). Это могут быть как эскадроны римской конницы, так и конницы германцев (*Amm., XV, 4, 9*) или персов (*Amm., XXIII, 3, 4; XXV, 1, 4*).

- ²⁶² Здесь этот термин используется в своем традиционном значении.
- ²⁶³ Mommsen T. Das spätrömische Militärwesen... S. 257.
- ²⁶⁴ Grosse R. Römische Militärgeschichte... S. 51.
- ²⁶⁵ Mommsen T. Das spätrömische Militärwesen. S. 224. Точку зрения Т. Моммзена приняли О. Зеек (*Seeck O. Scholae palatinae // RE, Bd Pa. 1923. S. 621–624*) и П. Гроссе (*Grosse R. Römische Militärgeschichte... S. 94*).
- ²⁶⁶ Drew-Bear T., Zuckerman. C. Gradatim cuncta decora. Les officiers sortis du rang sous les successurs de Constantin // ARDV. P. 427.
- ²⁶⁷ Небольшое увеличение штатного состава школы не должно вызывать недоумения, поскольку в элитные подразделения, несшие службу при особе императора, могли набирать и большее количество солдат. Анонимный автор *De rebus bellicis* прямо говорит, что в некоторых *scholae* существует избыточное число солдат («*numerosior miles*») (Anon., *De reb. bell.*, 5, 4).
- ²⁶⁸ Grosse R. Römische Militärgeschichte. S. 53.
- ²⁶⁹ Холмогоров В. И. Диоклетиано-константиновская военная реформа... Гл. VI. С. 92.
- ²⁷⁰ Várady L. New Evidence... P. 370.
- ²⁷¹ «...Πέντε τῶν ἀπὸ Δελφίας στρατιωτικὰ τάγματα».
- ²⁷² Mommsen T. Das Römische Militärwesen... S. 255.
- ²⁷³ Grosse R. Römische Militärgeschichte... S. 54.
- ²⁷⁴ Холмогоров В. И. Диоклетиано-константиновская военная реформа... Гл. VI. С. 96, примеч. 1.
- ²⁷⁵ Там же. Гл. VI. С. 96.
- ²⁷⁶ Várady L. New Evidence... P. 371.
- ²⁷⁷ Хизер П. Падение Римской империи. М., 2011. С. 618–619.
- ²⁷⁸ «...In mare demicaverunt, paratis navibus rostratis, quas Liburnas vocant».
- ²⁷⁹ «Barca est quae cuncta navis conmercia ad litus portat. Haec navis in pelago propter nimias undas suo suscipit gremio: ubi autem adpropinquaverit portum, reddit vicem barca navi quam accepit in pelago».
- ²⁸⁰ «... Et per funem lapsi descendimus in scapham...»
- ²⁸¹ «Quod cum animadvertisset Caesar, scaphas longarum navium, item speculatoria navigia militibus compleri iussit».
- ²⁸² «Scafás quoque de singulis trabibus excavatas».
- ²⁸³ «Paro navigium piratarum aptum, et ex his ita vocatum».
- ²⁸⁴ «Mioparo quasi minimus paro. Est enim scapha ex vimine facta, quae contecta crudo coreo genus navigi praebet».
- ²⁸⁵ «...Quales utuntur Germanorum piratae in Oceani litoribus vel paludibus ob agilitatem... Saxonum mioparonibus, non viribus nituntur, fugae potius quam bello parat».
- ²⁸⁶ «... Quas Britanni picatos vocant».
- ²⁸⁷ Об этом см. ниже.

- ²⁸⁸ Об этом см. ниже.
- ²⁸⁹ Об этом см. ниже.
- ²⁹⁰ В подчинении у дукса Белгики Второй был *classis Sambricae in loco Quartensi sive Hornensi* (ND, Ос., XXXVIII, 8); роданский флот имел базу в Виенне или Арелате (*classis fluminis Rhodani, Viennae sive Arlati*) (ND, Ос., XLII, 14); еще одна эскадра размещалась в Эбрудуне (*classis barcariorum*) (ND, Ос., XLII, 15); в Лугдунской Первой в Кабаллодуне была база *classis Araricae* (ND, Ос., XLII, 21); в провинции Новемпопулана стоял *classis Anderetianorum* (ND, Ос., XLII, 23).
- ²⁹¹ «...Quam vetus doctrina monstraverat».
- ²⁹² Himmler F. M. Naves lusoriae — Flusskriegsschiffe der Spätantike // RÉMA. 2. 2005. P. 155.
- ²⁹³ Haywood J. Dark Age Naval Power. A Reassessment of Frankish and Anglo-Saxon Seafaring Activity. London, 1991. P. 46–47.
- ²⁹⁴ «Невозможность одновременного присутствия на всех фронтах и породила институт полноправного военного соправительства, когда от полководца требовалось принятие любых мер, ведущих к победе, а для этого необходима была вся полнота власти в районе ведения боевых действий» (Глушанин Е. П. Генезис... С. 64).
- ²⁹⁵ «...Quod Diocletiano et eius collegae ut apparitores Caesares non resides, sed ultro citroque discurrentes obtemperabant».
- ²⁹⁶ Le Bohec Y. L'armée Romaine sous le Bas-Empire. P. 36.
- ²⁹⁷ Jones A. H. M. The Later Roman Empire... P. 618; Cosme P. L'armée romaine... P. 243.
- ²⁹⁸ Le Bohec Y. L'armée Romaine sous le Bas-Empire. P. 36.
- ²⁹⁹ Cosme P. L'armée romaine... P. 243.
- ³⁰⁰ Зосим прямо называет *магистра оффиций* командующим дворцовыми войсками: «ὁ τῶν περὶ τὴν αὐτὴν ἡγεύμενος τάξεων» (Zos., III, 29, 3).
- ³⁰¹ Анатолий действительно командовал в своем последнем бою дворцовой гвардией («...Τῶν ἀμφὶ τοῦ βασιλέα δύο ταγμάτων, οὓς σκουαρίουσ προσαγορεύουσιν») (Zos., III, 29, 3).
- ³⁰² Некоторые исследователи весьма скептически относятся к сообщению Зосима (Zos., II, 32, 3), утверждающему, что Константином была проведена подобная радикальная реформа высшего военного командования, поскольку из других источников нам неизвестен ни один магистр времени правления Константина (Глушанин Е. П. Генезис... С. 148), а сообщения о первых *магистрах* появляются лишь после смерти этого императора. Институт *цезарей* (при Константине их было пятеро, и каждый командовал армией) делал ненужным появление офицеров, наделенных такими чрезвычайными полномочиями, поэтому вполне убедительным выглядит предположение Е. П. Глушанина, что реформа, проведение которой приписывают Константину, произошла только

при его сыновьях, у каждого из которых было по одному *магистру* пехоты и кавалерии (Там же. С. 68).

³⁰³ «...Nec contingi ab eo civile negotium permittebat...»

³⁰⁴ «...Magistris equitum auditoribus».

³⁰⁵ Холмогоров В. И. Диоклетиано-константиновская военная реформа... Гл. IX. С. 4.

³⁰⁶ Звание *комита* (*comes*) было введено Константином. Всего существовало три ранга *комитов*. Они сохранялись на протяжении всего IV в. (*Vogler Ch. Les officiers de l'armée romaine dans l'oeuvre d'Ammien Marcellin // HRAR. P. 402*). К *комитам* первых рангов принадлежали те, кто входил в императорский совет (*комиты консistorии*), высшие дворцовые чиновники, которым давали это звание, начиная с 320 г., *comites stabuli*, ответственные за поставки лошадей, а со времен Констанция II и *комиты военного дела*.

³⁰⁷ *Vogler Ch. Les officiers... 402.*

³⁰⁸ «Cretio comes reliquique rectores».

³⁰⁹ *Cosme P. L'armée romaine... P. 249.*

³¹⁰ Холмогоров В. И. Диоклетиано-константиновская военная реформа... Гл. IX. С. 6, примеч. 6.

³¹¹ *Southern P., Dixon K. R. The Late Roman Army. P. 14; Cosme P. L'armée romaine... P. 234.*

³¹² Как известно, Аммиан Марцеллин служил некоторое время в корпусе *доместиков*. Служба в армии в качестве штабного офицера наложила заметный отпечаток на содержание его исторического труда: Аммиан демонстрирует особенное мастерство в описании причин принятия той или иной стратегии и ее претворения в жизнь. (*Crump G. A. Ammianus Marcellinus as a military historian. Wiesbaden, 1975. P. 131*).

³¹³ Холмогоров В. И. Диоклетиано-константиновская военная реформа... Гл. VII. С. 111.

³¹⁴ Это были *комиты* третьего ранга.

³¹⁵ «Tribunus gentis Marcomannorum».

³¹⁶ *Vogler Ch. Les officiers... P. 399.*

³¹⁷ *Grosse R. Römische Militärgeschichte... S. 144.*

³¹⁸ CTh, VI, 13, 1: «Praepositos ac tribunos sholarum...»; CTh., VII, 12, 1: «Ne cui liceat praepositorum vel decurionum vel tribunorum cohortium...»; CTh., VII, 21, 1: «...Si qui ex protectoribus vel ex praepositis vel ex tribunis...»; в одной из статей (CTh., VII, 4, 36) *трибуны* названы впереди *комитов*: «Si quando tribuni sive comites vel praepositi numerogum».

³¹⁹ *Леты* образовывали особую категорию варваров-поселенцев, на которых лежала обязанность отправки в римские войска своей молодежи. На сегодняшний день не существует единого мнения относительно того, кем были *леты* и каков был их правовой статус. Т. Моммзен

считает их побежденными варварами, насильственно поселенными в империи на правах крепостных. А. Х. М. Джонс находит, что *леты* были германцами, добровольно переселившимися в Галлию в поисках защиты (*Jones A. H. M. The Later Roman Empire... P. 620*). По вопросу о *летах* см.: *Schönfeld M. Laeti // RE. 1924. Bd 12, Hbbd. 23. SP. 446–447; Demougeot E. Laeti et gentiles dans la Gaule romaine du IV siècle // Actes du Colloque d'Histoire Sociale de l'Université de Besançon 1970. Paris, 1972. P. 101–112; Günter R. Einige neue Untersuchungen zu Laeten und Gentilien in Gallien in 4. Jahrhundert und zu ihrer historischen Bedeutung // Klio. 1977. Bd 59. Hft. 2. S. 311–321.*

³²⁰ Холмогоров В. И. Диоклетиано-константиновская военная реформа... С. 10.

³²¹ *Jones A. H. M. The Later Roman Empire... Vol II. P. 640.* — Слово *praepositus* образовано от латинских *praе* и *pono* («ставлю над»). Поэтому это, скорее всего, термин, обозначающий начальника, военного или штатского, поставленного во главе воинского подразделения или какого-либо ведомства.

³²² «Si praepositus romanae legionis vel cohortis gesserit tribunatum... («Если препозит римского легиона или когорты занимает пост трибуна...»); таким образом, приходится предположить, что не всегда командир подразделения (включая легионы) должен был иметь звание трибуна.

³²³ Впрочем, нельзя не отметить, что различие между трибунатом и препозитурой носило вполне официальный характер («ad tribunatus praepositorumque perveniunt») (CTh, VII, 20, 13).

³²⁴ «Secundum praesentes matriculas».

³²⁵ *Jones A. H. M. The Later Roman Empire... P. 633.* — Представление о том, как выглядел командный состав алы в позднеримскую эпоху, дает нам надпись *ChLA, XVIII, 600*, в которой перечислены офицеры и унтер-офицеры *Третьей алы ассирийцев (ala III Assyriorum)*, Ала состояла из десяти *турм*. Во главе каждой *турмы* стоял *декурион*. Командиром алы был *декурион первой турмы*, который стал теперь называться *princeps I turmae*. Ступенью ниже *декуриона* стоял *summus curator*, отвечавший за обеспечение подразделения фуражом, и *actuarius* — интендант, ведавший продовольственным обеспечением. Еще ниже рангом был *catafractarius* и на самой нижней ступени должен был, очевидно, находиться *eques*. Подобная иерархия воинских должностей продолжала существовать в некоторых кавалерийских подразделениях еще в начале V в. (*Zuckerman C. Le camp de Ψῶβθις / Sosteos et les catafractarii // ZPE. 1994. Bd 100. S. 201.*)

³²⁶ *Richardot Ph. Hiérarchie... P. 422.*

³²⁷ *Schmitt O. Stärke... S. 100.*

³²⁸ *Le Bohec Y. L'armée Romaine sous le Bas-Empire. P. 85, n. 114.*

- ³²⁹ *Richardot Ph.* Hierarchie... P. 422.
- ³³⁰ *Le Bohec Y.* L'armée romaine d'Afrique de Dioclétien à Valentinien I // ARDV. P. 255.
- ³³¹ *Cosme P.* L'évolution de la bureaucratie militaire romaine tardive: *optiones, actuarii et opinatores* // ARDV. P. 400, n. 31, 32.
- ³³² *Schmitt O.* Stärke... S. 101.
- ³³³ *Janniard S.* *Campicursio, pyrrhique et campidoctores: entraînement aux mouvements collectif et instructeurs dans l'armée romaine tardive* // MSMR. P. 278–298.
- ³³⁴ Ibid. P. 279. — Звание *доктор* засвидетельствовано в эпиграфических источниках III в. Затем оно исчезает. Упоминание о нем встречается только у Вегеция. Предполагается, что в IV столетии функции *doctores* перешли к унтер-офицерам, носившим звание *magistri* (Ibid. P. 279, n. 21).
- ³³⁵ *Le Bohec Y.* L'armée Romaine sous le Bas-Empire. P. 87.
- ³³⁶ *Richardot Ph.* Hierarchie... P. 424.
- ³³⁷ «Стратегикон» Маврикия. С. 207, примеч. 2.
- ³³⁸ Согласно утверждению Иоанна Лидийца, рекрутами назывались те новобранцы, которые по причине бедности были вынуждены выполнять роль слуг у солдат во время начального периода своей службы (Iohan. Lyd., I, 47, 3). Иоанн, по-видимому, допускает ошибку, путая рекрутов со *сверхитатными*.
- ³³⁹ *Cascarino G.* L'esercito Romano... P. 12.
- ³⁴⁰ *Холмогоров В. И.* Диоклетиано-константиновская военная реформа... Гл. XII. С. 72.
- ³⁴¹ Там же.
- ³⁴² *Le Bohec Y.* L'armée Romaine sous le Bas-Empire. P. 18.
- ³⁴³ «...Scutum variis motibus exerceretur in campo...»
- ³⁴⁴ «...Cotidiana proludia exercitus.»
- ³⁴⁵ «...Milites usu nimio dociles...»
- ³⁴⁶ «...Hinc arte belli doctior miles, inde licet feroces sed incauti barbari...»
- ³⁴⁷ *Janniard S.* *Campicursio, pyrrhique et campidoctores: entraînement aux mouvements collectif et instructeurs dans l'armée romaine tardive* // MSMR. P. 277.
- ³⁴⁸ «...Artemque modulatus incedendi per pyrricham concinentibus disceret fistulis».
- ³⁴⁹ *Janniard S.* *Campicursio*... P. 277.
- ³⁵⁰ Ibid. P. 275.
- ³⁵¹ *Le Bohec Y.* L'armée Romaine sous le Bas-Empire. P. 94.
- ³⁵² Ibid. P. 94, n. 253.
- ³⁵³ *Jones A. H. M.* The Later Roman Empire... P. 618.
- ³⁵⁴ *Le Bohec Y.* L'armée Romaine sous le Bas-Empire. P. 94.

- ³⁵⁵ Особой строгостью в отношении рядового состава отличался император Валентиниан I, который карал даже за незначительные нарушения (Амм., XXVII, 9, 4; XXX, 5, 3).
- ³⁵⁶ *Le Bohec Y.* L'armée Romaine sous le Bas-Empire. P. 94.
- ³⁵⁷ *Дельбрюк Г.* История военного искусства... С. 162.
- ³⁵⁸ *Jones A. H. M.* The Later Roman Empire... P. 621.
- ³⁵⁹ Ibid.
- ³⁶⁰ Ibid. P. 621.
- ³⁶¹ «...Ad omnem desperationem vocaret».
- ³⁶² *Уотсон Д.* Римский воин / Пер. с англ. А. Л. Андреева. М., 2010. С. 170.
- ³⁶³ *Wolff C.* L'armée romaine. Une armée modèle? Paris, 2012. P. 78–84.
- ³⁶⁴ Римских дезертиров было много среди легионеров сирийских легионов в правление Нерона; в Иудейскую войну римские перебежчики воевали на стороне евреев, а во время Дакийских войн на стороне даков (*Wolff C.* L'armée romaine... P. 29–35).
- ³⁶⁵ *Махлаюк А. В.* Солдаты Римской империи. Традиции военной службы и воинская ментальность. СПб., 2006. С. 279.
- ³⁶⁶ *Cascarino G.* L'esercito Romano... P. 11.
- ³⁶⁷ *Grosse R.* Römische Militärgeschichte... S. 236, 260.
- ³⁶⁸ Ibid. S. 221–222.
- ³⁶⁹ *Delmaire R.* La caisse... P. 311; *Le Bohec Y.* L'armée Romaine sous le Bas-Empire. P. 177, n. 39.
- ³⁷⁰ *Le Bohec Y.* L'armée Romaine sous le Bas-Empire. P. 178, n. 41.
- ³⁷¹ *Delmaire R.* La caisse... P. 311.
- ³⁷² *Le Bohec Y.* L'armée Romaine sous le Bas-Empire. P. 178.
- ³⁷³ *Jones A. H. M.* The Later Roman Empire... P. 628.
- ³⁷⁴ Напиток из воды, уксуса и яиц.
- ³⁷⁵ *Jones A. H. M.* The Later Roman Empire... P. 628; *Джонс А. Х. М.* Гибель античного мира... С. 312.
- ³⁷⁶ *Chastagnol A.* Le Bas-Empire. Paris, 1991. P. 240, n. 2.
- ³⁷⁷ 1 аттик = 1 денарию. Семь мириад = 70 000. Таким образом, всадники алы должны были получить 73 500 денариев.
- ³⁷⁸ Аннона выплачивалась обычно продуктами, но в данном случае ее по каким-то причинам предпочли выплатить в денежном эквиваленте.
- ³⁷⁹ Таким образом, солдаты данного подразделения должны были получить в общей сложности 9 мириад денариев и 7100 аттиков (97 000 денариев).
- ³⁸⁰ *Delmaire R.* La caisse... P. 315.
- ³⁸¹ *Jones A. H. M.* The Later Roman Empire... P. 623.
- ³⁸² *Feugère M.* Les armes... P. 66.
- ³⁸³ *Le Bohec Y.* L'armée Romaine sous le Bas-Empire. P. 84.

- ³⁸⁴ Всего 65 000 денариев. Если численность данного отряда составляла 500 всадников, то каждый солдат должен был получить в данном случае по 130 денариев.
- ³⁸⁵ Jones A. H. M. *The Later Roman Empire...* P. 628.
- ³⁸⁶ Le Bohec Y. *L'armée Romaine sous le Bas-Empire*. P. 178.
- ³⁸⁷ Delmaire R. *La caisse...* P. 314.
- ³⁸⁸ Le Bohec Y. *L'armée Romaine sous le Bas-Empire*. P. 178.
- ³⁸⁹ «...Navalibus donavit coronis et civicis et castrensibus...»
- ³⁹⁰ Feugère M. *Les armes...* P. 66.
- ³⁹¹ Le Bohec Y. *L'armée Romaine sous le Bas-Empire*. P. 95, n 274.
- ³⁹² Delmaire R. *La caisse...* P. 314; Le Bohec Y. *L'armée Romaine sous le Bas-Empire*. P. 96.
- ³⁹³ Haensch R. *La christianisation de l'armée romaine // ARDV*. P. 526, n. 9, P. 527.
- ³⁹⁴ Ibid. P. 526.
- ³⁹⁵ Ibid. P. 527, n. 13.
- ³⁹⁶ Ibid. P. 527, n. 14.
- ³⁹⁷ Берхем Д. ван. *Римская армия...* С. 122.
- ³⁹⁸ Кулаковский Ю. А. Надел ветеранов землей... С. 42; Колосковская Ю. К. К вопросу о социальной структуре римского общества I–III вв. (*collegium veteranorum*) // ВДИ. 1969. № 4. С. 122–125.
- ³⁹⁹ В соответствии с законом 311 г., солдаты, которые прослужили в легионах и *vexillationes* 20 лет или были уволены в отставку из-за ран, получали иммунитет для своих жен, а те, кто отслужил 24 года, получали иммунитет даже на четырех человек (*capita*) (СTh, VII, 20, 4). Ветеран получал освобождение от налогов на то имущество, которым владел на момент отставки; однако он был обязан платить налог на землю, которую он приобрел, будучи уже гражданским лицом (*Chastagnol A. L'impôt payé par les soldats au IV siècle // AFMA*. P. 292).
- ⁴⁰⁰ Лебедева Г. Е. Ранневизантийское законодательство о ветеранах (по данным кодексов Феодосия и Юстиниана) // ВО. М., 1977. С. 150.
- ⁴⁰¹ Кулаковский Ю. А. Надел ветеранов землей... С. 42.
- ⁴⁰² Этот закон был подтвержден указом Валентиниана I и Валента от 364 г., за тем исключением, что 100 модиев семян получали, выходя в отставку, *протекторы*; остальные ветераны получали только по 50 модиев (СTh, VII, 20, 8).
- ⁴⁰³ Jones A. H. M. *The Later Roman Empire...* P. 636.
- ⁴⁰⁴ Лебедева Г. Е. Ранневизантийское законодательство... С. 152.
- ⁴⁰⁵ «Remotis iniuriis iussimus veteranis nostris vel adgnatis licere emere vendere negotiari: quos secundum veterem consuetudinem parentum nostrorum ab omni munere universisque redivibus auri argentique, sed et portorii indemnes esse oportet» («После того как были устранены

- несправедливости, мы повелеваем, чтобы нашим ветеранам или их детям было позволено покупать, продавать и заниматься торговлей: надлежит, чтобы они, в соответствии со старым обычаем наших предков, были свободны от всякой повинности и всех выплат в золоте, серебре, а также и в виде пошлин»).
- ⁴⁰⁶ Delmaire R. *La caisse...* P. 325.
- ⁴⁰⁷ MacDowall S. *Hook Ch. Late Roman Cavalryman...* P. 20.
- ⁴⁰⁸ Feugère M. *Casques antiques. Les visages de la guerre de Mycènes à la fin de l'Empire romain*. Paris, 1994. P. 149.
- ⁴⁰⁹ Feugère M. *L'armement du Bas-Empire // ARG*. P. 274.
- ⁴¹⁰ «...А над ними колыхались гривы с голов животных, подобно раскидистым кронам деревьев» (Mosis Chorenensis, III, 37; пер. Г. Саркисяна).
- ⁴¹¹ Le Bohec Y. *L'armée Romaine sous le Bas-Empire*. P. 113.
- ⁴¹² Ibid.
- ⁴¹³ Feugère M. *Casques antiques...* P. 151; Le Bohec Y. *L'armée romaine sous le Bas-Empire*. P. 112, n. 50.
- ⁴¹⁴ Этот тип лорики получил название *Newstead* (*Le Bohec Y. L'armée romaine dans la tourmente. Une nouvelle approche de la «crise du III^e siècle*). Paris, 2009. P. 47). В I–II вв. использовались лорики типа *Corbridge A* и *B*. Лорика *Corbridge A* состояла из 40 различных пластин, а *Corbridge B* — из 38 (*Peterson D. La légion romaine hier... et aujourd'hui*. Paris, 1992. P. 22).
- ⁴¹⁵ Feugère M. *Casques antiques...* P. 151; Le Bohec Y. *L'armée Romaine sous le Bas-Empire*. P. 112, n. 50.
- ⁴¹⁶ Изображение в манускрипте датируется предположительно IV в. (*Bishop M. C., Coulston J. C. N. Roman Military Equipment...* P. 148; *Stephenson I. P. Roman Infantry Equipment. The Later Empire*. Gloucestershire, 2001. P. 27, 33; Feugère M. *Les armes des Romains...* P. 245).
- ⁴¹⁷ James S. *The Excavations at Dura-Europos conducted by Yale University and the French Academy of Inscriptions and Letters 1928–1937. Final Report VII. The arms and Armour and other Military Equipment*. London, 2004. P. 183.
- ⁴¹⁸ Southern P., Dixon K. R. *The Late Roman Army*. London, 1996. P. 99.
- ⁴¹⁹ Feugère M. *Les armes...* P. 246.
- ⁴²⁰ Le Bohec Y. *L'armée Romaine sous le Bas-Empire*. P. 112.
- ⁴²¹ Д'Амато П. *Воин Рима. Эволюция вооружения и доспехов (112 год до н. э. — 192 год н. э.)*. М., 2012. С. 45.
- ⁴²² Там же. С. 45.
- ⁴²³ «...Nunc moris est fieri».
- ⁴²⁴ Осаpec Ф. *Византийская армия в конце VI века (по «Стратегикону» императора Маврикия) / Пер. с франц. А. В. Банникова*. СПб., 2007. С. 65.

- ⁴²⁵ Существует также предположение, что изображения, представленные в *Notitia*, — это вовсе не рисунки на щитах, а особые знаки (*segmenta*), которые носились на плече (*Ткаченко А. А. Notitia Dignitatum... С. 39*). Впрочем, это представляется маловероятным, поскольку тогда возникает вопрос: почему среди многочисленных изображений элементов вооружения в *Notitia* нет ни одного щита?
- ⁴²⁶ *Monastra G. Lo «Yin-Yang» tra le insegne dell'Impero romano? // Nouvelle Ecole, 50, 1998. Futuro Presente, a. IV, n. 8, inverno 1996 // http://www.estovest.net/tradizione/yinyang_it.html.*
- ⁴²⁷ *Ibid.*
- ⁴²⁸ Впрочем, М. Фожер отмечает, что на некоторых рельефах эпохи Траяна легионеры изображены носящими поножи (*Feugère M. Les armes... P. 136*).
- ⁴²⁹ «... *Ferratis ocreis inductis...*» Косвенным образом факт ношения поножей подтверждается и Аммианом, который утверждает, что солдаты в знак одобрения слов императора ударяли «с сильным грохотом» (*horrendo fragore*) (*Amm., XV, 8, 15*) щитами по коленям. Представляется более вероятным, что грохот происходил от ударов щитами не по коленям, а по металлическим поножам, прикрывавшим ноги солдат. Отметим, что поножи необязательно должны были изготавливаться из металла. В «Стратегиконе», например, допускается, чтобы поножи изготавливались не только из железа, но и из дерева (*Maur., XII, 2*).
- ⁴³⁰ *Feugère M. Les armes... P. 102.*
- ⁴³¹ *Ibid. P. 166; Cascarino G. L'esercito Romano... P. 151.*
- ⁴³² *Feugère M. Les armes... P. 168.*
- ⁴³³ *Bishop M. C., Coulston J. C. N. Roman Military Equipment... P. 123–124; Feugère M. Les armes... P. 168.*
- ⁴³⁴ *Feugère M. Les armes... P. 169.*
- ⁴³⁵ «...*Spicula tamen verrtaque missilia non cessabant ferrataeque arundines fundebantur.*»
- ⁴³⁶ *Feugère M. Les armes... P. 237.*
- ⁴³⁷ Об этих легионах см. ниже.
- ⁴³⁸ *Grosse R. Römische Militärgeschichte... S. 20.*
- ⁴³⁹ *Stephenson I. P. Romano-Byzantine Infantry Equipment. Gloucestershire, 2006. P. 119.*
- ⁴⁴⁰ «... *In modum sagittae...*»
- ⁴⁴¹ «*Tanto videlicet super easdem pennas relicto spatio quantum digiti potuerint tenentis amplecti.*»
- ⁴⁴² «... *In hostem comminus vadit.*»
- ⁴⁴³ *Feugère M. Les armes... P. 236 s.*
- ⁴⁴⁴ *Le Bohec Y. L'armée Romaine sous le Bas-Empire. P. 110.*

- ⁴⁴⁵ *Козленко А. В. Плюмбата в римской армии IV–VI вв. // АМА. Вып. 13. Саратов, 2009. С. 293.*
- ⁴⁴⁶ *Veg., I, 17: «Quinos autem mattiobarbulos insertos scutis portare consuerunt»; II, 15: «Plumbatas quinas positas in scutis, quas primo impetu iaciunt.»*
- ⁴⁴⁷ *Stephenson I. P. Romano-Byzantine Infantry Equipment. P. 119.*
- ⁴⁴⁸ «*Nam hostes equosque consauciant, priusquam non modo ad manum sed ad ictum missibilium potuerit perveniri.*»
- ⁴⁴⁹ *Southern P., Dixon K. R. The Late Roman Army. P. 114.* — Р. Робинсон реконструировал плюмбату из Роксетера, у которой длина железной части составляла 110 мм; при общей длине всего оружия, равнявшейся 94 см, его удалось метнуть на расстояние более 50 м. (*Козленко А. В. Плюмбата... С. 293, примеч. 16*).
- ⁴⁵⁰ *Southern P., Dixon K. R. The Late Roman Army. P. 114.*
- ⁴⁵¹ *Stephenson I. P. Romano-Byzantine Infantry Equipment. Gloucestershire, 2006. P. 119.*
- ⁴⁵² *Козленко А. В. Плюмбата... С. 296. С. 294; Stephenson I. P. Romano-Byzantine Infantry Equipment. P. 119.*
- ⁴⁵³ *Southern P., Dixon K. R. The Late Roman Army. P. 114.*
- ⁴⁵⁴ *Tribulus* (трибул, «еж») — шарик с шипами, один из которых всегда торчал вверх, как бы трибул ни упал на землю.
- ⁴⁵⁵ *Stephenson I. P. Romano-Byzantine Infantry Equipment. P. 119.*
- ⁴⁵⁶ *Ibid. P. 114.*
- ⁴⁵⁷ *Feugère M. Les armes... P. 211; Southern P., Dixon K. R. The Late Roman Army. P. 116; Le Bohec Y. L'armée romaine... P. 110.*
- ⁴⁵⁸ О конструкции позднеримского лука см.: *Coulston J. C. Roman Archery Equipment // The Production and Distribution of Roman Military Equipment / ed. M.C. BishoP. Oxford, 1985. P. 220–366.*
- ⁴⁵⁹ *McLeod W. The Range of the Ancient Bow // Phoenix. 1965. Vol. 19. P. 1–14.*
- ⁴⁶⁰ *Feugère M. Les armes... P. 212.*
- ⁴⁶¹ *Ibid. P. 212.*
- ⁴⁶² *Southern P., Dixon K. R. The Late Roman Army. P. 117.*
- ⁴⁶³ *Ibid.*
- ⁴⁶⁴ *Ibid. P. 118.*
- ⁴⁶⁵ *Feugère M. Les armes... P. 147.*
- ⁴⁶⁶ *Cascarino G. L'esercito Romano... P. 158.*
- ⁴⁶⁷ «...*Gladiis ac pilis legionarium... spathis et hastis auxiliarium...*»
- ⁴⁶⁸ *Feugère M. Les armes... P. 147.*
- ⁴⁶⁹ При Тиберии *ауксилии* насчитывали около 125 000 человек. В дальнейшем численность отрядов этого типа неизменно возрастала и в конце I в. достигла 150 000–200 000 человек, и 200 000–220 000 человек в конце II в. — начале III в.; в то же время количество солдат в легионах

- составляло 170 000 человек (*Cheesman G. L. The Auxilia of the Roman Imperial Army. London, 1998. P. 168; Cosme P. Citoyen romain et auxiliaire. P. 91.*
- ⁴⁷⁰ *Cascarino G. L'esercito Romano... P. 159.*
- ⁴⁷¹ Ibid.
- ⁴⁷² *Richardot Ph. Hiérarchie militaire et organisation légionnaire chez Végèce. 405–426 // HRAR. Paris, 1995. P. 411.*
- ⁴⁷³ *Lebedynsky I. Armes et guerriers barbares au temps des grandes invasions IV au VI siècles après J.-C. Paris, 2001. P. 139.*
- ⁴⁷⁴ *Southern P., Dixon K. R. The Late Roman Army. P. 116.*
- ⁴⁷⁵ «Securibus gladiisque succincti».
- ⁴⁷⁶ У Вегеция — *bipinnis*.
- ⁴⁷⁷ Вегеций следующим образом описывает это оружие: «Двуострая секира — это секира, имеющая с обеих сторон очень широкое и острое лезвие» («*Bipinnis est securis habens ex utraque parte latissimum et acutissimum ferrum*») (*Veg., IV, 46*).
- ⁴⁷⁸ *Southern P., Dixon K. R. The Late Roman Army. P. 112.*
- ⁴⁷⁹ *Feugère M. L'armement... P. 273.*
- ⁴⁸⁰ *Le Bohec Y. L'armée Romaine sous le Bas-Empire. P. 111, n. 31.*
- ⁴⁸¹ Об этом см. ниже.
- ⁴⁸² Тактика, выработанная римлянами к концу республики, требовала от каждого отдельного бойца личного мужества, физической силы (хотя бы для того, чтобы метать тяжелые *pila*) и умения хорошо обращаться с оружием. Г. Дельбрюк приходит к мысли о том, что использование традиционной римской тактики было возможно только «при наличии очень хорошо обученных войск» (*Дельбрюк Г. История военного искусства... С. 162*).
- ⁴⁸³ *Махлаюк А. В. Процесс «варваризации» римской армии в оценке античных авторов»// АМА. Вып. 11. Саратов, 2002. С. 128.*
- ⁴⁸⁴ «У неприятельских солдат был особый способ сражения: сначала они набегали с большой стремительностью, смело занимали позицию, не слишком держа при этом строй, сражались небольшими группами и рассыпанным строем; если же их теснили, то они не считали позором подаваться назад и оставлять занятое место. Они привыкли к своего рода варварскому способу сражения от постоянных войн с лузитанами и другими варварами, так как на солдат вообще оказывают большое влияние нравы тех стран, где они долго стоят» (пер. М. М. Покровского).
- ⁴⁸⁵ *Холмогоров В. И. Основные черты... С. 52.*
- ⁴⁸⁶ *Feugère M. L'armement du Bas-Empire// ARG. Paris, 1996. P. 169.*
- ⁴⁸⁷ «...*Ex sex legionibus similibus armorum*».
- ⁴⁸⁸ *Feugère M. L'armement... P. 267.*

- ⁴⁸⁹ *Southern P., Dixon K. R. The Late Roman Army. P. 124.*
- ⁴⁹⁰ «...*Soccis etiam hoc est calciamentis...*»
- ⁴⁹¹ *Alexandra A., Gilbert F. Légionnaires, auxiliaires et fédérés sous le Bas-Empire romain. Paris, 2009. P. 51; Summer G. Roman Military Clothing (2) AD 200–400. Oxford, 2003. P. 36.*
- ⁴⁹² *Alexandra A., Gilbert F. Légionnaires, auxiliaires et fédérés... P. 58–59; D'Amato R., Summer G. Roman Military Clothing (3) AD 400–600. Oxford, 2005. P. 18.*
- ⁴⁹³ *Southern P., Dixon K. R. The Late Roman Army. P. 123.*
- ⁴⁹⁴ *Alexandra A., Gilbert F. Légionnaires, auxiliaires et fédérés... P. 80.*
- ⁴⁹⁵ На арке Гелерия, например, изображены солдаты, не носящие штанов.
- ⁴⁹⁶ «...Никому не дозволяется носить парфянскую обувь и штаны в черте досточтимого города» («...*Usum tzangarum adque bracarum intra urbem venerabilem nemini liceat usurpare*»).
- ⁴⁹⁷ Уже к концу III в. паннонские шапки были настолько широко распространены в римской армии, что их носили даже высшие военачальники, как свидетельствует об этом скульптурная группа тетрархов из Венеции.
- ⁴⁹⁸ *Southern P., Dixon K. R. The Late Roman Army. P. 123.*
- ⁴⁹⁹ *Summer G. Roman Military Clothing (3) AD 400–600. Oxford, 2005. P. 7–9.*
- ⁵⁰⁰ «*Tunicas russas militares*».
- ⁵⁰¹ *Summer G. Roman Military Clothing... P. 37–38.*
- ⁵⁰² «*Subarmalem profundum*».
- ⁵⁰³ *Southern P., Dixon K. R. The Late Roman Army. P. 123; Summer G. Roman Military Clothing... P. 10–12.*
- ⁵⁰⁴ *Le Bohec Y. L'armée Romaine sous le Bas-Empire. P. 114.*
- ⁵⁰⁵ *Cascarino G. L'esercito Romano... P. 186.*
- ⁵⁰⁶ *Герцман Е. В. Музыка древней Греции и Рима. СПб., 1995. С. 242; Cascarino G. L'esercito P. 186.*
- ⁵⁰⁷ *Герцман Е. В. Музыка... С. 243.*
- ⁵⁰⁸ Там же. С. 242.
- ⁵⁰⁹ *Cascarino G. L'esercito... P. 186.*
- ⁵¹⁰ Ibid. P. 187.
- ⁵¹¹ Ibid.
- ⁵¹² *Gilbert F. Légionnaires... P. 54.*
- ⁵¹³ *Feugère M. Les armes... P. 70; Stephenson I. P. Roman Infantry Equipment. The Later Empire. Gloucestershire, 2001. P. 106*
- ⁵¹⁴ *Stephenson I. P. Roman Infantry Equipment... P. 103–106.* — Саркофаг, называемый «Большим саркофагом Лудовизи» представляет батальную сцену между римлянами и варварами, возможно, готами. Был изготовлен предположительно в 251/252 г.
- ⁵¹⁵ «...*Bucina quae in semet aereo circulo flectitur*».

- ⁵¹⁶ «Относительно буцины и музыкальных инструментов вообще, авторы, древние и современные, недостаточно точны. В частности, они путают ее с *cornu*, как это делает Вегетий. Путаница порождена тем фактом, что название „буцина“ было дано также духовому металлическому инструменту, появившемуся в средневековую эпоху» (*Cascarino G. L'esercito... P. 189*).
- ⁵¹⁷ *Feugère M. Les armes... P. 70*.
- ⁵¹⁸ *Герцман Е. В. Музыка... С. 245; Cascarino G. L'esercito Romano... P. 189*.
- ⁵¹⁹ *Cascarino G. L'esercito... P. 189*.
- ⁵²⁰ *Ibid.*
- ⁵²¹ *Ibid.*
- ⁵²² *Герцман Е. В. Музыка... С. 245*.
- ⁵²³ Там же. С. 246.
- ⁵²⁴ *Коннолли П. Греция и Рим. Энциклопедия военной истории / Пер. с англ. С. Лопуховой, С. Хромовой. М., 2001. С. 237; Gilbert F. Le soldat romain à la fin de la république et sous le Haut-Empire. Saint-Germain-du-Puy, 2004. P. 34; Cascarino G. L'esercito... P. 190*.
- ⁵²⁵ *Cascarino G. L'esercito... P. 190*.
- ⁵²⁶ *Ibid.*
- ⁵²⁷ *Meucci R. Roman military Instruments and the Lituus // The Galpin Society Journal. 42, Aug. 1989. P. 88*.
- ⁵²⁸ *Герцман Е. В. Музыка... С. 245*.
- ⁵²⁹ *Cascarino G. L'esercito... P. 189*.
- ⁵³⁰ «...*Classicumque apud eum cani et altetum illi jubet praetotium tendi*».
- ⁵³¹ «...*Classico ad contionem exercitu convocato...*».
- ⁵³² «...*Revocantibus agmina classicis...*».
- ⁵³³ *Feugère M. Les armes... P. 70*.
- ⁵³⁴ «...*Artemque modulatus incedendi per pyrricham concinentibus discretet fistulis*»; ср. XXIV, 6, 10.
- ⁵³⁵ «*Romani vibrantesque clipeos velut pedis anapaesti praecincentibus modulis lenius procedebant*».
- ⁵³⁶ Аммиан постоянно подражает более ранним авторам, прибегает к реминисценциям и заимствованиям (*Crump G. A. Ammianus Marcellinus... P. 128*).
- ⁵³⁷ О том, что Аммиан обращался к труду Авла Гелия, см.: *Barnes T. D. Ammianus Marcellinus and the Representation of Historical Reality. Ithaca-London, 1998, XIV. P. 84*.
- ⁵³⁸ Конечно же, утверждение Аммиана о римлянах, идущих под звуки флейт, не должно восприниматься как свидетельство копирования в позднеримскую эпоху спартанских приемов: римские боевые порядки продвигались медленно, в сплоченном строю, что и позволило исто-

- рику прибегнуть к аллюзиям на давно ушедшую эпоху (*Janniard S. Campicursio... P. 278*).
- ⁵³⁹ *Cascarino G. L'esercito... P. 185*.
- ⁵⁴⁰ *Ibid.*
- ⁵⁴¹ *Feugère M. Les armes... P. 70*.
- ⁵⁴² *Ростовцев М. Фрагмент римского легионного знамени. С. 129–136 // ЖМНП. СПб., 1908. Новая серия. №14, отд. 5. Апрель. С. 133*.
- ⁵⁴³ *Le Bohec Y. L'armée Romaine sous le Bas-Empire. P. 88*.
- ⁵⁴⁴ *Кардини Ф. Истоки... С. 154*.
- ⁵⁴⁵ *Alexandra A., Gilbert F. Légionnaires, auxiliaires et fédérés... P. 47*.
- ⁵⁴⁶ *Richardot Ph. La fin de l'armée romaine (284–476). Paris, 2005. P. 10*.
- ⁵⁴⁷ *Нефёдкин А. К. Комментарии. С. 133–134*.
- ⁵⁴⁸ От парфян, по всей видимости, драконы были позаимствованы персами (SHA, XXVI, 28, 5), а также индийцами. О последних сообщает «Суда» (s. v. Ἰνδοί): «Инды — варварский народ. Для войны же у них существовали значки на каждую тысячу всадников: дракон, вздернутый на жердь, у которого оскалившая зубы и имеющая угрожающую пасть голова была сделана из серебра, прочее же тело было из шелка, в длину и ширину украшенное цветом так, как у истинного дракона. Носящий его всадник, подняв на воздух жердь, гонит с силой коня; и, вероятно, получалось, что дуновение, гонимое силой внутрь пустой ткани и не могущее найти выход в оболочке, волновало воздух, поднимало пеструю ткань, кружа ее разными поворотами, словно это след от настоящего дракона» (Цит. по: *Нефёдкин А. К. Комментарии. С. 135*).
- ⁵⁴⁹ *Нефёдкин А. К. Комментарии. С. 133*.
- ⁵⁵⁰ *Richardot Ph. La fin... P. 10–11*.
- ⁵⁵¹ ...А над ними в утихшем
Ветре обвисли на копьях грозившие недругам змеи.
(Пер. М. Л. Гаспарова).
- ⁵⁵² *Le Bohec Y. L'armée Romaine sous le Bas-Empire. P. 89, n. 173*.
- ⁵⁵³ *Richardot Ph. La fin... P. 9*.
- ⁵⁵⁴ Константин родился в 316 г., а Констанций — в 317 г.
- ⁵⁵⁵ *Hatt J. Celtic Symbols // Conversion of Constantine / ed. By John W. Eadie. New York: Holt, Reinhart and Winston. 1971. P. 34–37*.
- ⁵⁵⁶ *Земскова В. И. Христианская базилика... С. 166*.
- ⁵⁵⁷ Там же.
- ⁵⁵⁸ *Ibid. P. 31, n. 34*.
- ⁵⁵⁹ Возможны также варианты «IN HOC SIGNO VINCAS» или «IN NOMINE XRI VINCAS SEMPER».
- ⁵⁶⁰ *Richardot Ph. La fin... P. 10*.
- ⁵⁶¹ *Ibid. P. 11–12*.

- ⁵⁶² Ibid. P. 12.
- ⁵⁶³ *Feugère M. Les armes...* P. 214; *Stephenson I. P. Romano-Byzantine Infantry Equipment.* P. 129.
- ⁵⁶⁴ *Feugère M. Les armes...* P. 214.
- ⁵⁶⁵ *Richardot Ph. La fin...* P. 294.
- ⁵⁶⁶ *Stephenson I. P. Romano-Byzantine Infantry Equipment. Gloucestershire: Tempus Publishing Ltd, 2006.* P. 137–140; *Chevedden P. E. Artillery in Late Antiquity...* P. 149–151.
- ⁵⁶⁷ *Peterson D. La légion...* P. 62.
- ⁵⁶⁸ *Chevedden P. E. Artillery in Late Antiquity...* P. 147.
- ⁵⁶⁹ *Осаpec Ф. Византийская армия...* С. 72.
- ⁵⁷⁰ *Stephenson I. P. Roman Infantry Equipment. The Later Empire. Gloucestershire, 2001.* P. 92–96; *Southern P., Dixon K. R. The Late Roman Army.* P. 152.
- ⁵⁷¹ «Catapultarum rationes e quibus membris et proportionibus componantur dixi».
- ⁵⁷² *Cascarino G. L'esercito Romano...* P. 278–279.
- ⁵⁷³ *Stephenson I. P. Romano-Byzantine Infantry Equipment.* P. 142.
- ⁵⁷⁴ Описания метательных машин, сделанные Аммианом, давно уже попали в поле зрения историков. Анализируя их, исследователи приходили порой к диаметрально противоположным выводам. Некоторые полагали, что Аммиан особенно интересовался артиллерией, что выдает в нем бывшего офицера этого рода войск, другие же, напротив, отмечали допущенные им многочисленные и грубые неточности (*Matthews J. The Roman Empire of Ammianus (with new introduction). Ann Arbor, 2007.* P. 301, n. 28).
- ⁵⁷⁵ Возможно, Аммиан имеет в виду здесь *манубаллисты*.
- ⁵⁷⁶ *Маллеолами* назывались зажигательные стрелы (*Veg., IV, 18*). О способе их изготовления говорит Аммиан: «К камышовому древку стрелы приделывается ниже острия коробка из железной проволоки, похожая по форме на женскую прялку, которой ткнут полотняную пряжу; пустой ее желудочек со множеством мелких отверстий заполняется горючим материалом, закладывается также и фитиль. Если выпустить ее осторожно из слабо натянутого лука — фитиль тухнет от быстрого полета — и она вонзится во что-нибудь, то разгорается; от брызг воды пламя становится еще сильнее, и нет иного способа потушить огонь, как засыпать его песком» (*Amm., XXIII, IV, 14–15*; пер. Ю. А. Кулаковского и А. И. Сонни). Изобретение *фаларики* Тит Ливий приписывает сагунтинцам, использовавшим этот вид оружия в борьбе против Ганнибала (*Liv.; XXI, 8, 10–12*). Детальное описание ее дает нам Вегеций: «Фаларика же похожа на копье и снабжена крепким железным наконечником; между трубкой наконечника и древком она покрыта серой,

- асфальтом, смолой и обмотана паклей, пропитанной маслом, которое называется зажигательным (нефть); такое копье, брошенное баллистой, прорвав прикрытие, горящим вонзается в дерево, и не раз оно зажигало эту башнеобразную машину» (*Veg., IV, 18*; пер. С. П. Кондратьева). Согласно Ливию, наконечник *фаларики* имел в длину три фута и мог вместе с панцирем пронзить человека (*Liv.; XXI, 8, 11*).
- ⁵⁷⁷ *Richardot Rh. La fin...* P. 259.
- ⁵⁷⁸ *Feugère M. Les armes...* P. 222.
- ⁵⁷⁹ *Le Bohec Y. L'armée Romaine sous le Bas-Empire.* P. 111, n. 37.
- ⁵⁸⁰ *Le Bohec Y. L'armée Romaine sous le Bas-Empire.* P. 148.
- ⁵⁸¹ Ibid. P. 93.
- ⁵⁸² *Delmaire R. La caisse...* P. 326.
- ⁵⁸³ Один из эдиктов императора Анастасия показывает, что дуксы получали часть своего содержания от государства, а другую часть им выплачивали торговцы Месопотамии и Клисмы (*Delmaire R. La caisse...* P. 326).
- ⁵⁸⁴ Ibid. P. 327.
- ⁵⁸⁵ *Фихман И. Ф. Египетский архив середины IV в. н. э. // ВВ. 1967. Т. 27.* С. 299–301.
- ⁵⁸⁶ Вероятно, речь идет о готских поселенцах, отправленных Феодосием в Египет в 380 г. (*Zos., IV, 30*).
- ⁵⁸⁷ Впрочем, на деле часто получалось так, что солдаты притесняли и обирали крестьян (*Le Bohec Y. L'armée Romaine sous le Bas-Empire.* P. 93).
- ⁵⁸⁸ *Глушанин Е. П. 1) Позднеримский военный мятеж и узурпация в первой половине IV в. // Вопросы политологии. Барнаул, 2001. Вып. 2. С 124; 2) Позднеримский военный мятеж и узурпация в эпоху первой тетрархии // АДСВ. Екатеринбург, 1998. С. 11; 3) Ранневизантийский военный мятеж и узурпация в IV в. // Актуальные вопросы военной истории и международных отношений. Сб. науч. статей. Барнаул, 1996. С. 28.*
- ⁵⁸⁹ «...Per municipia... et castella» (*Amm., XIV, 2, 5*).
- ⁵⁹⁰ *Le Bohec Y. L'armée Romaine sous le Bas-Empire.* P. 118.
- ⁵⁹¹ Это Лагерь Геркулеса, Квадрибургий, Трицензимы, Новезий, Бонна, Антеннак и Бингион (*Amm., XVIII, 2, 4*). Все они были захвачены и разрушены германцами во время войны Констанция II с Магненцием.
- ⁵⁹² «...Ex annona decem dierum et septem, quam in expeditionem pergens vehebat cervicibus miles...»
- ⁵⁹³ «...Ex eo cibo, quem animalia tribunorum vehebant et comitum...»
- ⁵⁹⁴ *Le Bohec Y. L'armée Romaine sous le Bas-Empire.* P. 130.
- ⁵⁹⁵ Во время персидского похода Юлиана римляне везли с собой 50 судов для сооружения понтонов (*Amm., XXIII, 3, 9*).
- ⁵⁹⁶ *Le Bohec Y. L'armée Romaine sous le Bas-Empire.* P. 122, n. 155.

- ⁵⁹⁷ «Ritu itaque sollertissimi cuiusdam speculatoris ignotus ob squalorem vultus et maciem rumusculos colligebat tunc crebrescentes...»
- ⁵⁹⁸ «...Emissarios quosdam fallendi perstringendique gnaros...»
- ⁵⁹⁹ *Le Bohec Y.* L'armée Romaine sous le Bas-Empire. P. 122, n. 158.
- ⁶⁰⁰ Ibid. P. 123, n. 162.
- ⁶⁰¹ Ibid. P. 122, n. 156.
- ⁶⁰² Ibid. P. 122.
- ⁶⁰³ «...Motus quosdam barbaricos...»
- ⁶⁰⁴ *Le Bohec Y.* L'armée Romaine sous le Bas-Empire. P. 122.
- ⁶⁰⁵ *Sheldon R. M.* Renseignement et espionage dans la Rome antique / trad. de l'anglais par A. Hasnaoui. Paris: Société d'édition Les belles Lettres, 2009. P. 231; *Данилов Е. С.* Война и разведывательная деятельность в античном Риме. Ярославль: ЯрГУ, 2011. С. 81, примеч. 290.
- ⁶⁰⁶ *Данилов Е. С.* Война и разведывательная деятельность... С. 82.
- ⁶⁰⁷ Там же. С. 81.
- ⁶⁰⁸ Там же. С. 97.
- ⁶⁰⁹ «Tutius autem operantur exploratores noctibus quam diebus. Nam quodammodo ipse sui proditor invenitur cuius speculator fuerit ab aduersariis comprehensus» (Разведчики (*exploratores*) делают это спокойнее ночью, чем днем. Само себе как бы создает предателя то войско, чей разведчик (*speculator*) попадает в руки врагов»).
- ⁶¹⁰ «...Excursatores quidem quingentos et mille sensim praeire disposuit». См. Амм., XXV, 1, 2.
- ⁶¹¹ «Procuratorum partis nostrae tres turmas» (Амм., XXIV, 3, 1).
- ⁶¹² *Данилов Е. С.* Война и разведывательная деятельность... С. 75, примеч., 272.
- ⁶¹³ Там же. С. 76–77.
- ⁶¹⁴ Там же. С. 80.
- ⁶¹⁵ «Saraceni procuratores».
- ⁶¹⁶ «...Praepilatis missilibus per procuratores principii pugnae temptatis».
- ⁶¹⁷ «...Qui loca, per quae iter faciendum est, in progressu et a tergo, dextra laeuaque perlustrent, ne aliquas aduersarii moliantur insidias...»
- ⁶¹⁸ Для их обозначения в источниках также может использоваться термин *speculatores*.
- ⁶¹⁹ «...Insequenti die stadiis ducentis emensis...»
- ⁶²⁰ *Le Bohec Y.* L'armée Romaine sous le Bas-Empire. P. 131.
- ⁶²¹ «...multiplicato scutorum ordine in orbiculatam figuram metatis tutius quievimus castris...»
- ⁶²² *Le Bohec Y.* L'armée Romaine dans la tourmente. Une nouvelle approche de la «crise du III^e siècle». Paris, 2009. P. 57.
- ⁶²³ *Gilbert F.* Le soldat romain à la fin de la république et sous le Haut-Empire. Saint-Germain-du-Puy, 2004. P. 148. — По мнению Цезаря, Помпей в

- битве при Фарсале (48 г. до н. э.) допустил ошибку уже в самом начале сражения, когда приказал своей пехоте оставаться на месте и сохранять строй. Тем самым он отдал инициативу в руки своего противника, солдаты которого, воспламененные желанием сразиться, атаковали его боевые порядки с удвоенной энергией (Caes., BC, III, 92).
- ⁶²⁴ Классическим примером использования традиционной римской тактики является битва при Фарсале. Забросав строй помпеянцев пилумами, солдаты Цезаря вступили в рукопашную схватку. Когда Помпей бросил в атаку конницу и легкую пехоту, которые находились на его левом фланге, Цезарь выдвинул против наступавшего противника свой резерв, состоявший из шести когорт легионеров. Этот резерв отразил натиск превосходящих сил кавалерии Помпея и полностью уничтожил его легкую пехоту (Caes. BC, III, 93).
- ⁶²⁵ Согласно мнению некоторых исследователей, римляне заимствовали построение фалангой от эллинистических армий (*Wheeler E. L.* The Legion as Phalanx in the Late Empire, Part I // ARDV. P. 327). Такое предположение представляется маловероятным, поскольку римская фаланга сформировалась в тот период, когда о военной организации эллинистических государств уже не осталось никаких воспоминаний.
- ⁶²⁶ *Gilbert F.* Le soldat romain à la fin de la république et sous le Haut-Empire. Saint-Germain-du-Puy, 2004. P. 154; *Barlozzetti U., Matteoni S.* Les armes blanches qui ont façonné l'histoire. Des origines au XX siècle en Europe et dans le monde. Paris: Place des victoires, 2010. P. 67.
- ⁶²⁷ *Janniard S.* Armati, scutati et la categorisation des troupes dans l'Antiquité tardive // ARDV. P. 389, n. 1.
- ⁶²⁸ *Lendon J. E.* Le ombre dei guerrieri. Strategie e battaglie nell'età antica. Torino: UTET, 2006. P. 249.
- ⁶²⁹ *Barker Ph.* The armies and enemies of imperial Rome. Organization, tactics, dress and weapons, 150 B. C. to 600 A. D. London, 1972. P. 70; *Cosme P.* L'armée romaine VIII s. av. J.-C. — V s. ap. J.-C. Paris, 2007. P. 216.
- ⁶³⁰ *Le Bohec Y.* L'armée Romaine sous le Bas-Empire. Paris, 2006. P. 133.
- ⁶³¹ «Utque proeliorum periti rectores primo catervas densas opponunt et fortes, deinde leves armaturas, post iaculatores ultimasque subsidiales acies, si fors adegerit, iuvaturas...»
- ⁶³² «...Antepilanis hastatisque et ordinum primis velut insolubili muro...»
- ⁶³³ «...Ad alios postsignanos in acie locatos extrema...»
- ⁶³⁴ *Ле Бож Я.* Римская армия... С. 394.
- ⁶³⁵ *Schmitt O.* Stärke... S. 110.
- ⁶³⁶ «...Subsidialis robustissimus globus...»
- ⁶³⁷ «...Batavos in subsidiis locatos...»
- ⁶³⁸ «...Optimatium globus, inter quos decernebant et reges».
- ⁶³⁹ «...In trigonum, quem cuneum vocant...»

- ⁶⁴⁰ «Acies per cuneos componitur».
- ⁶⁴¹ *Munier G., Kanape P. A. Les Germains. De la conquête romaine aux grandes invasions.* Arles, 2013. P. 55.
- ⁶⁴² *Le Bohec Y. L'armée Romaine dans la tourmente.* P. 128.
- ⁶⁴³ «Item serra dicitur quae ab strenuis directa ante frontem obponitur hostibus, ut turbata acies reparetur». Ср. Veg., III, 19.
- ⁶⁴⁴ «...Fixis corporibus steterant inconcussi».
- ⁶⁴⁵ «...Fronte longa quadro exercitu».
- ⁶⁴⁶ «...In agminis quadrati figuram producto exercitu...»
- ⁶⁴⁷ «...Agmine quadrato incedens...»
- ⁶⁴⁸ «...Lunari acie sinuatisque lateribus».
- ⁶⁴⁹ «...Acie in rotundo habitu figuratam opponit...»
- ⁶⁵⁰ «...A vagantibus globis, quos dicunt drungos».
- ⁶⁵¹ *Le Bohec Y. L'armée Romaine sous le Bas-Empire.* P. 134.
- ⁶⁵² Об этом боевом кличе см. выше.
- ⁶⁵³ *Lendon J. E. Le ombre dei guerrieri...* P. 249.
- ⁶⁵⁴ «...Exoriente vero aurora diei».
- ⁶⁵⁵ «Homines et iumenta cruciabat inedia gravis».
- ⁶⁵⁶ «Inerti discessu».
- ⁶⁵⁷ «...Ad usque plaustra ipsa accessit».
- ⁶⁵⁸ «...A reliquo equitatu desertum...»
- ⁶⁵⁹ «Effusi inmensis agminibus barbari iumenta conterebant et viros».
- ⁶⁶⁰ «...Fixis corporibus steterant inconcussi».
- ⁶⁶¹ Аммиан приводит и другую версию гибели Валента: «Другие рассказывают, что Валент не сразу испустил дух, но несколько кандидатов и евнухов отнесли его в деревенскую хижину и скрыли на хорошо отстроенном втором этаже. Пока там ему делали неопытными руками перевязку, хижину окружили враги, не знавшие, кто он. Это и спасло его от позора пленения. Когда они попытались сломать запертые на засовы двери и их стали обстреливать сверху, то, не желая терять из-за этой задержки возможности пограбить, они снесли визанки камыша и дров, подложили огонь и сожгли хижину вместе с людьми. Один из кандидатов, выскочивший через окно, был взят в плен варварами. Его сообщение о том, как было дело, повергло в большое горе варваров, так как они лишились великой славы взять живым правителя римского государства. Тот самый юноша, тайком вернувшийся потом к нашим, так рассказывал об этом событии (Amm., XXXI, 13, 14–16; пер. Ю. А. Кулаковского, А. И. Сонни).
- ⁶⁶² «Наес numquam pensabilia damna».
- ⁶⁶³ *Дельбрюк Г. История военного искусства...* С. 205.
- ⁶⁶⁴ *Холмогоров В. И. Диоклетиано-константиновская военная реформа...* Гл. XII. С. 78–79.

- ⁶⁶⁵ Там же. С. 79.
- ⁶⁶⁶ *Richardot Ph. La fin...* P. 303–321.
- ⁶⁶⁷ *Ibid.* P. 319.
- ⁶⁶⁸ «Exoriente vero aurora diei».
- ⁶⁶⁹ «Octava tandem hora hostium carpenta cernuntur».
- ⁶⁷⁰ *Гуро П. Частная и общественная жизнь римлян.* СПб., 1995. С. 533.
- ⁶⁷¹ «Unusquisque, apud quem desertor fuerit deprehensus, si plebeiae et humilioris condicionis est, metalli se sciat supplicio puniendum, qui autem superioris cuiuscumque loci dignitatisve sit, media se bonorum parte cognoscat esse multandum» («Если у кого-либо будет обнаружен дезертир, то, если укрывший его плебейского или низкого происхождения, пусть он знает, что будет подвергнут наказанию железом, если же он принадлежит к более высокому сословию или имеет какое-либо звание, то пусть знает, что он будет лишен половины имущества»).
- ⁶⁷² «Eos, qui amputatione digitorum castra fugiunt, secundum divi constantini decretum tua sinceritas non sinat manus deformatione defendi, si quidem possint in quacumque rei publicae parte prodesse qui se sponte truncaverunt» («Пусть в соответствии с постановлением божественного Константина твоя честность не позволяет, чтобы тем, кто посредством отсечения пальцев избегает военной службы, изуродованная рука служила защитой, если искалечившие себя по собственной воле могут быть полезны для каких-нибудь нужд государства»).
- ⁶⁷³ «Si quis ad fugienda sacramenta militiae fuerit inventus truncatione digitorum damnum corporis expedisse, et ipse flammis ultricibus concremetur et dominus eius, qui non prohibet, gravi condemnatione feriat» («Если будет обнаружено, что кто-то, не желая приносить воинскую присягу, искалечил себя, отрубив пальцы, то и сам он пусть будет сожжен на костре возмездия, и господин его, который не помешал ему, пусть понесет тяжелое наказание»).
- ⁶⁷⁴ «Filiis veteranorum, qui armatae militiae paruisent, si in officiis publicis vel ministerio chartularum atque observatione rationum inveniuntur, sciat tua sinceritas esse revocandos» («Если будет обнаружено, что сыновья ветеранов, отслуживших в армии, находятся на государственных должностях в канцелярии или в ведомстве учета, то пусть знает твоя честность, что они должны быть призваны на военную службу»).
- ⁶⁷⁵ *Piganiol A. L'Empire Chrétien (325–395).* Paris, 1972. P. 455.
- ⁶⁷⁶ *Ibid.* P. 455.
- ⁶⁷⁷ *Ibid.*
- ⁶⁷⁸ *Mommsen T. Das römische Militärwesen...* S. 257.
- ⁶⁷⁹ Различные точки зрения по этому вопросу собраны Ф. Ришардо (*Richardot Ph. La fin...* P. 58, n. 5). Любые цифры, полученные на основании списков воинских частей, содержащихся в *Notitia*, представляются

чрезвычайно завышенными. Потому предполагается, что эти данные могут лишь говорить о численности армии при условии полного укомплектования подразделений, что в период Поздней империи было уже трудноосуществимо. К тому же в *Notitia* могли быть внесены давно исчезнувшие войсковые подразделения из старых списков должностей.

⁶⁸⁰ *Modéran Y. L'Empire romain tardif. 235–395 ap. J.-C. Paris, 2006. P. 164.*

⁶⁸¹ *Elton H. Warfare in Roman Europe AD 350–425. Oxford, 1996. P. 128.*

⁶⁸² *Дельбрюк Г. История военного искусства... С. 166.*

⁶⁸³ *Миронов Б. Н. Социальная история России периода империи (XVIII — начало XX в.): Генезис личности, демократической семьи, гражданского общества и правового государства. В 2 тт. СПб, 1999. Т. II. С. 210.*

⁶⁸⁴ *Дельбрюк Г. История военного искусства... Т. II. С. 171.*

⁶⁸⁵ «...Apud Hileiamet Singaram, ubi acerrima illa nocturna concertatione pugnatum est, nostrorum copiis ingenti strage confossis...». Cp. *Zos., II, 43, 1.*

⁶⁸⁶ Самым тяжелым было для римлян поражение под Сингарой, после которого был осажден Нисибис. — «Neque vero ullum Constantio gravissimis proeliis contra Persas bellum fuit graviis» (*Hieron., XII*).

⁶⁸⁷ Зонара утверждает, что Констанций потерял 30 000 из 80-тысячной армии, а Магненций — 24 000 из 36 тысяч.

⁶⁸⁸ Те же самые методы борьбы Констанций будет использовать позднее против цезаря Юлиана, подстрекая к нападениям на Галлию пограничных варваров (*Eunap., Fr., 7. FHG, IV; Amm., XXI, 3, 4*).

⁶⁸⁹ *Amm., XV, 5, 2: «Cum diuturna incuria Galliae cades acerbas rapinasque et incendia barbaris licenter grassantibus nullo iuvante perferrent».*

⁶⁹⁰ Брать штурмом укрепленные города германцы не умели (*Amm., XXXI, 6, 4*). Однако города, оставшиеся без гарнизонов, становились легкой добычей варваров (*Amm., XVII, 10, 1*).

⁶⁹¹ *Barbero A. Barbari... P. 102.*

⁶⁹² Северная часть Фландрии. Эти земли франки заняли во время войны Констанция II с Магненцием и уже считали своими. Расселение варваров на этой территории угрожало коммуникациям между Галлией и Британией (*Barbero A. Barbari.. P. 110*).

⁶⁹³ «Dedentes se cum opibus liberisque suscepit». Cp. *Jul., Ad Ath., 280 b.*

⁶⁹⁴ Тем не менее у нас не существует никаких археологических свидетельств, подтверждающих факт длительного присутствия салических франков в районе Токсандрии. Поэтому некоторые исследователи полагают, что Юлиан поручил защищать опустошенные приграничные римские территории отрядам наемников-варваров, служивших под командованием собственных вождей (*Barbero A. Barbari... P. 112*).

⁶⁹⁵ «Aratque Saurotomatum nuper metata colonis».

⁶⁹⁶ «...Tirones ad peregrina et londinqua Galli mittere, diuturna perturbatione casibusque vexati gravissimis, nec sponte sua poterunt nec coeti»

(«...Истерзанные длительной смутой и несчастьями, галлы не могут ни по своей воле, ни по принуждению посылать рекрутов в чужеземные и отдаленные края»).

⁶⁹⁷ Военные действия против персов проходили, как правило, в Месопотамии. Это была достаточно сильно урбанизированная страна, и любые завоевания, сделанные той или другой противоборствующей стороной, неизменно сопровождались переселением жителей захваченных городов на собственную территорию. Подобные акты имели своей целью не только экономические или военные интересы, но служили также и средством политической пропаганды (*Barbero A. Barbari... P. 122*).

⁶⁹⁸ Чтобы положить конец этим грабегам, весной 358 г. Констанций II переправился со своей армией через Дунай и нанес поражение объединенным силам сарматов и квадов (*Amm., XVII, 12, 4–8*). После этого он заставил сарматов-лимигантиков с семьями и всем имуществом поселиться в империи, возможно, на фракийских землях (*Amm., XVII, 13, 23*).

⁶⁹⁹ В ночь с 27 на 28 сентября.

⁷⁰⁰ *Курбатов Г. Л. Восстание Прокопия (365–366 гг.) // ВВ. Т. XIV. 1958. С. 16, примеч. 90.*

⁷⁰¹ «... Quique coetu militarium nexi ad pacatiora iam vitae discesserant...»

⁷⁰² *Курбатов Л. Г. Восстание Прокопия... С. 18.*

⁷⁰³ 27 мая 366 г.

⁷⁰⁴ *Глушанин Е. П. Генезис... С. 100.*

⁷⁰⁵ *Курбатов Л. Г. Восстание Прокопия... С. 24.*

⁷⁰⁶ *Курбатов Г. Л. Либаний о Фракии // Българска Академия на науките. Известия на Института за история. Т. XI, 1962. С. 160.*

⁷⁰⁷ Там же.

⁷⁰⁸ Аммиан со всей определенностью сообщает, что Прокопию оказали помощь именно те готы, которые находились в союзнических отношениях с Империей и считались дружественным народом («...Gens amica Romanis foederibusque ingenuae pacis...») (*Amm., XXVII, 5, 1*). См.: (*Ременников А. М. Вестготы и Римская империя накануне нашествия гуннов // ВДИ. 1967. №1. С. 103.*

⁷⁰⁹ *Ременников А. М. Вестготы... С. 99.*

⁷¹⁰ *Глушанин Е. П. Генезис... С. 111.*

⁷¹¹ *Томпсон Э. А. Римляне и варвары. Падение Западной империи. СПб., 2003. С. 26.*

⁷¹² Так же как и его брат, Валент прибежал к жестким мерам, направленным на пополнение армии. Во время его правления многие дезертиры и лица, уклонявшиеся от военного набора, скрывались в монастырях (*Глушанин Е. П. Генезис... С. 102*). Видимо, именно против них был направлен закон Валента, по которому монахи также обязаны были служить в армии (*Oros., VII, 33, 1–3*).

- ⁷¹³ «Экономический подъем IV в. породил сложную систему *aurum tironicum*, чрезмерное развитие которой вызвало кризис в институтах пополнения войска на самом пороге Адрианополя» (Глушанин Е. П. Генезис... С. 104). Лебедева Г. Е. Социальная структура ранневизантийского общества (по данным кодексов Феодосия и Юстиниана). Л., 1980. С. 46–47.
- ⁷¹⁴ Глушанин Е. П. Генезис... С. 104.
- ⁷¹⁵ Лебедева Г. Е. Ранневизантийское законодательство... С. 155.
- ⁷¹⁶ Там же.
- ⁷¹⁷ Там же.
- ⁷¹⁸ «...*Aurum saepe pro corporibus inmane deposcitur atque advenarum coemptio iuniorum insolentius quam convenit aestimatur*» («...Золото, получаемое вместо рекрутов, часто взимается в чрезмерном количестве, и наем молодых людей из чужеземцев обходится дороже, чем это надлежит»).
- ⁷¹⁹ Barbero A. Barbari... P. 127.
- ⁷²⁰ «Ты — Германик, ибо тебе сдавались в плен, ты — Аламаник, ибо тебе выдавали узников, ты — Сарматик, ибо побеждал и миловал» (пер. М. Л. Гаспарова).
- ⁷²¹ Дельбрюк Г. История военного искусства... С. 181.
- ⁷²² «*Tirocinium et quaedam utilia rei Romanae pollicebantur*».
- ⁷²³ «*Ut praecceptum est — iuventute valida nostris tirociniis permiscenda*».
- ⁷²⁴ Seillier Cl. Les Germains dans l'armée romaine tardive en Gaule septentrionale. Le témoignage de l'archéologie. ARB–AFAM. 1993. P. 188.
- ⁷²⁵ Ibid. P. 189.
- ⁷²⁶ Kazanski M. Les Barbares orientaux et la défense de la Gaule aux IV–V siècles. P. 175–181. ARB–AFAM. P. 178.
- ⁷²⁷ Demougeot E. La formation de l'Europe et les invasions barbares. En 2 t. Paris, 1969, 1979. T. 2/1. P. 56–63, 86–94, 97–100, 106–113, 121–128.
- ⁷²⁸ Kazanski M. Les Barbares orientaux... P. 178.
- ⁷²⁹ «...*Quae spes rem Romanam aliquotiens adgravavit*».
- ⁷³⁰ *Armipotens dudum celebrari Gallia gessit Trevericaeque urbis solium, quae proxima Rheno, Pacis ut in mediae gremio segura quiescit, Imperii vires quod alit, quod vestit et amat.*
- ⁷³¹ Холмогоров В. И. Римский Кельн и прирейнская Галлия в III–IV веках нашей эры / Архив СПб ИИ РАН. Русская секция. Фонд 276. Опись 2. Ед. хран. 47. С. 55; см. прим. 3, где приводится ссылка на археологические данные, подтверждающие слова поэта о процветании Тревер в этот период.
- ⁷³² Dessau H. Inscriptiones Latinae selectae. Vol. II, pars I. Berlin. 1974: 5555, (Константина) — *aureo saeculo ddd. nnn. Invictissimorum prin/cipum*

- Valentiniani Valentis et Grat[i]ani... etc.* (367/375 гг.); 5363, (Северная Африка, между Утикой и Вагой в местности Хеншир Тут-эль-Кайра) — *et[erno saeculo in] victissimorum p[rin]cipum ddd. / nnn. Valentis Gratiani et Val[entiniani]... etc.* (376 гг.); 5520 (Верона) — *horante beatitudine / temporum ddd. nnn. / Gratiani Valentiniarii / et Theodosi Auggg... etc.* (379/383 гг.).
- ⁷³³ «*Sed longae securitas pacis homines partim ad delectationem otii partim ad ciuilia transduxit officia*».
- ⁷³⁴ О провозглашении Феодосия в Сирмии см. Cons. Const., а. 379; Soz., VII, 2.
- ⁷³⁵ Вольфрам Х. Готы. От истоков до середины VI в. (опыт исторической этнографии) / Пер. с нем. Б. П. Миловидова, М. Ю. Некрасова. СПб, 2003. С. 189.
- ⁷³⁶ В качестве примера можно вспомнить, что в 378 г. одно только известие об уходе императора со своей армией на восток заставило лентиевцев забыть о мирном договоре и со всеми силами вторгнуться в Галлию (Amm., XXXI, 10, 4–10).
- ⁷³⁷ Эта военная кампания Грациана была очень недолгой и закончилась счастливо для римлян, так как, очевидно, уже в сентябре 379 г. н. э. император возвратился в Треверы (Auson., Grat. Actio, 18, 82).
- ⁷³⁸ Баутон был возведен Грацианом в звание *magister militum* (Eunap., fr. 53; Zos., IV, 53, 1); в 388 г. на этом посту его сменил Арбогаст (Zos., IV, 53, 1), после чего последний превратился в единоличного хозяина западной половины Империи (Zos., IV, 53, 1–3); он же провозгласил императором Евгения (Zos., IV, 54, 4; Oros., VII, 35, 10–11; Socr., V, 25; Soz., VII, 22).
- ⁷³⁹ Сократ Схоластик утверждает, что Феодосий заболел сразу же после его совместного похода с Грацианом, еще не дойдя до Константинополя, то есть в 379 г., а выздоровление его наступило лишь в ноябре 380 г. («в первое свое и пятое консульство Грациана») (Socr., V, 6). Таким образом, согласно Сократу, Феодосий проболел около года, что, конечно же, явилось следствием ошибки историка, объединившего события двух кампаний.
- ⁷⁴⁰ «*Theodosio fatali desperatione succumbente*».
- ⁷⁴¹ А. Пиганьоль предполагает, что решение поселить варваров в качестве федератов в Паннонии было принято на последнем совещании с Феодосием в Сирмии: Piganiol A. L'Empire chrétien. P. 222–223; в таком случае это означало бы, что совещание проходило в то время, когда варвары опустошали Паннонию, Фессалию, Эпир и Грецию. Тогда Феодосию было бы практически невозможно добраться из Сирмии до Фессалоник. К тому же подобное предположение противоречит данным наших источников: согласно утверждению Сократа, Феодосий

прибыл в Фессалоники после победы, одержанной над готами Socg., V, 6), а Иордан говорит, что наступление готов было спровоцировано именно болезнью Феодосия (Jord., 140).

⁷⁴² *Piganiol A. L'Empire chrétien. P. 222–223.*

⁷⁴³ *Вольфрам Х. Готы. С. 190, прим. 92, 191.*

⁷⁴⁴ *Piganiol A. L'Empire Chrétien. P. 244.*

⁷⁴⁵ *Ibid. P. 248.*

⁷⁴⁶ *Ibid.*

⁷⁴⁷ В первый раз Меробавд стал консулом в 377 г.

⁷⁴⁸ *Piganiol A. L'Empire Chrétien. P. 243.*

⁷⁴⁹ Меробавд, несмотря на дважды предоставленное ему Грацианом консульское достоинство, открыто перешел на сторону узурпатора.

⁷⁵⁰ Не исключено, что причиной неприязни военных кругов к Грациану стали его решительные действия, направленные против языческой религии. В числе таких мер были вынос алтаря Победы из здания сената в Риме и конфискация годовых доходов жречества, т. е. фактическое «упразднение» язычества. Согласно Зосиму, накануне своего падения Грациан отказался от звания великого понтифика, которое до него носили все императоры (Zos., IV, 36, 5). Языческие верования всегда были сильны в западно-римской военной среде. Достаточно вспомнить тот факт, что в 382 г. Баутон противостоял Амбросию в деле об алтаре Победы (Ambr., Ep., 1, 57, 3). Это объясняется прежде всего тем, что среди солдат и офицеров галльской армии был большой процент германцев, придерживавшихся традиционных культов. Именно поэтому ни Юлиан, ни Евгений не встретили никакой оппозиции среди военных в своих попытках возродить языческую религию.

⁷⁵¹ «...Actor eius fundi, in quo alienigena vel idoneus militiae vel ante iam traditus latuerit, ultima flammaram animadversione consumatur».

⁷⁵² *Barbero A. Barbari... P. 203.*

⁷⁵³ *Лукомской Л. Ю. Аммиан Марцеллин и его время. Вступительная статья. Аммиан Марцеллин. Римская история. СПб., 1994. С. 19.*

⁷⁵⁴ «His temporibus raro contingit...»

⁷⁵⁵ *Pichardot Ph. La fin... P. 281.*

⁷⁵⁶ «...In Latinos ritus transistis Alani».

⁷⁵⁷ Впрочем, А. Барберо предполагает, что для столь позднего периода утверждение, что варвары вступают в римскую армию и подвергаются романизации, стало уже риторическим топосом, все менее и менее соответствующим реалиям своего времени (*Barbero A. Barbari... P. 153*).

⁷⁵⁸ «...Simul externis praecepta ferebat Auxiliis. Ibat patiens dicionis Alanus,

Qua nostra iussere tubae mortemque petendam

Pro Lacio docuit gentis praefectus Alanus.

(...Одновременно он отправил приказы чужеземным

Вспомогательным войскам. Шел привыкший повиноваться алан,

Куда его звали наши трубы, и обучил его умирать

За Лаций префект аланского племени).

⁷⁵⁹ *Кулаковский Ю. А. Избранные труды... С. 90.*

⁷⁶⁰ *Холмогоров В. И. Диоклетиано-константиновская военная реформа... Гл. X. С. 36.*

⁷⁶¹ *Корсунский А. Р., Гюнтер Р. Упадок и гибель Западной Римской империи и возникновение германских королевств (до середины VI в.). М., 1984. С. 8–29.*

⁷⁶² *Piganiol A. L'Empire Chrétien... P. 459–461.*

⁷⁶³ Относительно датировки трактата Вегеция «Краткое изложение военного дела» см. *Банников А. В. Император-адресат Вегеция в его трактате о военном деле // Мнемон. Исследования и публикации по истории античного мира. Сб. статей / под ред. проф. Э. Д. Фролова. Вып. 4. СПб., 2005. С. 397–422.*

⁷⁶⁴ «...Qui usus paratior creditur, quia non desiderat fundam».

⁷⁶⁵ Свинцовая пуля весила около 40 г и имела площадь поверхности в 2,6 раза меньше по сравнению с аналогичным каменным снарядом и в 3,4 раза меньше по сравнению с глиняным. Поэтому дальность полета свинцовой пули, пущенной из пращи, намного превосходила дальность полета камней и глиняных снарядов: 352 м против 232 и 200 м соответственно (*Козленко А. В. Пљумбата... С. 295, примеч. 20*). К тому же даже на излете тяжелая свинцовая пуля сохраняла 42% от первоначального количества энергии броска, в то время как камень — 23% и глиняный снаряд — 19%. Поэтому удар свинцовой пули был намного более смертоносным, нежели удар камня или глиняного снаряда (Там же. С. 295, примеч. 21). Свинцовые пули для пращей появились у римлян достаточно рано. Во времена Поздней республики их использование стало уже общепринятым ([Caes.], *Bell. Afr.*, 20).

⁷⁶⁶ «Funditores cum fustibalis et fundis rotundis lapidibus destinatis...» — *Ср. Veg., I, 16; II, 15; III, 4; IV, 29.*

⁷⁶⁷ *Банников А. В. Флавий Вегеций Ренат о кризисе римской военной системы // Вестник Санкт-Петербургского университета. Серия 2, История. Вып. 1, 2008. С. 121–127.*

⁷⁶⁸ «Barbari autem scutati pedites».

⁷⁶⁹ «His praecipue utuntur, quas bebras vocant, et binas etiam ac ternas in proeliis portant». Вегеций является нашим единственным источником, говорящим о *бобрах*. К сожалению, он не поясняет, в чем была

особенность этих копий. По мнению М. Фожера, *бебры*, вероятно, имели наконечники с двумя зубцами, получившими широкое распространение с IV в. (*Feugère M. Les armes...* P. 237).

⁷⁷⁰ «Scutati (qui) plumbatis gladiis et missilibus accincti, sicut nunc prope omnes milites videntur armati».

⁷⁷¹ *Richardot Ph. La fin de l'armée romaine...* P. 277.

⁷⁷² *Périn P., Feffer L. Ch. Les Francs. 1987. Т. 2. P. 88; Todd M. Les Germains. Aux frontières de l'Empire romain. Arnaud Colin, 1990. P. 116.*

⁷⁷³ «...Centuriae, hoc est cohortes».

⁷⁷⁴ *Клауде Д. История вестготов / Пер. с нем. С. В. Иванова. СПб., 2002. С. 68.*

⁷⁷⁵ *Wolfram H. L'armée romaine...* P. 13; *Диснер Г.-И. Королевство вандалов. Взлет и падение. СПб., 2002. С. 148.*

⁷⁷⁶ *Syme R. Ammianus and the Historia Augusta. Oxford, 1968. P. 112–113.*

⁷⁷⁷ «More barbarico».

⁷⁷⁸ Об этом подробнее см. ниже.

⁷⁷⁹ «Nam licet exemplo Gothorum et Alanorum Hunnorumque equitum arma profecerint».

⁷⁸⁰ Здесь шагают им вслед огромные рыжие галлы —
Те, кого быстрый Родан питает и медленный Апар,
Те, кто, рождаясь на свет, испытывается водами Рейна,
Те, наконец, на кого торопливая в беге Гарумна
Плещет попятной волной, океанским гонима приливом.

(пер. М. Л. Гаспарова)

⁷⁸¹ Алкид ведет Гераклу когорту, а Юпитеру
Царь богов. И был послан знаменосец
Вперед налегке: настолько спешат выступить отряды.
Нервий следует тут же, и тот, кто заслужил название Счастливым,
И легион, получивший свое название от Августа и принявший имя
Непобедимых, и, как свидетельствуют о том изображения на щитах, —
отважные Львы.

⁷⁸² «Notissima Marti robora».

⁷⁸³ «...Εξ τάγματα στρατιωτῶν ... χιλιάδων ἀριθμὸν ὄντα τεσσάρων».

⁷⁸⁴ «...Ῥώμη τοῦ Ῥωμαϊκοῦ στρατεύματος κεφάλαιον ὄντες».

⁷⁸⁵ *Richardot Ph. La fin de l'armée romaine...* P. 320.

⁷⁸⁶ «Действительно, войны IV века почти все развертываются на римской территории; такие крупные наступательные предприятия, как персидский поход Юлиана в 363 г., являлись только исключениями, заранее обреченными на неудачу, отдельные же переходы римской армии через Рейн были в сущности лишь развитием обороны и не преследовали никаких наступательных целей. Крупнейшие сражения этой эпохи — под Аргенторатом (357 г.) и при Адрианополе (378 г.) — также были

вызваны лишь стремлением восстановить нарушенный status quo, разгромить варваров, утвердившихся в пределах Империи» (*Холмогоров В. И. Диоклетиано-константиновская реформа...* Гл. XIII. С. 82 (отдельная нумерация)).

⁷⁸⁷ В. И. Холмогоров насчитывает 17 значительных набегов различных германских племен на западные провинции Империи (Галлию, Рецию, Иллирию и Паннонию), произошедших за период с 354 г. по 378 г. (Там же).

⁷⁸⁸ Ныне ж, после того, как в управу мне передан Иллирик,
Стал как я их вождем, — мечи и дроты толь многи,
Стольки я шлемы трудом уготовал великим фракиян,
В распоряженье мое привергнуть подать железом
Римские грады я повеленьем принудил законным.

(пер. Р. Л. Шмаракова)

⁷⁸⁹ Красноречивую оценку заключенному договору дал сенатор Лампадий, произнесший шепотом: «Это рабство, а не мир» («Non est ista pax, sed pactio servitutis») (*Zos., V, 29, 9*).

⁷⁹⁰ Идея, что Стилихон предал Империю, закрепилась в исторической традиции. Согласно Орозию, вторжение вандалов было умышленно спровоцировано всемогущим *магистром*, который стремился возложить императорскую корону на голову своего сына (*Oros., VII, 38, 4*).

⁷⁹¹ *Piganiol A. L'Empire chrétien. P. 223, 224.*

⁷⁹² *Бьюри Д. Б. Варвары и Рим. Крушение Империи. М., 2013. С. 160.*

⁷⁹³ *Hantute G. Le cimetière mérovingien de Neuville-sur-Escaut. Septentrion, 1989. P. 12–13.*

⁷⁹⁴ *Seillier Cl. Les Germains dans l'armée romaine...* P. 190.

⁷⁹⁵ «Quantum stupeam sermonis te Germanici notitiam tanta facilitate rapuisse».

⁷⁹⁶ *Донченко А. Житие святого Северина. Источниковедческий курс // Житие Святого Северина. СПб, 1998. С. 128.*

⁷⁹⁷ «Per id tempus, quo romanum constabat imperium, multorum milites oppidorum pro custodia limitis publicis stipendiis alebantur. Qua consuetudine, desinente simul militares turmae sunt deletae...»

⁷⁹⁸ Северин действовал в Норике в период с 450/60 гг. по 482 г.

⁷⁹⁹ 16 когорт (*IV Lingonum, I Gornoviorum, I Frixagorum, I Batavotum, I Tungrorum, IV Gallorum, I Asturum, II Dalmatarum, I Aelia, II Lingonum, I Hispanorum, II Tracum, I Aelia classica, I Morinorum, III Nerviorum, VI Nerviorum*), 5 ал (*I Asturum, Sabiniana, II Asturum, Petriana, I Herculea*), *numerus Maurorum Aurelianorum, cuneus Sarmatarum* и одно подразделение неизвестного наименования и статуса.

⁸⁰⁰ *Collingwood R. G. Hadrian's Wall 1921–1930 // JRS, XXI, 1931. P. 60; Richmond I. A., Cowen J. D. The Rudge Cup // Archeol. Aeliana, XII. 1935. P. 310; Birley E. The Centenary Pilgrimage of Hadrian's Wall. Kendal, 1949.*

- ⁸⁰¹ Казармы, обнаруженные на валу Адриана, представляли собой небольшие строения, где солдат проживал вместе со своей семьей. На основании этих находок мы можем утверждать, что римские гарнизоны, охранявшие вал, были весьма немногочисленны. Так, например, численность когорты *I Tungrorum milliaria* не превышала 100 человек, а *IV Lingonum equitata* была не более 60–80 человек (*Richardot Ph. Hiérarchie militaire et organisation légionnaire chez Végèce*. P. 405–426 // *HRAR*. P. 418, n. 77). По-видимому, такова же была реальная численность и других подразделений, охранявших вал в IV столетии. Таким образом, общая численность войск на этом участке границы не должна была превышать 2400 человек, вместо 10 000–12 000, как это было во времена Ранней империи. Конечно же, эти отряды не были способны обеспечить надежную защиту диоцеза. Впрочем, степень варварской угрозы также не стоит преувеличивать. После ухода римских войск жители Британии некоторое время смогли собственными силами защищать страну от северных варваров. Когда же король Вортигерн обратился за помощью к англам и саксам, с тем чтобы они защитили Британию от нападения пиктов и скоттов, те прибыли всего на трех кораблях и одержали победу (*Gildas, De excidio*, 23).
- ⁸⁰² Гальфрид Монмутский передает, что Максим приказал мобилизовать 30 000 воинов и 100 000 человек переправить в Арморик в качестве поселенцев, что, конечно же, является преувеличением (*Galfrid*, 86).
- ⁸⁰³ *Берхем Д., ван*. Римская армия... С. 94–98.
- ⁸⁰⁴ *Мюссе Л.* Варварские нашествия на Европу: германский натиск. СПб., 2007. С. 34.
- ⁸⁰⁵ *Piganiol A.* L'Empire chrétien. P. 242, n. 71
- ⁸⁰⁶ *Корсунский А. Р., Гюнтер Р.* Упадок и гибель... С. 97.
- ⁸⁰⁷ *Le Bohec Y.* L'armée Romaine sous le Bas-Empire. P. 208.
- ⁸⁰⁸ Согласно данным *Notitia*, в Галлии было всего пять подразделений, называвшихся *Гонориакими*: две кавалерийские вексилляции *Honoriani seniores* (ND, Ос., VI, 17 = 60 = VII, 171 = 202) и *Honoriani Taifali iuniores* (или *Honoriani iuniores*) (ND, Ос., VI, 59 = VI, 16 = VII, 172), один отряд *auxilia palatina Honoriani ascarii seniores* (ND, Ос., V, 68 = 216 = VII, 79) и два легиона комитатенсов *Honoriani felices Gallicani* (ND, Ос., V, 98 = 247 = VII, 89) и *Lanciarum Gallicani Honoriani* (ND, Ос., V, 90 = 239 = VII, 81).
- ⁸⁰⁹ «...Ex infima militia».
- ⁸¹⁰ *Корсунский А. Р., Гюнтер Р.* Упадок и гибель... С. 99.
- ⁸¹¹ Там же. С. 98, 99; см. прим. 13, 15.
- ⁸¹² Согласно мнению некоторых исследователей, римская администрация оставалась на острове до 442 г. (*Бьюри Д. Б.* Варвары и Рим... С. 99). Однако, когда святой Герман Оксеррский в 429 г. прибыл в Британию,

- то он не нашел там уже никаких представителей Империи (*Мюссе Л.* Варварские нашествия... С. 126).
- ⁸¹³ *Le Bohec Y.* L'armée Romaine sous le Bas-Empire. P. 208, n. 91.
- ⁸¹⁴ *Мюссе Л.* Варварские нашествия... С. 126.
- ⁸¹⁵ *Ibid.* P. 208, 209.
- ⁸¹⁶ Как, например, *Invicti*, которые в 397 г. находились в Италии и приняли участие в экспедиции против Гильдона.
- ⁸¹⁷ После ухода римских войск из Реции бороться с вторгнувшимися в провинцию аламаннами пытались лишь отряды местной городской милиции (*Корсунский А. Р., Гюнтер Р.* Упадок и гибель... С. 119).
- ⁸¹⁸ «Amore pacis et patriae».
- ⁸¹⁹ *Richardot Ph.* La fin... P. 72.
- ⁸²⁰ *Ibid.*
- ⁸²¹ «Ind. X, Hierio et Ardabure coss. Pannoniae, quae per quinquaginta [Chiff. sexaginta] annos ab Hunnis retinebantur, a Romanis receptae sunt. Thermae Theodosianae dedicatae».
- ⁸²² *Корсунский А. Р., Гюнтер Р.* Упадок и гибель... С. 120; согласно данным *Notitia*, в первом из этих городов стоял легион *XIV Gemina*, а во втором — *X Gemina*. Понятно, что к 395 г. они либо уже оставили старые позиции, либо прекратили свое существование.
- ⁸²³ *Корсунский А. Р., Гюнтер Р.* Упадок и гибель... С. 120; согласно *Notitia*, в Лавриаке должен был находиться *Второй Италийский легион (II Italica)* (ND, Ос., XXXIV, 39), а также речная эскадра (ND, Ос., XXXIV, 43).
- ⁸²⁴ *Zuckerman C.* L'armée. P. 167–168.
- ⁸²⁵ *Ibid.* P. 167.
- ⁸²⁶ *Глушанин Е. П.* Генезис... С. 112.
- ⁸²⁷ Там же. С. 110.
- ⁸²⁸ *Barbero A.* Barbari. P. 117.
- ⁸²⁹ *Ibid.*
- ⁸³⁰ *Ibid.* P. 117, n. 29.
- ⁸³¹ *Jones A. H. M.* The Later Roman Empire... P. 612.
- ⁸³² *Maspero J.* Φοιδεράτο... P. 97.
- ⁸³³ *Ibid.*
- ⁸³⁴ *Jones A. H. M.* The Later Roman Empire... P. 612.
- ⁸³⁵ *Ibid.*
- ⁸³⁶ *Richardot Ph.* La fin... P. 343–347.
- ⁸³⁷ Cons. Const., an. 381 (MGH, AA, IX P. 243): Cons. Syagrius et Eucherio. I. His. Cons. ingresus est Aithanaricus rex Gothorum Constantinopolim die III id. Jan. 2. Eodem mense diem functus idem Athanarius VIII kal. Febr.
- ⁸³⁸ «...Cum milite velut unum corporis effecit...»
- ⁸³⁹ Cons. Const., a. 382 (MGH AA IX P. 243): «Ipso anno universa gens Gothorum cum rege sue in Romaniam se tradiderunt die V non Okt.»

- ⁸⁴⁰ Barbero A. Barbari... P. 149.
- ⁸⁴¹ «Важно осознавать, что расселение варваров было чисто римской политикой. Это не было завоеванием, римляне делали это добровольно» (Tomпсон Э. А. Римляне и варвары. Падение Западной империи. СПб., 2003. С. 25).
- ⁸⁴² Barbero A. Barbari... P. 140.
- ⁸⁴³ Pavan M. La battaglia di Adrianopoli (378) e il problema gotico nell'impero romano // Studi romice. 1978. Vol. 27. P. 153–165.
- ⁸⁴⁴ Barbero A. Barbari... P. 219; Пржигодзкая О. В. К вопросу о мятежах в Римской империи в IV в.: Восстание гота Гайны в Константинополе в 399–400 гг. // Вестник Санкт-Петербургского университета. Серия 2, История. Вып. 1, 2013. С. 107.
- ⁸⁴⁵ «...Καὶ γεωργοὺς τὴν τῆς γῆς ἐπιμέλειαν καὶ ὑποζυγίους καὶ θρέμμασι νομῆν ἄφοβοι».
- ⁸⁴⁶ «Viginti et eo amplius anni sunt, quod inter Constantinopolim et Alpes Iulias cottidie fere Romanus sanguis effunditur. Scythiam, Thraciam, Macedoniam, Dardaniam, Daciam, Thessaliam, Achaiam, Epiros, Dalmatiam cunctasque Pannonias Gothus, Sarmata, Quadus, Alanus, Hunni, Uandali, Marcomanni vastant, trahunt, rapiunt». («Более двадцати лет, как между Константинополем и Юлиевыми Альпами почти ежедневно проливается римская кровь. Скифию, Фракию, Македонию, Дарданию, Дакию, Фессалию, Ахайю, Эпиры, Далмацию и все Паннонии, готы, сарматы, квады, аланы, гунны, вандалы, маркоманны опустошают, растаскивают, грабят»).
- ⁸⁴⁷ Le Bohec Y. L'armée Romaine sous le Bas-Empire. P. 202, n. 31.
- ⁸⁴⁸ Северная Адриатика.
- ⁸⁴⁹ Холмогоров В. И. Диоклетиано-константиновская военная реформа... Гл. IX. С. 4.
- ⁸⁵⁰ Мы знаем о следующих *магистрах* времени правления Феодосия: Модар (379 г.); Рихомер и Тимасий (*praesentales*), Промот (Фракия) Эллобих (386 г.); Рихомер, Тимасий, Промот (390 г.); Рихомер, Тимасий, Стилихон, Абунданций, Аддей (393 г.).
- ⁸⁵¹ «Magistri equitum et peditum in praesenti duo». — Как отмечает Е. П. Глушанин, при Феодосии I оформление «центральных полевых группировок», подчинявшихся *magistri praesentales*, только еще начиналось; завершение же этого процесса происходит лишь в правление Аркадия, когда в 399 г. по обеим сторонам Геллеспонта действовало две армии под командованием Гайны и Льва (Zos., V, 144, 1–2) (Глушанин Е. П. Генезис... С. 186). — См. Hoopffner L. Les «Magistri militum praesentales» au IV siècle // Byzantion. 1936. Vol. 11. P. 483–498.
- ⁸⁵² Глушанин Е. П. Генезис... С. 190.
- ⁸⁵³ Твм же. С. 175, прим. 1.

- ⁸⁵⁴ Твм же. С. 175.
- ⁸⁵⁵ Гиббон Э. Закат и падение Римской Империи. М., 1997. Т. III. С. 209.
- ⁸⁵⁶ «...Καὶ οὖν ἐπὶ τοὺς γεωργοὺς ἤκομεν».
- ⁸⁵⁷ Очевидно, именно на таких условиях в 379 г. Феодосий заключил договор с готом Модаром, одним из членов «царской семьи». Сначала Модару было предоставлено командование армией во Фракии, а на следующий год он получил звание *магистра пехоты* (*magister peditum*). Клиентам Модара были даны пограничные земли, чтобы они защищали римскую территорию от набегов гуннов (Eunap., fr. 45, 3). Получив командный пост, Модар во главе римских войск произвел неожиданное нападение на варваров, грабивших Фракию, и перебил их в большом количестве, захватив при этом около 4000 повозок. По словам Зосима, после этой победы положение во Фракии на некоторое время стабилизировалось (Zos., IV, 25, 2).
- ⁸⁵⁸ «...Ἀναπεμγμένοι βάρβαρο».
- ⁸⁵⁹ «...Maximas illas Scythicas gentes...Romanis equis armisque instructissimas».
- ⁸⁶⁰ Barbero A. Barbari... P. 154, n. 23.
- ⁸⁶¹ Ibid. P. 153, n. 22.
- ⁸⁶² Stein E. Histoire du Bas-Empire romaine. t. I. Paris, 1959. P.194; Barbero A. Barbari... P. 222.
- ⁸⁶³ «...Dedentibus se per pacis speciem».
- ⁸⁶⁴ Barbero A. Barbari... P. 224.
- ⁸⁶⁵ Пржигодзкая О. В. К вопросу о мятежах... С. 111.
- ⁸⁶⁶ Barbero A. Barbari. P. 225.
- ⁸⁶⁷ «Constructioni murorum et comparationi transvectionique specierum universi sine ullo privilegio coartentur ad necessitates illyricianas: nam in his dumtaxat titulis nullum sub quodam cessare privilegii velamento censemus, sed sub hac condicione, cum tempus exegerit, huiusmodi collationi subcumbant, ut non tantum requiratur idoneus, verum universi pro portione suae possessionis iugationisque ad haec munia coartentur et a summis sarcina ad infimos usque decurrat».
- ⁸⁶⁸ «Nonaginta recenti fabricatione contextas, decem his adiectas ex veterum reparatione lusorias limiti mysiaco, centum vero decem novas additis antiquarum instauratione quindecim scythico, qui in latius diffusiusque porrigitur, sub hac deputari condicione sancimus, ut per singulos annos veterum renovatione curanda quattuor iudicariae in mysiaco limite et decem agrarienses, in scythico vero quinque iudicariae et duodecim agrarienses novae de integro constructae instrumentisque suis universis armatae ducis instantia apparitionisque eius periculo contexantur, ut hoc supplemento per septennium integri numeri constituti reparatio maturetur, sublimitate tua pro sua industria disponente, unde earum contextio vel constructio debeat

- procurari). Юдикари и аграриены — различные типы кораблей; возможно, патрульные и грузовые.
- ⁸⁶⁹ Richardot Ph. La fin... P. 207.
- ⁸⁷⁰ Jones A. H. M. The Later Roman Empire... P. 656.
- ⁸⁷¹ Ibid.
- ⁸⁷² ...Гревтунги, бывшие еще недавно римским легионом, Которым, их победив, мы дали закон, которым поля и дома Предоставили мы, — разоряют лидийцев и плодородную Азию... (Claud., Eutr., v. 576–578)
- ⁸⁷³ Берхем Д., ван. Римская армия... С. 100; Daris S. L'esercito romano... P. 237.
- ⁸⁷⁴ Daris S. L'esercito romano... P. 245.
- ⁸⁷⁵ Ibid. P. 248.
- ⁸⁷⁶ Ibid. P. 238. — Вексилляции Первого Иллирийского и Третьего Галльского легионов находились в Египте в 321 г. (Ibid. P. 240; 242); вексилляция Шестого Железного оставалась здесь еще в 354/355 г. (Ibid. P. 243).
- ⁸⁷⁷ Ibid. P. 245.
- ⁸⁷⁸ «...Διάφορι λεγιῶνες ὀριεντάλιου» (Ibid. P. 249).
- ⁸⁷⁹ В надписи этот легион обозначен как λεγεῶν Ἑρμώνθεως (Ibid.).
- ⁸⁸⁰ Ibid. P. 244.
- ⁸⁸¹ Ibid. P. 249.
- ⁸⁸² Ibid. P. 248.
- ⁸⁸³ Предполагается, что упоминание в *Notitia* о *Второй але ассирийцев* (*Ala II Assyriorum*), о которой не сохранилось никаких свидетельств в наших источниках, было следствием ошибки переписчика (Ibid. P. 245).
- ⁸⁸⁴ Наиболее часто упоминаемое в источниках место нахождения данного подразделения, особенно после 399 г., это Гермуполь, однако, согласно данным *Notitia*, здесь находился эскадрон *cuneus equitum scutariorum* (ND, Or., XXXI, 24); возможно, это то же самое подразделение, которое названо в *Notitia cuneus equitum Maurorum scutariorum*, находившееся в Ликополе (ND, Or., XXXI, 23). Вероятно, в Гермуполе какая-то часть всадников выполняла частные поручения препозита, имевшего здесь ставку (Ibid. P. 245. P. 249).
- ⁸⁸⁵ Grosse R. *Römische Militärgeschichte...* P. 273.
- ⁸⁸⁶ Ibid.
- ⁸⁸⁷ Дандо-Коллинз С. Легионы Рима. М., 2013. С. 138; 517.
- ⁸⁸⁸ Там же.
- ⁸⁸⁹ «Tuebantur autem hanc civitatem legiones duae, prima Flavia primaque Parthica, et indigenae plures cum auxilio equitum ilico ob repentinum malum inclusorum, qui omnes, ut dixi, vincitis manibus ducebantur nullo iuvante nostrorum».

- ⁸⁹⁰ Le Bohec Y. L'armée romaine sous le Bas-Empire... P. 23.
- ⁸⁹¹ По мнению некоторых исследователей, *Второй Флавиев* легион был образован Констанцием Хлором и появился в Египте также при Диоклетиане (Daris S. L'esercito romano... P. 238). Однако Д. ван Берхем убедительно показал, что это подразделение могло быть создано только при Констанции II (Берхем Д., ван. Римская армия... С. 101, примеч. 6).
- ⁸⁹² Cosme P. L'armée romaine... P. 217.
- ⁸⁹³ Southern P., Dixon K. R. The Late Roman Army. London, 1996. P. 10.
- ⁸⁹⁴ Ibid.
- ⁸⁹⁵ Ritterling E. Legio // RE, Bd. XII, Hlbd. 24, 1935. S. 1339–1341.
- ⁸⁹⁶ Cagnat R. L'armée romaine d'Afrique et l'occupation militaire de l'Afrique sous les empereurs. Paris: Imprimerie Nationale, 1892. P. 76; Le Bohec Y. L'armée romaine d'Afrique... P. 257, n. 86.
- ⁸⁹⁷ Rodriguez-González J. Historia de las legiones romanas. En 2 t. Madrid, 2001. P. 497.
- ⁸⁹⁸ Дандо-Коллинз С. Легионы... С. 168.
- ⁸⁹⁹ Там же С. 166, 171–173.
- ⁹⁰⁰ Там же. С. 174.
- ⁹⁰¹ Там же. С. 175.
- ⁹⁰² В честь Диоклетиана-Иовия и Максимиана-Геркулия.
- ⁹⁰³ «Eosque cunctis legionibus praetulisse doceantur».
- ⁹⁰⁴ Константин II (337–340 гг.) правил Испанией, Британией и Галлией. Констант получил Иллирик, Италию и Северную Африку. В 340 г. Константин начал войну с Константом, намереваясь присоединить его владения к своим (Zos., II, 41), но потерпел поражение под Аквилеей и погиб, после чего Константин стал единоличным правителем Запада.
- ⁹⁰⁵ При Константине I были запрещены лишь наиболее жестокие и пугающие языческие культы и обряды, в числе которых были гадания и ночные жертвоприношения.
- ⁹⁰⁶ В 341 г. Констанций и Констант подтверждают закон Константина о запрещении гаданий и жертвоприношений (CTh, XVI, 10, 2). В 356 г. выходит закон Констанция о закрытии всех языческих храмов (CTh, XVI, 10, 4). Согласно другому закону, совершение жертвоприношений и поклонение идолам подлежали наказанию смертью (CTh, XVI, 10, 6).
- ⁹⁰⁷ Ср. Zos., III, 30, 2.
- ⁹⁰⁸ «...Legionum tribuni, quae tunc primas exercitus obtinebant».
- ⁹⁰⁹ Аммиан упоминает только о знаменах *Иовианов* (*signa Iovianorum*), однако, если мы учтем, что на протяжении практически целого столетия *Иовианы* и *Геркулианы* действовали всегда совместно друг с другом, то упоминание об одном из этих подразделений можно считать равносильным указанием на то, что в походе принимали участие оба легиона.

- ⁹¹⁰ Courcelle P. Jugements de Rufin et de Saint Augustin sur les empereurs du IV^e siècle et la défaite suprême du paganisme // REA, 71, 1969. P. 100–130.
- ⁹¹¹ Woods D. Julian, Arbogast, and the signa of the *Ioviani et Herculiani* // JRMES, 6, 1995. P. 61–68.
- ⁹¹² «Numerisque Moesiacorum duobus».
- ⁹¹³ За исключением *Brachiati iuniores* и *Batavi iuniores*, которые имеют, как кажется, непосредственную связь с теми отрядами, о которых сообщает Аммиан.
- ⁹¹⁴ Относительно этого легиона см. ниже.
- ⁹¹⁵ «Legiones motae sunt duae, Pannonica et Moesiaca».
- ⁹¹⁶ «Thebaeas legiones».
- ⁹¹⁷ Дословно: набранных из жителей Фиваиды.
- ⁹¹⁸ «...στρατιωτῶν λαρχιάρων λεγεῶνας τρίτης Διοκλητειαῖς». Этот отряд насчитывал около 600 человек (*Daris S. L'esercito romano...* P. 241).
- ⁹¹⁹ Ibid.
- ⁹²⁰ Ibid. P. 240.
- ⁹²¹ «Qui legionem Ziannorum regebat».
- ⁹²² *Le Bohec Y. L'armée Romaine sous le Bas-Empire.* P. 95, n 274.
- ⁹²³ *Speidel M. P. The Four Earliest Auxilia Palatina.* P. 141, n. 42. — Не отвергая высказанного М. П. Спейделем предположения, отметим, что формы *brachium*, *brachiatus* вполне обычны, так же как нет ничего странного в существовании таких словоформ с удвоенным *s*, как *braccae* или *braccatus*. Поэтому данный аргумент считаем недостаточно убедительным.
- ⁹²⁴ *Speidel M. P. The Four Earliest Auxilia Palatina.* P. 141, n. 43.
- ⁹²⁵ Ibid. P. 142.
- ⁹²⁶ Ibid.
- ⁹²⁷ *Hoffman, D. Das spätrömische Bewegungsheer und die notitia Dignitatum* Düsseldorf: Rheinland-Verlag, 1969–70. In 2 v. Vol. I. S. 206.
- ⁹²⁸ *Barbero A. Barbari...* P. 154, n. 23.
- ⁹²⁹ *Zuckerman C. Les «Barbares»...* P. 19.
- ⁹³⁰ «Τέτταρες ἀριθμοὺς τῶν κρατίστων πέζων».
- ⁹³¹ «Fidentes viribus numeri».
- ⁹³² *Barbero A. Barbari...* P. 154, n. 23.
- ⁹³³ *Le Bohec Y. L'armée Romaine sous le Bas-Empire.* P. 61, n. 55.
- ⁹³⁴ «Formidabilis manus, extremae necessitatis articulo circumventos, si iuvisset fors».
- ⁹³⁵ *Zuckerman C. Les «Barbares» romains: au sujet de l'origines des auxilia tétrarchiques.* P. 17–20 // ARB–AFAM. P. 19.
- ⁹³⁶ *Дмитриев В. А. «Ночное сражение» под Сингарой: к вопросу о хронологии военно-политических событий середины IV в. н. э. в Верхней*

- Месопотамии // Проблемы истории, филологии, культуры. №3(37). Москва-Магнитогорск-Новосибирск, 2012. С. 84.
- ⁹³⁷ «Raptim percursis itineribus».
- ⁹³⁸ *Wolfram H. Bizanz und die Xantha Ethne (400–600), Das Reich und die Barbaren* (ed. Evangelos Chrysos et Andreas Schwarcz, Veröffentlichungen des Instituts für österreichische Geschichtsforschung, 1989, n. 29. P. 239.
- ⁹³⁹ *Wolfram H. L'armée romaine comme modèle pour l'Exercitus barbarorum: ARB–AFAM, 1993. P. 14.*
- ⁹⁴⁰ *Кулаковский Ю. А. История Византии.* Т. I. СПб., 1995. С. 217–218.
- ⁹⁴¹ Там же. С. 216.
- ⁹⁴² Там же. С. 224.
- ⁹⁴³ Там же. С. 225–226.
- ⁹⁴⁴ О численности флота и судьбе морской экспедиции см: *Хизер П. Падение Римской империи.* М., 2011. С. 621–630.
- ⁹⁴⁵ *Zuckerman C. L'armée / Le monde Byzantine.* Т. I: L'Empire romaine d'Orient 330–641 / sous la direction de C. Morisson. Paris, 2004. Ch. V. P. 164–165.
- ⁹⁴⁶ Ibid. P. 165.
- ⁹⁴⁷ *Дельбрюк Г. История военного искусства...* С. 251–252.
- ⁹⁴⁸ Там же. С. 251–252.
- ⁹⁴⁹ *Zuckerman C. L'armée.* P. 162.
- ⁹⁵⁰ По всей вероятности, цифра 645 000 солдат получена Агафием путем несложных расчетов, базирующихся на тех цифрах, которые приводит Зосим. Согласно Зосиму, в 312 г. на Западе империи было сосредоточено 286 000 солдат (98 000 у Константина и 188 000 у Максенция (Zos., II, 15, 1–2)); в 324 г. Константин и Лициний собрали 140 000 и 219 000 солдат соответственно (Zos., II, 22, 1–2), что дает в общей сложности 359 000. Сложив численность армии в 312 г. с теми силами, которыми располагали противники в 324 г., Агафий получил в конечном итоге цифру 645 000 солдат (*Richardot Ph. La fin...* P. 59, N. 6; 60, N. 1).
- ⁹⁵¹ *Zuckerman C. L'armée.* P. 160.
- ⁹⁵² «...Qui possint et castra et civitates limitis defendere et terras colere, ut alii: provinciales videntes eos per partes ad illa loca se conferant».
- ⁹⁵³ «...De provinciis idonea corpora, aut de illis, quos antea milites habebant».
- ⁹⁵⁴ *Zuckerman C. L'armée.* P. 160.
- ⁹⁵⁵ *Пигулевская Н. В. Оборона городов Месопотамии в VI в. // УЗ ЛГУ, № 86, серия исторических наук. 1941. Вып. 12. С. 64.*
- ⁹⁵⁶ Там же.
- ⁹⁵⁷ Там же. С. 72–73.
- ⁹⁵⁸ Там же. С. 76.
- ⁹⁵⁹ *Кучма В. В. Военное искусство // Культура Византии IV в. – первая половина VII в. С. 396.*

- ⁹⁶⁰ *Пигулевская Н. В.* Оборона городов... С. 66, 68.
- ⁹⁶¹ О *стасиотах* см. *Procop.*, HA, VII, 1 sqq.
- ⁹⁶² *Zuckerman C.* L'armée. P. 161.
- ⁹⁶³ *Jones A. H. M.* The Later Roman Empire... P. 280, там же источники. См. также: *Haldon J.* Warfare, state and society... P. 70–71.
- ⁹⁶⁴ Ibid.
- ⁹⁶⁵ Ibid. P. 165.
- ⁹⁶⁶ *Zuckerman C.* L'armée. P. 165.
- ⁹⁶⁷ Ibid.
- ⁹⁶⁸ Ibid. P. 153.
- ⁹⁶⁹ Вероятно, именно этим императором был создан регулярный эскадрон *Comites Alani* (ND, Ос., VI, 50 = VII, 163) (*Кулаковский Ю. А.* Избранные труды по истории Аланов и Сарматии. СПб., 2000. С. 88).
- ⁹⁷⁰ *Кулаковский Ю. А.* История Византии. С. 248; *Zuckerman C.* L'armée. P. 152.
- ⁹⁷¹ *Maspero J.* Φοιδεράτοι et Στρατιῶται dans l'armée byzantine au VI siècle // *Byzantinische Zeitschrift*. Vol. 21 (1). Jan 1, 1912 P. 97.
- ⁹⁷² «...Milites autem appellamus eos, qui tam sub excelsis magistris militum tolerare noscuntur militiam quam in undecim devotissimis scholis taxati sunt, nec non eos, qui sub diversis optionibus foederatorum nomine sunt decorati».
- ⁹⁷³ Последние в византийское время стали называться *протикторами*.
- ⁹⁷⁴ *Шувалов П. В.* Секрет армии Юстиниана. Восточноримская армия в 431–641 гг. СПб., 2006. С.25.
- ⁹⁷⁵ Так, например, во время войны с вандалами, федератами командовали *стратиг* Армении Дорофей и Соломон, бывший *доместиком* у Велисария (*Procop.*, BV, I, 11, 5).
- ⁹⁷⁶ *Maspero J.* Φοιδεράτοι... P. 99.
- ⁹⁷⁷ Ibid. P. 103.
- ⁹⁷⁸ Ibid. P. 107.
- ⁹⁷⁹ Ibid. P. 108, n. 1.
- ⁹⁸⁰ *Maspero J.* Φοιδεράτοι... P. 108.
- ⁹⁸¹ *Zuckerman C.* L'armée. P. 167.
- ⁹⁸² Ibid. P. 168.
- ⁹⁸³ Ibid.
- ⁹⁸⁴ *Lot F.* L'art militaire et les armées au Moyen age en Europe et dans le Proche Orient. En 2 t. Paris, 1946. T. I. P. 34–35.
- ⁹⁸⁵ «... Βασιλέως κατήκοοι ξὺν τῷ Ῥωμαίων στρατῷ ἐπὶ τῇ ἴσῃ καὶ τῇ ὁμοίᾳ γεγενημένοι».
- ⁹⁸⁶ «...Cum haec pars militiae usu exercitii, armorum genere, equorum nobilitate profecerit».
- ⁹⁸⁷ Об этом см. ниже.

- ⁹⁸⁸ См. *Veg.*, I, 15; II, 14.
- ⁹⁸⁹ *Bivar A. D. H.* Cavalry Equipment... P. 282–287.
- ⁹⁹⁰ *Wolfram H.* History of the Goths. Berkley; Los Angeles; London, 1998. P. 304; *Pohl W.* Die Awaren. München, 1988. P. 170–174.
- ⁹⁹¹ *Тараторин В. В.* Конница на войне. История кавалерии древнейших времен до эпохи наполеоновских войн. Минск, 1999. С. 146.
- ⁹⁹² См.: *Тараторин В. В.* Конница... С. 143, где автор воспроизводит структуру *каталога* — основного, как он считает типа кавалерийского отряда периода правления Юстиниана.
- ⁹⁹³ *Maspero J.* Φοιδεράτοι... P. 104; *Delmaire R.* La caisse... P. 319, n. 3.
- ⁹⁹⁴ *Zuckerman C.* L'armée. P. 171.
- ⁹⁹⁵ *Maspero J.* Φοιδεράτοι... P. 104
- ⁹⁹⁶ Ibid. P. 104–105.
- ⁹⁹⁷ Ibid. P. 170.
- ⁹⁹⁸ *Delmaire R.* La caisse... P. 325.
- ⁹⁹⁹ Ibid. P. 173.
- ¹⁰⁰⁰ Ibid.
- ¹⁰⁰¹ Особый налог, лежавший на некоторых общинах, обязанных обеспечивать солдат одеждой (*Delmaire R.* La caisse des largesses sacrées... P. 315, n. 2; *Le Bohec Y.* L'armée Romaine sous le Bas-Empire. P. 113, n. 60; *Palme B.* Die römische Armee von Diokletien bis Valentinian I. Die papyrologische Evidenz // *ARDV*. P. 107).
- ¹⁰⁰² Одна шестая часть, которую получали ткачи, соответствовала, по всей видимости, их личным расходам, связанным с обеспечением армии обмундированием (*Delmaire R.* La caisse... P. 317, n. 4).
- ¹⁰⁰³ Ibid. P. 318.
- ¹⁰⁰⁴ *Осарес Ф.* Византийская армия... С. 74.
- ¹⁰⁰⁵ *Курбатов Г. Л.* Восстание Прокопия (365–366 гг.) // ВВ. 1958. Т. VII. С. 7, примеч. 31; ср. *Southern P., Dixon K. R.* The Late Roman Army. P. 98.
- ¹⁰⁰⁶ *Zuckerman C.* L'armée. P. 174.
- ¹⁰⁰⁷ *Delmaire R.* La caisse... P. 322.
- ¹⁰⁰⁸ *Осарес Ф.* Византийская армия... С. 23.
- ¹⁰⁰⁹ *Zuckerman C.* L'armée. P. 164.
- ¹⁰¹⁰ *Morisson J., Gardiner R.* The Age of the Galley: Mediterranean Oared Vessels since pre-Classical Times. Conway, 2004. P. 90.
- ¹⁰¹¹ Ibid. P. 161.
- ¹⁰¹² The Age of the Galley... P. 91.
- ¹⁰¹³ *Haldon J.* Warfare, state and society... P. 68.
- ¹⁰¹⁴ *Lewis A. R.; Runyan T. J.* European Naval and Maritime History, 300–1500. Indiana, 1985. P. 20–22; *Bréhier L.* Les institutions de l'empire byzantin. — Paris, 2000. P. 324–325; *Cosentino S.* Constans II and the Byzantine navy // *Byzantinische Zeitschrift*. 2008. Bd 100. № 2. S. 580.

- ¹⁰¹⁵ Кучма В. В. Военное искусство // Культура Византии IV в. — первая половина VII в. С. 383.
- ¹⁰¹⁶ Lot F. L'art militaire... P. 43.
- ¹⁰¹⁷ Осаpec Ф. Византийская армия... P. 22.
- ¹⁰¹⁸ Zuckerman C. L'armée. P. 165; См. Richardot Ph. Végèce et la culture militaire au Moyen Âge (V^e–XV^e siècles). Paris, 1998. P. 139, n. 144, где приводится библиография, касающаяся основных точек зрения по вопросу авторства «Стратегикона»:
- ¹⁰¹⁹ Осаpec Ф. Византийская армия... С. 48.
- ¹⁰²⁰ Там же. С. 42–43.
- ¹⁰²¹ Там же. С. 50.
- ¹⁰²² О требованиях, предъявляемых к стратигу, см.: Кучма В. В. «Стратегикон» Онасандра и «Стратегикон» Маврикия: опыт сравнительной характеристики // ВВ. 1982. Т. 43. 1984. Т. 45. 1985. Т. 46.
- ¹⁰²³ Осаpec Ф. Византийская армия... С. 56–57.
- ¹⁰²⁴ Haldon J. Warfare, state and society... P. 107–108.
- ¹⁰²⁵ Осаpec Ф. Византийская армия... С. 47.
- ¹⁰²⁶ Офицера, стоящего во главе *арифма*, Маврикий называет также *архонтом*. Однако этот термин, по всей видимости, имеет в «Стратегиконе» обобщенное значение *командир*. В одном месте Маврикий поясняет, что *архонт* — это *комит* или *трибун* (Maur., Strat., I, 6).
- ¹⁰²⁷ Для обозначения знаменосца в пехотном отряде Маврикий использует также термин *драконарий* (Maur., Strat., XII, B, 7).
- ¹⁰²⁸ «Ὁ τῆ κάππαυ βαοτάζω» (Maur., Strat. III, 1).
- ¹⁰²⁹ «Тетрарх, называемый урагом, является стражем, завершающим ряд» (Maur., I, 3).
- ¹⁰³⁰ Осаpec Ф. Византийская армия... С. 44–45.
- ¹⁰³¹ По мнению В. В. Кучмы, в данном случае в тексте налицо явная ошибка переписчика либо неудачное выражение самого Маврикия, поскольку данная миссия возлагалась на специальные патрульные группы («Стратегикон» Маврикия. С. 142, примеч. 2).
- ¹⁰³² В первой половине VI в. система подачи музыкальных звуковых сигналов переживает упадок. Наглядное доказательство этому представляет рассказ Прокопия о том, как под г. Ауксимом римский отряд попал в засаду, устроенную готами. «Те из римлян, которые стояли в лагерьях, — пишет Прокопий, — заметили врагов, выходявших из засады, и хотя сильным криком они давали знать своим товарищам, однако ничего не могли сделать, так как сражающиеся, отделенные большим пространством холма, не слышали крика, да, кроме того, враги нарочно все время громко стучали оружием» (Procop., BG, II, 23). Следующий затем эпизод наводит на мысль, что в юстиниановской армии музыкальные инструменты использовались только с одной целью: передать

- приказ о начале атаки. «Когда Велисарий находился в раздумье, что ему делать ввиду такого положения, к нему пришел Прокопий, написавший эту историю, и сказал: „В древние времена, военачальник, те, которые пользовались трубами в римском войске, знали два способа, какой звук издавать. Один из них был очень похож на голос приказывающего и побуждающего воинов к бою, а другой звал сражающихся назад в лагерь, если это казалось начальнику самым лучшим. Таким образом военачальники всегда приказывали своим воинам то, что в данный момент нужно, воины же, услышав приказ, что им надо делать, это и исполняли. Крик при столкновениях мешает делать точные распоряжения, так как, естественно, со всех сторон раздается стук оружия и страх поражает чувства сражающихся. Так как теперь люди забыли это искусство сигналов, а одной трубой давать оба сигнала невозможно, то на будущее ты сделай следующее. Звучком труб, употребляемых в коннице, давай приказ воинам начинать сражение с неприятелями, а трубами пехоты зови воинов к отступлению. Невозможно, чтобы они не разобрали того или другого звука, так как в одном случае звук, исходящий из инструментов кожаных или деревянных, очень высокий, а в другом — из медных инструментов — более густой“» (Procop., BG, II, 23; пер. С. П. Кондратьева). Для обозначения обоих видов музыкальных инструментов Прокопий использует традиционное греческое слово *σάλπηξ*, хотя ясно, что между ними существовала большая разница.
- ¹⁰³³ Осаpec Ф. Византийская армия... С. 38.
- ¹⁰³⁴ Там же. — «По крайней мере, в *тагме* был только один *букинатор*, и к тому же он большую часть времени молчал» (Там же).
- ¹⁰³⁵ Осаpec Ф. Византийская армия... С. 49.
- ¹⁰³⁶ «Стратегикон» Маврикия. С. 207, примеч. 2.
- ¹⁰³⁷ Там же. С. 210, примеч. 1.
- ¹⁰³⁸ Осаpec Ф. Византийская армия... С. 49.
- ¹⁰³⁹ «Стратегикон» Маврикия. С. 73, примеч. 2.
- ¹⁰⁴⁰ См.: Haldon J. State, Army and Society in Byzantium. Norfolk, 1995. V. P. 4–7; Haldon J. Warfare, state and society... P. 109–110; Осаpec Ф. Византийская армия... С. 34–62. Müller A. Das Heer Iustiniens nach Prokop und Agathias // Philologus. Bd. 71. 1912. S. 101–38; Grosse R. Die Rangordnung der römischen Armee des 4.–6. Jahrhunderts // Klio. Bd. 15. 1915. S. 122–61; Grosse R. Militärgeschichte... S. 127–38, 144; Jones A. H. M. The later Roman Empire... P. 626, 634, 674.
- ¹⁰⁴¹ Collision J. C. Roman, Parthian, and Sassanid Tactical Developments // The Defence of the Roman and Byzantine East // BAR International Series 297. Oxford, 1986. P. 59–75.
- ¹⁰⁴² Dagron G., Mihalescu H. Le traite sur la guerilla... P. 190.
- ¹⁰⁴³ Осаpec Ф. Византийская армия... С. 26–27.

- ¹⁰⁴⁴ Там же. С. 27.
- ¹⁰⁴⁵ См. ниже.
- ¹⁰⁴⁶ *Zuckerman C. L'armée.* P. 166.
- ¹⁰⁴⁷ «Стратегикон» Маврикия. С. 91, примеч. 1, 2.
- ¹⁰⁴⁸ *Zuckerman C. L'armée.* P. 166.
- ¹⁰⁴⁹ *Lot F. L'art militaire...* P. 44.
- ¹⁰⁵⁰ *Zuckerman C. L'armée.* P. 168.
- ¹⁰⁵¹ *Осарес Ф. Византийская армия...* С. 29.
- ¹⁰⁵² «Арматом называется помощник оптимата в бою или его оруженосец».
- ¹⁰⁵³ *Осарес Ф. Византийская армия...* С. 63–64.
- ¹⁰⁵⁴ Там же. С. 65.
- ¹⁰⁵⁵ «Стратегикон» Маврикия. С. 68, примеч. 6.
- ¹⁰⁵⁶ *Осарес Ф. Византийская армия...* С. 67; «Стратегикон» Маврикия. С. 68, примеч. 1.
- ¹⁰⁵⁷ *Осарес Ф. Византийская армия...* С. 68, примеч. 4.
- ¹⁰⁵⁸ Там же. С. 66, примеч. 1.
- ¹⁰⁵⁹ *Dawson T. Byzantine Infantryman. Eastern Roman Empire c. 900–1204.* Osprey Publishing Ltd, 2007. P. 24.
- ¹⁰⁶⁰ *Кучма В. В. Введение // Стратегикон Маврикия / Изд. подг. В. В. Кучма.* СПб., 2004. С. 19–20.
- ¹⁰⁶¹ «Стратегикон» Маврикия. С. 205, примеч. 1.
- ¹⁰⁶² *Нефёдкин А. К. Комментарии.* С. 137–138. — Описание вооружения, построения и тактики пехоты, изображенные Маврикием, практически повторяют те сведения, которые можно найти у Вегеция. Поэтому, возможно, что упоминание о *солениарии* появилось в «Стратегиконе» только благодаря тому, что Маврикий прямо или косвенно воспользовался трактатом Вегеция (об использовании Маврикием трактата Вегеция см.: *Richardot Ph. Végèce...* Paris, 1998. P. 139–143), и *солениарий* это только термин, которым он заменяет прежние *арку-* и *манубаллиста*, давно уже вышедшие из употребления.
- ¹⁰⁶³ *Осарес Ф. Византийская армия...* С. 68; «Стратегикон» Маврикия. С. 204, примеч. 1.
- ¹⁰⁶⁴ *Осарес Ф. Византийская армия...* С. 68
- ¹⁰⁶⁵ «Стратегикон» Маврикия. С. 204, примеч. 1.
- ¹⁰⁶⁶ *Осарес Ф. Византийская армия...* С. 69.
- ¹⁰⁶⁷ «Стратегикон» Маврикия. С. 204, примеч. 2.
- ¹⁰⁶⁸ *Stephenson I. P. Romano-Byzantine Infantry Equipment.* P. 119.
- ¹⁰⁶⁹ *Козленко А. В. Плюмбата...* С. 293, примеч. 15.
- ¹⁰⁷⁰ «При броске человек нагибался к земле, копьё откладывалось в сторону. Следовательно, это оружие было очень тяжелым, изготовленным, однако, из хрупкого металла, так как марсобарбулы носили в кожаных футлярах» (*Осарес Ф. Византийская армия...* С. 68–69).

- ¹⁰⁷¹ «Стратегикон» Маврикия. С. 69, примеч. 2.
- ¹⁰⁷² Возможно, некий род бурнуса (*Осарес Ф. Византийская армия...* С. 74; «Стратегикон» Маврикия. С. 69, примеч. 4).
- ¹⁰⁷³ *Осарес Ф. Византийская армия...* С. 99.
- ¹⁰⁷⁴ От лат. *cursor* — бегун.
- ¹⁰⁷⁵ От лат. *defensor* — защитник.
- ¹⁰⁷⁶ От лат. *antecessor* — идущий впереди, предшествующий.
- ¹⁰⁷⁷ От лат. *tensor* — измеритель, землемер.
- ¹⁰⁷⁸ *Осарес Ф. Византийская армия...* С. 104.
- ¹⁰⁷⁹ «Ad fulcum».
- ¹⁰⁸⁰ *Бородин О. Р. Равеннский экзархат. Византийцы в Италии.* СПб., 2001. С. 87–100.
- ¹⁰⁸¹ *Haldon J. Warfare, state and society...* P. 71; *Haldon J. Byzantine praetorians. An administrative, institutional and social survey of the Opsikion and tagmata ca. 580–900.* Bonn, 1984. P. 164–78, там же приведены все имеющиеся точки зрения.
- ¹⁰⁸² *Haldon J. Administrative continuities and structural transformations in East Roman military organisation c. 580–640 // State, Army and Society in Byzantium.* Aldershot, 1995. V. P. 1–20, особ. P. 16–17; *Haldon J. Byzantine praetorians...* P. 173–174; *Isaac B. The Limits of Empire ...* P. 144–145.
- ¹⁰⁸³ *Haldon J. Warfare, state and society...* P. 71.
- ¹⁰⁸⁴ Об этом см.: *Kaegi W.E. Byzantium and the Early Islamic Conquests.* Cambridge, 1992. *Donner F. The Early Arabic Conquests.* Princeton, 1981.
- ¹⁰⁸⁵ *Haldon J. Byzantium in the Seventh Century: The Transformation of a Culture.* Cambridge, 1990. P. 212–220; *Lilie R.-J. Die Byzantinische Reaktion auf die Ausbreitung der Araber: Studien zur Strukturwandlung des byzantinischen Staates im 7. und 8. Jhd.* München, 1976. S. 287. Об этом см. ниже.
- ¹⁰⁸⁶ О них см. ниже.
- ¹⁰⁸⁷ В отношении византийской Италии см. *Бородин О. Р. Равеннский экзархат. Византийцы в Италии.* СПб., 2001; *Brown T. S. Gentlemen and Officers. Imperial Administration and Aristocratic Power in Byzantine Italy, A.D. 554–800.* Rome, 1984. В отношении Африки: *Oikonomidès N. Une liste arabe des stratèges byzantins du VIIe siècle et les origines du Thème de Sicile // Rivista di Studi Bizantini e Neoellenici.* 1964. T. 11. P. 121–30.
- ¹⁰⁸⁸ *Haldon J. Byzantium in the Seventh Century...* P. 54–73, 78; Исторический фон см.: *Острогорский Г. А. История Византийского государства.* М., 2011. С. 170–180.
- ¹⁰⁸⁹ См. об этом более подробно: *Каждан А. П. Византийская армия в IX–X вв. // Учен. зап. Велюколуцкого пед. ин-та.* 1954. Вып. 1. С. 18–31; *Kaegi W. E. The Byzantine Armies and Iconoclasm // Byzantinoslavica.* 1966. Vol. 27. P. 48–70; *Ahrweiler H. Recherches sur l'administration de*

- l'empire byzantin aux IX–XI siècles // Bulletin de Correspondance Hellénique. 1960. Т. 84. Р. 5–24; *Haldon J.* Recruitment and Conscription in the Byzantine Army (550–950). A study on the origins of the Stratiotika Ktemata. Wien, 1979. Р. 41–81.
- ¹⁰⁹⁰ См., например: *Успенский Ф. И.* Военное устройство Византийской империи // Известия Русского Археологического института в Константинополе. 1900. Т. 6. Вып. 1–3. С. 160–161; *Bury J.* The Imperial Administrative System in the Ninth Century, with a revised text of the Kletorologion of Philotheos. N. Y., 1958. Р. 43–47; *Glykatzi-Ahrweiler H.* Recherches sur l'administration... 35–38; *Мохов А. С.* Военные преобразования в Византийской империи во второй половине X — начале XI в. // Известия Уральского Государственного Университета. Гуманитарные науки. Выпуск 7. История. 2004. Т. 31. С. 14–34.
- ¹⁰⁹¹ *Lilie R.-J.* Die byzantinische Reaktion... S. 287; *Karajannopulos J.* Die Entstehung der byzantinischen Themenordnung, München., 1959. S. 32.
- ¹⁰⁹² *Karajannopulos J.* Die Entstehung... S. 71.
- ¹⁰⁹³ *Lilie R.-J.* Die byzantinische Reaktion... S. 307.
- ¹⁰⁹⁴ *Глушанин Е. В.* Ранневизантийская военная знать. Л., 1991. С. 171–173.
- ¹⁰⁹⁵ *Ostrogorsky G.* Geschichte... S. 68; *Бородин О. Р.* Эволюция войска в византийской Италии (военно-организационный аспект) // Византийский Временник. Т. 46. 1986. С. 124–138.
- ¹⁰⁹⁶ *Karajannopulos J.* Die Entstehung... S. 16.
- ¹⁰⁹⁷ *Lilie R.-J.* Die zweihundertjährige Reform... S. 29; *Haldon J.* Recruitment and Conscription... P. 31–32.
- ¹⁰⁹⁸ *Lilie R.-J.* Die zweihundertjährige Reform... S. 30.
- ¹⁰⁹⁹ *Глушанин Е. В.* Ранневизантийская военная знать. С. 173.
- ¹¹⁰⁰ И главный источник здесь — это «Тактика» императора Льва VI Мудрого (начало X в.): *Кучма В. В.* «Тактика Льва» как исторический источник... С. 262–263; *Каждан А. П.* Византийская армия... С. 18–31.
- ¹¹⁰¹ *Ostrogorsky G.* Geschichte... S. 84.
- ¹¹⁰² *Karajannopulos J.* Die Entstehung... S. 35; *Lilie R.-J.* Die byzantinische Reaktion... S. 294.
- ¹¹⁰³ *Speck P.*, Kaiser Konstantin VI. Die Legitimation einer fremden und der Versuch einer eigenen Herrschaft. München 1978, Anhang I. S. 389–397.
- ¹¹⁰⁴ *Чичуров И. С.* Византийские исторические сочинения... С. 119.
- ¹¹⁰⁵ *Lilie R.-J.* Die zweihundertjährige Reform... S. 32–33.
- ¹¹⁰⁶ *Haldon J.* Recruitment and Conscription... P. 38–40. *Хэлдон Дж.* История византийских войн. М., 2007. С. 228–230.
- ¹¹⁰⁷ *Stein E.* Studien zur Geschichte des byzantinischen Reiches, vornehmlich unter den Kaisern Justinus II. und Tiberius-Konstantinus. Stuttgart, 1919. S. 151.
- ¹¹⁰⁸ *Karajannopulos J.* Die Entstehung... S. 55.

- ¹¹⁰⁹ *Kaegi W. E.* Two studies in the Continuity of Late Roman and Byzantine Military Institutions // Byzantine Forschungen. 1982. Bd. 8. S. 87–113.
- ¹¹¹⁰ *Stein E.* Studien zur Geschichte... S. 165.
- ¹¹¹¹ *Ostrogorsky G.* Geschichte... S. 111.
- ¹¹¹² *Oikonomides N.* Les listes... P. 51. И о развитии этого титула: P. 234.
- ¹¹¹³ *Lilie R.-J.* Die zweihundertjährige Reform... S. 36; *Oikonomides N.* Les premières mentions des thèmes dans la Chronique de Théophane // Сборник Радова Византолошког Института. Т. XVI. 1975. С. 8.
- ¹¹¹⁴ *Kaegi W. E.* Two studies... S. 89; См. также: *Haldon J.* Recruitment and Conscription... P. 33.
- ¹¹¹⁵ *Lilie R.-J.* Die byzantinische Reaktion... S. 63, 88.
- ¹¹¹⁶ *Lilie R.-J.* Die byzantinische Reaktion... S. 89.
- ¹¹¹⁷ *Ibid.* S. 287, 302.
- ¹¹¹⁸ *Haldon J., Kennedy K.* The Arab-Byzantine Frontier in the Eighth and Ninth Centuries: Military Organization and Society in the Borderlands // Сборник Радова Византолошког Института. 1980. Т. 19. S. 79–116.
- ¹¹¹⁹ История Византии. Т. 2. М., 1967. С. 145. *Каждан А. П.* Византийская армия... С. 47.
- ¹¹²⁰ *Lilie R.-J.* Die byzantinische Reaktion... S. 315.
- ¹¹²¹ *Lilie R.-J.* Die byzantinische Reaktion... S. 305–311. *Кучма В. В.* Командный состав и рядовые стратиоты в фемном войске Византии в конце IX–X в. // Византийские Очерки. М., 1971. С. 87–88.
- ¹¹²² *Lilie R.-J.* Die zweihundertjährige Reform... S. 38.
- ¹¹²³ Реорганизация фем происходит прежде всего из-за опасения императоров создавать себе конкуренцию в провинции: История Византии. Т. 2. М., 1967. С. 89.
- ¹¹²⁴ История Византии. Т. 2. М., 1967. С. 145–146. *Lilie R.-J.* Die byzantinische Reaktion... S. 310.
- ¹¹²⁵ История Византии. Т. 2. М., 1967. С. 96. *Lilie R.-J.* Die byzantinische Reaktion... S. 178.
- ¹¹²⁶ *Lilie R.-J.* Die zweihundertjährige Reform... S. 39.
- ¹¹²⁷ *Bury J. B.* The Imperial Administrative System of the Ninth Century: with a Revised Text of the Kletorologion of Philotheos. Oxford, 1911. P. 47; *Kühn H.-J.* Die byzantinische Armee im 10. und 11. Jahrhundert: Studien zur Organisation der Tagmata. Wien, 1991; *Мохов А. С.* Военные преобразования в Византийской империи во второй половине X — начале XI в. // Известия УрГУ. 2004. № 31. С. 22.
- ¹¹²⁸ *Treadgold, W. T.* Byzantium and Its Army... P. 28.
- ¹¹²⁹ *Haldon J.* Warfare, state and society in the Byzantine world... P. 78.
- ¹¹³⁰ *Haldon J.* Byzantine praetorians... P. 228–235.
- ¹¹³¹ *Bury J. B.* The Imperial Administrative System... P. 48; *Haldon J.* Warfare, state and society in the Byzantine world... P. 78.

- 1132 *Haldon J.* Byzantine praetorians... P. 119–128, 144.
- 1133 *Haldon J.* Warfare, state and society... P. 270–271.
- 1134 *Ibid.* P. 272–273.
- 1135 *Ibid.* P. 272.
- 1136 *Ibid.* P. 78.
- 1137 *Oikonomides N.* Les Listes... P. 47, 101, 105, 111, 137, 141, 143, 147, 173, 205, 225, 233, 245, 263.
- 1138 *Whittow M.* The Making of Byzantium, 600–1025. Berkeley, Los Angeles, 1996. P. 168–170.
- 1139 *Bury J. B.* The Imperial Administrative System... P. 60–61.
- 1140 *Haldon J.* Byzantine praetorians... P. 236–241.
- 1141 *Treadgold W. T.* Byzantium and Its Army... P. 28–29.
- 1142 *Whittow M.* The Making of Byzantium... P. 168–169.
- 1143 *Haldon J.* Warfare, state and society... P. 111.
- 1144 *Bury J. B.* The Imperial Administrative System... P. 48.
- 1145 *Bury J. B.* The Imperial Administrative System... P. 60–62; *Oikonomides N.* Les Listes... P. 331.
- 1146 См.: *Kühn H.-J.* Die byzantinische Armee... S. 116, 119
- 1147 *Bury J. B.* The Imperial Administrative System... P. 64.
- 1148 *Kühn H.-J.* Die byzantinische Armee... S. 69, n. 141.
- 1149 Речь идет о разновидности тюремной охраны, ср. *Oikonomides N.* Les Listes... P. 336–337 с другими сведениями.
- 1150 О нумерах см.: *Bury J. B.* The Imperial Administrative System... P. 48, 65.
- 1151 *Haldon J.* Warfare, state and society in the Byzantine world... P. 158; *Bury J. B.* The Imperial Administrative System... P. 66.
- 1152 *Haldon J.* Byzantine praetorians... P. 222–223.
- 1153 *Kühn H.-J.* Die byzantinische Armee... S. 67–68.
- 1154 О флоте см. ниже.
- 1155 См., например: *Ahrweiler H.* Recherches... P. 27; *Oikonomides N.* Les Listes... P. 327–328.
- 1156 Об Этерии см. *Treadgold W. T.* Byzantium and Its Army... P. 100–105 и особ. *Oikonomides N.* Some Byzantine State Annuitants: Epi tes (Megales) Hetaireias and Epi ton Barbaron // *Byzantina Symmeikta.* Т. 14. P. 9–28; *Karlin-Hayter P.* L'hétériarque: l'évolution de son rôle du De Cerimoniis au Traité des Offices // *Jahrbuch der Österreichischen Byzantinistik.* 1974. Bd. 23. P. 101.
- 1157 *Ahrweiler H.* L'Asie mineure et les invasions arabes // *Revue Historique.* 1962. Т. 227. P. 1–32.
- 1158 *Kühn H.-J.* Die byzantinische Armee... S. 73–74.
- 1159 История Византии... Т. 2. С. 188 и след.
- 1160 *Canard M.* Histoire de la Dynastie des Hamdanides de Jazira et de Sirie. Paris, 1953. P. 763–768.

- 1161 *Haldon J.* Administrative continuities... P. 10–16; *Haldon J.* Warfare, state and society... P. 73; *Treadgold W.* Byzantium and Its Army... P. 96–100.
- 1162 *Haldon J.* Chapters II, 44 and 45 of the De Cerimoniis... P. 239–260.
- 1163 *Bury J. B.* The Imperial Administrative System... P. 54
- 1164 *Haldon J.* Warfare, state and society... P. 103.
- 1165 *Treadgold W.* Notes on the Numbers and Organisation of the Ninth-Century Byzantine Army // *Greek, Roman and Byzantine Studies.* 1980. Vol. 21. P. 273–277.
- 1166 *Haldon J.* Warfare, state and society in the Byzantine world... P. 116.
- 1167 *Haldon J.* Chapters II, 44 and 45 of the De Cerimoniis; *Oikonomides N.* The social structure of the Byzantine countryside in the first half of the Xth century // *Symmeikta.* 1996. Т. 10. P. 105–25.
- 1168 *McGeer E.* Sowing the Dragon's Teeth... P. 203; *Kühn H.-J.* Die byzantinische Armee... S. 260–280.
- 1169 Постоянная организация пехоты и конницы в *паратакси* и *таксиархи* подтверждена свидетельствами византийских авторов, современников описываемых событий или близких по времени к ним, таких как Никита Хониат и Иоанн Киннам (*Chon.*, 152; 23, 102, 153–4; *Kinn.*, V, 271–3).
- 1170 В источниках этого периода часто упоминаются различные офицерские и унтер-офицерские звания. См., напр. *Psellos.* Chron., I.32, 33; VII, 8.
- 1171 *Treadgold W. T.* Byzantium and Its Army, 284–1081. Stanford, 1995. P. 104–105, 121; *Haldon J.* Warfare, state and society... P. 109–110.
- 1172 Подробный анализ этих данных см.: *Haldon J.* Chapters B, 44 and 45 of *De Cerimoniis.* Theory and practice in tenth-century military administration // *Travaux et Memoires.* 1999. Т. 13.
- 1173 *Oikonomides N.* Les listes de préséance byzantines... P. 157, 161
- 1174 *Haldon J., Kennedy H.* The Arab-Byzantine frontier... С. 104.
- 1175 *Кулаковский Ю.* Друнг и друнгарий... С. 23.
- 1176 *Treadgold, W. T.* Byzantium and Its Army... P. 105
- 1177 *Ibid.* P. 78
- 1178 *Kühn H.-J.* Die byzantinische Armee... S. 78–80; *Treadgold W. T.* Byzantium and Its Army... P. 103.
- 1179 *Kühn H.-J.* Die byzantinische Armee... S. 91.
- 1180 *Kühn H.-J.* Die byzantinische Armee... S. 273–277; *McGeer E.* Sowing the Dragon's Teeth... P. 349–350.
- 1181 *Kühn H.-J.* Die byzantinische Armee... S. 270–272; *Oikonomides N.* Les listes de préséance byzantines... P. 265, 335.
- 1182 *Kühn H.-J.* Die byzantinische Armee... S. 262–267; *Oikonomides N.* Les listes de préséance byzantines... P. 263, 333–334.
- 1183 *Oikonomides N.* Les listes de préséance byzantines... P. 271, 273, 333; *Kühn H.-J.* Die byzantinische Armee... S. 267–269.

- ¹¹⁸⁴ О технике стрельбы из лука см.: *James S. Dura-Europos and the Introduction of the «Mongolian Release» // Roman Military Equipment: The Accoutrements of War.* Oxford. 1987. P. 77–84; *Kolias T. Byzantinische Waffen...* S. 235.
- ¹¹⁸⁵ Однако Лев часто использует фразы и выражения из классических текстов. Поэтому нужно понимать, что его описания не обязательно следует воспринимать за чистую монету. Например, его обзор осады Никифором Фокой арабской крепости Хандак (Кандид) на Крите полностью взят из обзора осады Кум Нарсесом. См. примеры, приведенные в *Sullivan D. Tenth-century Byzantine offensive siege warfare: instructional prescriptions and historical practice // Byzantium at War...* P. 179–200. P. 181. Существует обширная литература о стрельбе из лука в античности и Средневековье. См. *James S. Dura-Europos and the introduction of the Mongolian release // Roman Military Equipment.* Oxford, 1987. P. 77–84. Также см. раздел о лучниках в *Kolias T. Byzantinische Waffen...* S. 214–238.
- ¹¹⁸⁶ Когда две армии противостояли друг другу в течение нескольких часов и только после этого сходились врукопашную. Римские стратеги рекомендуют вступать в бой с персами до того, как они нанесут слишком серьезный урон посредством стрельбы из луков: *Maur.*, XI. 1. 54–63.
- ¹¹⁸⁷ *Тараторин В. В.* Конница на войне... С. 147.
- ¹¹⁸⁸ *Kaegi W.* Byzantium and the Early Islamic Conquests... P. 120–131.
- ¹¹⁸⁹ *Haldon J.* Recruitment and Conscription... P. 67; 72.
- ¹¹⁹⁰ *Treadgold W.* A History of the Byzantine State... P. 438–442; *Хэлдон Дж.* История византийских войн. С. 347–352.
- ¹¹⁹¹ Общая рекомендация («все римляне в возрасте до 40 лет должны иметь при себе луки с колчанами, независимо от собственного умения, которое было ими достигнуто») взята дословно из «Стратегикона» (*Maur.*, I. 2, 28–30. Утверждение Льва относительно упадка стрельбы из лука и бед, которые это за собой повлекло, вполне современно и, можно предположить, отражает реальное положение дел. Его описание конных копейщиков и стрелков см.: *Leo, Tact.*, VI, 1–13 (с некоторыми отличиями заимств. из *Maur.*, I.3–58).
- ¹¹⁹² Необходимо отметить, что картина, полученная нами из источников, отражает наименее информативную часть материала, охватывающую период VII — середины X вв. Тем не менее, приведенной информации вполне достаточно, чтобы подкрепить собой приведенный здесь вывод.
- ¹¹⁹³ Стратиг фемы *Фессалоники* и командующий Эвриппом в Элладе должны были приготовить для армии по 200 000 стрел каждый. Это количество было достаточным, по стандартному подсчету, приведенному в военных трактатах (50 запасных стрел на человека), для вооружения

- 5000 человек для одного похода. Оно, вероятно, представляет собой резервный запас, который обеспечивал один командир. То же самое количество стрел предназначается для этой цели в «Тактике» Никифора Урана, написанной в 90-е гг. X в. О запасе стрел для одного воина: *Maur.*, I, 2; XII B, 5; 6; *Tactica*, VI, 2; *PM*, I, 4; *NOT*, § 56, 4.
- ¹¹⁹⁴ О пропорции лучников по отношению к *копейщикам и др.* см.: *NOT*. § 56, 4; 8; § 60, 6; 61, 2 (*cp.* *PM*. IV.1–4). См. также: *McGeer E.* Sowing the Dragon's Teeth... P. 206–208; 212–214.
- ¹¹⁹⁵ См. *Kaegi W.E.* The contribution of archery to the conquest of Anatolia // *Speculum*. 1964. Т. 39. P. 96–108; *France J.* Victory in the East... P. 148–149 и прим. 27.
- ¹¹⁹⁶ Каждая *таксиархия* получала пятнадцать тысяч «императорских стрел» (стрелы собрали путем императорского заказа), которые распределялись между 300 лучниками, входившими в ее состав (*PM*, I, 137–143); Никифор Уран (*TNO*, § 56, 137–147) определяет запас «императорских стрел» в 180 000 штук.
- ¹¹⁹⁷ *Kolias T.* Byzantinische Waffen... S. 110.
- ¹¹⁹⁸ О кавалерии, действующей совместно с пехотой, см. *Tactica*, IX, 48; XIV, 70–71.
- ¹¹⁹⁹ *Dagron G.* Le traite... P. 245–57; См. также: *Pertusi A.* Tra storia e leggenda: Akritai e ghazi sulla frontiera orientale di Bisanzio // *Actes du XIVe Congres international des etudes byzantines*, I (Budapest. 1974). 237–83.
- ¹²⁰⁰ См. дискуссию по этому вопросу: *Grabar A., Manoussacas M.* L'illustration du manuscrit de Skylitzes de la Bibliothèque Nationale de Madrid. Venice. 1979. pls. XVII. XXXV, XL. и карт. 259, 264.
- ¹²⁰¹ Все эти термины используются в новелле Фоки о *стратиотских* имуществвах (*Jus.*, Nov. № XXIX).
- ¹²⁰² Изображения шлемов с кольчугой, закрывающей лицо владельца, см.: *Gall H.* Reiterkampfbild... Tafel 16.
- ¹²⁰³ *Kolias T.* Byzantinische Waffen... S. 70–74.
- ¹²⁰⁴ *Ibid.* S. 175–185.
- ¹²⁰⁵ О позднеримской бронированной попоне см.: *Bishop M. C., Coulston J.* Roman Military Equipment. London, 1993. P. 157–59.
- ¹²⁰⁶ О мобильности арабов и использовании лошадей и верблюдов для быстрого перемещения пехоты см. *Hill D. R.* The role of the camel and the horse in the early Arab conquest // *War, Technology and Society in the Middle East* // ed. Parry V. J. London, 1975. P. 32–43.
- ¹²⁰⁷ *Fries N.* Das Heerwesen der Araber zur Zeit der Omajjaden nach Tabari. Tubingen, 1921; *Encyclopaedia of Islam.* Leiden/London, 1978 P. 795–803; *Donner.* The Early Arabic Conquest.
- ¹²⁰⁸ О роли фемной пехоты в пограничных военных действиях см. *Dagron G., Mihaescu H.* Le traité sur la Guerilla... P. 190–193.

- ¹²⁰⁹ Об источниках и литературе см.: *Haldon J. Byzantine praetorians...* P. 219.
- ¹²¹⁰ См. также: *Const. Porph. Three Treatises (C) 443–450; Svoronos N. Les nouvelles des empereurs macedoniens concernant la terre et les statiotes. ed. P. Gounaridis. Athens, 1994. note 5, 118 (A 1).* См. также комментарий в *Haldon J. Recruitment and Conscriptions...* P. 41.
- ¹²¹¹ См. *Haldon J. Byzantine Praetorians...* P. 299, прим. 894; *Dagron G., Mihaesku H. Le traite sur la Guerilla...* P. 185. прим. 20. См. также: *Kazhdan A. Hagiographical notes 2: On horseback or on foot? A sociological approach in an eleventh-century Saint's Life // Byzantion. 1983. T. 53. P. 544–545.*
- ¹²¹² Святой Феодор появляется в качестве патрона пеших воинов в наставлении XI в. епископа Эвхета Иоанна Мавропу «в честь мученика Св. Феодора, пешего воина». См. *Kazhdan A. Hagiographical Notes 2: On Horseback or on Foot? A «Sociological» Approach in an Eleventh-Century Saint's Life // Byzantion. 1983. T. 53. P. 544–545.*
- ¹²¹³ *Kühn H.-J. Die byzantinische Armee...* S. 273–80; *Oikonomides N. Les Listes...* P. 335–36; *Falkenhausen V. La dominazione bizantina nell'Italia meridionale dal IX all'XI secolo. Bari, 1978. P. 125–127; Cheynet J.-C. Note sur l'axiarque et le taxiarque // Revue des Etudes Byzantines. 1986. T. 44. P. 233–35.* — Косвенным свидетельством, подтверждающим существование *таксиархий* в этот период, может служить указание Льва Дьякона (Leo diac. IV, 17–29). Лев Дьякон сообщает, что конце своей кампании 969 г. Фока оставил в крепости Биграс «когорту в одну тысячу пехотинцев», которая и была, по всей видимости, *таксиархией*.
- ¹²¹⁴ Ср. *Kühn H.-J. Die byzantinische Armee...* S. 270–272; *Oikonomides N. Les Listes...* P. 335.
- ¹²¹⁵ Военный трактат конца X в. (см. *Cast.*, § I.11–12) указывает на пехотные войска в шестнадцать *таксиархий* и считает, что это наибольшее число пехотинцев, необходимое для кампании в Болгарии. Этот трактат выделяет тот же самый состав *таксиархий*, за исключением того, что *менаваты* (упомянутые в главе 20) предположительно были среди тяжелых пехотинцев.
- ¹²¹⁶ *Kolias T. Byzantinische Waffen...* S. 54–55.
- ¹²¹⁷ *Ibid.* S. 85–87.
- ¹²¹⁸ *Kolias T. Byzantinische Waffen...* S. 72–73.
- ¹²¹⁹ Фока использует слово *спутама* (пядь) в качестве своей главной единицы измерения.
- ¹²²⁰ *Kolias T. Byzantinische Waffen.* S. 88–131.
- ¹²²¹ *Metrologie.* S. 19–23.
- ¹²²² Подобное толкование совершенно неприемлемо. Если мы примем его, то окажется, что длина византийского дротика составляла 2,7–2,8 м. Об этом см. ниже.

- ¹²²³ Данные трактатов об очень длинных византийских копьях, подтверждаются сообщением Льва Дьякона (Leo Diac., III, 19–21). — О колющем копье см. *Kolias T. Byzantinische Waffen...* S. 191–213.
- ¹²²⁴ *McGeer E. Menaulvion — Menaulvtoi // DIPTUCA 4 (1986). P. 53–58; Kolias. Waffen.* S. 194–95. О различных представлениях относительно размера *менавлиа* и его использования в сражении см.: *Anastasiadis M. P. On Handling the Menavlion // BMGS 18 (1994). P. 1–10.*
- ¹²²⁵ О деревьях (ясень, дуб, кизил), которые предпочитались античными воинами при изготовлении своих копий, см.: *Theophrastos. Historia Plantarum III.12.2. V.I.2. V.6.4.*
- ¹²²⁶ В соответствии с расчетами Э. Шильбаха, *менавлии* имел длину древка 2,7–3,6 м и длину наконечника 35–47 см.
- ¹²²⁷ Во времена Фоки народ по имени *рос*, под которым нужно понимать совокупность скандинавов, славян и финнов, создавших Киевское государство в начале X в., был хорошо известен византийцам. Упомянутые в источниках в первый раз в 839 г. росы совершили нападение на Константинополь в 860 г., а затем еще в 907 и 941 гг. Но так как в X столетии между Византией и Киевской Русью были подписаны договоры, византийцы стремились получить росов в свое войско в качестве наемников. 700 росов насчитывалось в списках войск во время экспедиции на остров Крит в 911 г., 415 человек участвовали в экспедиции в Лонгобардию в 935 г., а 629 человек — во второй экспедиции на остров Крит в 949 г. (*De cerimoniis*, 651,18 (911), 660,18 (935), 664,15–16 (949)). Войско, которое Фока взял с собой на завоевание Крита в 960 г., включало неуказанное количество наемников-росов (*Theoph. cont.*, 476,14–481,6). По всем известиям, постоянно присутствующие в византийских войсках к середине X в. росы прославились в 988–989 гг., когда шеститысячный отряд, посланный киевским князем Владимиром, позволил императору Василию II нанести поражение мятежному полководцу Варде Фоке. С этого времени из прибывшего отряда росов было сформировано подразделение, в дальнейшем известное как «варяжская гвардия», которое сопровождало императора в походе в качестве его личного эскорта (*De castrametatione*, § 10,38, 19,34–35). Об истории варяжской гвардии в X–XI вв. см. *Benediktz B. S. The Evolution of the Varangian Guard in the Byzantine Army // Byzantinische Zeitschrift. 1969. Bd. 62. S. 20–24. 1970. Bd. 63. S. 26; Blondal S. The Varangians of Byzantium: An Aspect of Byzantine Military History. Cambridge, 1978.* Хотя он преувеличивает присутствие и роль росов в конце X в.
- ¹²²⁸ *Kolias T. Byzantinische Waffen...* S. 254–59; *Griffiths W. B. The Sling and Its Place in the Roman Imperial Army // Roman Military Equipment: The Sources of Evidence. Oxford, 1989. P. 255–279.*

- ¹²²⁹ *Ahrweiler H.* Byzance et la mer. La Marine de Guerre, la politique et les institutions maritimes de Byzance aux VIIe—XVe siècles. Paris, 1966.
- ¹²³⁰ *Haldon J.* Warfare, state and society... P. 74.
- ¹²³¹ *Treadgold W.* A History of the Byzantine State and Society. Stanford, 1997. P. 73.
- ¹²³² *Treadgold W.* A History of the Byzantine State... P. 315, 382.
- ¹²³³ Об этом сражении см.: *Cosentino S.* Constans II and the Byzantine navy... S. 602; *Pryor J. H., Jeffreys E. M.* The Age of the ΔΡΟΜΩΝ: The Byzantine Navy ca. 500–1204. Leiden, Boston, 2006. P. 25.
- ¹²³⁴ *Ahrweiler H.* Byzance et la mer... P. 22–23; Catalogue of Byzantine Seals at Dumbarton Oaks and in the Fogg Museum of Art. Volume 2: South of the Balkans, the Islands, South of Asia Minor/ Eds. J. W. Nesbitt, N. Oikonomides. Washington, 1994. P. 150.
- ¹²³⁵ Catalogue of Byzantine Seals at Dumbarton Oaks... P. 150; Oxford Dictionary of Byzantium/ Ed. A. P. Kazhdan. New York, Oxford, 1991. P. 1105–1106.
- ¹²³⁶ Catalogue of Byzantine Seals at Dumbarton Oaks... P. 150; *Ahrweiler H.* Byzance et la mer... P. 24–25.
- ¹²³⁷ *Haldon J.* Warfare, state and society... P. 74.
- ¹²³⁸ *Pryor J. H., Jeffreys E. M.* The Age of the ΔΡΟΜΩΝ... P. 25.
- ¹²³⁹ *Pryor J. H., Jeffreys E. M.* The Age of the ΔΡΟΜΩΝ... P. 25; Catalogue of Byzantine Seals at Dumbarton Oaks... P. 150; *Treadgold W.* A History of the Byzantine State... P. 315.
- ¹²⁴⁰ *Ahrweiler H.* Byzance et la mer... P. 23–25.
- ¹²⁴¹ О мардангах см. ниже.
- ¹²⁴² *Treadgold W.* A History of the Byzantine State... P. 332.
- ¹²⁴³ *Treadgold W.* A History of the Byzantine State... P. 337–338, 383.
- ¹²⁴⁴ Oxford Dictionary of Byzantium/ Ed. A. P. Kazhdan. New York, Oxford, 1991. P. 1105–1106; *Ahrweiler H.* Byzance et la mer... P. 26.
- ¹²⁴⁵ *Ahrweiler H.* Byzance et la mer... P. 26–31; *Pryor J. H., Jeffreys E. M.* The Age of the ΔΡΟΜΩΝ... P. 32.
- ¹²⁴⁶ *Treadgold W.* A History of the Byzantine State... P. 352; *Whittow M.* The Making of Byzantium, 600–1025. Berkeley, Los Angeles, 1996. P. 167.
- ¹²⁴⁷ *Ahrweiler H.* Byzance et la mer... P. 50–51; Catalogue of Byzantine Seals at Dumbarton Oaks... P. 151.
- ¹²⁴⁸ Ibid. P. 31–35.
- ¹²⁴⁹ The Age of the Galley... P. 99.
- ¹²⁵⁰ *Haldon J.* Warfare, state and society... P. 74.
- ¹²⁵¹ *Ahrweiler H.* Byzance et la mer... P. 73–74.
- ¹²⁵² Ibid. P. 33–34.
- ¹²⁵³ Catalogue of Byzantine Seals at Dumbarton Oaks... P. 151.

- ¹²⁵⁴ Catalogue of Byzantine Seals at Dumbarton Oaks... P. 151; Oxford Dictionary of Byzantium... P. 1127; Constantino Porfirogenito. De Thematibus/ ed. A. Pertusi. Rome, 1952. P. 149; *Pryor J. H., Jeffreys E. M.* The Age of the ΔΡΟΜΩΝ... P. 28.
- ¹²⁵⁵ Catalogue of Byzantine Seals at Dumbarton Oaks... P. 151; *Ahrweiler H.* Byzance et la mer... P. 26, 50–51; *Pryor J. H., Jeffreys E. M.* The Age of the ΔΡΟΜΩΝ... P. 32.
- ¹²⁵⁶ Oxford Dictionary of Byzantium... P. 1127; *Ahrweiler H.* Byzance et la mer... P. 80, 135.
- ¹²⁵⁷ Catalogue of Byzantine Seals at Dumbarton Oaks... P. 151; *Pryor J. H., Jeffreys E. M.* The Age of the ΔΡΟΜΩΝ... P. 46.
- ¹²⁵⁸ *Ahrweiler H.* Byzance et la mer... P. 82.
- ¹²⁵⁹ *Oikonomides N.* Les listes de préséance byzantines des IXe et Xe siècles... P. 48–49, 264–265; *Pryor J. H., Jeffreys E. M.* The Age of the ΔΡΟΜΩΝ... P. 390–391.
- ¹²⁶⁰ *Ahrweiler H.* Byzance et la mer... P. 82–83, 399.
- ¹²⁶¹ *Pryor J. H., Jeffreys E. M.* The Age of the ΔΡΟΜΩΝ... P. 549. — О оазличных типах византийских военных кораблей см. ниже.
- ¹²⁶² *Pryor J. H., Jeffreys E. M.* The Age of the ΔΡΟΜΩΝ... P. 88; *Ahrweiler H.* Byzance et la mer... P. 131–135.
- ¹²⁶³ Oxford Dictionary of Byzantium... P. 1127, 2048; *Ahrweiler H.* Byzance et la mer... P. 273.
- ¹²⁶⁴ *Ahrweiler H.* Byzance et la mer... P. 64–65, 76–81. См. также об основании фемы Эгейского моря: *Pryor J. H., Jeffreys E. M.* The Age of the ΔΡΟΜΩΝ... P. 47; *Treadgold W. T.* Byzantium and Its Army... P. 76. Об основании фемы Самос: Oxford Dictionary of Byzantium... P. 1836.
- ¹²⁶⁵ Catalogue of Byzantine Seals at Dumbarton Oaks... P. 112–112.
- ¹²⁶⁶ *Ahrweiler H.* Byzance et la mer... P. 76–81; Oxford Dictionary of Byzantium... P. 26–27.
- ¹²⁶⁷ *Oikonomides N.* Les listes de préséance byzantines... P. 46–47.
- ¹²⁶⁸ Catalogue of Byzantine Seals at Dumbarton Oaks... P. 109, 112.
- ¹²⁶⁹ *Ahrweiler H.* Byzance et la mer... P. 402.
- ¹²⁷⁰ *Ahrweiler H.* Byzance et la mer... P. 76–79, 108, 132–133 (н. 5 с указаниями на источники); Catalogue of Byzantine Seals at Dumbarton Oaks... P. 123, 139, 141.
- ¹²⁷¹ *Treadgold, W. T.* Byzantium and Its Army... P. 67, 76.
- ¹²⁷² *Ahrweiler H.* Byzance et la mer... P. 132–133.
- ¹²⁷³ Catalogue of Byzantine Seals at Dumbarton Oaks... P. 112; *Ahrweiler H.* Byzance et la mer... P. 79.
- ¹²⁷⁴ Catalogue of Byzantine Seals at Dumbarton Oaks... P. 131; Oxford Dictionary of Byzantium... P. 1836.

- 1275 «Θέμα τῶν πλωϊζομένων» — Constantino Porfirogenito. De Thematibus... P. 81.
- 1276 *Treadgold W. T.* Byzantium and Its Army... P. 27, 73.
- 1277 Catalogue of Byzantine Seals at Dumbarton Oaks... P. 110, 134.
- 1278 Название *Додеканес* в средневизантийский период обозначало острва Киклады: *Ahrweiler H.* Byzance et la mer... P. 79–81, 108; Catalogue of Byzantine Seals at Dumbarton Oaks... P. 110–111, 130.
- 1279 Catalogue of Byzantine Seals at Dumbarton Oaks... P. 130; *Treadgold W. T.* Byzantium and Its Army... P. 67, 76.
- 1280 *Ahrweiler H.* Byzance et la mer... P. 402; Catalogue of Byzantine Seals at Dumbarton Oaks... P. 109, 131.
- 1281 *Oikonomides N.* Les listes de préséance byzantines... P. 48–49; *Ahrweiler H.* Byzance et la mer... P. 83–85.
- 1282 *Treadgold W.* A History of the Byzantine State... P. 383.
- 1283 *Haldon J.* Warfare, state and society... P. 77.
- 1284 The Age of the Galley... P. 93; *Ahrweiler H.* Byzance et la mer... P. 83 et sqq.
- 1285 Oxford Dictionary of Byzantium... P. 1122.
- 1286 *Treadgold W. A.* History of the Byzantine State... P. 433.
- 1287 *Ahrweiler H.* Byzance et la mer... P. 85–89, 95–96.
- 1288 *Treadgold W. T.* Byzantium and Its Army... P. 67.
- 1289 *Treadgold W. A.* History of the Byzantine State... P. 457.
- 1290 *Treadgold W. T.* Byzantium and Its Army... P. 67, 104–105.
- 1291 *Haldon J.* Warfare, state and society... P. 267.
- 1292 *Makrypoulias C. G.* The Navy in the Works of Constantine Porphyrogenitus. Athens, 1995. P. 154, 159; *Bréhier L.* Les institutions de l'empire byzantin... P. 330–331.
- 1293 *Makrypoulias C. G.* The Navy in the Work... P. 154–155.
- 1294 Эскадра Стенона — особое соединение кораблей императорского флота для экспедиции на Крит в 949 г. — *Makrypoulias C. G.* The Navy in the Work... P. 154–156; *Treadgold W.* A History of the Byzantine State... P. 85.
- 1295 Ср. подсчеты К. Г. Макрипулиаса: *Makrypoulias C. G.* The Navy in the Work... P. 157–158.
- 1296 *Pryor J. H., Jeffreys E. M.* The Age of the ΔΡΟΜΩΝ... P. 267–269.
- 1297 *Haldon J.* Warfare, state and society... P. 119.
- 1298 *Pryor J. H., Jeffreys E. M.* The Age of the ΔΡΟΜΩΝ... P. 271, n. 364, P. 393.
- 1299 *Treadgold W.* A History of the Byzantine State... P. 104–105; *Pryor J. H., Jeffreys E. M.* The Age of the ΔΡΟΜΩΝ... P. 393.
- 1300 О системе офицерских чинов на флоте см.: The Age of the Galley... P. 97; *Pryor J. H., Jeffreys E. M.* The Age of the ΔΡΟΜΩΝ... P. 257.
- 1301 *Haldon J.* Warfare, state and society... P. 96, 144; Magdalino P. The Empire of Manuel I Komnenos, 1143–1180. — Cambridge, 1992. P. 233–235; *Lewis A. R., Runyan T. J.* European Naval and Maritime History... P. 37.

- 1302 *Pryor J. H., Jeffreys E. M.* The Age of the ΔΡΟΜΩΝ... P. 123–126.
- 1303 The Age of the Galley... P. 102.
- 1304 *Pryor J. H., Jeffreys E. M.* The Age of the ΔΡΟΜΩΝ... P. 166–168. Там же ссылки на источники.
- 1305 *Delgado J. P.* Ships on Land// *Catsambis A., Ford B., Hamilton D. L.* The Oxford Handbook of Maritime Archaeology. — Oxford, 2011. P. 188–191.
- 1306 *Снисаренко А. Б.* Рыцари удачи. СПб., 1991. С. 45.
- 1307 *Pryor J. H., Jeffreys E. M.* The Age of the ΔΡΟΜΩΝ... P. 127, 138–140.
- 1308 *Ibid.* P. 134–135, 145–147.
- 1309 *Campbell I. C.* The Lateen Sail in World History // *Journal of World History*. 1995. Vol. 6. № 1. P. 1–23; *Pomey P.* The Kelenderis Ship: A Lateen Sail // *The International Journal of Nautical Archaeology*. 2006. Vol. 35. № 2. P. 326–329
- 1310 The Age of the Galley... P. 103–104; *Pryor J. H., Jeffreys E. M.* The Age of the ΔΡΟΜΩΝ... P. 130–135, 235, 238, 255, 276, 291.
- 1311 *Makrypoulias C. G.* The Navy in the Work... P. 164–165.
- 1312 The Age of the Galley... P. 103–104; *Pryor J. H., Jeffreys E. M.* The Age of the ΔΡΟΜΩΝ... P. 144, 203, 215, 282; *Haldon J.* Warfare, state and society... P. 189.
- 1313 *Delgado J. P.* Ships on Land... P. 190–191.
- 1314 πᾶν+φύλον — дословно все племена.
- 1315 *Pryor J. H., Jeffreys E. M.* The Age of the ΔΡΟΜΩΝ... P. 189–192, 372.
- 1316 *Pryor J. H., Jeffreys E. M.* The Age of the ΔΡΟΜΩΝ... P. 261–262; *Makrypoulias C. G.* The Navy in the Work... P. 165.
- 1317 *Pryor J. H., Jeffreys E. M.* The Age of the ΔΡΟΜΩΝ... P. 190.
- 1318 *Makrypoulias C. G.* The Navy in the Work... P. 159–161.
- 1319 *Pryor J. H., Jeffreys E. M.* The Age of the ΔΡΟΜΩΝ... P. 284–286.
- 1320 *Ibid.* P. 307–308, 322–324.
- 1321 *Makrypoulias C. G.* The Navy in the Work... P. 168.
- 1322 The Age of the Galley... P. 209.
- 1323 *Pryor J. H., Jeffreys E. M.* The Age of the ΔΡΟΜΩΝ... P. 360.
- 1324 *Ibid.* P. 387.
- 1325 *Pryor J. H., Jeffreys E. M.* The Age of the ΔΡΟΜΩΝ... P. 394–399.
- 1326 *Ibid.* P. 402.
- 1327 The Age of the Galley... P. 99.
- 1328 *Pryor J. H., Jeffreys E. M.* The Age of the ΔΡΟΜΩΝ... P. 381.
- 1329 *Pryor J. H., Jeffreys E. M.* The Age of the ΔΡΟΜΩΝ... P. 607–609.
- 1330 The Age of the Galley... P. 99.
- 1331 *Ibid.* P. 105.
- 1332 *Pryor J. H., Jeffreys E. M.* The Age of the ΔΡΟΜΩΝ... P. 617.
- 1333 *Christides V.* The Conquest of Crete by the Arabs (ca. 824): A Turning Point in the Struggle between Byzantium and Islam. Athens, 1984. P. 64.

- ¹³³⁴ Pryor J. H., Jeffreys E. M. The Age of the ΔΡΟΜΩΝ... P. 610–611.
- ¹³³⁵ Lewis A. R., Runyan T. J. European Naval and Maritime History... P. 38–39.
- ¹³³⁶ Последний этап этого развития нашел отражение в «Тактике» императора Льва VI Мудрого. См.: Winkelmann F. Byzantinische Rang- und Ämterstruktur im 8. und 9. Jahrhundert. Faktoren und Tendenzen ihrer Entwicklung. Berlin, 1985. S. 72–118; Haldon J. Warfare, state and society... P. 83–84.
- ¹³³⁷ Oikonomides N. Les listes... P. 224–227.
- ¹³³⁸ Haldon J. Recruitment and Conscription... P. 48–81; Kaegi W. E. The Byzantine Armies and Iconoclasm // Byzantinoslavica. 1966. Vol. 27. P. 48–70; Ahrweiler H. Recherches sur l'administration de l'empire byzantin... P. 5–24.
- ¹³³⁹ Lemerle P. The Agrarian History of Byzantium from the Origins to the Twelfth Century: The Sources and the Problems. Galwey, 1979. P. 116–125.
- ¹³⁴⁰ Паруки — зависимые арендаторы земли.
- ¹³⁴¹ Dagron G., Mihalescu H. Le traite sur la guerilla... P. 221–243.
- ¹³⁴² Об этой политике см.: Dagron G., Mihalescu H. Le traite sur la guerilla... P. 243–246.
- ¹³⁴³ Lemerle P. Cinq études sur le XIe siècle Byzantin. Paris, 1977. P. 265–267; Ahrweiler H. Recherches... P. 17–19; Haldon J. Recruitment... P. 60–62.
- ¹³⁴⁴ Lemerle P. Agrarian history... P. 52–54; Ahrweiler H. Administration... P. 16–17.
- ¹³⁴⁵ Vasiliev A., Canard M. Byzance et les Arabes... P. 417. Также см.: Haldon J. Recruitment... P. 60–61.
- ¹³⁴⁶ McGeer E. Sowing the Dragon's Teeth... P. 257–280.
- ¹³⁴⁷ Dagron G., Mihalescu H. Le traite sur la guerilla... P. 221–243.
- ¹³⁴⁸ Dagron G., Mihalescu H. Le traite sur la guerilla... P. 228–234.
- ¹³⁴⁹ Lemerle P. Cinq études... P. 266–270; Специально об организации военной власти на восточных границах: Oikonomidès N. L'organisation de la frontière orientale de Byzance aux X^e–XI^e siècles et le Taktikon de l'Escorial // Actes du XIV^e congrès international des études byzantines, Bucarest, 6–12 September 1971 / Ed. by M. Berza and E. Stănescu. Bucharest, 1972. P. 285–302.
- ¹³⁵⁰ Комментарии к ней см.: Lemerle P. Agrarian history... P. 48–49; Ahrweiler H. Administration... P. 15.
- ¹³⁵¹ О Никифоре и его реформах: Шолов К. К вопросу о военных реформах Никифора II Фоки и их социальных последствиях // ВВ. 2001. Т. 60 (85). С. 30–45.
- ¹³⁵² Dagron G., Mihalescu H. Le traité sur la Guérilla... P. 239–245; Kühn H.-J. Die byzantinische Armee... S. 61–66.
- ¹³⁵³ О таких пограничных округах и организации в них военной власти говорится в военном трактате второй половины X в., а также в

- Эскуприальском тактиконе 970-х гг.: Dagron G., Mihalescu H. Le traité sur la guérilla... P. 239–245, Oikonomidès N. Préséance... P. 354–363.
- ¹³⁵⁴ Kühn H.-J. Die byzantinische Armee... S. 165–168; Отдельно о пограничных округах на Балканах см.: Obolensky D. The Balkans in the ninth century: barrier or bridge? // Byzantium and the West c. 850–1200 / ed. J.D. Howard-Johnston. Amsterdam, 1988. P. 47–66; Stephenson P. Byzantium's Balkan Frontier: A Political Study of the Northern Balkans, 900–1204. Cambridge, 2006.
- ¹³⁵⁵ Haldon J. Byzantine Praetorians... P. 318–23.
- ¹³⁵⁶ Haldon J. Warfare, state and society in the Byzantine world... P. 84–85; McGeer E. Sowing the Dragon's Teeth... P. 202–211.
- ¹³⁵⁷ Kühn H.-J. Die byzantinische Armee... S. 123–135.
- ¹³⁵⁸ Oikonomides N. Les listes... P. 271 и 273.
- ¹³⁵⁹ Oikonomides N. L'Organisation... P. 143.
- ¹³⁶⁰ Согласно Михаилу Атталиату, около середины 70-х годов XI в. два солдата из тагмы Бессмертных были убиты молнией перед городской стеной Константинополя. См.: Buckler. Anna Komnena... P. 363; Brehier L. Les institutions... P. 355; Ahrweiler H. Recherches... P. 28; Hohlweg A. Verwaltungsgeschichte... P. 45–46; Oikonomides N. L'Organisation... P. 145, 151.
- ¹³⁶¹ Chalandon F. Essai... P. 35–36.
- ¹³⁶² Ahrweiler H. L'ideologie politique... P. 73.
- ¹³⁶³ К примеру, македонцы, фракийцы, хоматинцы, фессалийские всадники, и др.: Kühn H.-J. Die byzantinische Armee... S. 252 и сл.
- ¹³⁶⁴ Oikonomides N. L'Organisation... P. 145.
- ¹³⁶⁵ Oikonomides N. Les listes... P. 263, 273.
- ¹³⁶⁶ Ibid. P. 263.
- ¹³⁶⁷ Более подробно об именных полках см.: Kühn H.-J. Die byzantinische Armee... S. 243–249.
- ¹³⁶⁸ Oikonomidès N. Les listes... P. 263–265.
- ¹³⁶⁹ Kühn H.-J. Die byzantinische Armee... S. 164–242.
- ¹³⁷⁰ Haldon J. Warfare, state and society... P. 84.
- ¹³⁷¹ О походе Василия II на Алеппо в 995 г. см.: Forsyth H. The Byzantine-Arab chronicle (938–1034) of Yahya b. Said al-Antaki. Chicago, 1977. P. 492. О походах императора Иоанна Цимисхия и его войнах с князем Святославом см.: Лев Диакон. История / пер. М. М. Копыленко, комм. М. Я. Сюзюмов. М., 1988.
- ¹³⁷² Haldon J. Warfare, state and society... P. 85.
- ¹³⁷³ Снисаренко А. Б. Рыцари... С. 43.
- ¹³⁷⁴ Haldon J. Warfare, state and society... P. 116–117.
- ¹³⁷⁵ Stephenson P. Byzantium's Balkan Frontier... P. 110–112.
- ¹³⁷⁶ Stephenson P. Byzantium's Balkan Frontier... P. 125; Doimi de Frankopan P. The numismatic evidence from the Danube region, 971–1092 // Byzantine

- and Modern Ggreek Studies. 1997. Vol. 21. P. 30–39. По поводу организации Балканских провинций в это время: *Maksimovic L.* L'organisation du pouvoir byzantin après 1018 dans les contrées reconquises // Сборник Радова Византологического Института. 1997. Т. 36. P. 31–42; *Литаврин Г. Г.* Болгария и Византия в XI–XII вв. М., 1960. С. 177.
- ¹³⁷⁷ Более подробно: *Haldon J.* Military service, military lands and the status of soldiers: current problems and interpretations // *Dumbarton Oaks Papers*. 1993. Vol. 47. P. 48.
- ¹³⁷⁸ *Magdalino P.* The Byzantine aristocratic oikos // *The Byzantine Aristocracy, IX–XIII Centuries* ed. M. Angold. Oxford, 1984. P. 92–111; По поводу отношений патронажа см. законодательство Македонской династии, по которому воинам предоставляются льготы взамен военной службы: *Jus Graecoromanum* / eds I. and P. Zepos. Athens, 1931. Vol. I. P. 225–226, и комментарии Лемерля *Agrarian History*... P. 122.
- ¹³⁷⁹ *Birkenmeier J.* The Development of the Komnenian Army: 1081–1180. Boston, 2002. P. 40–42.
- ¹³⁸⁰ *Angold, M.* The Byzantine Empire 1025–1204... P. 12–26, 92–98.
- ¹³⁸¹ По поводу использования иноземных наемников см.: *Shepard J.* The uses of the Franks in eleventh-century Byzantium // *Anglo-Norman Studies*. 1993. Vol. 15. 1993. P. 275–305; о варяжской тагме: *Blöndal S.* The Varangians of Byzantium. An Aspect of Byzantine Military History / revised edn B. S. Benedikz. Cambridge, 1978.
- ¹³⁸² Об иноземных наемниках см.: *Oikonomidès N.* L'évolution de l'organisation administrative... P. 125–52, особ. 144; *Hohlweg A.* Beiträge zur Verwaltungsgeschichte... S. 64–80. О способах вербовки и набора наемных войск см. следующие места в источниках XII в.: *Chon.*, P. 91, 97, 178, 208–9, 233; *Kinn.*, P. 199. О национальных контингентах из сербов и печенегов: *Chon.*, P. 16; из македонцев и кельтов (т. е. французов и немцев): P. 23, 29–30, 89; из Северной Италии и Грузии: P. 178, 233; из Пафлагонии: P. 245; из ломбардцев и турок: *Kinn.*, P. 10, 14–15; из аланов: P. 148; из норманнов: P. 167.
- ¹³⁸³ *Oikonomidès N.* Les listes de Préséance... P. 327–333 (о придворных полках); *Hohlweg A.* Beiträge zur Verwaltungsgeschichte... S. 80–82; *Kühn H.-J.* Die byzantinische Armee... S. 251–259.
- ¹³⁸⁴ *Kühn H.-J.* Die byzantinische Armee... S. 239–240; *Haldon J.* Warfare, state and society... P. 89.
- ¹³⁸⁵ *Oikonomidès N.* L'évolution de l'organisation administrative de l'empire byzantin; *Birkenmeier J.* The Development of the Komnenian Army... P. 26–28.
- ¹³⁸⁶ *Shepard J.* The uses of the Franks... P. 278, 295–305.
- ¹³⁸⁷ *Kaegi W.* Byzantine Military Unrest... P. 245.
- ¹³⁸⁸ *Shepard J.* The uses of the Franks... P. 278. *Birkenmeier J.* The Development of the Komnenian Army... P. 40–49.

- ¹³⁸⁹ *Birkenmeier J.* The Development of the Komnenian Army... P. 43.
- ¹³⁹⁰ *Kühn H.-J.* Die byzantinische Armee... S. 243–59 о тагмах XI в.
- ¹³⁹¹ *Angold M.* The Byzantine Empire 1025–1204... P. 98–115.
- ¹³⁹² *Birkenmeier J.* The Development of the Komnenian Army... P. 40–49. *Oikonomidès N.* L'évolution de l'organisation administrative de l'empire byzantin; and *Hohlweg A.* Beiträge zur Verwaltungsgeschichte... S. 45 и далее.
- ¹³⁹³ *Magdalino P.* The Byzantine aristocratic oikos... P. 92–111; *Magdalino P.* The Empire of Manuel I Komnenos... P. 123–7, 132–4; *Oikonomidès N.* L'évolution de l'organisation administrative de l'empire byzantin; *Hohlweg A.* Beiträge... S. 45–82.
- ¹³⁹⁴ О системе проний при Комнинах см.: *Hohlweg A.* Beiträge zur Verwaltungsgeschichte... S. 82–93.
- ¹³⁹⁵ *Angold M.* The Byzantine Empire 1025–1204... P. 106–111; *Magdalino P.* The Empire of Manuel I... P. 132–137; *Birkenmeier J.* The Development of the Komnenian Army... P. 79–92.
- ¹³⁹⁶ О дипломатической политике Византии при Комнинах см.: *Степаненко В. С.*; *Lilie R.-J.*; *Magdalino P.* The Empire of Manuel I... P. 27–108; *Angold M.* The Byzantine Empire 1025–1204... P. 161–209, 263–96; *Shepard J.* Byzantine diplomacy A.D. 800–1204: means and ends // *Byzantine Diplomacy* / ed. S. Franklin and J. Shepard. Aldershot, 1992. P. 41–71.
- ¹³⁹⁷ *Kühn H.-J.* Die byzantinische Armee... S. 168–169.
- ¹³⁹⁸ *Magdalino P.* The Empire of Manuel I Komnenos, P. 98–99, 125–128; *Angold M.* The Byzantine Empire, 1025–1204. P. 256–7; 263–282.
- ¹³⁹⁹ См. также *Barker E.* Social and Political Thought in Byzantium. Oxford, 1957. P. 128–129.
- ¹⁴⁰⁰ До исламских завоеваний Империя по своей протяженности была значительно больше. В ее состав входили вся Италия, юго-восточная Испания, прибрежная равнина Северной Африки, береговая полоса от современного Алжира вплоть до Египта, а также Египет, Сирия, Палестина, Трансиордания (римская провинция Аравия) и западный и северо-западный Ирак.
- ¹⁴⁰¹ *Haldon J.* Byzantium in the Seventh Century... P. 176–179.
- ¹⁴⁰² *Jones A. H. M.* The later Roman Empire... P. 462–464; *Hendy M. F.* Studies in the Byzantine Monetary Economy c. 300–1450. Cambridge, 1985. P. 164.
- ¹⁴⁰³ *Jones A. H. M.* The later Roman Empire... P. 462–464; *Hendy M. F.* Studies in the Byzantine Monetary Economy... P. 164–165.
- ¹⁴⁰⁴ *Hendy M. F.* Studies in the Byzantine Monetary Economy... P. 616–618, 620.
- ¹⁴⁰⁵ *Hendy M. F.* Studies in the Byzantine Monetary Economy... P. 620; *Haldon J.* Warfare, state and society... P. 47–51.
- ¹⁴⁰⁶ «Намереваясь отправиться в поход... (император исследовал), сколь долгим является путь... и какого рода; ведет ли к цели одна дорога или несколько, и какого они рода; являются ли регионы вдоль дороги

- безводными или нет. Затем он стал выяснять, какая из дорог была узкой, обрывистой и опасной, а какая — широкой и удобной для прохождения, и была ли на пути какая-либо большая река, через которую надо будет переправляться». Const., ТТ., (В) 3–12.
- ¹⁴⁰⁷ О системе византийских дорог и стратегических маршрутов см.: *Haldon J. Byzantium at War*. P. 23–27.
- ¹⁴⁰⁸ Относительно дорог и их использования в византийский период в целом см.: *Dimitroukas I. Ch. Reisen und Verkehr im byzantinischen Reich vom Anfang des 6 bis zur Mitte des 11Jhs. Athens, 1997. P. 324–331.*
- ¹⁴⁰⁹ *Fragmenta Historicum Graecorum. ed. C. und Th. Müller. 5 vol. P. 1874–1875. P. 127.*
- ¹⁴¹⁰ *Haldon J. Byzantium in the Seventh Century...* P. 92–94.
- ¹⁴¹¹ *Whitby M. Justinian bridge over the Sangarios and the date of the "De Aedificiis" // JHS. 1985. Vol. 105. P. 129–148; о строительстве дорог: Dimitroukas I. Ch. Reisen und Verkehr... S. 336.*
- ¹⁴¹² *Beševliev V. Spätgriechische und spätlatinische Inschriften aus Bulgarien. Berlin, 1964. S. 2, No.3; Mango C. The water supply of Constantinople // Constantinople and its Hinterland / ed. Mango C., Dagron G. Aldeshot, 1995. P. 9–18.*
- ¹⁴¹³ *Anderson J.G.C. The campaign of Basil I against the Paulicians in 872 // Classical Review. 1986. Vol. 10. P. 138–139.*
- ¹⁴¹⁴ *Odo of Deuil. De profectione Ludovici VII in orientem / Transl. V.G. Berry. NY. 1948. P. 102–106.*
- ¹⁴¹⁵ *Birkenmeier J. W. The Development of the Komnenian Army...* P. 129–132.
- ¹⁴¹⁶ См. комментарии *McGeer E. Sowing the Dragon's Teeth...* P. 255–256.
- ¹⁴¹⁷ *Abu'l-Faraj al-Katib al-Bagdadi Kudama ibn Ja' far. Kitab al-Haraj // Bibliotheca Geographorum Araborum. ed. M-J. De Goeje. Leiden, 1870/1938. T. VI. P. 199–200.*
- ¹⁴¹⁸ См. Const., ТТ., (В) 116–21; (С) 564–5; комментарий с другими источниками: P. 171.
- ¹⁴¹⁹ *Dimitroukas I. Ch. Reisen und Verkehr...* S. 308–317.
- ¹⁴²⁰ *Hendy M. F. Studies...* P. 603–613; *Hyland A. Equus: The Horse in the Roman World. London, 1990. P. 250–262.*
- ¹⁴²¹ *Haldon J. Warfare, state and society...* P. 73–77.
- ¹⁴²² *Calder W. M., Bean G.E. A Classical Map of Asia Minor. London, 1958. Рассмотрение византийского материала см. Belke K. Von der Pflasterstrasse zum Maultierpfad? Zum kleinasiatischen Wegenetz in mittelbyzantinischer Zeit // Oikonomides N. Byzantine Asia Minor (6th–12th centuries). Athens, 1998. P. 267–284.*
- ¹⁴²³ *Haldon J. Byzantium at War...* P. 55–56; *Greece I: Physical Geography, History, Administration and Peoples. Naval Intelligence Division. Geographical Handbook Series. London, 1944. P. 255–260, а также соответствующие*

- тома *Tabula Imperii Byzantini: Koder J., Hild F. Hellas und Thessalia. Vienna, 1976. S. 176–178.*
- ¹⁴²⁴ Краткий обзор см. *Hendy M. F. Studies...* P. 134–139; Самый лучший обзор дорожной системы в византийских провинциях содержится в серии томов, опубликованных в рамках проекта *Tabula Imperii Byzantini* византологической секцией Австрийской Академии, включая очень важный предварительный том: *Hild F. Das byzantinische Straßensystem in Kappadokien. Veröffentlichungen der Kommission für die TIB 2. Wien, 1977.*
- ¹⁴²⁵ *Ramsay W. M. The Historical Geography...* P. 199.
- ¹⁴²⁶ Детальное описание этих путей см. *Ramsay W. M. The Historical Geography...* P. 197–221; *Anderson J. G. C. The road system of eastern Asia Minor with the evidence of Byzantine campaigns // Journal of Historical Studies. 1897. Vol. 17. P. 22–30; Honigman E. Die Ostgrenze des byzantinischen Reiches von 363 bis 1071. Brussels, 1935. В Tabula Imperii Byzantini очень подробные историко-географические обзоры, содержащие анализ и описание всех провинций Византийской империи, снабженные подробными картами.*
- ¹⁴²⁷ Относительно существования и расположения этого лагеря в историографии существуют определенные разногласия. См. *Haldon J. Byzantium at War...* P. 18; *Haldon J. Warfare, state and society...* P. 57; *Hild F., Restle M. TIB,2. Kappadokien (Kappadokia, Charsianon, Sebasteia und Lykandos). Vienna, 1981. P. 207.*
- ¹⁴²⁸ О византийской стратегической обороне в Малой Азии в VIII и IX в. см.: *Arvites J. A. The defense of Byzantine Anatolia during the reign of Irene (780–802) // Armies and Frontiers in Roman and Byzantine Anatolia /ed. S. Mitchell. Oxford, 1983. P. 219–36. Abu'l-Kasim 'Ubayd Allah b.'Abd Allah b.Khurradadhbih, Kitab at-Masalik wa'l-Mamalik... P. 73–5, 82–3, 85–6.*
- ¹⁴²⁹ *Birkenmeier J. W. The Development of the Komnenian Army...* P. 185; *Haldon J. Warfare, state and society...* P. 61–63.
- ¹⁴³⁰ *Haldon J. Warfare, state and society...* P. 34–66; *Ahrweiler H. L'Idéologie politique de l'empire byzantin. Paris, 1975.*
- ¹⁴³¹ *Podskalsky G. Byzantinische Reicheschatologie: die Periodisierung der Weltgeschichte in den vier Grossreichen (Daniel 2 und 7) und dem tausendjährigen Friedensreiche (Apok. 20): eine motivgeschichtliche Untersuchung. München, 1972.*
- ¹⁴³² *Haldon J. Warfare, state and society...* P. 35, 68–69.
- ¹⁴³³ *Haldon J. Byzantium at War AD 600–1453. Oxford, 2001. P. 10–12.*
- ¹⁴³⁴ См. обзор литературы: *Shepard J. Information, disinformation and delay in Byzantine diplomacy // Byzantinische Forschungen. 1985. Bd. 10. P. 233–293.*
- ¹⁴³⁵ *Shepard J. Information, disinformation...* P. 249–267. См. также: *Люттвак Э. Стратегия...* С. 584–587.

- ¹⁴³⁶ См. *Kaegi W. E.* Some Thoughts on Byzantine Military Strategy. Brookline. MA, 1983. PP. 1–18.
- ¹⁴³⁷ *Оболенский Д. Д.* Византийское содружество наций. М., 1998. С. 27.
- ¹⁴³⁸ *Острогорский Г.* История Византийского государства... С. 229; *Haldon J.* Byzantium at War... P. 34
- ¹⁴³⁹ *Люттвак Э.* Стратегия... С. 145–146.
- ¹⁴⁴⁰ Обзор документов *Shepard J.* Information, disinformation... P. 26.
- ¹⁴⁴¹ О передаче информации в различных условиях см.: *Lee A.* Information and Frontiers. Roman Foreign Relations in Late Antiquity. Cambridge, 1993. P. 149–165; 166–184; В византийский период: *Const. Porph.* Three Byzantine Military Treatises. (B) 18–33; *Dagron G., Mihalescu H.* Le traité sur la guerilla... P. 248–254, о шпионах и других источниках информации. *Koutrakou N.-C.* Diplomacy and espionage: their role in Byzantine foreign relations, 8th–10th centuries // *Graeco-Arabica.* 1995. Т. 6. P. 125–144.
- ¹⁴⁴² *Haldon J.* Byzantium at War... P. 25–27.
- ¹⁴⁴³ О стратегии Юстиниана см.: *Серов В. В.* О времени формирования юстиниановской идеи реконквисты // Известия Алтайского государственного университета. 2008. Т. 60. С. 236–240.
- ¹⁴⁴⁴ *Whittow M.* The Making of Orthodox Byzantium... P. 75–81; *Baynes N. H.* The military operations of the emperor Heraclius // *United Service Magazine.* 1913. N.46. P. 526–533; 659–666; о Юстине II см. *Blockey N. C.* The History of Menander the Guardsman. P. 146, 154.
- ¹⁴⁴⁵ Об отношениях с Боларией: *Оболенский Д. Д.* Византийское содружество наций... С. 79–144; *Whittow M.* The Making of Orthodox Byzantium... P. 280–298; 386–388.
- ¹⁴⁴⁶ *Whittow M.* The Making of Orthodox Byzantium... P. 260–261; 294–296.
- ¹⁴⁴⁷ *Острогорский Г.* История Византийского государства... С. 328; *Whittow M.* The Making of Orthodox Byzantium... P. 379–386.
- ¹⁴⁴⁸ *Farag A.* The Truce of Safar A.H. 359 / December–January 969–970. Birmingham, 1977.
- ¹⁴⁴⁹ *Whittow M.* The Making of Orthodox Byzantium. P. 379–386.
- ¹⁴⁵⁰ *Ibid.* P. 357.
- ¹⁴⁵¹ О них см. выше.
- ¹⁴⁵² *Kaegi W. E.* Some Thoughts on Byzantine Military Strategy... P. 1–18.
- ¹⁴⁵³ *Dagron G., Mihalescu H.* Le traité sur la guerilla... P. 248–254.
- ¹⁴⁵⁴ *Haldon J.* Byzantium at War... P. 25
- ¹⁴⁵⁵ *Haldon J.* Warfare, state and society... P. 42.
- ¹⁴⁵⁶ *Whittow M.* The Making of Orthodox Byzantium... P. 294 и далее.
- ¹⁴⁵⁷ *Беляев Д. Ф.* Byzantina. Т. 1. С. 124–135.
- ¹⁴⁵⁸ О византийском представлении о мире см. *Малахов С. Н.* Концепция мира в политической идеологии Византии первой половины X в.: Николай Мистик и Федор Дафнопат // *АДСВ.* 1995. Вып. 27. С. 19–31.

- ¹⁴⁵⁹ *Angold M.* The Byzantine Empire... P. 128.
- ¹⁴⁶⁰ *Haldon J.* Warfare, state and society... P. 48.
- ¹⁴⁶¹ *Ibid.* P. 48–49.
- ¹⁴⁶² *Birkenmeier J. W.* The Development of the Komnenian Army... P. 31–33. *Haldon J.* Warfare, state and society... P. 50.
- ¹⁴⁶³ *Genakoplos D.* Byzantium: Church, Society and Civilization See through contemporary eyes. Chicago, 1984. P. 36–37.
- ¹⁴⁶⁴ *Laurent V.* L'idée de guerre sainte... P. 89–90.
- ¹⁴⁶⁵ *Oikonomides N.* Byzantine Diplomacy A.D. 1204–1453: means and ends // *Byzantine Diplomacy...* P. 126–128.
- ¹⁴⁶⁶ *Mango C.* Byzantium: The Empire of New Rome. L., 1980. Ch.11.
- ¹⁴⁶⁷ *Haldon J.* Warfare, state and society... P. 62.
- ¹⁴⁶⁸ О византийской идее границы см.: *Kaegi W. E.* Reconceptualizing Byzantium's eastern frontiers in the seventh century // *Shifting Frontiers in Late Antiquity* / ed. R. W. Mathisen and H. S. Sivan. Aldershot, 1996. P. 83–92; *Kaegi W. E.* The frontier: barrier or bridge? // *The 17th International Byzantine Congress. Major Papers.* Washington, 1986. P. 279–303. *Obolensky D.* The Balkans in the ninth century: barrier or bridge? // *Byzantium and the West c. 850–1200* / ed. J. D. Howard-Johnston. Amsterdam, 1988. P. 47–66.
- ¹⁴⁶⁹ Об арабских набегах на территорию Малой Азии в VII в. и о византийской обороне здесь см.: *Lilie R.-J.* Die byzantinische Reaktion; *Ahrweiler H.* L'Asie mineure et les invasions arabes // *Revue Historique.* 1962. Т. 227. P. 1–32.
- ¹⁴⁷⁰ *Shepard J.* Information, disinformation and delay... P. 258–259.
- ¹⁴⁷¹ *Ibid.* P. 258–259.
- ¹⁴⁷² *Shepard J.* Information, disinformation and delay... P. 258–259.
- ¹⁴⁷³ *Ibid.*
- ¹⁴⁷⁴ См. *Vasiliev A. A.* Byzance et les Arabes. I: La dynastie d'Amorium (820–867) // éd. H. Gregoire, M. Canard. Bruxelles, 1950.
- ¹⁴⁷⁵ Общая дискуссия см. *McGeer E.* Sowing the Dragon's Teeth... P. 253–328; *Kolias T.* Byzantine military tactics: theory and practice // *Oikonomides.* Byzantium at War. P. 153–164, особенно P. 155–156, 158–160. См. также обзор произведений этого жанра у *Hunger H.* Die hochsprachliche profane Literatur der Byzantiner. München, 1978. Bd 2. S. 323–340.
- ¹⁴⁷⁶ См. также: *Const., TT., (C)* 1990.
- ¹⁴⁷⁷ *Kolias T.* Byzantine military tactics... P. 158–159.
- ¹⁴⁷⁸ *Dennis G. T.* The Byzantines in battle // *Byzantium at War...* P. 165–173; *Haldon J.* Warfare, state and society... P. 139–189.
- ¹⁴⁷⁹ О персах см.: *Maur., XI, 1*; относительно скифов (турок) см. *Maur., XI, 3*; то же *Leo, Tact., XVIII, 42–76*; о франках, лангобардах и западных народах см. *Maur., XI, 3*; то же *Leo, Tact., XVIII, 80–98*; о славянах см. *Maur., XI, 4*; то же *Leo, Tact., XVIII, 99–108*.

- ¹⁴⁸⁰ О тактических моделях в «Стратегиконе» см. обзор у *Dagron G.* *Modèles de combattants et technologie militaire dans le Strategikon de Maurice // L'armée romaine et les barbares / ed. Vallet et Kazanski. P. 279–284.*
- ¹⁴⁸¹ Описания своих врагов, сделанные византийцами, а также информация об их культуре и предположения, которые отражали подобные описания, см. *Witta B. J.* *The Ethnica in Byzantine Military Treatises. London, 1977.* См. также обзор *Dagron G.* *Ceux d'en face: les peuples étrangers dans les traités militaires byzantins // Travaux et mémoires. 1987. T. 10. P. 207–232.*
- ¹⁴⁸² О благословении знамен и других религиозных обрядах в войске см. *Tactica. XIII.1* (то же: *Strat., VII A 1*) *Pertusi A.* *Una acolothia militare inedita del X secolo // Aevum. 1948. T. 22. P. 145–168; Haldon J.* *Byzantine Praetorians... P. 568; McCormick M.* *Eternal Victory... P. 245–252; Dennis G. T.* *Religious services in the Byzantine army // EULOGEMA. Studies in Honor of Robert Taft. S.J. / ed. E. Carr et al. Rome, 1993. P. 107–117.*
- ¹⁴⁸³ О громких боевых кличах см. напр. *Кучма В. В.* *Религиозный аспект... С. 73–74.*
- ¹⁴⁸⁴ *Dennis G.* *The Byzantines in battle... P. 177–178; McGeer E.* *Sowing the Dragon Teeth... P. 320–327.*
- ¹⁴⁸⁵ *Dennis G.* *The Byzantines in battle... P. 175–176.*
- ¹⁴⁸⁶ См. *Kolias T.* *Byzantinische Waffen... P. 220; 229–238* о технике стрельбы.
- ¹⁴⁸⁷ Значительно более модернизированный вариант у Льва (Leo, *Tact., XVIII, 143–149*). Комментарий полководца XI в. Кекамена (Кек., 10.27–28), «ромейский боевой порядок лучше любого другого», вероятно, относится именно к этому расположению, а не к построению типа каре, практикуемому в середине X в.
- ¹⁴⁸⁸ См. детальный обзор сражения при Манцикерте: *Friendly A.* *The Dreadful Day: The Battle of Manzikert, 1071. London, 1931.* Главными источниками являются Пселл и Атталиат, причем, рассказ Пселла имеет яркую антиимператорскую направленность. О Каловари: *Tobias N.* *The tactics and stragedy of Alexius Comnenus at Galavrytae, 1078. Byzantines Studies/ Etudes byzantines. 6. 1979. p. 193–211.*
- ¹⁴⁸⁹ *Dennis G.* *The Byzantines in battle... P. 169–170.*
- ¹⁴⁹⁰ О таком построении говорит еще Вегеций. См. *Haldon J.* *Warfare, state and society... P. 206.*
- ¹⁴⁹¹ Рассказ, вероятно, вымышленный, но тем не менее он отражает авторское понимание византийской тактики. См. *Whitby M.* *The History of Theophylact Simocatta... P. XXII.*
- ¹⁴⁹² Краткий анализ см. *Дельбрюк Г.* *История военного искусства. Т II. С. 351–61, 369–74.*

- ¹⁴⁹³ *Шувалов П. В.* *Секрет армии Юстиниана... С. 257–260.*
- ¹⁴⁹⁴ О слабой дисциплине в армии в период правления Юстиниана говорилось выше. Похоже, эта проблема так никогда и не была решена.
- ¹⁴⁹⁵ Сплоченность и солидарность были неотъемлемыми чертами византийского боевого порядка — *Maug., III, 5; ср. Psell., Chron., I, 33* относительно указаний Василия II по этому поводу. *Kollias T.* *Byzantine military tactics... P. 161–162.*
- ¹⁴⁹⁶ О том, как норманны провели византийцев, см. напр.: *Alexiade V. 4, 5.*
- ¹⁴⁹⁷ См. *Lilie R-J.* *Die byzantinische Reaktion... S. 113, 115–116, 152.* Об отсутствии сражений см. там же *S. 60–82, 92.* Табари сообщает о поражении византийцев, причем в сражении были убиты ромейские военачальники, относя его к 661/662 гг., однако другие источники это не подтверждают: см. *Brooks E.W.* *The Arabs in Asia Minor (641–750) from Arabic sources // JHS. 18, 1898. pP. 184; Lilie R-J.* *Die byzantinische Reaktion... S. 69; Об Амории см. Lilie R-J.* *Die byzantinische Reaktion... S. 69; об осаде 674–678 гг. и соответствующих военных действиях — S. 76–79.*
- ¹⁴⁹⁸ Об источниках и литературе см.: *Lilie R-J.* *Die byzantinische Reaktion... S. 99–112.*
- ¹⁴⁹⁹ *Lilie R-J.* *Die byzantinische Reaktion... S. 112–133, 143–162.*
- ¹⁵⁰⁰ *Haldon J.* *Warfare, state and society... P. 76.*
- ¹⁵⁰¹ О политическом и идеологическом контексте см. *Haldon J.* *Byzantium in the Seventh Century... P. 355–375* и обзор в *Kaegi W.* *Byzantine Military Unrest... P. 186–208.*
- ¹⁵⁰² *Haldon J.* *Recruitment and Conscriptio... P. 67–72; Haldon J.* *Byzantium in the Seventh Century... P. 242.*
- ¹⁵⁰³ О ежегодном смотре см. *Haldon J.* *Recruitment and Conscriptio... P. 63; Dagron G., Mihaescu H.* *Le traite sur la Guerilla... P. 273, прим. 45, P. 274.*
- ¹⁵⁰⁴ Сравн. у Табари. *Vasiliev A.* *Byzance et les arabes... Т. II. P. 9.*
- ¹⁵⁰⁵ О поражении 811 г. см. *Dujcev I.* *La chronique byzantine de l'an 811 // Travaux et Memoires. T I. P. 205–254.*
- ¹⁵⁰⁶ О Версиникии см. *Хэлдон Дж.* *История византийских войн. С. 344–347.*
- ¹⁵⁰⁷ О правильном построении см. *Scriptor incertus de Leone Armenio // Leonis Grammatici Chronographia. Bonn, 1842. P. 338.* О сражении при Ахелое: *Scyl., 203, 81–96.* О взаимной зависти между командирами фемных отрядов см. *Kaegi W.* *Byzantine Military Unrest... Th. cont., 305–306.*
- ¹⁵⁰⁸ Относительно «военных законов» см. *Haldon J.* *Warfare, state and society... P. 241–246.*
- ¹⁵⁰⁹ *Kaegi W.* *Byzantine Military Unrest... P. 248–250.*
- ¹⁵¹⁰ *Haldon J.* *Warfare, state and society... P. 247.*
- ¹⁵¹¹ *Haldon J.* *Byzantine Praetorians... P. 318–325, 254–255.*
- ¹⁵¹² *McGeer E.* *Sowing the Dragon's Teeth... P. 206–208; 212–214.*

- ¹⁵¹³ Существуют споры о форме и конкретных размерах менавлиона. *McGeer E. Infantry versus cavalry: the Byzantine response. Revue des Etudes Byzantines. 1988. Т. 46. P. 135–145; McGeer E. «Menaulion-menaulatoi» // Diptycha. 1986–7. Т. 4. P. 53–7, который считает его особенно толстым и твердым копьём, и М. Р. Anastasiadis. On handling the menaulion // 1994. Vol. 18. P. 1–10, который считает его коротким копьём с очень длинным наконечником и острием. В более ранних текстах *menaulion* считается обычным метательным копьём — лат. *venabulum*: см. *Haldon J. Some aspects of Byzantine military technology from the sixth to the tenth centuries // Byzantine and Modern Greek Studium. 1975. Vol. 1. P. 11–47, особ. 33.**
- ¹⁵¹⁴ Подробный обзор см. *McGeer E. Infantry versus cavalry.*
- ¹⁵¹⁵ Эти перемены, равно как и источники, которые дают нам сведения о них, детально рассматриваются в *McGeer E. Sowing the Dragon's Teeth...* P. 202–211. См. также *Dennis G. The Byzantines in battle...* P. 170–173.
- ¹⁵¹⁶ См. *McGeer E. Sowing the Dragon's Teeth...* P. 275 и далее.
- ¹⁵¹⁷ Описание и источники см. *McGeer E. Sowing the Dragon's Teeth...* P. 203–211, 257–280. О значении армянской пехоты см. *McGeer E. The legal decree of Nikephoros II Phocas concerning Armenian statiotai // Peace and War in Byzantium...* P. 123–137.
- ¹⁵¹⁸ О кампаниях Иоанна Куркуаса см.: *Whittow M. The Making of Byzantium...* P. 310–322; *Runciman S. The Emperor Romanus Lecapenus and His Reign: A Study of Tenth-Century Byzantium. Cambridge, 1988. P. 139–142.*
- ¹⁵¹⁹ Однако они вполне могут сравниться с армиями болгар.
- ¹⁵²⁰ См. комментарий *McGeer E. Sowing the Dragon's Teeth...* P. 173–180.
- ¹⁵²¹ Эти перемены детально описаны у *McGeer E. Sowing the Dragon's Teeth...* P. 280–317. Об использовании прикрытия легкой кавалерии, чтобы привести врага в замешательство стрельбой из луков и прикрыть передвижения основных сил, см. *Dennis G. The Byzantines in battle...* P. 172–174 с примерами и указаниями на источники.
- ¹⁵²² См. *Vasiliev A. Byzance et les arabes...* Т. II. P. 333.
- ¹⁵²³ О пехоте в армии крестоносцев: *Smail R. C. Crusading Warfare (1097–1193). Cambridge, 1956. P. 115–120. Также: Chalandon F. Les Comnène...* P. 618–619.
- ¹⁵²⁴ Обзор у *McGeer E. Sowing the Dragon's Teeth...* P. 217–222.
- ¹⁵²⁵ В сражении у Тройны в 1040 г. императорские войска атаковали тремя подразделениями (*Vita Philareti*). В латинском тексте они названы *acies*. Упоминания писателей о правом и левом флангах, центре или авангарде слишком многочисленны, чтобы приводить конкретные примеры.

- ¹⁵²⁶ Это не было необычным, тем более что командующие хотели реорганизовать свои войска и укрепить их моральное состояние. Так, Исаак I распределял стойких и надежных людей среди других подразделений, продвигая и награждая их в соответствии со способностями. Точно так же Василий II старался, чтобы молодые офицеры и офицеры среднего возраста занимали посты, соответствующие их опыту и способностям (*Psell., I, 32, 33*). О первых пяти западных *тагмах* см. *Oikonomidès N. Les listes de Preseance...* P. 329–333; *Ahrweiler H. Recherches...* P. 26 и далее; *Kühn H.-J. Die byzantinische Armee...* P. 247.
- ¹⁵²⁷ *Cheyne J.-C. Mantzikert: un desastre militaire? // Byzantium. 1980. Т. 50. P. 410–438; Cheyne J.-C. Les effectifs de l'armée byzantine aux X–XII-e s. // Cahiers de civilisation médiévale. 38, 4, 1995. P. 319–335 (особ. 332).*
- ¹⁵²⁸ После 1070 г. это, в основном, были англо-саксы, покидавшие захваченную норманнами Англию. См.: *Blöndal S. The Varangians of Byzantium: an aspect of Byzantine military history/ translated, rev., and rewritten by Benedikt S. Benedikz. Cambridge; New York, 1978. См. также новейшее исследование о норманнских и франкских наемниках на службе византийских императоров: Сепен Е. А. Эмиграция норманнов в Византию и «Тагмы франков» (XI в.) // Античная древность и средние века. 2001. Вып. 32. С. 163–174. Theotokis G. Rus, Varangian and Frankish Mercenaries in the Service of the Byzantine Emperors (9th–11th C.): Numbers, Organisation and Battle Tactics in the Operational Theatres of Asia Minor and the Balkans // Byzantina Symmeikta. 2012. Т. 22. P. 126–156.*
- ¹⁵²⁹ *Birkenmeier J. W. The Development of the Komnenian Army: 1081–1180. Leiden, 2002. P. 156–162.*
- ¹⁵³⁰ См. краткий обзор в *Angold. Byzantium 1025–1204...* P. 93–98, 109, 127–128; *Birkenmeier J. W. The Development of the Komnenian Army...* P. 163.
- ¹⁵³¹ См. *Magdalino P. The Empire of Manuel I Komnenos...* P. 231–232.
- ¹⁵³² *Haldon J. Warfare, state and society...* P. 153.
- ¹⁵³³ *McGeer E. Sowing the Dragon's Teeth. PP. 257–265.*
- ¹⁵³⁴ *Shepard J. The uses of the Franks in eleventh-century Byzantium...* P. 300–302. О квадратном построении после X в. см. *Smail R. C. Crusading Warfare...* P. 198–9; *McGeer E. Sowing the Dragon's Teeth...* P. 278–279.
- ¹⁵³⁵ *Jenkins R. Byzantium: The Imperial Centuries, AD 610–1071. Toronto, 1987. P. 163.*
- ¹⁵³⁶ *El-Cheikh N. M. Byzantium Viewed by the Arabs. Cambridge, 2004. P. 83–84, 162.*
- ¹⁵³⁷ О предыстории столкновения см.: *Treadgold W. A History of the Byzantine State...* P. 441; *Хэлдон Дж. История византийских войн. М., 2007. С. 352.*
- ¹⁵³⁸ *Treadgold W. A History of the Byzantine State...* P. 451; *Whittow M. The Making of Byzantium...* P. 310.

- ¹⁵³⁹ *Vasiliev A. A. Byzance et les Arabes* / ed. H. Grégoire, M. Canard. Brussels, 1935. T. I: La Dynastie d'Amorium (820–867). P. 240–246.
- ¹⁵⁴⁰ *Huxley G. L. The Emperor Michael III and the Battle of Bishop's Meadow (A.D. 863)*. // Greek, Roman, and Byzantine Studies. 1975. T. 16. P. 448; *Vasiliev A. A. Byzance et les Arabes...* T. 2. P. 249.
- ¹⁵⁴¹ *Huxley G. L. The Emperor Michael III...* P. 448; *Vasiliev A. A. Byzance et les Arabes...* T. 2. P. 249–250.
- ¹⁵⁴² О сражении на Епископском Лугу см.: *Huxley G. L. The Emperor Michael III...* P. 448–449.
- ¹⁵⁴³ *Хэлдон Дж. История византийских войн*. М., 2007. С. 353; *Vasiliev A. A. Byzance et les Arabes...* T. 2. P. 250–251.
- ¹⁵⁴⁴ *Huxley G. L. The Emperor Michael III...* P. 443–445, 449; *Vasiliev A. A. Byzance et les Arabes...* T. 2. P. 251–252.
- ¹⁵⁴⁵ *Huxley G. L. The Emperor Michael III...* P. 445; *Vasiliev A. A. Byzance et les Arabes...* T. 2. P. 253.
- ¹⁵⁴⁶ *Хэлдон Дж. История византийских войн*. С. 355–356.
- ¹⁵⁴⁷ *Vasiliev A. A. Byzance et les Arabes...* T. 2. P. 254.
- ¹⁵⁴⁸ *Vasiliev A. A. Byzance et les Arabes...* T. 2. P. 253; *Jenkins R. Byzantium: The Imperial Centuries...* P. 162–163.
- ¹⁵⁴⁹ *Vasiliev A. A. Byzance et les Arabes...* T. 2. P. 255–256.
- ¹⁵⁵⁰ *Whittow M. The Making of Byzantium...* P. 311; *Treadgold W. A History of the Byzantine State...* P. 452.
- ¹⁵⁵¹ *Jenkins R. Byzantium: The Imperial Centuries...* P. 163; *Treadgold W. A History of the Byzantine State...* P. 452.
- ¹⁵⁵² *Whittow M. The Making of Byzantium...* P. 282–284.
- ¹⁵⁵³ *Tobias N. The Tactics and Strategy of Alexius Comnenus at Calavrytae, 1078* // Byzantine Studies. 1979. Vol. 6. P. 193–194.
- ¹⁵⁵⁴ *Birkenmeier J. W. The Development of the Komnenian Army: 1081–1180*. Leiden, 2002. P. 27–29; О предыстории конфликта: *Treadgold W. A History of the Byzantine State...* P. 603–607.
- ¹⁵⁵⁵ *Birkenmeier J. W. The Development of the Komnenian Army...* P. 56; *Tobias N. The Tactics and Strategy of Alexius Comnenus...* P. 194–195.
- ¹⁵⁵⁶ *Tobias N. The Tactics and Strategy of Alexius Comnenus...* P. 195–197; *Treadgold W. A History of the Byzantine State...* P. 607.
- ¹⁵⁵⁷ *Birkenmeier J. W. The Development of the Komnenian Army...* P. 58; *Хэлдон Дж. История византийских войн*. С. 413.
- ¹⁵⁵⁸ *Хэлдон Дж. История византийских войн*. С. 414; *Tobias N. The Tactics and Strategy of Alexius Comnenus...* P. 199–200.
- ¹⁵⁵⁹ *Birkenmeier J. W. The Development of the Komnenian Army...* P. 58–59; *Хэлдон Дж. История византийских войн*. С. 414; *Tobias N. The Tactics and Strategy of Alexius Comnenus...* P. 200–201.

- ¹⁵⁶⁰ *Birkenmeier J. W. The Development of the Komnenian Army...* P. 59; *Tobias N. The Tactics and Strategy of Alexius Comnenus...* P. 200–202.
- ¹⁵⁶¹ *Хэлдон Дж. История византийских войн*. С. 415; *Tobias N. The Tactics and Strategy of Alexius Comnenus...* P. 202–204, 208.
- ¹⁵⁶² *Tobias N. The Tactics and Strategy of Alexius Comnenus...* P. 204.
- ¹⁵⁶³ *Хэлдон Дж. История византийских войн*. С. 418; *Tobias N. The Tactics and Strategy of Alexius Comnenus...* P. 206.
- ¹⁵⁶⁴ *Хэлдон Дж. История византийских войн*. С. 418–419; *Tobias N. The Tactics and Strategy of Alexius Comnenus...* P. 208–209.
- ¹⁵⁶⁵ *Хэлдон Дж. История византийских войн*. С. 419.
- ¹⁵⁶⁶ *Tobias N. The Tactics and Strategy of Alexius Comnenus...* P. 209–211.
- ¹⁵⁶⁷ *Treadgold W. A History of the Byzantine State...* P. 610.
- ¹⁵⁶⁸ *Skoulatos B. Les personnages byzantins de l'Alexiade: Analyse prosopographique et synthese*. Louvain, 1980. P. 222–223.
- ¹⁵⁶⁹ См. новейшее исследование по этому вопросу и анализ современных исследований: *Stouraitis I. Krieg und Frieden in der politischen und ideologischen Wahrnehmung in Byzanz (7–11. Jahrhundert)*. Wien, 2009; *Stouraitis I. Methodologische Überlegungen zur Frage des byzantinischen «heiligen» Krieges* // *Byzantinoslavica*. 2009. T. 67. P. 269–290.
- ¹⁵⁷⁰ Кроме трудов, указанных в предыдущей сноске, см. также: *Canard M. La guerre sainte de la monde islamique et dans le monde chrétien* // *Revue Africain*. 1936. T. 79. P. 605–623; *Laurent V. L'idée de guerre saint et la tradition byzantine* // *Revue historique du Sud-Est européen*. 1946. T. 23. P. 71–98; *Kolia-Dermitzaki A. Ο βυζαντινός «ιερός πόλεμος». Η έννοια και η προβολή του θρησκευτικού πολέμου στο Βυζάντιο*. Athens, 1991; *Laiou A. On Just War in Byzantium* // *To Hellenikon. Studies in Honor of Speros Vryonis Jr.* New Rochelle, 1993. P. 153–177; *Laiou A. The Just War of Eastern Christians and the «Holy War» of the Crusade* // *The Ethics of War. Shared Problems in Different Traditions* / ed. R. Sorabji — D. Rodin. Oxford, 2006. P. 30–43; *Oikonomides N. The concept of «holy war» and two tenth-century Byzantine ivories* // *Peace and War in Byzantium. Essays in Honor of G. T. Dennis S. J.* / ed. T. S. Miller — J. Nesbitt. Washington, 1995. P. 62–86; *Kolbaba T. M. Fighting for Christianity. «Holy war» in the Byzantine Empire* // *Byzantium*. 1998. T. 68. P. 194–221; *Dennis G. T. Defenders of the Christian People: «Holy War» in Byzantium* // *The Crusades from the Perspective of Byzantium and the Muslim World* / ed. A. Laiou — R. P. Motahedeh. Washington, 2001. P. 31–39; *Carile A. La guerra santa nella Romania (Impero Romano d'Oriente) secoli VII–XI* // *Guerra santa, guerra e pace dal vicino oriente antico alle tradizioni ebraica, cristiana e islamica* / ed. M. Perani. Bologna, 2005. P. 251–261; *Bergamo N. Expeditio Persica of Heraclius: «Holy War» or Crusade?* // *Porphyra*. 2008. T. 12. P. 94–107.

- 1571 *Taft R. F.* War and peace in the Byzantine divine liturgy // *Peace and War in Byzantium* / ed. Miller T. S. & Nesbitt J. S. Washington, 1995. P. 17–32 и имеющаяся там литература.
- 1572 *Helgeland J.* Christians and the Roman Army from Marcus Aurelius to Constantine // *Aufstieg und Niedergang der römischen Welt*. 23, 1. Berlin–NY, 1979. PP. 724–834; *Swift L. J.* War and the Christian conscience I: the early years // *Ibid.* PP. 835–868.
- 1573 *Helgeland J.* Christians and the Roman Army A.D. 173–337 // *Church History*. 1974. Т. 43. P. 149–163.
- 1574 *Haldon J.* Warfare, state and society... P. 43.
- 1575 *Barnes T. D.* Constantine and Eusebius. Cambridge, 1981. P. 245–260; *Baynes N. H.* Eusebius and the Christian empire // *Baynes N. H.* Byzantine Studies and Other Essays. London, 1955. P. 168–172; *Dvornik E.* Early Christian and Byzantine Political Philosophy. Washington, 1966. Т. 2. P. 614–615; 652–653; *Taft R. F.* War and peace in the Byzantine divine liturgy. PP. 29–30.
- 1576 *Booamra J. L.* The emperor Theodosius and the legal establishment of Christianity // *Byzantina*. 1977. Т. 9. P. 385–407.
- 1577 «Наши отцы, — пишет Василий, — не считали преступлением убийство на войне, поскольку, как мне представляется, они прощали тех, кто защищал мудрость и благочестие. Тем не менее было бы правильным посоветовать им (т. е. тем, кто совершил такое убийство) воздержаться от жизни общины в течение трех лет, поскольку их руки все-таки запятнаны скверной». О каноне Св. Василия и более поздних комментариях см. *Viscuso P.* Christian participation in warfare. A Byzantine view // *Peace and War in Byzantium*... P. 33–40.
- 1578 *Haldon J.* Warfare, state and society... P. 45–46.
- 1579 О литургических текстах см. *Trempelas P. N.* The Three Liturgies According to the Athens Codices. Texte und Forschungen zur byzantinisch-neuergriechischen Philologia. Athens, 1935. P. 185–186, где рассмотрен данный текст.
- 1580 *Gregor Th.* Natural History of Peace. Nashville, 1996; *Haldon J.* Warfare, state and society... P. 46; *Stouraitis I.* Krieg und Frieden... S. 269–273.
- 1581 *Gregor Th.* Natural History of Peace. Nashville, 1996; *Haldon J.* Warfare, state and society... P. 46; *Stouraitis I.* Krieg und Frieden... S. 269–273.
- 1582 Общий обзор см. *Laurent V.* L'idée de guerre sainte... P. 71–98; *Ridwan al-Sayyid.* The Idea of the Jihād in Islam before the Crusades // *The Crusades from the Perspective*... P. 23–29.
- 1583 О византийском понимании идеи «священной войны» см.: *Kolia-Dermitzaki A.* Byzantine «Holy War» P. 28–48; альтернативные точки зрения см.: *Oikonomides N.* The concept of Holy War»... P. 62–86. Недавний обзор некоторых исследований см.: *Stouraitis I.* Krieg und Frieden... S. 194–221.

- 1584 См. *Barnes T. D.* Constantine and Eusebius... P. 245.
- 1585 *Haldon J.* Warfare, state and society... P. 49.
- 1586 *Cameron A.* Images of authority: elites and icons in late six-century Constantinople // *Past and Present*. 1979. Т. 84. P. 3–35.
- 1587 *Kitzinger E.* The cult of images in the age before iconoclasm // *Dumbarton Oaks Present*. 1954. P. 111.
- 1588 *Howard-Johnson J. P.* The two great powers in late antiquity: a comparison // *Late Antiquity and Early Islam*. Princeton, 1995. P. 157–226.
- 1589 *Kolia-Dermitzaki A.* Byzantine «Holy War»... P. 147–152.
- 1590 Краткий обзор войн между Римом и Персией в VI в.: *Jones A. H. M.* The later Roman Empire... P. 287–278, 290, 294 (в период правления Юстиниана), P. 305–306 (Юстина II); P. 307–308 (Тиберия Константина); P. 309–311 (Маврикия); см. также: *Whittow M.* The Making of Orthodox Byzantium... P. 47–53. Относительно правления Маврикия см. специальное исследование: *Whitby L. M.* The Emperor Maurice and His Historian Theophylact Simocatta on Persian and Balkan Warfare. Oxford, 1988.
- 1591 *Rubin Z.* The Reforms of Khustro Anuschirwan // *States, Resources and Armies*... P. 227–297; *Bergamo N.* Expeditio Persica of Heraclius... P. 96–100.
- 1592 *Haldon J.* Byzantium in the Seventh Century... PP. 37–40; 281–285; *Haldon J.* Warfare, state and society... P. 19.
- 1593 Об истоках конфликта и о его ходе см. *Haldon J.* Byzantium in the Seventh Century... P. 41–47; об источниках и литературе по этому периоду см. *Howard-Johnson J. P.* Heraclius Persian campaigns and the revival of the East Roman Empire, 622–630 // *War in History*. 1999. Т. 6. P. 1–44. Современное описание событий см.: *Chronicon Paschale*. 284–628 A.D. и *Bergamo N.* Expeditio Persica of Heraclius... P. 95.
- 1594 О культе Креста см.: *Frolow A.* La relique de vrai croix. Recherches sur le developpement d'un culte. Paris, 1961.
- 1595 *Bergamo N.* Expeditio Persica of Heraclius... P. 99.
- 1596 Поэмы Георгия Писиды существуют только в греческом оригинале и в итальянском переводе А. Пертуси: *Pertusi A.* Giorgio di Pisidia. Poemi. 1. Panegirici epici // *Studia Patristica et Byzantina*. 1959. Т. 7.
- 1597 Некоторые более поздние императоры аналогичным образом использовали икону Богородицы: например Иоанн I Цимисхий в 971 г. против болгар (Scylitzes. P. 310). Об использовании любых других символов см. также: *Cameron A.* Images of authority: The Virgin's Robe: an episode in the history of early seven-century Constantinople // *Byzantium*. 1979. Т. 49. P. 42–56.
- 1598 См. об этом: *Кучма В. В.* Религиозный аспект византийской военной доктрины: истоки и эволюция // *Кучма В. В.* Военная организация Византийской империи. СПб., 2001. С. 69–81.

- ¹⁵⁹⁹ *Whitby M.* A new image for a new age: George of Pisidia on the emperor Heraclius // *The Roman and Byzantine Army in the East* / ed. Dabrowa E. Cracow, 1994. P. 197–225; *Bergamo N.* Expediatio Persica of Heraclius... P. 94–105.
- ¹⁶⁰⁰ *Kretzenbacher L.* Griechische Reiterhellige als Gefangenenretter. Wien, 1983.
- ¹⁶⁰¹ В отношении XI в. см. *Gautier P.* Typikon du Sebaste Gregoire Pakourianos // *Revue des Etudes Byzantines*. 1984. Т. 42. P. 5–145.
- ¹⁶⁰² Сообщения арабских авторов о захвате крестов, см. напр. выдержки из хрониста IX в. Табари в *Vasiliev A. A.* Byzance et les Arabes. II: Les relations politiques de Byzance et des Arabes a l'epoque de la dynastie macedonienne (Les empereurs Basile I, Leon Le Sage et Constantine VII Porphyrogenete) (867–959) / Ed. H. Gregoire et M. Canard. Brussels, 1950. P. 9, 59.
- ¹⁶⁰³ *Gage J.* Stavros nikopoios. La victoire imperial dans l'Empire chretien // *Revue d'histoire et de philosophie religieuses*. 1935. P. 370–400.
- ¹⁶⁰⁴ *Oikonomides N.* The concept of «Holy War»... P. 62–86.
- ¹⁶⁰⁵ *McCormick M.* Eternal Victory. Triumphal Rulership in Late Antiquity // *Byzantium and the Early Medieval West*. Cambridge, 1986.
- ¹⁶⁰⁶ *Кучма В. В.* Религиозный аспект... С. 71–72.
- ¹⁶⁰⁷ См. также *Attal.*, P. 208–209, 306–309 о взглядах Атталиата на то, что исход сражений в конечном счете был результатом божественного промысла. О VII в.: *Haldon J.* Ideology and social change in the seventh century: military discontent as a barometer // *Klio*. 1986. Т. 68. P. 139–190.
- ¹⁶⁰⁸ *Viellefond J. R.* Les pratiques religieuses dans l'armee byzantine d'apres les traits militaires // *Revue des Etudes Anciennes*. 1935. Т. 87. P. 322–330; *Dennis G. T.* Religious service in the Byzantine army / Carr E. et al. Eulogema. Studies in Honor of Robert Taft, S. J. Studia Anselmiana, 110. Rome, 1993. P. 107–117. Контраст между византийской и западноевропейской практиками в вопросах сражающихся священников ярко выражен в «Алексиаде» Анны Комнины, которая выражает ужас по поводу присутствия их в латинских армиях (Ап., Alex., X, 8.7–9).
- ¹⁶⁰⁹ См. также специальное исследование этого вопроса: *Малахов С. Н.* Концепция мира в политической идеологии Византии первой половины X в.: Николай Мистик и Федор Дафнопат // *Античная Древность и Средние Века*. 1995. Вып. 27. С. 19–31.
- ¹⁶¹⁰ *Treitinger O.* Die Oströmische Kaiser- und Reichsideologie nach ihrer Gestaltung im höfischen Zeremoniel. Jena, 1938. S. 228 и далее. О риторике и языке писем по отношению к войне и врагам Империи см.: *Kolia-Dermizaki A.* Byzantium at war in sermons and letters of the 10th and 11th centuries. An ideological approach // *Byzantium at War* / ed. N. Oikonomides. Athens, 1997. P. 213–238.

- ¹⁶¹¹ *Browning R.* Notes on Byzantine prooimia (WBS, 1: Supplementum). Vienna, 1966. P. 23 (I), P. 29. Ср. *Hunger H.* Prooimion. Elemente der byzantinischen Kaiseridee in den Arengen der Urkunden. Wien, 1964. S. 243–244.
- ¹⁶¹² *Малахов С. Н.* Концепция мира... С. 20.
- ¹⁶¹³ *Kolia-Dermizaki A.* Byzantine «Holy War»... P. 126–130.
- ¹⁶¹⁴ См. об этом особенно: *Hunger H.* Philantropia. Eine griechische Wortpragung auf ihrem Wege von Aischylos bis Theodores Metochites // *Anzeiger d. österr. Akad. Der Wissenschaften, Phil.-hist. Kl.* 100. 1963. S. 1–20.
- ¹⁶¹⁵ Эта идея повторяется в «Тактике» Льва.
- ¹⁶¹⁶ *Treitinger O.* Reichsideologie... S. 230 и далее.
- ¹⁶¹⁷ *McCormick M.* Eternal Victory... P. 245–252, там же об источниках.
- ¹⁶¹⁸ См. *Buckler G.* Anna Comnena. Oxford, 1929. P. 141.
- ¹⁶¹⁹ Относительно войн Никифора II Фоки см. особ.: *Dagron G., Mihalescu H.* Le traite sur la guerilla... P. 259, 284.
- ¹⁶²⁰ *Treitinger O.* Reichsideologie... S. 230.
- ¹⁶²¹ *Kolia-Dermizaki A.* Byzantine «Holy War»... P. 132–141.
- ¹⁶²² *Ibid.* P. 130–132.
- ¹⁶²³ На это может указывать молитва конца X в., которую произносили идущие в атаку на врага войска и которая демонстрировала отношение простых византийцев к войне: «Господь Иисус Христос, наш Бог, смилуйся над нами. Приди на помощь к нам, христианам, и сделай нас достойными сражаться насмерть за нашу веру и наших братьев, укрепи наш дух, наши сердца и все наше тело, о могучий Господь всех сражений, посредством вмешательства пречистой Богородицы твоей Матери и всех святых. Аминь». (NOT. § 61.11)
- ¹⁶²⁴ Основные исторические источники по поводу предложения Никифора — это сообщения Скилицы (конец XI в.), Зонары, Вальсамона и Глики (XII в.), детально рассмотрены у *Kolia-Dermizaki A.* Byzantine «Holy War»... P. 136–139.
- ¹⁶²⁵ См.: *Dagron G.* et *Mihalescu H.* Le traite sur la guerilla... P. 285–286; *Dagron G.* Byzance et le modele islamique au X-e siècle, a propos des Constitutions tactiques de l'empereur Leon VI // *Comptes rendus des séances de l'Academie des Inscriptions et Belles-Lettres*. Paris, 1983. P. 219–243.
- ¹⁶²⁶ *Dagron G.* et *Mihalescu H.* Le traite sur la guerilla... P. 285.
- ¹⁶²⁷ *Munitz J. A.* War and peace reflected in some Byzantine Mirrors of Princes // *Peace and War in Byzantium*... P. 50–61; *Oikonomides N.* The concept of «Holy War» // *Ibid.* P. 62–86.
- ¹⁶²⁸ *Haldon J.* Warfare, state and society... P. 238–240.
- ¹⁶²⁹ *Magdalino P.* Honour among Romaioi: the Framework of Social Values in the World of Digenes Akrites and Kekaumenos // *Byzantine and Modern Greek Studies*. 1989. Vol. 13. P. 183–218.

- ¹⁶³⁰ Webster A. Varieties of Christian military saints: from martyrs under Caesar to warrior princes // Saint Vladimir's Theological Quarterly. 1980. Vol. 24. P. 3–35.
- ¹⁶³¹ Haldon J. Warfare, state and society... P. 29–30.
- ¹⁶³² Schlumberger G. Un empereur byzantine au X-e siècle: Nicephore Phocas. Paris, 1890. P. 347–350; Арабский писатель Ибн Катир сохранил текст письма Никифора. Относительно письма Иоанна Цимисхия к Ашоту сообщает хронист XII в. Матфей Эдесский: *Dostourian A. E. Armenia and the Crusades, 10th to 12th centuries: The Chronicle of Matthew of Edessa*. Lanham, 1993. P. 22–32. См. Walker P. E. The "Crusade" of John Tzimisce in the light of new Arabic evidence // *Byzantion*, 47, 1977. PP. 301–327; Морозов М. А. Культурно-историческая модель «крестового похода» византийского императора // Диалог со временем: Альманах интеллектуальной истории. 2009. Вып. 29. С. 15–27.
- ¹⁶³³ Морозов М. А. Мировоззрение пограничной военной знати Византийской империи в XI в. на примере Катакалона Кекавмена и Григория Пакуриана // История: Мир прошлого в современном освещении. СПб, 2008.
- ¹⁶³⁴ De velitatione bellica. 11.4, 19. *Dagron G. et Mihalescu H. Le traite sur la guerilla...* P. 259–274.
- ¹⁶³⁵ Кекавмен. 268.10–13.
- ¹⁶³⁶ Морозов М. А. Мировоззрение пограничной военной знати... С. 16.
- ¹⁶³⁷ Magdalino P. Honour among Romaioi... P. 183–218; Pertusi A. Tra storia e leggenda: Akritai e Ghasi sulla frontier orientale di Bisanzio // XIV Congres International des Etudes Byzantines. Bucarest, 1971. T. I. P. 285–382; *Oikonomides N. L'epopee de Digenes et la frontere orientale de Bysance aux X-e et XI-e siecles* // *Travaux et Memoires*. 1979. Vol. 7. P. 377; Морозов М. А. Мировоззрение пограничной военной знати... С. 27.
- ¹⁶³⁸ Whittow M. The Making of Orthodox Byzantium... P. 150–151. По поводу анализа источников: *Speck P. Iconoclasmus und die Anfräge der makedonische Renaissance* // *Poikila Byzantina*. Bd. 4. Bonn, 1984. S. 177–210.
- ¹⁶³⁹ Haldon J. Ideology and social change in the seventh century; Для общего обзора событий V–IX вв. см.: *Kaegi W. E., Jr. Byzantine Military Unrest, 471–843: An Interpretation*. Amsterdam, 1981.
- ¹⁶⁴⁰ О почитании св. воинов см. особенно *Delehaye H. Les legends grecques des saints militaires*. Paris, 1909.
- ¹⁶⁴¹ Magdalino P. Honour among Romaioi... P. 183–218.
- ¹⁶⁴² *Ahrweiler H. Un discours inedit de Constantin VII Porphyrogennete* // *Travaux et Memoires*. 1967. T. 2. P. 393–404. См. также *Vari R. Zum historischen Exzerptenwerke des Konstantinos Porphyrogennetos* // *Byzantinsche Zeitschrift*. 1908. Bd. 17. S. 75–85; особ. 83. 20–31; Морозов М. А. Императорская власть в посланиях Константина Багрянородного

- восточной армии // Власть, общество, индивид в средневековой Европе. М., Наука, 2008. С. 258–263; О духовном очищении перед военной кампанией, триумфальном возвращении и особом значении Церкви см.: *Constantine Porphyrogenitus. Three Treatises*. В 84–91, С. 724–879 (сообщения IX в.), комментарии и обзор источников P. 164–165.
- ¹⁶⁴³ См. *Magdaleno P. The Empire of Manuel I Komnenos*, 1993; *Haldon J. Warfare, state and society...* P. 32.
- ¹⁶⁴⁴ *Kolia-Dermitzaki A. Byzantium at war in sermons and letters of the 10th and 11th centuries*. PP. 220–224; 234–237.

ХРОНОЛОГИЧЕСКАЯ ТАБЛИЦА

305	Отречение Диоклетиана и Максимиана.
312	Битва при Мульвиевом мосту. Константин становится единовластным правителем западной половины Империи.
313–324	Война между Константином и Лицинием. Победа Константина в битве при Хрисополе.
325	Указ Константина, в котором оговорены права и привилегии различных категорий войск.
325–334	Войны Константина с готами и сарматами.
330	Константинополь становится второй столицей Империи.
337	Начало войны с персами.
350–353	Узурпация власти Магненцием на западе Империи.
351	Битва при Мурсе. Победа Констанция II над Магненцием. Констанций становится единоличным правителем Империи.
355–360	Кампании цезаря Юлиана против франков и аламаннов.
357	Битва при Аргенторате.
358	Юлиан дает разрешение салическим франкам поселиться в Токсандрии.
359–360	Вторжение Шапура II в Месопотамию.
360–361	Гражданская война между Юлианом и Констанцием II.
361	Смерть Констанция II. Юлиан становится единоличным правителем Империи.
360	Скоты и пикты опустошают римскую Британию.
363	Персидский поход и смерть Юлиана.
364	Разделение Империи между Валентинианом I и Валентом.
367–368	Валент ведет войну с готами. В Британию вторгаются пикты скоты и саксы. Валентиниан I ведет войны с аламаннами.
372–373	Восстание Фирма в Африке, подавленное Феодосием Старшим.
372, 374	Валентиниан I ведет войны против аламаннов.

375	Валентиниан I ведет войны против квадов и сарматов.
376	Валент селит готов во Фракии.
376–382	Готское восстание на Балканах.
378	Битва при Адрианополе. Поражение римской армии и гибель Валента.
379	Феодосий I становится императором восточной половины Империи. Римляне одерживают ряд побед над готами.
380	Грациан размещает часть варваров в Паннонии.
382	Феодосий I заключает федеративный договор с готами.
383–388	Узурпация власти на западе Магном Максимом.
386	Магистр Промот наносит поражение готам гревтунгам на Дунае.
388	Максим захватывает Италию. Феодосий I побеждает узурпатора и возвращает власть над западной половиной Империи Валентиниану II. Провал похода римлян против франков.
392	Магистр Арбогаст убивает Валентиниана II и возводит на трон Евгения.
394	Битва при Фригиде. Феодосий I наносит поражение армии Евгения и Арбогаста. Империя объединена под властью Феодосия.
395	Раздел Империи между сыновьями Феодосия I.
395–408	Магистр Стилихон командует военными силами Западной Римской империи.
395–397	Аларих опустошает балканские провинции.
397	Аларих получает звание магистра армии Иллирика.
398	Подавление восстания Гильдона в Африке.
399–400	Восстание Гайны и готских федератов. Народ Константинополя изгоняет готов. Гайна убит гуннами.
401	Аларих вторгается в Северную Италию.
402	Аларих разбит Стилихоном у Поленции.
406	В Италию вторгаются варвары под предводительством Радагайса. Они побеждены Стилихоном. Вандалы, аланы и свевы переходят Рейн.
407	Британская армия провозглашает императором Константина III.
408	Казнь Стилихона. Аларих вторгается в Италию и осаждает Рим.
409	Вандалы, аланы и свевы захватывают Испанию. Аларих вторично осаждает Рим.

- 410 Аларих захватывает Рим и умирает, спустя недолгое время. Вместо него королем готов становится Атаульф.
- 412 Гонорий размещает вестготов Атаульфа в Галлии.
- 416–418 Валя, король вестготов побеждает в Испании аланов и вандалов силингов.
- 418 Вестготы поселяются на правах римских федератов в Аквитании.
- 421–422 Война римлян с персами в Армении.
- 422 Гунны совершают набег на балканские провинции. Восточная Римская империя отныне выплачивает гуннам ежегодную дань.
- 425 Война между вестготскими федератами и римлянами.
- 427 Римляне изгоняют гуннов из Паннонии.
- 449 По приглашению комита Бонифация вандалы переселяются из Испании в Африку на правах федератов, но начинают там войну против римлян.
- 431 Поражение восточно-римской армии, отправленной в Африку на борьбу с вандалами.
- 432 Аэций заключает мир с рипуарскими франками. Сражение между войсками Аэция и Бонифация. Бонифаций получает смертельную рану и спустя некоторое время умирает.
- 433–454 Аэций командующий военными силами Западной Римской империи.
- 435 Договор между римлянами и вандалами, которые на правах федератов поселились на побережье Нумидии. Цари гуннов Аттила и Бледа удваивают ежегодную дань, выплачиваемую Восточной Римской империей.
- 441 Восточная империя, атакованная одновременно гуннами и персами, вынуждена отказаться от экспедиции против вандалов.
- 442 Рим признает вандальское господство в Африке.
- 443 Аттила и Бледа утраивают ежегодную дань, выплачиваемую Восточной империей.
- 445 Аттила убивает Бледа и становится единоличным правителем гуннов.
- 447–448 Аттила опустошает север Балканского полуострова и угрожает Константинополю.
- 449 Аттила получает от Западной империи титул магистра армии.

- 451 Аттила вторгается в Галлию. В битве на Каталаунских полях он терпит поражение от собранной Аэцием романо-франко-вестготской коалиции.
- 451–471 Аспар во главе вооруженных сил Восточной Римской империи.
- 452 Аттила разрушает Аквилею и опустошает равнину Пада.
- 453 Смерть Аттилы.
- 454 Аэций убит Валентинианом III.
- 455 Вандалы захватывают и грабят Рим.
- 456–472 Рихимер во главе вооруженных сил Западной империи.
- 460 Флот, собранный западно-римским императором Майорианом, уничтожен вандалами.
- 466–467 Война во Фракии между Восточной империей и готско-гуннской коалицией.
- 468 Восточно-римский флот сожжен вандалами у мыса Меркурия.
- 472 Рихимер, опираясь на бургундских федератов, грабит Рим и низлагает императора Антемия.
- 473/474 Бургунды образуют в Галлии свое независимое королевство.
- 474 Вечный мир между Восточной Римской империей и вандалами.
- 476 Одоакр низлагает Ромула Августула, последнего западно-римского императора, и с согласия восточного императора получает титул патриция.
- 478–479 Восстание остготских федератов под предводительством Теодориха против Восточной империи.
- 482–483 Второе восстание Теодориха.
- 486–488 Третье восстание Теодориха.
- 486 Хлодвиг захватывает Суассон и уничтожает последний очаг римской государственности в Галлии.
- 488 Остготы Теодориха вторгаются в Северную Италию.
- 488–493 Война между Теодорихом и Одоакром.
- 493 Теодорих становится королем Италии: потеря императорского суверенитета над Западом.
- 492–497 Война Восточной Римской империи с исаврами.
- 502 Вторжение персидских войск в римскую Армению.
- 504 Захват персами Амиды.
- 506 Мирный договор между Персией и Восточной Римской империей. Постройка крепости Дара.

527	Смерть императора Юстина I. Начало правления Юстиниана I.
527–532	Война Восточной Римской империи с Персией.
529–532	Война с самаритянами.
530	Победа римских войск под командованием Велисария над персами в битве при Даре и под командованием Ситты в сражении при Сатале.
531	После очередного набега кочевников-болгар Юстиниан назначает анта Хвалибуда командующим на Дунае. Битва с персами при Каллинике.
532	Восстание «Ника». «Вечный мир» с Персией.
533	Высадка восточно-римских войск под командованием Велисария в Африке. Начало войны с вандалами.
533–534	Победы над вандалами в битвах под Дециумом и Трикармаром. Завоевание Алано-вандалского королевства.
536	Начало итальянской войны с остготами, Захват Мундом Далмации, Велисарием Сицилии. Солдатские мятежи в Африке. Захват Велисарием Неаполя и Рима. Витигис — король остготов.
536.12.09–10	Захват Рима Велисарием.
539	Осада Велисарием Равены. Возобновление войны с персами. Нападение на Византию гуннов.
540–562	Война с персами.
540	Вторжение персов в Сирию и захват ими Антиохии. Падение Равенны. Пленение восточно-римскими войсками Витигиса.
541–545	Готы под руководством короля Тотилы отвоевывают значительную часть Италии.
543	Возвращение в Италию Велисария. Мир с Персией.
546.12.17	Король готов Тотила занимает Рим.
547	Рим отвоеван Велисарием.
550	Повторный захват готами Рима; отвоевание ими Сицилии. Под властью Империи остаются только Равенна, Анкона, Кротон и Отранте.
552	В Италию прибывает новая восточно-римская армия под командованием Нарсеса. Разгром готов Нерсесом в битве при Тагине (Буста Галлорум). Гибель Тотилы. Остатки армии готов под руководством Тейи отошли к Везувию, где во время второго сражения были уничтожены.

554	Победа Нарсеса над франками и аламаннами в сражении при Касилине. Издание Прагматической санкции по управлению Италией. Захват Империей юго-восточной части Испании.
558	Авары впервые появляются на берегах Дуная. В январе-феврале посольство аварского кагана Бояна ведет переговоры в Константинополе. Юстиниан нанимает их на охрану пограничных территорий Империи.
559	Нападение хана Забергана и славян на Фракию. Осада Константинополя.
562	Мир с персами.
565.11.14	Смерть Юстиниана I.
565	Новый император Византии племянник Юстиниана Юстин II. Отказ от выплат аварам дани.
568	Союз Империи с Тюрским каганатом. Вторжение лонгобардов в Италию. Захват Милана.
569–573	Потеря Империей всех территорий Италии кроме Романии, Рима и южной части полуострова.
572	Возобновление войны с персами.
573	Захват персами Дары.
574	Перемирие между Империей и Персидским царством. Юстин усыновил начальника телохранителей Тиверия и назначил его соправителем.
576–581	Война между Империей и Тюрским каганатом.
578.08.04	Смерть императора Юстина II.
578.09	Тиверий II — император Византии. Нашествие славян на Элладу. Союз Империи с аварами. Возобновление персидской войны.
578–580	Походы полководца Маврикия в Персию.
579	Авары после двухлетней осады захватили город Сирмий.
581	Опустошительный набег славян на Фракию, Македонию и Элладу. Поселение славян во Фракии. Победа войск под командованием Маврикия над персами в битве при Константине.
582.08.13	Провозглашение Маврикия императором.
582.08.14	Смерть Тиверия.
584	Осада славянами Константинополя и их поражение.
586	Победа византийских войск под командованием Филиппика над персами в сражении при Солахоне.

- 588 Сражение между византийцами и персами при Мартирополе.
- 589 Начало гражданских войн в Персии.
- 591 Поход византийской армии в Персию. Битва при Ганзаке. Мир Византии с персами.
- 592 Создание Равеннского (Италия) и Карфагенского (Африка) экзархатов.
- 592–597 Византийские компании против славян и аваров на дунайской границе.
- 599 Осада аварами Константинополя.
- 601 Победа Приска над аварами.
- 602 Бунт фракийских войск. Убийство Маврикия и провозглашение императором кентарха Фоки. Начало войны с Персией.
- 603–607 Война с Персией. Персы захватывают Армению, крепость Дару, грабят Сирию, Палестину и Финикию.
- 609 Бунт в Константинополе против Фоки. Начало мятежа экзарха Африки Ираклия.
- 610 Убийство Фоки и провозглашение Ираклия, сына Карфагенского экзарха, императором. Захват персами Аппамеи, Эдессы.
- 611 Захват персами Антиохии.
- 612 Захват персами Мелитины.
- 613 Поражение Ираклия I под Антиохией.
- 614 Палестина добровольно переходит к персам. Захват Иерусалима.
- 616 Захват персами Египта.
- 616–620 Вестготы отвоевывают у Византии южную Испанию.
- 620–622 Сасанидская армия под командованием Шахина занимает Малую Азию.
- 622 Поход Ираклия I в Сирию. Поражение сасанидской армии Шахравараза в Каппадокии.
- 623 Нападение славян на о. Крит.
- 623–624 Поход Ираклия I на Кавказ.
- 625 Вторжение Ираклия в Сирию.
- 626 Персидско-аварско-славянская осада Константинополя. Союз Ираклия с хазарами.
- 627 Поход Ираклия I в Персию. Победа византийцев над персами у развалин Ниневии.

- 628 Захват Ираклием I столицы Персидского царства — Ктесифона. Мир между Ираклием и новым сасанидским царем Кавадом.
- 634 Арабы захватывают Газу и всю территорию вокруг нее. Начало арабских завоеваний.
- 636 Халиф арабов Омар разбивает византийцев на берегу реки Ярмук и захватывает Финикию.
- 636–639 Захват арабами Месопотамии, Египта, Сирии.
- 638 Арабы захватывают Иерусалим.
- 641 Смерть Ираклия I. Военный мятеж, в результате которого императором становится Константин II.
- 642 Завоевание арабами Александрии, Египта и Киренаики.
- 649 Арабы захватывают Кипр и острова около него.
- 650 Начало славянской колонизации Вифинии.
- 652 Арабы захватывают Армению.
- 654 Арабы захватывают остров Родос. Разгром арабами византийского флота у берегов Ликии.
- 655–659 Междоусобица в Халифате.
- 658 Покорение Византией славянских племен в Македонии и в районе Коринфа.
- 659 Мир между Халифатом и Византией.
- 668 Убийство Константа II в Сиракузах. Провозглашение императором Константина IV.
- 669 Новая война Византии с арабами.
- 670 Арабы захватывают Кизик.
- 672 Арабы захватывают Смирну.
- 674–680 Первая осада Константинополя арабами.
- 678 Первое применение «греческого огня» против арабов, осаждающих Константинополь. Морская битва у полуострова Кизик, на азиатском берегу Босфора.
- 679 Вторжение болгар хана Аспаруха во Фракию.
- 680 Тридцатилетний мир между арабами и Византией.
- 681 Войско Константина IV разбито болгарскими ханами Аспаруха в устье Дуная, император вынужден платить ежегодную дань болгарскому хану. Признание Византией существования болгарского государства.
- 685 Смерть Константина IV. Начало правления Юстиниана II Ринотмета.
- 688 Поход на болгар и славян во Фракию. Переселение части славян (около 30 000 человек) в Вифинию.

- 692 Поход Юстиниана II совместно со славянами на арабов. Пражение византийцев в Киликии. Византия теряет Южную Армению.
- 695 Заговор полководца Леонтия, свержение Юстиниана II.
- 697 Арабы захватывают Карфаген и овладевают всей Северной Африкой. Византийский флот терпит поражение от арабского флота.
- 698 Мятеж в византийском флоте. Провозглашение императором друнгария Ансимара. Захват Ансимаром Константинополя, арест и ссылка Леонтия. Новым императором стал Ансимар под именем Тиверия III.
- 705 Захват Константинополя Юстинианом II совместно с болгарами.
- 709 Нападение арабов на Каппадокию.
- 710 Юстиниан II разрывает отношения с болгарами, вступает в их владения, но терпит поражение.
- 711 Провозглашение императором Филиппика Вардана. Пленение и казнь Юстиниана II.
- 712 Война с болгарским ханом Тервелем.
- 713 Заговор против Филиппика и его ослепление. Провозглашение императором протасикрита Артемия под именем Анастасия II.
- 715 Мятеж византийского флота. Провозглашение императором Феодосия III.
- 716 Мирный договор между Византией и Болгарией.
- 717 Мятеж стратига фемы Анатолик Льва Исавра. Отречение Феодосия III и пострижение его в монахи. Провозглашение императором Льва III Исавра. Начало правления Исаврийской династии.
- 717–718 Захват арабами Пергама. Поход арабов во Фракию. Вторая осада арабами Константинополя. На помощь Византии приходят болгары хана Тервеля.
- 726 Начало иконоборческого движения.
- 727 Восстание в феме Эллада против Льва III. Осада византийским флотом Константинополя. Поражение восставших.
- 730 Лангобарды овладевают Равенной.
- 740 Лев III наносит поражение арабам в битве при Акроине (Фригия).
- 741 Смерть Льва III. Начало правления Константина V Копронима.

- 742–743 Борьба Константина V со своим зятем, комитом Опсикия Артавасдом за власть.
- 745 Война Константина V с арабами.
- 746 Разгром арабского флота у о. Крит.
- 750–753 Война Византии с арабами в Месопотамии и Южной Армении.
- 751 Признание римским папой Стефаном II франкского короля Пипина Короткого. Под властью Византии остаются только территории на юге Апенинского полуострова: в Апулее, Калабрии, а также в Сицилии.
- 754 Осада болгарами Константинополя и их поражение.
- 756–759 Война между Византией и болгарами.
- 763 Война Византии с болгарами хана Телеца. Разгром болгар в битве при Анхиале и убийство Телеца. Видимость примирения Константина V с болгарами, но после скрытого похода к границам Болгарии императорские войска опустошают территорию Болгарии.
- 773 Компания Константина V против болгар. Опустошение арабами о. Крит.
- 775 Поход Константина против болгар. Внезапная болезнь и смерть императора возле крепости Стронгиле. Начало правления его сына Льва IV Хазара.
- 780.09.08 Смерть Льва IV. Провозглашение императором его сына, Константина VI при регентстве императрицы Ирины.
- 780 Восстановление иконопочитания.
- 781 Неудачное восстание сицилийского стратига Емидия.
- 781 Посольство Византии к Карлу Великому, с тем, чтобы от имени императрицы Ирины просить руки его дочери Ротруды для Константина VI. Карл выразил согласие и готовность отправить Ротруду в Константинополь, после того как она будет обучена греческому языку.
- 787 Ирина набрала новое войско из преданных ей военачальников, распустив старое, которое она под предлогом войны с арабами послала на Восток. Седьмой вселенский собор. Провозглашение иконопочитания.
- 787 Второе посольство византийцев к Карлу Великому. Крах проекта брака Ротруды с императором Константином. Союз Византии в Италии с правителем Беневента герцогом Арихисом.
- 788 Вдова Арихиса Адальперга возобновила союз с Византией. Сын Арихиса Гримоальд, находившийся в качестве

- 790 зложника у Карла, дал клятву верности Карлу и был отпущен в Беневент. Ирина отправила флот к Италии, но у берегов Калабрии и и Беневента, он был разбит. Попытка Константина VI взять власть в свои руки, Переход на его сторону фемы Армениак и остальных войск. Отстранение Ирины и евнуха Ставрикия от власти.
- 791 Примирение Константина и Ирины. Восстание фемы Армениак.
- 791–792 Война с болгарским ханом Кардамом. Разгром Константина VI болгарскими в битве при Маркеллах.
- 797 Неудачный поход Константина против арабов. Заговор против Константина VI и его низложение. Ирина становится единственным правителем Империи. Посольство к Карлу Великому.
- 800.12.25 Карл Великий коронован как император Римской империи.
- 802 Обмен посольствами между Карлом Великим и Ириной. Планы Карла жениться на Ирине и воссоздать Римскую империю в ее прежних границах.
- 803 Неудачное посольство императора Никифора I к Карлу Великому по поводу заключения мира.
- 805 Войска Никифора подчиняют славян, живущих возле византийского укрепления Патры на Балканах.
- 806 Арабы разрушают многие византийские укрепления в Малой Азии. Война Византии с Карлом Великим за Венецию, Истрию и побережье Далмации.
- 807 Арабский флот опустошает Кипр и Родос и появляется у берегов Сицилии.
- 807–816 Война болгарского хана Крума с Византией.
- 808 Переход крымских готов под власть Византии.
- 809 Болгары захватывают Сердику. Попытка Никифора выступить против них, но из-за недовольства в армии он вынужден отступить. Византийский флот разбит в районе Далмации.
- 811 Поход Никифора I против болгар. Захват столицы Крума Плиски. Поражение византийского войска в Вырбишском горном проходе и смерть Никифора I.
- 812 Болгары захватывают Месемврию, подходят к стенам Константинополя, но терпят здесь поражение.
- 812 Аахенский мир между Византией и Карлом Великим. Император Михаил I признает Карла императором франков.

- 813 Михаил отвоевывает у болгар Месемврию. Неудачная битва Михаила с болгарскими хана Крума под Версиниками, неподалеку от Адрианополя. Осада Крумом Константинополя. Провозглашение императором Льва V Армянина. Лев V разбивает болгар под Месемврией.
- 814 После внезапной смерти Крума в Болгарии начинаются смуты.
- 815 Начало второго периода иконоборчества.
- 816–831 Правление в Болгарии Омортага. Мир между Византией и Болгарией. установление союзных отношений.
- 820 Заговор и убийство Льва V. Провозглашение императором Михаила II Травла.
- 821–823 Восстание Фомы Славянина.
- 823–829 Война Византии с арабами.
- 826 Испанские арабы захватывают о. Крит.
- 827 Арабы начинают завоевание Сицилии.
- 829 Смерть Михаила II Травла. Начало правления императора Феофила.
- 829.10 Поражение византийского флота от арабов у о. Фасос.
- 830 Союз вождя хуррамидов Бабека с Византией.
- 831 Захват тунисскими арабами в Сицилии Мессины и Палермо. Победа Феофила над арабами в Малой Азии. Мир между Византией и арабами.
- 836–839 Осложнение отношений между Византией и болгарскими.
- 837 Византийские войска захватывают родной город халифа Мутасима Запетру.
- 838 Поражение византийского войска от арабов в сражении на Дазимонской равнине. Захват арабами Амория.
- 840 Арабы вторгаются в южную Италию, захватывают Тарент и осаждают Бари.
- 842 Смерть Феофила. Императором становится трехлетний Михаил III при регентстве матери, императрицы Феодоры и евнуха Феоктиста. Захват Мессины арабами.
- 843.03 Восстановление иконопочитания. Основание Тефрики павликианами
- 852–889 Правление в Болгарии Бориса.
- 853 Мир Болгарии с Византией. Наступление Византии на арабов в районе Месопотамии.
- 854 Кавказские князья обращаются к Византии за помощью против арабов.

- 856 Фактическое правление Империей переходит в руки к кесарю Варде.
- 856–857 Война в Малой Азии с павликанами.
- 859 Неудачная осада византийскими войсками Самосаты.
- 860 Набег русов на Константинополь.
- 861 Арабы разбивают византийцев в долине Келарий.
- 863 Победа византийского войска под руководством Петроны над армией эмира Митилены Омара в битве при Лалакаоне.
- 865 Болгарский правитель Борис принимает крещение от Византии.
- 866 Убийство Василием Македонянином Варды по приказу Михаила III.
- 867 Заговор Василия против Михаила и убийство императора. Новым императором становится Василий I. Начало Македонской династии.
- 868 Поход византийцев против павликиан Тефрики и их правителя Хресохира. Поражение византийцев.
- 869 Союз Византии с франками против арабов в Италии.
- 871 Захват франками и византийским флотом города Бари в Италии.
- 872 Разгром павликиан византийцами. Захват Тефрики.
- 873 Поход Василия I против арабов. Взятие Запеты, Самосаты.
- 876 Византийцы отвоевывают у арабов Лул и Мелитену.
- 878 Арабы захватывают Сиракузы.
- 886 Смерть Василия I. Императором становится Лев VI Мудрый.
- 894 Начало тридцатилетней войны между Византией и Болгарией.
- 896 Болгары разбивают византийцев при Болгарофигоне. Кампания Никифора Фоки Старшего во Фракии. Союз Византии с венграми. Болгарский правитель Симеон разбивает византийскую армию под Адрианополем, болгарские войска подходят к Константинополю. Византия заключает мир с болгарами.
- 902 Захват Тавромения арабами. Византия теряет Сицилию.
- 904 Взятие арабами Фессалоники.
- 907 Союз хорватов с Византией против болгар.
- 910 Неудачные попытки византийцев отбить у арабов о. Крит.

- 911 Договор русов с Византией.
- 912 Смерть Льва VI Мудрого. Прекращение выплаты болгарам дани. Разгром византийского флота арабами у Хиоса.
- 913 Императором становится Константин VII Багрянородный. Новая война Византии с Симеоном. Осада болгарами Константинополя.
- 914 Переворот в Константинополе. Патриарх Николай Мистик отстранен от регенства. Симеон захватывает Адрианополь и провозглашает себя царем.
- 917 Победа болгар над византийцами на р. Ахелой. Попытка Византии привести для борьбы с болгарами союзных печенегов.
- 919 Переворот Романа I Лакапина. Болгарский царь Симеон опустошает Фракию и доходит до южной оконечности полуострова Галлиполи.
- 921 Союз Византии с Арменией.
- 922 После ряда побед болгары подходят к Константинополю.
- 923–924 Взятие болгарами Адрианополя. Болгары опустошают Фракию и Македонию. Попытка Симеона договориться с полунезависимым наместником арабского халифата в Египте о штурме Константинополя оказалась неудачной. Правитель Сербии князь Захарий изменил Симеону и перешел на сторону Византии. Симеон заключает перемирие с Византией.
- 924 Уничтожение арабского флота в сражении при о. Лемнос.
- 927 Смерть правителя Болгарии Симеона во время организации нового похода на Константинополь. Петр I — царь Болгарии. Начало упадка Болгарии. Мир Болгарии с Византией.
- 928 Взятие Феодосиюполя и Эрзерума войсками Иоанна Куркуаса.
- 934 Захват и разрушение Иоанном Куркуасом Мелитены.
- 941 Нападение русов на Константинополь. Флот русов разбит с помощью «гресческого огня».
- 943 Мир Византии с венграми.
- 944 Первый из множества набегов печенегов на Болгарию. Взятие войсками Иоанна Куркуаса Нисибиса и Эдессы. Византийская граница отодвинута к Евфрату. Низложение Романа I. Константин VII стал полновластным императором Византии.

- 949 Неудачный поход византийцев на Крит, наступление в Малой Азии.
- 953 Поражение византийского войска под командованием доместика схол Варды Фоки при Мараше от Сайф ад-Даулы. Победа византийского войска под командованием стратега Каппадокии Льва Фоки над Сайф ад-Даулой.
- 958 Разгром Иоанном Цимисхием войск Сайф ад-Даулы в битве при Рабане.
- 959 Болезнь и смерть Константина. Императором становится его сын Роман II.
- 960–961 Поход византийских войск и флота на Крит. Византийский полководец Никифор захватывает столицу Крита Хандак.
- 962 Захват и разграбление войсками Никифора Фоки Алеппо. Отражение Львом Фокой вторжения венгров на Балканы.
- 963 Смерть Романа II. Войска провозгласили Никифора II Фоку императором.
- 964 Осада и взятие войсками Никифора Тарса.
- 965 Восточная часть Сицилии снова захвачена византийцами.
- 966 Разрыв между Византией и Болгарией после того, как Никифор отказался платить дань. Вторжение Никифора в Сирию и осада Антиохии.
- 966–967 Посольство византийцев из Херсона в Киев к Святославу с предложением союза в борьбе с болгарами.
- 967 Завоевание Византией Киликии, части Месопотамии и Северной Сирии.
- 968 Подход Никифора в Сирию.
- 968 Войска князя Святослава переправляются через Дунай, разбивают болгар и овладевают городами и крепостями по Дунаю.
- 969 Святослав захватывает столицу Болгарии Переслав, Филлиппополь. Смерть правителя Болгарии Петра I. Восстание в Западной Болгарии под руководством четырех братьев, сыновей кмета Николы. Взятие Антиохии войсками византийского полководца Михаила Вурцы. Убийство Никифора в результате заговора Феофано и Иоанна Цимисхия. Новый император Иоанн I Цимисхий.
- 970 Переговоры Иоанна с князем Святославом. Возвращение Святослава в Болгарию и его вторжение во Фракию. Он разбит византийскими войсками Варды Склира под

- Аркадиополем. Мятеж в Азии племянника Никифора Варды Фоки.
- 971 Поход в Болгарию Иоанна I Цимисхия. Византийцы наносят поражение русским войскам и захватывают Преславу. В плен взят царь болгар Борис. Святослав принимает бой возле Доростола и терпит поражение. Болгарский царь Борис II увезен в Константинополь. Конец I Болгарской династии.
- 972 Поход Иоанна в Сирию. Захват Эдмета, Миефаркимы. Неудачный поход на Багдад.
- 975 Поход Иоанна в Сирию и Палестину. Взятие Эмесы, Бальбека, Аккона, Сидона, Бейрута.
- 976 Смерть Иоанна I Цимисхия. Начало фактического правления Василия II, сына Романа II в соправительстве со своим братом Константином VIII. Восстание в Азии Варды Склира. Восстание братьев Комитопулов и образование Западно-Болгарского царства.
- 978 Варда Фока разбивает мятежника Склира, который бежит к арабам.
- 980 Вторжение болгар в Византию.
- 986 Василий II вторгается в Болгарию и осаждает Сердику. Поражение Василия II от болгар в битве у Траяновых врат.
- 987 Мятеж Варды Фоки против Василия II. Захват Владимиром Киевским Херсона.
- 988 Подчинение болгарами Далмации. Крещение Киева. Создание Варяжской гвардии в 6000 человек.
- 989 Поражение Варды Фоки в битве у Абидоса.
- 991 Василий II начинает военные действия против болгар.
- 995 Поход византийцев против арабов в Сирию.
- 996 Победа византийцев над болгарами на р. Сперхей.
- 997–1001 Война с Фатимидами.
- 998 Захват болгарами Черногории.
- 999 Подчинение Византией Грузии, Касарии и Эдессы.
- 1001 Покорение Византией области Тайк в Армении. Василий II начинает планомерную войну с болгарами.
- 1005 Зять Самуила Ашот предал болгар и сдал крепость Драч.
- 1010 В Бари вспыхивает восстание против Византии, поддержанное норманнской эскадрой.

- 1014 Василий II разбивает болгар в ущелье Клейдонион. Смерть болгарского царя Симеона I.
- 1018 Иван-Владислав, последний царь болгар I Болгарского царства погибает при осаде византийскими войсками Диррахтя. Захват Охрида. Падение первого Болгарского царства. Болгария завоевана Византией. Византийские войска под командованием Василия Воиоанна разбили лангобардов и норманнов при Каннах в Южной Италии.
- 1019 Сербия входит в состав Византии.
- 1021 Успешное наступление византийцев на Грузию и Армению.
- 1025 Покорение Византией Абхазии и Армении. Смерть Василия II. Его брат Константин VIII единоличный император.
- 1028 Смерть Константина VIII. Новым императором становится Роман III Аргир.
- 1030 Поход византийской армии на Алеппо.
- 1032 Набег печенегов на Византию.
- 1034.04.11 Убийство Романа III. Императором становится Михаил IV Пафлагон.
- 1035 Начало воссоздания Сербии, часть ее отпадает от Византии.
- 1040 Восстание в Болгарии Петра Деляна.
- 1041.12.10 Смерть Михаила IV. Императором стал его племянник Михаил V Калафат.
- 1041 Война Византии с норманнами в Италии.
- 1042 Низвержение Михаила V. Императором провозглашается Константин IX Мономах. Сербия окончательно утверждает свою независимость.
- 1042–1043 Восстание Георгия Маниака, командовавшего войсками в Италии.
- 1043 Норманны начинают завоевывать Южную Италию у Византии. Разгром русского флота у Константинополя.
- 1045 Присоединение царства Ани (Армения) к Византии.
- 1047 Мятеж Льва Торника.
- 1048 Первое вторжение сельджуков в Византийскую Армению. Нападение печенегов на Болгарию.
- 1054 Раскол между Римской и Константинопольской церквями.
- 1055 Смерть Константина IX Мономаха. Правление переходит к императрице Феодоре.

- 1056 Смерть Феодоры. Императором становится Михаил VI Стратиотик.
- 1057 Военный заговор против Михаила VI во главе с Исааком Комнином и Катакалоном Кекавменом. Отречение Михаила. Императором стал Исаак I Комнин.
- 1057–1059 Попытка Исаака провести военные реформы.
- 1058 Норманны захватывают Апулию и Калабрию. Вторжение сельджуков в Каппадокии и Сирию.
- 1059 Успешный поход Исаака I против печенегов. Отречение Исаака I Комнина. Императором становится Константин X Дука.
- 1064 Узы опустошают Македонию и доходят до Константинополя, но терпят поражение.
- 1066 Восстание в Болгарии и в Северной Греции под руководством военачальника Никулицы Дельфина.
- 1067 Смерть Константина X Дуки.
- 1068–1069 Походы императора Романа IV против турок-сельджуков.
- 1070 Окончательное завоевание сельджуками Армении.
- 1071 Поход Романа IV против турок. Поражение византийцев при Маниккертте. В Италии захвачена последняя византийская крепость — Бари. Заговор против Романа в Константинополе. Императором провозглашен сын Константина X, Михаил VII Дука Паррапинак. Гражданская война в Византии.
- 1072 Восстание в Болгарии, поддержанное Сербией под руководством Константина Бодина.
- 1074 Восстание франка Руселя. Подавление мятежа Алексеем Комнином.
- 1077 Восстание стратига Никифора Вотаниата.
- 1078 Заговор в Константинополе против Михаила VII. Отречение Михаила от престола. Новым императором провозглашен Никифор III Вотаниат.
- 1078–1079 Восстания в Византии стратиггов Никифора Вриенния, Никифора Василиаки, Никифора Мелиссина. Подавлением восстаний руководит Алексей Комнин, который разбивает войско Вриенния при Каловарии.
- 1081 Восстание против Никифора III организованное Алексеем и Исааком Комнинскими. Императором провозглашен Алексей. Отречение Никифора III Вотаниата.
- 1081–1085 Война Византии с норманнами Роберта Гвискара.

- 1081 Мир с турецким султанатом. Битва между норманнами и войском Алексея I у Диррахия.
- 1082 Поражение Алексея I от Боэмунда под Яниной. Союз с Венецией против Роберта Гвискара.
- 1083 Алексей I разбивает норманнов Боэмунда Тарентского у Лариссы. Восстание богомилов во Фракии.
- 1084 Роберт Гвискар высаживается в Иллирии.
- 1085 Смерть от лихорадки Роберта Гвискара. После его смерти Алексей I в союзе с Венецией вытесняет норманнов из Адриатики. Восстание в Болгарии. Сельджуки захватывают Антиохию.
- 1086 Вторжение печенегов в Византию.
- 1087 Византия в союзе с половцами воюет против печенегов.
- 1088 Переселение печенегов в Византию.
- 1090 Печенеги подступают к Хариополю. Вблизи Русия Алексей терпит поражение от печенегов, но на следующий день одерживает победу у Цурула. Сельджукский эмир Чаха захватил Смирну; о. Хиос и Лесбос создают свое государство.
- 1091 Византийцы в союзе с половцами разбивают печенегов у Эноса.
- 1096–1099 Первый Крестовый поход. Осенью к границам Византии подходят основные силы крестоносцев.
- 1097 Захват византийцами и крестоносцами Никеи. При помощи крестоносцев Византия возвращает некоторые районы Малой Азии. Норманны Боэмунда Тарентского захватывают Антиохию. На территории Малой Азии возникают государства крестоносцев.
- 1098 Норманны Боэмунда Тарентского захватили Антиохию. На территории Ближнего Востока начали возникать государства крестоносцев — Антиохийское княжество и Эдесское графство.
- 1099 Захват Иерусалима крестоносцами. Создание Иерусалимского королевства.
- 1100–1101 Новый поход крестоносцев в святые земли.
- 1102 Крестоносцы захватывают Акку, Берит и Сидон.
- 1104 Поражение в Северной Сирии крестоносцев от сельджуков. Алексей I захватывает часть Киликии с крепостями Тарс, Адана, Мопсуестия.

- 1107–1108 Война на Балканах между Алексеем I Комнином и норманнами Боэмунда Тарентского. После понесенного от византийцев поражения норманны заключают мир.
- 1109 Крестоносцы захватывают Триполи. Создание графства Триполи.
- 1110 Война сельджуков и крестоносцев в Сирии.
- 1111–1113 Война Византии с сельджуками в Малой Азии.
- 1113 Победа Алексея I над сельджуками под Никеей.
- 1116 Алексей опустошает районы новой султанской столицы Иконию.
- 1117 Сражение с сельджуками при Филомелионе.
- 1118 Смерть Алексея I Комнина. Императором становится его сын Иоанн II Комнин.
- 1119 Поход Иоанна II против турок, захват Лаодикеи и Созополя.
- 1122 Поход Иоанна II против печенегов. Разгром печенегов при Верии.
- 1122–1126 Византийско-венецианская война.
- 1124 Победа Иоанна II над сербами.
- 1126 Мир между Византией и Венецией. Подтверждение венецианских привилегий.
- 1128 Поход венгров на Византию, взятие Сердики. Разгром венгров византийскими войсками у Харамы.
- 1132–1135 Война на Ближнем Востоке между византийцами, крестоносцами и сельджуками Данишменда Гази.
- 1133 Поход Иоанна II против сельджуков. Захват Кастамона и Гангры.
- 1135 Поход Иоанна в Киликию, захват Тарса и Аназарба.
- 1137–1138 Война Иоанна II с Антиохским княжеством крестоносцев. Крестоносцы признают себя вассалами императора. Иоанн вторгается в Северную Сирию и захватывает Балат, Бизаа и Шайзар.
- 1139 Неудачный поход Иоанна в Каппадокию.
- 1141 Послание Иоанна папе Римскому, в котором сообщается, что для воссоздания Римской империи император готов уступить папе духовную власть.
- 1142 Поход Иоанна II на Атталию.
- 1143 Поход Иоанна II в Киликию. Смерть Иоанна II Комнина (13.09.1087). Императором становится его сын Мануил I.

- 1144 Эмир Молсула Зенги взял Эдессу. Конец графства Эдесского. Поход византийского войска и флота против Раймунда Антиохийского.
- 1146 Поход Мануила I на Иконий.
- 1147–1149 II Крестовый поход Конрада III и Людовика VII. Война на Западе с Рожером II Сицилийским.
- 1150–1152 Поход Мануила I против Сербии. Сербия подчиняется Византии.
- 1151–1153 Византия воюет с Венгрией.
- 1154–1157 Византийские войска воюют против Сицилийского королевства в Южной Италии.
- 1157 Поход Мануила на венгров.
- 1158–1159 Поход Мануила в Киликию и на Антиохию.
- 1158–1162 Война с Иконийским султанатом.
- 1163–1167 Война Византии с Венгрией.
- 1167 Победа византийского полководца Андроника Кондостефана над венграми под Землином.
- 1168–1169 Поход Мануила в союзе с иерусалимским королем Амальрихом на Египет.
- 1176 Поход Мануила против Икония. Поражение византийцев от сельджуков при Мириокефалах. Возобновление войны с сельджуками. Поражение сельджуков на переправе через Меандр.
- 1180 Смерть Мануила I. Императором становится его сын Алексей II Комнин, регентство Марии Антиохийской.
- 1181 Резня латинян в Константинополе. Потеря Сербии и Далмации.
- 1182 Поражение от сельджуков под Котиеем.
- 1183 Андроник Комнин поднимает мятеж, ослепляет и убивает Алексея II и становится императором. Гражданская война в Византии. Венгрия захватывает Далмацию.
- 1184 Правитель о. Кипра Исаак Комнин провозглашает себя независимым правителем.
- 1185 Мятеж Исаака Ангела и низвержение Андроника I. Новый император Исаак II Ангел. Византия заключает мир с Венгрией.
- 1185–1187 Восстание Феодора и Асеня в Болгарии. Создание независимого Второго Болгарского царства со столицей в Тырнове. Разгром византийской армии во главе с Андроником Кантакузином. Война Исаака II Ангела с болгарями. Вторжение сицилийских норманнов и захват

- ими Фессалоники. Разгром норманнов войсками Алексея Врана пол Мосинополем. Военный мятеж Алексея Врана.
- 1189–1192 Третий Крестовый поход в Святую землю.
- 1190 Неудачный поход Исаака II против болгар.
- 1191 Победа над венграми при Мораве.
- 1192 Конец третьего крестового похода.
- 1193 Поражение византийцев от болгар у Аркадиополя.
- 1194 Болгары захватывают Фракию.
- 1195 Низложение Исаака II Ангела его братом Алексеем III Ангелом.
- 1202 Болгары захватывают Моморье, Белград и Браничево.
- 1202–1204 Четвертый Крестовый поход.
- 1203 Восстановление на престоле Исаака II Ангела. Соправителем Исаака становится его сын Алексей IV.
- 1204.04.12–13 Захват Константинополя крестоносцами. Основание Латинской империи.

ИСТОЧНИКИ

**Античные и средневековые литературные
и юридические источники**

1. *Кекавмен*. Советы и рассказы. Сочинение византийского полководца XI в. / Изд. Г. Г. Литаврина. М., 1972.
2. *Мовсес Хоренаци*. История Армении / Пер. с древнеарм., введение и примеч. Г. Саркисяна. Ер., 1990.
3. Памятники позднего Античного ораторского и эпистолярного искусства (II–V вв.). М., 1964.
4. Поздняя греческая проза. М., 1961.
5. Стратегика императора Никифора / Изд. Ю. А. Кулаковский // Записки Императорской академии наук. Сер. VIII. Историко-филологическое отделение. 1908. Т. VIII. №9.
6. *Abu'l-Faraj al-Katib al-Bagdadi Kudama ibn Ja'far, Kitab al-Haraj* // Bibliotheca Geographorum Araborum / Ed. R. Blachère. Leyden, 1938. Т. VI. P. 196–199.
7. *Abu'l-Kasim 'Ubayd Allah b. 'Abd Allah b. Khurradadhbih, Kitab at-Masalik wa'l-Mamalik* // Bibliotheca Geographorum Araborum / Ed. R. Blachère. Leyden, 1938. Т. VI. P. 76–85.
8. Actes de Lavra. Première partie, des origines à 1204 / Ed. P. Lemerle, N. Svoronos, A. Guillou and D. Papachryssanthou (Archives de l'Athos). Paris, 1970.
9. *Agathiae Myrinaei Historiarum libri V* / ed. R. Keydell. Berlin, 1967.
10. *Agathias Historiarum Libri Quinque* // Corpus Fontium Historiae Byzantinae / Ed. R. Keydell, vol. 2A, Series Berolinensis, Berolini, 1975. — Агафий Миринейский. О царствовании Юстиниана / Пер. М. В. Левченко. М., 1996.
11. *Ambrosius, episcopus Mediolanensis. Epistola 57* // PL. Т. XVI. Paris, 1845.
12. *Ammianus Marcellinus. Res gestae* / Recensuit V. Gardthausen. Lipsiae, 1879. — *Аммиан Марцеллин*. Римская история / Пер. Ю. А. Кулаковского, А. И. Сонни. СПб., 1994.
13. *Anne Commène. Aléxiade* / Ed. B. Leib. 3 vols. Paris, 1937–1945 — Анна Комнина. Алексиада / Пер. Я. Н. Любарского. СПб., 1996.
14. *Anonymi auctoris De rebus bellicis / recensuit R. I. Ireland. Lipsiae, 1984.*
15. *Anonymus Byzantine Treatise on Strategy* / Ed. and trans. G.T. Dennis // Three Byzantine Military Treatises, text, trans. and notes. Washington, 1985. P. 1–136.
16. *Appiani. Historia Romana* / Ed. P. Viereck et A. G. Roos. Editio stereotypa correctior addenda et corrigenda adiecit E. Gabba, Vol. 1–2. Lipsiae, 1962 — Аппиан. «Римская история» / Пер. С. П. Кондратьева // «Римские войны». СПб., 1994.
17. *Ausonius. Opuscula* / Ed. R. Peiper. Lipsiae, 1886. — *Авсоний*. Стихотворения / изд. подг. М. Л. Гаспаров. М., 1993.
18. *Basilicorum libri LX. Ser. A.* / Ed. H. J. Scheltema, Van der Wal. 8 vols, Groningen, 1955.
19. *Caesar, Gaius Julius. De bello civili*. Paris, 1967. — Записки Юлия Цезаря и его продолжателей / Пер. и комм. академ. М. М. Покровского. М., 1993.
20. *Cedreni. Compendium historiarum* / Ed. I Bekker. 2 vols. Bonn, 1838–1839.
21. *Chronicon Paschale* / Ed. L. Dindorf. Bonn, 1832. — *Chronicon Paschale, 284–628 A.D.* / trans. M. and M. Whitby. Liverpool, 1989.
22. *Claudius Claudianus. Carmina* / Recensuit J. Koch. Leipzig, 1893. — *Клавдиан* / Пер. с лат. М. Гаспарова // Поздняя латинская поэзия / под общ. ред. С. Апта, М. Гаспарова, С. Ошерова, А. Тахо-Годи и С. Шервинского. М., 1982. С. 191–280. Клавдий Клавдиан. Полное собрание латинских сочинений / Пер., вступ. ст., коммент., указ. Р. Л. Шмараков. СПб., 2008.
23. *Codex Iustinianus, Corpus Iuris Civilis. Institutiones digesta*. Berolini, 1970–1973.
24. *Codex Justinianus* / Ed. P. Krüger // Corpus Juris Civilis. Т. II. Berlin, 1963.
25. *Constantine Porphyrogenitus. De Administrando Imperio*. Т. I: Greek text / Ed. Gy. Moravcsik, English trans. R. J. H. Jenkins. Washington, 1967; Т. II: Commentary / Ed. R. J. H. Jenkins. London, 1962. — *Константин Багрянородный*. Об управлении империей / Текст, пер., комм. Г. Г. Литаврин. М., 1991.
26. *Constantine Porphyrogenitus. Three Treatises on Imperial Military Expeditions* / Ed., english transl. and commentary J. F. Haldon. Wien, 1990.

27. *Constantini Porphyrogeniti imperatoris de cerimoniis aulae byzantinae libri duo* / Ed. J. J. Reiske. Bonn, 1829.
28. *Consularia Constantinopolitana ad a. CCCXCV ad a. CCCCLXVIII* // MGH AA, 9. P. 196–248, 302.
29. *Costantino Porfirogenito. De Thematibus* / Ed. A. Pertusi. Roma, 1952. — Об областях Римской империи: сочинение Константина Багрянородного / Пер. с греч. // Чтение в Обществе Истории и Древностей Российских. 1858. Кн. 3. Июль–сентябрь.
30. *Das Strategikon des Maurikios* / Ed. G. T. Dennis, transl. E. Gamillscheg. Wien, 1981.
31. *De castrametatione* / Изд. подг. Кучма В. В. // Два византийских военных трактата конца X в. СПб., 2002.
32. *De castrametatione. Campaign Organisation and Tactics* / Ed. and trans. G.T. Dennis // *Three Byzantine Military Treatises, text, trans. and notes.* Washington, 1985. P. 241–335.
33. *De velitatione bellica Nicephori* / Ed. G.T. Dennis. // *Three Byzantine Military Treatises, text, trans. and notes.* Washington, 1985. P. 137–239.
34. *De velitatione bellica* / Изд. Кучма В. В. Два византийских военных трактата конца X в. СПб., 2002.
35. *Digesta Iustiniani Augusti* / Ed. Th. Mommsen. Bd I–II, Berolini, 1870.
36. *Dio Cassius. Historia* / Ed. E. Cary. Cambridge, 1960–1961.
37. *Ecclesiastical History: A History of the Church in Six Books, From A.D. 431 to A.D. 594 by Euarg.* / Trans. E. Walford. London, 1854.
38. *Ekloga. Das Gesetzbuch Leons III. und Konstantinos V* / Hrsg. von L. Burgmann. Frankfurt a. M., 1983. — Эклога. Византийский законодательный свод VIII в. / Статья, пер. и комм. Е. Э. Липшиц. М., 1965.
39. *Épistoliers byzantins du Xe siècle* / Édités par J. Darrouzès. Paris, 1960.
40. *Eugihius. Vita Sancti Severini* // CSEL / Ed. P. Knoell., 1986. — Житие Святого Северина / Пер., вступительная статья и примечания А. И. Донченко. СПб., 1998.
41. *Eunapius. Fragmenta* // HGM / Ed. L. Dindorfius. T. I. Lipsiae, 1870. — *Евнапий* // Византийские историки. Дексипп, Евнапий, Олимпиодор, Малх, Петр Патриций, Менандр, Кандид, Ноннос и Феофан Византиец / Пер. С. Дестуниса. СПб., 1860.
42. *Eusebii chronicon; Hieronymi continuatio* // GCS / Ed. R. Helm. — *Saint Jérôme. Chronique. Continuation de la Chronique d'Eusèbe, année 326–378.* Rennes, 2006.

43. *Eusebius Pamphilus. Vita Constantini* / Hrsg. von F. Winkelmann. Berlin, 1975. — *Евсевий Памфил. Жизнеописание Константина* / Пер. М. С. Корелина // *Сочинения.* Т. II. СПб., 1858.
44. *Eutropius. Breviarium ab Urbe Conditas, cum versionibus graecis, et Pauli Landolfique additamentis* / Recensuit et adnotavit H. Droysen. MGH. LXII. München, 1978. — *Евтропий. Бrevиарий от основания города* / Пер. Д. В. Кареева и Л. А. Самуткиной; отв. редактор И. В. Кривушин. СПб., 2001.
45. *Evagrii scholastici historia ecclesiastica* / Ed. J. Bidez, L. Parmentier. London, 1898.
46. *Excerpta Valesiana* / Recensuit V. Gardthausen. Lipsiae, 1879.
47. *Expositio totius mundi et gentium* / Ed. J. Rougé. Paris, 1966. — Анонимный географический трактат «Полное описание Вселенной и народов» / Пер. С. В. Поляковой, И. В. Феленковской // ВВ. 1956. Т. VIII. С. 277–305.
48. *Festus Rufius. Breviarium rerum gestarum populi Romani* // Ed. C. Wagener. Lipsiae; Pragae, 1886. — *Секст Руф.* Бrevиарий о победах и провинциях римского народа / Пер. Т. И. Кузнецовой // *Памятники поздней античной научно-художественной литературы.* М., 1964. С. 338–341.
49. *Flavii Arriani quae extant omnia* / Ed. A. G. Roos. Vol. II. Lipsiae, 1968. — Арриан. Тактическое искусство / Пер., комм., вступ. ст. А. К. Нефёдкина. СПб., 2010.
50. *Galfridus Monemutensis. Historia Britonum* / E. Phalar. La légende Arthurienne. T. III. Paris, 1929 — *Гальфрид Монмутский. История бриттов* / изд. подг. А. С. Бобрович, А. Д. Михайлов, С. А. Ошеров. М., 1984.
51. *Gildas Sapiens. De excidio Britanniae. Epistolarum fragmenta. Vitae Gildae* — *Гильда Премудрый. О гибели Британии. Фрагменты посланий. Жития Гильды* / Пер., вступительная статья и примечания Н. Ю. Чехонадской. СПб., 2003.
52. *Gregorii episcopi Turonensis. Historiarum libri decem* / Ed. R. Buchner. T. 1–2. Berolini, 1956. — *Григорий Турский. История франков* / Пер. и комм. В. Д. Савуковой. М., 1987.
53. *Herodianus. Ab excessu divi Marci libri octo* // Ed. L. Mendelssohn. Lipsiae, 1883. — *Геродиан. История императорской власти после Марка в восьми книгах* / Под ред. А. И. Доватура. СПб., 1995.
54. *Hieronimus. Epistulae* // CSEL, 54–56.

55. *Hieronimus*. Liber contra Iohannem Hierosolymitanum Episcopum // PL. T. XXIII, col. 355–396.
56. *Ibn al-Fakih al-Hamadani*. Description of the Land of the Byzantines / transl. E.W.Brooks // Arabic lists of Byzantine themes // JHS. 1901. Vol. 21. P. 67–77.
57. *Ioannis Xiphilini archiepiscopi Opera omnia*. Parisiis, 1864.
58. *Iohannes Lydus*. De magistratibus populi Romani / Ed. R. Wuensch. Lipsiae, 1903.
59. *Iohannis Laurentii Lydi*. Liber de mensibus / Ed. R. Wuensch. Lipsiae, 1898.
60. *Iordanes*. Getica // MGH AA, 5, 1. P. 53–138 / Ed. Societas Aperiendis Fontibus rerum Germanicarum Medii Aevi. Berolini, 1882. — *Иордан*. О происхождении и деяниях гетов / Пер., комм., вступ. ст. Е. Ч. Скрижинской. СПб., 1997.
61. *Iosephi Genesii*. Regum libri quattuor / Eds I. Lesmuller-Werner, I.Thurn. Berlin, New York, 1978.
62. *Isidori Hispalensis Episcopi Etymologiarum sive Originum Libri XX*. Vol. 1–2 / Ed. W. M. Lindsay. Oxford, 1911.
63. *Iulianus*. Opera omnia / recensuit F. C. Hertlein. Lipsiae, 1875. — *Император Юлиан*. Сочинения / Пер., комм. Т. Г. Сидаша. СПб., 2007. Юлиан император. Письма / Пер. Д. Е. Фурмана // ВДИ. 1970. №1. С. 236–242; №2. С. 231–259; №3. С. 223–250.
64. *Iohannes Ephesus*. The Third Part of the Ecclesiastical History of John of Ephesus / Ed. and transl. R. Payne-Smith. Oxford, 1860.
65. *Jus graeco-romanum* / Ed. K. E. Zahariae a Lingenthal. Lipsiae, 1856–1862. Vol. I–III.
66. *Justiniani Novellae* // Corpus Juris Civilis. T. III. Novellae / Ed. R. Schöll, W. Kroll. Berlin, 1963.
67. *Kinnami*. Epitoma / Ed. A. Meineke. Bonn, 1836.
68. *Lactantius*. De mortibus persecutorum // PL. T. VII. 1844. — *Лактанций Фирмиан Луций, Цецилий*. О смертях преследователей / Пер., вступ. ст., коммент., указ. и библиогр. список Тюленева В. М. СПб., 1998.
69. *Leonis diaconi Caloensis Historiae libri decem* / Ed. C.V.Hase. Bonn, 1828. — *Лев Диакон*. История / Пер. М. М. Копыленко. М., 1988.
70. *Leonis Grammatici Chronographia* / Ed. I. Bekker. Bonn, 1842. P. 1–331.
71. *Leonis imperatoris Tactica* / Ed. R. Vári. T. I — II. Budapest, 1917–1922.

72. *Leonis imperatoris Tactica* // PG. T. 107, cols. 672–1120. Paris, 1863. — *Лев VI Мудрый*. Тактика Льва / Изд. подг. докт. ист. наук В. В. Кучма. СПб., 2012.
73. *Libanius*. Orationes et declamationes / recensuit I. Reiske. Lipsiae, 1903–1922. — *Либаний*. Речи / Пер. С. Т. Шестакова. Т. 1–2. Казань, 1912–1916.
74. *Liutprandus Cremonensis*. Relatio de legatione Constantinopolitana // Die Werke Luidprands von Verona / Hgb. von J. Becker. Hannover, Leipzig, 1915. — *Луитпранд Кремонский*. Антаподосис; Книга об Оттоне; Отчет о посольстве в Константинополь / Перевод с лат. и комментарии И. В. Дьяконова. — М., 2006.
75. *Livius Titus*. Ab urbe condita / Recensuit W. Weissenborn. Lipsiae, 1871–1878. — *Тит Ливий*. История Рима от основания города. В 3 т. / Под ред. М. Л. Гаспарова, Г. С. Кнабе, В. М. Смирнина. М., 1989–1993.
76. *Malala Iohannes*. *Chronographia* // Corpus Fontium Historiae Byzantinae. Vol. 35: Berlin; New York, 2000.
77. *Marcellinus Comes*. Chronicon // PL.T. LI. Parisiis, 1846.
78. *Mauricii Strategicon* / Edidit et introductione instruxit Georgius T. Dennis. Germanice vertit Ernestus Gamillscheg. Vindobonae, 1981 — *Стратегикон Маврикия* / Изд. подг. В. В. Кучма. СПб., 2004.
79. *Menander Protector*. Historia // Excerpta historica iussu imperatoris Constantini Porphyrogeniti confecta / Ed. C. de Boor. Berlin, 1903. T. 1.
80. *Michaelis Attalioetae Historia* / Ed. I. Bekker. Bonn, 1853.
81. *Michel Psellos*. Chronographie / Ed. P. Renauld. En 2 t. Paris, 1926–1928. — *Михаил Пселл*. Хронография / Пер. Я. Н. Любарского. М., 1978; *Michael Psel.* / Transl. E. R. A. Sewter. New Haven, 1953.
82. *Nicéphore Ouranos*. Tactique // Douze chapitres inédits de la Tactique de Nicéphore Ouranos / Ed. Foucault J.-A. // Travaux et Mémoires. 1973. T. 5. P. 281–312.
83. *Nicéphore Phocas*. Le traité sur la Guérilla (De velitatione) de l'empereur Nicéphore Phocas (963–969) / Texte G. Dagron, H. Mihaescu, trans. et commentarie G. Dagron. Paris, 1986.
84. *Nicephori Bryennii Historiarum libri quattuor* / Ed. P. Gautier. Brussels, 1975. — *Никифор Вриенний*. Исторические записки (976–1087) / Пер. под. ред. В. Н. Карпова // Епископ Себеос. История императора Иракла. Никифор Вриенний. Исторические записки (976–1087). Рязань, 2006.

85. *Nicephori De velitatione bellica* / Ed. G. T. Dennis // Three Byzantine Military Treatises, text, trans. and notes. Washington, 1985. P. 137–239 — *Никифор II Фока*. Стратегика / Пер. А. К. Нефёдкина, ред., комм. А. К. Нефёдкина, М. А. Морозова. СПб., 2005.
86. *Nicetae Choniatae Historia* / Ed. J. A. Van Dieten. 2 vols. Berlin, New York, 1975. — *Niketas Choniates. Historia* / Trans. H. J. Magoulias. Detroit, 1984.
87. *Nicholas I Patriarch of Constantinople. Letters* / Ed. R. J. H. Jenkins, L. G. Westerink. Washington, 1973.
88. *Nikephoros, Patriarch of Constantinople. Short History* / Ed. C. Mango. Washington, 1990.
89. *Notitia dignitatum* / Ed. O. Seeck. Berolini, 1876.
90. *Olympiodorus. Fragments*. // FHG, 4, col. 58–68 / Ed. Mueller C. Paris, 1874–1885 — *Олимпиодор Фиванский*. История / Пер. Е. Ч. Скрижинской. СПб., 1999.
91. *Orosius Paulus. Historiae adversum paganos libri VII / recensuit C. Zangemeister. Lipsiae, 1891.* — *Павел Орозий*. История против язычников / Пер., комм., указатели, библиогр. В. М. Тюленева. СПб., 2001–2003.
92. *Panegyrici Latini / Recensuit G. Baehrens. Lipsiae, 1911. T. I–II.*
93. *Petronius. Satyricon reliquiae / Ed. Konrad Müller. Monachii et Lipsiae, 1995* — *Петроний Арбитр*. Сатириконт / Пер. Под общей редакцией Б. И. Ярхо. М., 1990.
94. *Philostorgius. Historia Ecclesiastica / Ed. Bidez J. // Die Griechischen Christlichen Schriftsteller der erstendrei Jahrhunderte, herausgegeben im auftrage der Kirchenväter Commissin der Preussischen Akademie der Wissenschaften. 1901. Vol. 21.* — Сокращение Церковной истории Филосторгия, сделанное патриархом Фотием. СПб., 1854.
95. *Plutarchus. Vitae parallelae / Iterum recognovit C. Sintenis. Vol. I–IV. Lipsiae, 1879–1889.* — *Плутарх*. Сравнительные жизнеописания / изд. подг. С. С. Аверинцев, М. Л. Гаспаров, С. П. Маркиш. Т. I–II. М., 1994.
96. *Polybii Historiae / Ed. L. Dindorfio curatam retr. Th. Buettner-Wobst. Stutgardiae, 1962* — *Полибий*. Всеобщая история / Пер. Ф. Г. Мищенко. В 3 т. 2-е изд. Т. I–III. СПб., 1994–1995).
97. *Procop., Aedif.* / Ed. and trans. H. B. Dewing. Cambridge, 1940.
98. *Procopius. History of the Wars / Ed. and trans. H. B. Dewing. Cambridge, London, 1914–1928.*

99. *Procopius. Opera omnia / Recensuit J. Hauray, G. Wirt. T. I–IV. Lipsiae, 1962–1964.* — *Прокопий Кессарийский*. Война с персами. Война с вандалами. Тайная история / Пер., комм., статья А. А. Чекаловой. М., 1993; *Прокопий Кессарийский*. Война с готами. О постройках. В 2 т. / Пер. С. П. Кондратьева. М., 1996.
100. *Procopius. Secret History / Ed. and trans. H. B. Dewing. Cambridge, London, 1935.*
101. *Psellus. Scripta Minora / Ed. Kurtz E., Drexl F. T. I. Milan, 1936* — Михаил Пселл. Малые произведения / Пер. Т. А. Миллера // Михаил Пселл и Дионисий Галикарнасский // Античность и Византия. М. Наука. 1975.
102. *Sancti Cypriani episcopi Opera. Ad Donatum. De mortalitate. Ad Demetrianum. De opere et eleemosynis. De zelo et livore.* // Edidit M. Simonetti. Turnhout, 1976.
103. *Scriptores Historiae Augustae / Recensuit H. Peter. Lipsiae, 1884.* — Властелины Рима. Биографии римских императоров от Адриана до Диоклетиана / Пер. С. П. Кондратьева; под ред. А. И. Доватура. М., 1992.
104. *Sébéos. Histoire d'Héraclius / Transl. F. Macler. Paris, 1904.* — *Епископ Себеос*. История императора Иракла / Пер. К. Патканьяна // *Епископ Себеос*. История императора Иракла. *Никифор Вриенний*. Исторические записки (976–1087). Рязань, 2006.
105. *Sébéos. Histoire d'Héraclius / Transl. F. Macler. Paris, 1904.*
106. *Skyllitizes. Synopsis Historiarum / Ed. J. Thurn. Berlin, New York, 1973.*
107. *Socrates Scholasticus. Historia ecclesiastica // PG. T. 67. Paris, 1864.* — *Сократ Схоластик*. Церковная история / Отв. ред. Тимофеев М. А. М., 1996.
108. *Sozomenos. Ecclesiastica Historia // PG. T. 67, cols 843–1630 / Hrsg. von J. Bides. Berolini, 1960.* — Церковная история Эрмия Созомена Саламинского. СПб., 1851.
109. *Suetonius Tranquillus, Gaius. Vies des douze Caesars / Texte établi et trad. par H. Aliloud. En 3 t. Paris, 1989–1993.* — *Светоний Транквилл*. Жизнь двенадцати Цезарей / Пер. М. Л. Гаспарова. М., 1990.
110. *Sulpicius Severus. Chronicorum libri duo // Corpus scriptorum ecclesiasticorum latinorum, I. Vienna, 1866.* — Священная и церковная история христианского историка *Сулпиция Севера*. М., 1915.
111. *Sylloge Tacticorum, quae olim inedita Leonis Tactica dicebatur / Ed. A. Dain. Paris, 1938.*

112. *Symeonis Magistri ac Logothetae Annales a Leone Armenio ad Nicephorum Phocam* // Theophanes continuatus, Ioannes Caminiata, Symeon Magister, Georgius Monachus continuatus / Ed. I. Bekker. Bonn, 1825. P. 603–760.
113. *Symmachus. Epistolae* / Ed. O. Seek // MGH AA. 1883. T. VI, ps. 1.
114. *Synesius Cyrenensis. De regno* // Synesii Cyrenensis Hymni et opuscula / Ed. N. Terzaghi. Roma, 1944. — *Синезий. О царстве* / Пер. с греч. М. В. Левченко // ВВ. 1953. №6. С. 337–357.
115. *Synesius. Epistulae* // PG. T. 66, cols 1321–1560.
116. *Tacitus, Publius Cornelius. Libri qui supersunt* / recensuit E. Koestermann. Vol. I–II. Lipsiae, 1965–1969. — *Корнелий Тацит. Сочинения. В 2 т.* / изд. подг. А. С. Бобрович, Я. М. Боровский, М. Е. Сергеев. Т. I–II. М., 1993.
117. *The Anonimus Bizantine Treatise on Strategy* // Three Bizantine Military Treatises / Text. Translation and Notes by George N. Dennis. Washington, 1985. — О стратегии. Византийский военный трактат VI века / Изд. подг. В. В. Кучма. СПб., 2007.
118. *Themistius. Orationes quae supersunt* / Ed. H. Schenki. Lipsiae, 1965.
119. *Theodosiani libri XVI cum constitutionibus Sirmondianis et leges novellae ad Theodosianum pertinentes* / Ed. Th. Mommsen et P. Meyer. Vol. 1–2. Berolini, 1905 (ed. 2 — Berolini, 1954).
120. *Theophanes Confessor. Chronicle* / Eds and trans. C. Mango and R. Scott. Oxford, 1997.
121. *Theophanes Continuatus, Ioannes Caminiata, Symeon Magister, Georgius Monachus continuatus* / Ed. I. Bekker. Bonn, 1825. P. 1–481. — *Продолжатель Феофана. Жизнеописание Византийских царей* / Изд. Подг. Я. Н. Любарский. СПб., 1992.
122. *Theophanis Chronographia* / Ed. C. de Boor. 2 vols. Leipzig, 1883–1885. — *Феофан Византиец. Летопись от Диоклетиана до царей Михаила и сына его Феофилакты* / Пер. В. И. Оболенского // *Феофан Византиец. Летопись от Диоклетиана до царей Михаила и сына его Феофилакты. Приск Панийский. Сказания Приска Панийского*. Рязань, 2005; Византийские исторические сочинения: «Хронография» Феофана, «Бревиарий» Никифора / Изд. подг. И. С. Чичуров. М. 1980.
123. *Theophylacti Simocattae Historia* / Ed. C. de Boor. Leipzig, 1887. — *Феофилакт Симокатта. История* / Пер. С. П. Кондратьева. М., 1996.

124. *Vegetius, Flavius Renatus. Epitoma rei militaris* / Recensuit C. Lang. Lipsiae, 1885. — *Флавий Вегеций Ренат. Краткое изложение военного дела* // Греческие полиоркеттики. Вегеций / Пер. С. П. Кондратьева. СПб., 1996.
125. [*Victor, Sextus Aurelius*]. *Epitoma de Caesaribus* / Recensuit F. Pichlmaier Lipsiae, 1911. — *Секст Аврелий Виктор. Извлечения о жизни и нравах римских императоров* / Пер. В. С. Соколова // Римские историки IV века / Отв. ред. М. А. Тимофеев. М., 1997.
126. *Victor, Sextus Aurelius. Liber de Caesaribus* / Recensuit F. Pichlmaier. Lipsiae, 1911. — Римские историки IV века. *Секст Аврелий Виктор. О цезарях* / Пер. В. С. Соколова // Римские историки IV века / отв. ред. М. А. Тимофеев. М., 1997.
127. *Zonara Ioannes. Annales* // PG. T. 134. Turnhout, 1977.
128. *Zosime. Histoire nouvelle* / Texte établi et traduit par F Paschoud. En 3 t. Paris, 1971–1989.

Сборники эпитафических источников

129. *Corpus Inscriptionum Latinarum* / Hrsg. A. Degrassi. Berlin, 1863 —...; N. S.: 1981 —...
130. *Inscriptiones Daciae et Scythiae Minores Antiquae*. Bukarest, 1976.
131. *Inscriptiones Latinae in Bulgaria repertae*. Sofia, 1989.
132. *Inscriptiones Latinae Selectae* / Hrsg. H. Dessau. Vol. 1–3. Berolini, 1892–1916 (2 ed. — 1954–1955).
133. *The inscriptions of Roman Tripolitania*. Roma, 1952 —...

ЛИТЕРАТУРА

Монографии и статьи

1. Банников А. В. Флавий Вегеций Ренат о кризисе римской военной системы // Вестник Санкт-Петербургского университета. Серия 2, История. Вып. 1, 2008. С. 121–127.
2. Банников А. В. Император-адресат Вегеция в его трактате о военном деле // Мнемон. Исследования и публикации по истории античного мира. Сб. статей / под ред. проф. Э. Д. Фролова. Вып. 4. СПб., 2005. С. 397–422.
3. Берхем Д., ван. Римская армия в эпоху Диоклетиана и Константина / Пер. с франц. А. В. Банникова. СПб., 2005.
4. Бибииков М. В. Историческая литература Византии. СПб, 1998.
5. Бородин О. Р. Эволюция войска в византийской Италии (военно-организационный аспект) // ВВ. 1986. Т. 46.
6. Бородин О. Р. Равеннский экзархат. Византийцы в Италии. СПб., 2001.
7. Бьюри Д. Б. Варвары и Рим. Крушение Империи. М., 2013.
8. Васильевский В. Г. Материалы для внутренней истории Византийского государства // Васильевский В. Г. Труды. Т. 4. СПб., 1930.
9. Вольфрам Х. Готы. От истоков до середины VI в. (опыт исторической этнографии) / Пер. с нем. Миловидов Б. П., Некрасов М. Ю. СПб., 2003.
10. Герцман Е. В. Музыка Древней Греции и Рима. СПб., 1995.
11. Гиббон Э. Закат и падение Римской империи. В 7 т. М., 1997. Т. III.
12. Гиро П. Частная и общественная жизнь римлян. СПб., 1995.
13. Глушанин Е. В. Ранневизантийская военная знать. Л., 1991.
14. Глушанин Е. П. Военные реформы Диоклетиана и Константина // ВДИ. 1987. №2. С. 57–73.
15. Глушанин Е. П. О некоторых причинах появления антиварварских настроений в общественно-политической мысли Византии конца IV — начала V в. // АДСВ. Свердловск, 1987. С. 14–25.

16. Глушанин Е. П. Пограничная армия Византии IV в. // ВВ. М., 1986. Т. XLVI. С. 199–203.
17. Глушанин Е. П. Позднеримский военный мятеж и узурпация в первой половине IV в. // Вопросы политологии. Вып. 2. Барнаул, 2001. С. 120–130.
18. Глушанин Е. П. Ранневизантийский военный мятеж и узурпация в IV в. // Актуальные вопросы военной истории и международных отношений: Сб. науч. статей. Барнаул, 1996. С. 24–36.
19. D'Amato P. Воин Рима. Эволюция вооружения и доспехов (112 год до н. э. — 192 год н. э.). М., 2012.
20. Дельбрюк Г. История военного искусства в рамках политической истории / Пер. с нем. В. И. Авдиева. В 4 т. СПб., 1994. Т. II.
21. Дельбрюк Г. История военного искусства в рамках политической истории / Пер. с нем. В. И. Авдиева. В 4 т. СПб., 1998. Т. III.
22. Джонс А. Х. М. Гибель античного мира / Пер. с англ. Т. В. Горяиновой. Ростов н/Д., 1997.
23. Дибвойз Н. К. Политическая история Парфии / Пер., научная редакция и библиографическое приложение В. П. Никонорова. СПб., 2008.
24. Диснер Г.-И. Королевство вандалов. Взлет и падение. СПб., 2002.
25. Земскова В. И. Христианская базилика и Иерусалимский храм. Единство традиции и преемство архитектуры. СПб., 2012.
26. История Византии в 3-х тт. / Под ред. С. Сказкина. М., 1967.
27. Каждан А. П. Византийская армия в IX–X вв. // Учен. зап. Велюкского пед. ин-та. Вып. 1. 1959. С. 18–31.
28. Каждан А. П. Деревня и город в Византии IX–X вв. М., 1960.
29. Каждан А. П., Литаврин Г. Г. Очерки по истории Византии и южных славян. М., 1958.
30. Клауде Д. История вестготов / Пер. с нем. С. В. Иванова. СПб., 2002.
31. Козленко А. В. Пльомбата в римской армии IV–VI вв. // АМА. Вып. 13. Саратов, 2009. С. 290–300.
32. Коннолли П. Греция и Рим. Энциклопедия военной истории / Пер. с англ. С. Лопуховой, С. Хромовой. М., 2001.
33. Корсунский А. Р., Гюнтер Р. Упадок и гибель Западной Римской империи и возникновение германских королевств (до середины VI в.). М., 1984.

34. Кулаковский Ю. А. Византийский лагерь конца X в. // ВВ. 1903. Т. 10, вып. 1–2.
35. Кулаковский Ю. А. Друнг и друнгари // ВВ. Т. 9. 1902.
36. Кулаковский Ю. А. Избранные труды по истории аланов и Сарматии. СПб., 2000.
37. Кулаковский Ю. А. История Византии. В 3 т. СПб., 1995. Т. II.
38. Кулаковский Ю. А. Надел ветеранов землей и военные поселения в Римской империи. Эпиграфическое исследование. Киев, 1881.
39. Кулаковский Ю. А. Рецензия на русский перевод «Стратегикона» // ЖМНП. 1903. Ч. 350. Декабрь. С. 525–553.
40. Курбатов Г. Л. Восстание Прокопия (365–366 гг.) // ВВ. Т. XIV. 1958. С. 3–26.
41. Курбатов Г. Л. История Византии: От античности к феодализму. М., 1984.
42. Курбатов Г. Л. Либаний о Фракии // Българска Академия на науките. Известия на Института за история. 1962. Т. XI. С. 151–164.
43. Кучма В. В. Военная организация Византийской империи. СПб., 2001.
44. Кучма В. В. Командный состав и рядовые стратиоты в фемном войске Византии в конце IX–X в. // Византийские очерки. М., 1971.
45. Лазарев С. А. Варвары на военной службе в Позднеримской империи // Проблемы истории, филологии, культуры // Межвуз. сб. Вып. 1. Магнитогорск, 1994. С. 74–78.
46. Ле Бозк Я. Римская армия эпохи Ранней империи / Пер. с франц. М. Н. Челинцевой. М., 2001.
47. Лебедева Г. Е. Ранневизантийское законодательство о ветеранах (по данным кодексов Феодосия и Юстиниана) // ВО. М., 1977. С. 149–157.
48. Лебедева Г. Е. Социальная структура ранневизантийского общества (по данным кодексов Феодосия и Юстиниана). Л., 1980.
49. Литаврин Г. Г. Болгария и Византия в XI–XII вв. М., 1960.
50. Литаврин Г. Г. Византийское общество и государство в X–XI вв.: Проблемы истории одного столетия, 976–1081. М., 1977.
51. Лукомской Л. Ю. Аммиан Марцеллин и его время. Вступ. статья // Аммиан Марцеллин. Римская история. СПб., 1994. С. 5–21.
52. Любарский Я. Н. Византийские историки и писатели. СПб. 1999.
53. Люттвак Э. Н. Стратегия Византийской империи. М., 2010.

54. Малахов С. Н. Концепция мира в политической идеологии Византии первой половины X в.: Николай Мистик и Федор Дафнопат // Античная Древность и Средние Века. 1995. Вып. 27. С. 19–31.
55. Махлаюк А. В. Процесс «варваризации» римской армии в оценке античных авторов» // АМА. Вып. 11. Саратов, 2002. С. 123–129.
56. Махлаюк А. В. Солдаты Римской империи. Традиции военной службы и воинская ментальность. СПб., 2006.
57. Миронов Б. Н. Социальная история России периода империи (XVIII — начало XX в.): Генезис личности, демократической семьи, гражданского общества и правового государства. В 2 т. СПб., 1999. Т. II.
58. Морозов М. А. Императорская власть в посланиях Константина Багрянородного восточной армии // Власть, общество, индивид в средневековой Европе. М., Наука, 2008. С. 258–263.
59. Морозов М. А. Императорская власть в посланиях Константина Багрянородного восточной армии // Власть, общество, индивид в средневековой Европе. М., Наука, 2008. С. 15–27.
60. Морозов М. А. Культурно-историческая модель «крестового похода» византийского императора // Диалог со временем: Альманах интеллектуальной истории. 2009. Вып. 29. С. 15–27.
61. Морозов М. А. Мировоззрение пограничной военной знати Византийской империи в XI в. на примере Катакалона Кекавмена и Григория Пакуриана // История: Мир прошлого в современном освещении. СПб, 2008. С. 385–397.
62. Мохов А. С. Военные преобразования в Византийской империи во второй половине X — начале XI в. // Известия УрГУ. 2004. № 31. С. 14–33.
63. Мюссе Л. Варварские нашествия на Европу: германский натиск. СПб., 2007.
64. Нефёдкин А. К. Дромедарии в римской армии // Stratum plus. 4. 2012. С. 301–309.
65. Никоноров В. П. Вступительное слово // Хазанов А. М. Избранные науч. труды. В 3 т. Т. I. Очерки военного дела сарматов / под. ред. В. П. Никонорова и А. В. Симоненко. СПб., 2007. С. 5–12.
66. Оболенский Д. Д. Византийское содружество наций. М., 1998.
67. Осарес Ф. Византийская армия в конце VI века (по «Стратегикону» императора Маврикия) / Пер. с франц. А. В. Банникова. СПб., 2007.
68. Острогорский Г. А. История Византийского государства. М., 2011.

69. *Парфенов В. Н.* Император Цезарь Август: армия, война, политика. СПб., 2001.
70. *Пигулевская Н. В.* Оборона городов Месопотамии в VI в. // УЗ ЛГУ, № 86, серия исторических наук. 1941. Вып. 12. С. 46–80.
71. *Пржигодзкая О. В.* К вопросу о мятежах в Римской империи в IV в.: Восстание гота Гайны в Константинополе в 399–400 гг. // Вестник Санкт-Петербургского университета. Серия 2, История. Вып. 1, 2013. С. 107–112.
72. *Ременников А. М.* Вестготы и Римская империя накануне нашествия гуннов // ВДИ. 1967. № 1. С. 95–106.
73. *Ростовцев М.* Фрагмент римского легионного знамени // ЖМНП. СПб., 1908. Новая сер. №14, отд. 5. Апрель. С. 129–136.
74. *Сергеев И. П.* Римская империя в III веке нашей эры (проблемы социально-политической истории). Харьков, 1999.
75. *Серен Е. А.* Эмиграция норманнов в Византию и «Тагмы франков» (XI в.) // Античная древность и средние века. 2001. Вып. 32. С. 163–174.
76. *Серов В. В.* О времени формирования юстиниановской идеи реконквисты // Известия Алтайского государственного университета. 2008. Т. 60. С. 236–240.
77. *Снисаренко А. Б.* Рыцари удачи. СПб., 1991.
78. *Тараторин В. В.* Конница на войне. История кавалерии древнейших времен до эпохи наполеоновских войн. Минск, 1999.
79. *Ткаченко А. А.* *Notitia Dignitatum* как источник по позднеантичной эмблематике // Signum: Научно-информационный бюллетень Центра гербоведческих и генеалогических исследований ИВИ РАН / Отв. ред. А. П. Черных. М., 2000. Вып. 2. С. 33–40.
80. *Томпсон Э. А.* Римляне и варвары. Падение Западной империи. СПб., 2003.
81. *Уотсон Д.* Римский воин / Пер. с англ. А. Л. Андреева. М., 2010.
82. *Успенский Ф. И.* Военное устройство Византийской империи // Известия Русского Археологического института в Константинополе. 1900. Т. 6, вып. 1–3.
83. *Успенский Ф. И.* История Византийской империи. В 3 т. М., 1996–1998.
84. *Фихман И. Ф.* Египетский архив середины IV в. н. э. // ВВ. 1967. Т. 27. С. 295–305.

85. *Хазанов А. М.* Избранные науч. труды. В 3 т. Т. I. Очерки военного дела сарматов / Под ред. В. П. Никонорова и А. В. Симоненко. СПб., 2007.
 86. *Хазанов А. М.* *Катафрактари* и их роль в истории военного искусства. С. 180–191 // ВДИ. 1968. 1. С. 180–191.
 87. *Хизер П.* Падение Римской империи. М., 2011.
 88. *Холмогоров В. И.* Полевая армия (*Comitatenses*) Римской империи IV в. н. э. // УЗ ЛГУ. Вып. 12. 1941. №86, С. 81–100.
 89. *Холмогоров В. И.* Римская стратегия в IV в. н. э. у Аммиана Марцеллина // ВДИ. 1939. №3. С. 87–97.
 90. *Хэлдон Д.* История византийских войн. М., 2007.
 91. *Чичуров И. С.* Место «Хронографии» Феофана в ранневизантийской историографической традиции (IV — нач. IX в.) // Древнейшие государства на территории СССР. М., 1981.
 92. *Шилов К.* К вопросу о военных реформах Никифора II Фоки и их социальных последствиях // Византийский временник. 2001. Т. 60 (85). С. 30–45.
 93. *Шувалов П. В.* Секрет армии Юстиниана. Восточноримская армия в 431–641 гг. СПб., 2006.
- * * *
94. *Absil M.* L'armée romaine de Dioclétien à Valentinien I dans épigraphie // ARDV. P. 117–126.
 95. *Ahrweiler H.* Byzance et la mer: la marine de guerre, la politique et les institutions maritimes de Byzance aux VII^e–XV^e siècles. Paris, 1966.
 96. *Ahrweiler H.* L'Asie mineure et les invasions arabes // Revue Historique. 1962. Т. 227. P. 1–32.
 97. *Ahrweiler H.* Recherches sur l'administration de l'empire byzantin aux IX–XI^e siècles // Bulletin de Correspondance Hellénique. 1960. Т. 84.
 98. *Ahrweiler H.* Un discours inedit de Constantin VII Porphyrogennete // Travaux et Memoires. 1967. Т. 2. P. 393–404.
 99. *Alexandra A., Gilbert F.* Légionnaires, auxiliaires et fédérés sous le Bas-Empire romain. Paris, 2009.
 100. *Angold M.* The Byzantine Empire 1025–1204. A Political History. London, 1984.
 101. *Armies and Frontiers in Roman and Byzantine Anatolia / Ed. S. Mitchell.* Oxford, 1983.
 102. *Barbero A.* Barbari. Immigranti, profughi, deportati nell' Impero Romano. Roma, 2008.

103. *Barnes T. D.* Constantine and Eusebius. Cambridge, 1981.
104. *Bartusis M. C.* The Late Byzantine Army. Arms and Society, 1204–1453. Philadelphia, 1992.
105. *Baynes N. H.* Eusebius and the Christian empire // Baynes N. H. Byzantine Studies and Other Essays. London, 1955. P. 168–172.
106. *Beffeyste R.* L'art de la guerre au Moyen Age. Rennes, 2005.
107. *Bergamo N.* Exeditio Persica of Heraclius: «Holy War» or Crusade? // Porphyra. 2008. T. 12. P. 94–107.
108. *Beševliev V.* Spätgriechische und spätlatinsche Inschriften aus Bulgarien. Berlin, 1964.
109. *Birkenmeier J. W.* The Development of the Komnenian Army: 1081–1180. Leiden, 2002.
110. *Bishop M. C. and Coulston J. C. N.* Roman Military Equipment from the Punic Wars to the fall of Rome. London, 1993.
111. *Blöndal Sigfús.* The Varangians of Byzantium: an aspect of Byzantine military history / Translated, rev. and rewritten by Benedikt S. Benedikz. Cambridge; New York, 1978.
112. *BooJamra J. L.* The emperor Theodosius and the legal establishment of Christianity // Byzantina. 1977. T. 9. P. 385–407.
113. *Brandes W.* Die Städte Kleinasien im 7. und 8. Jahrhundert. Berlin, 1989.
114. *Bréhier L.* Les institutions de l'empire byzantin. Paris, 2000.
115. *Brizzi G.* Il guerriero, l'oplita, il legionario. Gli eserciti nel modo classico. Bologna, 2002.
116. *Brooks E. W.* Arabic lists of Byzantine themes // JHS. 1901. Vol. 21. P. 67–77.
117. *Brooks E. W.* The Arabs in Asia Minor (641–750) from Arabic sources // JHS. 1898. Vol. 18. P. 182–208.
118. *Brooks E. W.* The campaign of 716–718 from Arabic sources // JHS. 1899. Vol. 19. P. 19–33.
119. *Brown T. S.* Gentlemen and Officers. Imperial Administration and Aristocratic Power in Byzantine Italy, A.D. 554–800. Rome, 1984
120. *Buckler G.* Anna Comnena. Oxford, 1929.
121. *Bury J. B.* The Imperial Administrative System of the Ninth Century: with a Revised Text of the Kletorologion of Philotheos. Oxford, 1911.
122. *Bury J. B.* The Notitia Dignitatum // JRS. 1920. Vol. 10. P. 131–154.
123. Byzantium and the West c. 850–1200 / ed. J.D. Howard-Johnston. Amsterdam, 1988.

124. *Cagnat R.* L'armée romaine d'Afrique et l'occupation militaire de l'Afrique sous les empereurs. Paris: Imprimerie Nationale, 1892.
125. *Canard M.* Histoire de la Dynastie des H'amdaniques de Jazira et de Syrie. P., 1953.
126. *Canard M.* La guerre sainte de la monde islamique et dans le monde chrétien // Revue Africain. 1936. T. 79. P. 605–623.
127. *Carile A.* La guerra santa nella Romania (Impero Romano d'Oriente) secoli VII–XI // Guerra santa, guerra e pace dal vicino oriente antico alle tradizioni ebraica, cristiana e islamica / ed. M. Perani. Bologna, 2005. P. 251–261.
128. *Carrié J.-M.* Le système de recrutement des armées romaines de Dioclétien aux Valentinien // ARDV. P. 371–387.
129. *Cascarino G.* L'esercito Romano. Armamento e organizzazione. Vol. II: Da Augusto ai Severi. Rimini, 2008.
130. Catalogue of Byzantine Seals at Dumbarton Oaks and in the Fogg Museum of Art / Ed. J. W. Nesbitt, N. Oikonomides. Washington, 1994.
131. *Chastagnol A.* L'évolution politique, sociale et économique du monde romain de Dioclétien à Julien. Paris, 1982.
132. *Chastagnol A.* L'impôt payé par les soldats au IV siècle // AFMA. P. 279–301.
133. *Chastagnol A.* Le Bas-Empire. Paris, 1991.
134. *Cheesman G. L.* The Auxilia of the Roman Imperial Army. London, 1998.
135. *Chevedden P. E.* Artillery in Late Antiquity: Prelude to the Middle Age // The Medieval City under Siege. Suffolk and Rochester, 1995. P. 131–173.
136. *Christides V.* The Conquest of Crete by the Arabs (ca. 824): A Turning Point in the Struggle between Byzantium and Islam. Athens, 1984.
137. *Collingwood R. G.* Hadrian's Wall // JRS. 1931. Vol. 21. P. 192–1930.
138. Constantinople and its Hinterland / Ed. Mango C., Dagron G. Aldeshot, 1995.
139. *Cosentino S.* Constans II and the Byzantine navy // Byzantinische Zeitschrift. 2008. Bd. 100. №2. S. 578–589.
140. *Cosme P.* Citoyen romain et auxiliaire // MSMR. P. 91–97.
141. *Cosme P.* L'armée romaine VIII s. av. J.-C. — V s. ap. J.-C. Paris, 2007.
142. *Cosme P.* L'évolution de la bureaucratie militaire romaine tardive: *optiones, actuarii et opinatores* // ARDV. P. 397–408.

143. *Crump G. A.* Ammianus Marcellinus and the Late Roman Army // *Historia*, 22, 1973. P. 91–113.
144. *Crump G. A.* Ammianus Marcellinus as a military historian. Wiesbaden, 1975.
145. *D'Amato R., Sumner G.* Roman Military Clothing (3) AD 400–600. Oxford, 2005.
146. *Dagron G.* Byzance et le modele islamique au X-e siècle, a propos des Constitutions tactiques de l'empereur Leon VI // *Comptes rendus des séances de l'Academie des Inscriptions et Belles-Lettres*. Paris, 1983. P. 219–243.
147. *Dain A.* Les strategistes byzantins // *Travaux et Memoires*. 1967. T. 2.
148. *Daris S.* L'esercito romano d'Egitto da Diocleziano a Valentiniano I // *ARDV*. P. 237–250.
149. *Davies J. L.* Roman Military Deployment in Wales the Marches from Pius to Theodosius I // *RFS*. P. 52–57.
150. *Delmaire R.* La caisse des largesses sacrées et l'armée au Bas-Empire // *AFMA*. P. 311–329.
151. *Demougeot E.* La formation de l'Europe et les invasions barbares. En 2 t. Paris, 1969, 1979.
152. *Dennis G. T.* Defenders of the Christian People: «Holy War» in Byzantium // *The Crusades from the Perspective of Byzantium and the Muslim World* / ed. A. Laiou — R. P. Mottahedeh. Washington, 2001. P. 31–39.
153. *Dennis G. T.* Religious service in the Byzantine army / *Eulogema*. Studies in Honor of Robert Taft, S. J. Rome, 1993. P. 107–117.
154. *Diesner H.-J.* *Protectores domestici* // *RE*. 1968. Splbd. XI. Sp. 1113–1123.
155. *Dixon K. R.* *Southern P.* The Roman Cavalry from the First to the Third Century AD. London, 1992.
156. *Doimi de Frankopan P.* The numismatic evidence from the Danube region, 971–1092 // *Byzantine and Modern Greek Studies*. 1997. Vol. 21. P. 30–39.
157. *Donner F.* The Early Arabic Conquests. Princeton, 1981.
158. *Drew-Bear T., Zuckerman C.* Gradatim cuncta decora. Les officiers sortis du rang sous les successeurs de Constantin // *ARDV*. P. 419–430.
159. *Dvornik E.* Early Christian and Byzantine Political Philosophy. Washington, 1966. T. 1–2.
160. *Elton H.* Warfare in Roman Europe AD 350–425. Oxford: Clarendon 1996.

161. *Elton H.* Warfare in Roman Europe, AD 350–425. Oxford, 1998.
162. *Faure P.* Combattre ou ne pas combattre: métier légionnaire et mobilité militaire dans la première moitié du III^e siècle apr. J.-C. // *MSMR*. P. 369–416.
163. *Feugère M.* Casques antiques. Les visages de la guerre de Mycènes à la fin de l'Empire romain. Paris, 1994.
164. *Feugère M.* L'armement du Bas-Empire // *ARG*. P. 267–279.
165. *Feugère M.* Les armes des Romains de la République à l'Antiquité tardive. Paris, 1993.
166. *Fink R. O., Gilliam J. F.* The Excavations at Dura-Europos conducted by Yale University and the French Academy of Inscriptions and Letters 1928–1937. Final Report V, 1. The Parchements and Papyri New Haven, 1959.
167. *Fries N.* Das Heerwesen der Araber zur Zeit der Omajjaden nach Tabari. Tubingen, 1921.
168. *Frolow A.* La relique de vrai croix. Recherches sur le developpement d'un culte. Paris, 1961.
169. *Gilbert F.* Le soldat romain à la fin de la république et sous le Haut-Empire. Saint-Germain-du-Puy, 2004.
170. *Gilbert F.* Légionnaires et auxiliaires sous le Haut-Empire romain. Paris, 2006.
171. *Giuffrida-Manmana C.* La testimonianza di Flavius Vegetius e Johannes Lydus sulla carriera del *centurion* // *HRAR*. P. 429–438.
172. *Goldsworthy A.* Les guerres romaines 281 av. J.-C. — 476 ap. J.-C. / Trad. de l'anglais par Muriel Pécastaing-Boissière. Paris, 2001.
173. *Goldsworthy A.* The Complete Roman Army. London, 2003.
174. *Gregor Th.* Natural History of Peace. Nashville, 1996.
175. *Grimi G.* Il mestiere degli *speculatores*: nuovi dati e ricerche dopo gli studi di Manfred Clauss // *MSMR*. P. 491–501.
176. *Grosse R.* Die Rangordnung der römischen Armee des 4.-6. Jahrhunderts // *Klio*. Bd. 15. 1915. S. 122–61.
177. *Grosse R.* Römische Militärgeschichte von Gallienus bis zum Beginn der byzantinischen Themenverfassung. Berlin, 1920.
178. *Guilland R.* Le domestique des scholes // *Revue des Études Byzantines*. 1950. Vol. 8.
179. *Haensch R.* La christianisation de l'armée romaine // *ARDV*. P. 525–531.

180. *Haldon J.* Chapters B, 44 and 45 of *De Ceremoniis*. Theory and practice in tenth-century military administration // *Travaux et Memoires*. 1999. T. 13. P. 239–260.
181. *Haldon J.* Byzantine praetorians. An administrative, institutional and social survey of the Opsikion and tagmata ca. 580–900. Bonn, 1984.
182. *Haldon J.* Byzantium in the Seventh Century: The Transformation of a Culture. Cambridge, 1990.
183. *Haldon J.* Constantine Porphyrogenitus: Const., TT on Imperial Military Expeditions. Wien, 1990.
184. *Haldon J.* Recruitment and Conscription in the Byzantine Army (550–950). A study on the origins of the Stratiotika Ktemata. Wien, 1979.
185. *Haldon J.* State, Army and Society in Byzantium. Aldershot, 1995.
186. *Haldon J.* Warfare, State And Society In The Byzantine World 565–1204. London, 1999.
187. *Haldon J.* Ideology and social change in the seventh century: military discontent as a barometer // *Klio*. 1986. T. 68. P. 139–190.
188. *Haldon J.* Military service, military lands and the status of soldiers: current problems and interpretations // *Dumbarton Oaks Papers*. 1993. Vol. 47.
189. *Haldon J.* Some aspects of Byzantine military technology from the sixth to the tenth centuries // *Byzantine and Modern Greek Studium*. 1975. Vol. 1. P. 11–47.
190. *Haldon J., Kennedy K.* The Arab-Byzantine Frontier in the Eighth and Ninth Centuries: Military Organization and Society in the Borderlands // *Зборник Радова Византолошког института*. 1980. T. 19. C. 79–116.
191. *Hassall M.* The defence of Britain in the 4th century // *ARDV*. P. 179–189.
192. *Himmler F. M.* *Naves lusoriae* — Flusskriegsschiffe der Spätantike // *RÉMA*. 2005. 2. P. 153–179.
193. *Hoffmann D.* Das spätrömische Bewegungsheer und die Notitia Dignitatum. Bd. I–II. Düsseldorf, 1969–1970.
194. *Hoopffner L.* Les «Magistri militum praesentales» au IV siècle // *Byzantion*. 1936. Vol. 11. P. 483–498.
195. *Howard-Johnson. J. P.* Heraclius Persian campaigns and the revival of the East Roman Empire, 622–630 // *War in History*. 1999. T. 6. P. 1–44.
196. *Huxley G. L.* The Emperor Michael III and the Battle of Bishop's Meadow (A.D. 863) // *Greek, Roman, and Byzantine Studies*. 1975. T. 16. P. 442–459.

197. *Isaac B.* The Limits of Empire: The Roman Army in the East. Oxford, 1993.
198. *Jallet-Huant M.* La Garde Prétorienne dans la Rome antique. Paris, 2009.
199. *James S.* The Excavations at Dura-Europos conducted by Yale University and the French Academy of Inscriptions and Letters 1928–1937. Final Report VII. The arms and Armour and other Military Equipment. London, 2004.
200. *Janniard S.* Armati, scutati et la categorisation des troupes dans l'Antiquité tardive // *ARDV*. P. 389–395.
201. *Janniard S.* *Campicursio, pyrrhique et campidoctores*: entraînement aux mouvements collectif et instructeurs dans l'armée romaine tardive. P. 275–283.
202. *Jolif Th.* Symboles Celtiques. Madrid, 2004.
203. *Jones A. H. M.* The Later Roman Empire (284–602): A Social and Economic Survey. 3 vol. in 2. Oxford, 1964.
204. *Jouffroy H.* La défense des frontières: le point de vue du *De Rebus Bellicis* // *RFS*. P. 373–375.
205. *Kaegi W. E.* Byzantine Military Unrest 471–843: An Interpretation. Amsterdam, 1981.
206. *Kaegi W. E.* Some Reconsiderations on the Themes (Seventh-Ninth Centuries) // *Jahrbuch der Österreichischen Byzantinistik*. 1967. Bd. 16. S. 39–53.
207. *Kaegi W. E.* The Byzantine Armies and Iconoclasm // *Byzantinoslavica*. 1966. Vol. 27. P. 48–70.
208. *Kaegi W. E.* The contribution of archery to the conquest of Anatolia // *Speculum*. 1964. T. 39. P. 96–108.
209. *Kaegi W. E.* Two studies in the Continuity of Late Roman and Byzantine Military Institutions // *Byzantine Forschungen*. 1982. Bd. 8. S. 87–113.
210. *Kaegi W. E.* Byzantium and the Early Islamic Conquests. Cambridge, 1992.
211. *Karayannopoulos J.* Die Entstehung der byzantinischen Themenordnung. München, 1959.
212. *Kazanski M.* Les Barbares orientaux et la défense de la Gaule aux IV–V siècles // *ARB–AFAM*. P. 175–181.
213. *Kolbaba T. M.* Fighting for Christianity. «Holy war» in the Byzantine Emire // *Byzantion*. 1998. T. 68. P. 194–221.
214. *Kolia-Dermitzaki A.* Byzantine «Holy War»: The Concept and Evolution of Religious Warfare in Byzantium. Athens, 1991.

215. *Kolia-Dermitzaki A.* Ο βυζαντινός «ιερός πόλεμος». Η έννοια και η προβολή του θρησκευτικού πολέμου στο Βυζάντιο. Athens, 1991.
216. *Kolia-Dermitzaki A.* Byzantium at war in sermons and letters of the 10th and 11th centuries. An ideological approach // *Byzantium at War* / Ed. N. Oikonomides. Athens, 1997. P. 213–238.
217. *Kolias T.* Byzantinische Waffen. Wien, 1988.
218. *Kolias T. G.* Nikephoros II. Phokas (963–969). Der Feldherr und Kaiser und seine Reformtätigkeit. Athens, 1993.
219. *Koutrakou N.-C.* Diplomacy and espionage: their role in Byzantine foreign relations, 8th — 10th centuries // *Graeco-Arabica*. 1995. T. 6. P. 125–144.
220. *Kretzenbacher L.* Griechische Reiterhellige als Gefangenenerretter. Wien, 1983.
221. *Kühn H.-J.* Die byzantinische Armee im 10. und 11. Jahrhundert: Studien zur Organisation der Tagmata. Wien, 1991.
222. L'évolution politique, sociale et économique du monde romain de Dioclétien à Julien. Paris, 1982.
223. *Laiou A.* On Just War in Byzantium // *To Hellenikon*. Studies in Honor of Speros Vryonis Jr. New Rochelle, 1993. P. 153–177.
224. *Laiou A.* The Just War of Eastern Christians and the «Holy War» of the Crusade // *The Ethics of War. Shared Problems in Different Traditions* / Ed. R. Sorabji, D. Rodin. Oxford, 2006. P. 30–43.
225. *Laurent V.* L'idée de guerre saint et la tradition byzantine // *Revue historique du Sud-Est européen*. 1946. T. 23. P. 71–98.
226. *Le Bohec Y.* Histoire de l'Afrique Romaine. 146 avant J.-C. — 439 après J.-C. Paris, 2005.
227. *Le Bohec Y.* L'armée romaine d'Afrique de Dioclétien à Valentinien I // *ARDV*. P. 251–263.
228. *Le Bohec Y.* L'armée Romaine dans la tourmente. Une nouvelle approche de la «crise du III^e siècle». Paris, 2009.
229. *Le Bohec Y.* L'armée Romaine sous le Bas-Empire. Paris, 2006.
230. *Le Bohec Y.* La troisième légion Auguste. Paris: Éditions du CNRS, 1989.
231. *Le Bohec Y.* Les aspects militaires de la crise du III^e siècle // *ARDV*. P. 9–28.
232. *Le Bohec Y.* Les objectifs du congrès // *ARDV*. P. 7–8.
233. *Le Roux P.* L'armée romaine dans la péninsule Ibérique de Dioclétien à Valentinien I (284–375 p. C.) // *ARDV*. P. 171–178.

234. *Le Roux P.* Conclusions // *ARDV*. P. 533–537.
235. *Lebedynsky I.* Armes et guerriers barbares au temps des grandes invasions IV au VI siècles après J.-C. Paris, 2001.
236. *Lee A. D.* Information and Frontiers. Roman Foreign Relations in Late Antiquity. Cambridge, 1993.
237. *Lee A.* Information and Frontiers. Roman Foreign Relations in Late Antiquity. Cambridge, 1993.
238. *Lemerle P.* Cinq études sur le XI^e siècle Byzantin. Paris, 1977.
239. *Lemerle P.* The Agrarian History of Byzantium from the Origins to the Twelfth Century: The Sources and the Problems. Galwey, 1979. P. 116–125.
240. *Lendon J. E.* Le ombre dei guerrieri. Strategie e battaglie nell'età antica. Torino, 2006.
241. *Lilie R.-J.* Die byzantinische Reaktion auf die Ausbreitung der Araber. Studien zur Strukturwendung des byzantinischen Staates im 7. und 8. Jahrhundert. München, 1976.
242. *Lilie R.-J.* Die zweihundertjährige Reform: zu den Anfängen der Themenorganisation im 7. und 8. Jahrhundert // *Byzantinoslavica*. 1984. Vol. 45.
243. *Lot F.* L'art militaire et les armées au Moyen age en Europe et dans le Proche Orient. En 2 t. Paris, 1946. T. I.
244. *Maas M.* The Cambridge Companion to the Age of Justinian. Cambridge, 2005.
245. *MacDowall S., Hook Ch.* Late Roman Cavalryman, 236–565 A. D. Oxford, 1995.
246. *MacDowall S., Embleton G.* Late Roman Infantryman, 236–556 A. D. Oxford, 2005.
247. *Magdalino P.* Honour among Romaioi: the Framework of Social Values in the World of Digenes Akrites and Kekaumenos // *Byzantine and Modern Greek Studies*. 1989. Vol. 13. P. 183–218.
248. *Magdalino P.* The Byzantine aristocratic oikos // *The Byzantine Aristocracy, IX–XIII Centuries* ed. M. Angold. Oxford, 1984. P. 92–111.
249. *Magdalino P.* The Empire of Manuel I Komnenos, 1143–1180. Cambridge, 1992.
250. *Makrypoulias C. G.* The Navy in the Works of Constantine Porphyrogenitus. Athens, 1995.
251. *Maksimovic L.* L'organisation du pouvoir byzantin après 1018 dans les contrées reconquises // *Зборник Радова Византолошког Института*. 1997. T. 36. P. 31–42.

252. *Marcone A.* Dal contenimento all'insediamento: I Germani in Italia da Giuliano a Theodosio Magno // *Germani in Italia*. A cura di Barbara e Piergiuseppe Scardigli. Consiglio nazionale delle ricerche. Roma, 1994. P. 239–252.
253. *Maspero J.* Φοιδεράτοι et Στρατιώται dans l'armée byzantine au VI siècle // *Byzantinische Zeitschrift*. Vol. 21 (1). Jan 1, 1912 P. 97–109.
254. *Matthews J.* The Roman Empire of Ammianus (with new introduction). Ann Arbor, 2007.
255. *McCormick M.* Eternal Victory. Triumphal Rulership in Late Antiquity, Byzantium, and the Early Medieval West. Cambridge, 1986.
256. *McCormick M.* Eternal Victory. Triumphal Rulership in Late Antiquity// Byzantium and the Early Medieval West. Cambridge, 1986.
257. *McGeer E.* «Menaulion-menaulatoi» // *Diptycha*. 1986–7. T. 4. P. 53–57.
258. *McGeer E.* Infantry versus cavalry: the Byzantine response. *Revue des Etudes Byzantines*. 1988. T. 46. P. 135–145.
259. *Mennella G.* La campagna di Costantino nell'Italia nord-occidentale: la documentazione epigrafica // *ARDV*. P. 359–369.
260. *Meucci R.* Roman military Instruments and the Lituus // *The Galpin Society Journal*. 42, Aug. 1989. P. 85–97.
261. *Modéran Y.* L'Empire romain tardif. 235–395 ap. J.–C. Paris, 2006.
262. *Mommsen Th.* Das spätrömische Militärwesen seit Diocletian // *Hermes*. 1889. Bd 24. S. 195–279.
263. *Mommsen Th.* Die Conscriptiosordnung der römischen Kaiserzeit // *Gesammelte Schriften*. 1910. Bd 6. S. 20–117.
264. *Monastra G.* Lo «Yin-Yang» tra le insegne dell'Impero romano? // *Nouvelle Ecole*, 50, 1998. *Futuro Presente*, a. IV, n. 8, inverno 1996 // http://www.estovest.net/tradizione/yinyang_it.html.
265. *Morisson J., Gardiner R.* The Age of the Galley: Mediterranean Oared Vessels since pre-Classical Times. Conway, 2004.
266. *Müller A.* Das Heer Iustinians nach Prokop und Agath // *Philologus*. Bd. 71. 1912. S. 101–38.
267. *Munier G., Kanape P. A.* Les Germains. De la conquête romaine aux grandes invasions. Arles, 2013.
268. *Neumann A.* Vexillatio // *RE*. II Reiche, 1958, Bd 7, Hbbd. 16. Sp. 2442–2443.
269. *Nicasie, M. J.* Twilight of Empire. The Roman Army from the Reign of Diocletian until the Battle of Adrianople. Amsterdam, 1998 *Dutch Monographs on Ancient History and Archaeology*, 19. Amsterdam, 1998.

270. *Nikonorov V. P.* Cataphracti, Cataphractarii and Clibanarii: Another Look at the Old Problem of their Identifications // *Военная археология: Оружие и военное дело в исторической и социальной перспективе: Материалы Международной конференции (2–5 сентября 1998 г.)* СПб., 1998. P. 131–138.
271. *Oikonomidès N.* L'organisation de la frontire orientale de Byzance aux X–XI^e siècles et le Taktikon de l'Escorial // *Actes du XIV^e Congrès international des Études byzantines*. Vol. 1. Bucarest, 1974.
272. *Oikonomidès N.* Les listes de préséance byzantines des IX^e et XI^e siècles. Introduction, texte, traduction et commentaire. Paris, 1972.
273. *Oikonomidès N.* L'organisation de la frontière orientale de Byzance aux X–XI^e siècles et le Taktikon de l'Escorial // *Actes du XIV^e congrès international des études byzantines*, Bucarest, 6–12 September 1971 / ed. by M. Berza and E. Stănescu. Bucharest, 1972. P. 285–302.
274. *Oikonomides N.* Some Byzantine State Annuitants: Epi tes (Megales) Hetaireias and Epi ton Barbaron // *Byzantina Symmeikta*. 2001. T. 14. P. 9–28.
275. *Oikonomides N.* The concept of «holy war» and two tenth-century Byzantine ivories // *Peace and War in Byzantium. Essays in Honor of G. T. Dennis S. J.* / Ed. T. S. Miller–J. Nesbitt. Washington, 1995. P. 62–86.
276. *Oikonomidès N.* The social structure of the Byzantine countryside in the first half of the Xth century // *Symmeikta*. 1996. T. 10. P. 105–25.
277. *Oikonomidès N.* Une liste arabe des stratèges byzantins du VII^e siècle et les origines du Thème de Sicile // *Rivista di Studi Bizantini e Neellenici*. 1964. T. 11. P. 121–30.
278. *Ostrogorsky G.* Geschichte des byzantinischen Staates. München, 1963.
279. *Oxford Dictionary of Byzantium* / Ed. A. P. Kazhdan. 3 t. New York, Oxford, 1991.
280. *Patlagean E.* L'impôt payé par les soldats au VI siècle // *AFMA. Colloques Nationaux du C.N.R.S. №936*. P. 303–309.
281. *Pavan M.* La battaglia di Adrianopoli (378) e il problema gotico nell'impero romano // *Studi romice*. 1978. Vol. 27. P. 153–165.
282. *Peace and War in Byzantium* / ed. T. S. Miller, J. S. Nesbitt. Washington, 1995.
283. *Périn P., Feffer L. Ch.* Les Francs. Paris, 1987.
284. *Pertusi A.* Tra storia e leggenda: Akritai e ghazi sulla frontiera orientale di Bisanzio // *Actes du XIV^e Congrès international des études byzantines*. Budarest, 1974. P. 237–83.

285. *Peterson D.* La légion romaine hier... et aujourd'hui. Paris, 1992.
286. *Piganiol A.* L'Empire Chrétien (325–395). Paris, 1972.
287. *Podskalsky G.* Byzantinische Reicheschatologie: die Periodisierung der Weltgeschichte in den vier Grossreichen (Daniel 2 und 7) und dem tausendjährigen Friedensreiche (Apok. 20): eine motivgeschichtliche Untersuchung. München, 1972.
288. *Popescu M.* Quades et Marcomans contre Marc Aurèle. Clermont-Ferrand, 2011.
289. *Pryor J. H. Jeffreys E. M.* The Age of the ΔΡΟΜΩΝ: The Byzantine Navyca. 500–1204. Leiden, Boston, 2006.
290. *Richardot Ph.* Hiérarchie militaire et organisation légionnaire chez Végèce // HRAR. Paris, 1995. P. 405–426.
291. *Richardot Ph.* La fin de l'armée romaine (284–476). Paris, 2005.
292. *Richardot Ph.* Végèce et la culture militaire au Moyen Âge (V^e–XV^e siècles). Paris, 1998.
293. *Ritterling E.* Legio // RE. 1924. Bd 12, Hbbd. 23 Sp. 1186–1328.
294. *Rodriguez-González J.* Historia de las legiones romanas. En 2 t. Madrid: Agotado, 2001.
295. *Roman Y.* Le Haut-Empire Romain 27 av. J.-C. — 235 ap. J.-C. Paris, 1998.
296. *Rougé J.* La marine dans l'antiquité. Vendôme, 1975.
297. *Scharf R.* Seniores-Juniores und die Heeresteilung des Jahres 364 // ZPE. 1991. 89. S. 265–272.
298. *Schlumberger G.* Un empereur byzantine au X-e siècle: Nicephore Phocas. Paris, 1890.
299. *Schmitt O.* Stärke, Struktur und Genese des comitatensischen Infanterie-nerus // BJ. 2001 [2004]. Bd 201. S. 93–104.
300. *Seeck O.* Comitatus // RE. 1901. Bd 4. Sp. 626–628.
301. *Seeck O.* Scholae palatinae // RE, Bd IIa. 1923. S. 621–624.
302. *Seillier Cl.* Les Germains dans l'armée romaine tardive en Gaule septentrionale. Le témoignage de l'archéologie // ARB–AFAM. P. 187–194.
303. *Seston W.* Dioclétien et la Tétrarchie: Guerres et Réformes (284–300). Paris, 1946.
304. *Seston W.* Du comitatus de Diocletien aux comitatenses de Constantin // Historia. 1955. Bd 4. P. 284–296.
305. *Sheldon R. M.* Renseignement et espionage dans la Rome antique / trad. de l'anglais par A. Hasnaoui. Paris, 2009.

306. *Shepard J.* The uses of the Franks in eleventh-century Byzantium // Anglo-Norman Studies. 1993. Vol. 15. 1993. P. 275–305.
307. Sources d'histoires romaine. : 1^{er} siècle avant J-C, début du V^{ème} siècle après J-C. / Sous la direction de X. Lorient. Paris, 1993.
308. *Southern P., Dixon K. R.* The Late Roman Army. London, 1996.
309. *Speck P.* Iconoclasmus und die Anfrage der makedonische Renaissance // Poikila Byzantina. Bd. 4. Bonn, 1984. S. 177–210.
310. *Speck P.* Kaiser Konstantin VI. Die Legitimation einer fremden und der Versuch einer eigenen Herrschaft. München, 1978
311. *Speck P.* Zufälliges zum Bellum Avaricum des Georgios Pisides. München, 1980.
312. *Speidel M.* Catafractarii Clibanarii and the Rise of the Later Roman Mailed Cavalry: a Gravestone from Claudiopolis in Bithynia // Epigraphica Anatolica. 1984. Bd. 4. S. 151–156.
313. *Speidel M. P.* Stablesiani; The Raising of New Cavalry Units during the Crisis of the Roman Empire // Chiron, 4, 1974. P. 541–546.
314. *Speidel M. P.* The Four Earliest *Auxilia Palatina* // RÉMA. 2004. 1. P. 133–146.
315. States, Resources and Armies: Papers of the Third Workshop on Late Antiquity and Early Islam / ed. Av. Cameron. Princeton, 1995
316. *Stein E.* Studien zur Geschichte des byzantinischen Reiches, vornehmlich unter den Kaisern Justinus II. und Tiberius-Konstantinus. Stuttgart, 1919.
317. *Stephenson P.* Byzantium's Balkan Frontier: A Political Study of the Northern Balkans, 900–1204. Cambridge, 2006.
318. *Stephenson I. P.* Roman Infantry Equipment. The Later Empire. Gloucestershire, 2001.
319. *Stephenson I. P.* Romano-Byzantine Infantry Equipment. Gloucestershire, 2006.
320. *Stouraitis I.* Krieg und Frieden in der politischen und ideologischen Wahrnehmung in Byzanz (7–11 Jahrhundert). Wien, 2009.
321. *Stouraitis I.* Methodologische Überlegungen zur Frage des byzantinischen «heiligen» Kriege // Byzantinoslavica. 2009. T. 67. P. 269–290.
322. *Summer G.* Roman Military Clothing (3) AD 400–600. Oxford, 2005. P. 48.
323. *Svoronos N.* Les Nouvelles des empereurs macé doniens concernant la terre et les stratiotes. Athènes, 1994.

324. *Taft R. F.* War and peace in the Byzantine divine liturgy // Peace and War in Byzantium / Ed. Miller T. S., Nesbitt J.S. Washington, 1995. P. 17–32.
325. The Cambridge Ancient history. Vol. XIV. Late Antiquity: Empire and Successors, A.D. 425–600. Cambridge, 2007.
326. *Theotokis G.* Rus, Varangian and Frankish Mercenaries in the Service of the Byzantine Emperors (9th–11th C.): Numbers, Organisation and Battle Tactics in the Operational Theatres of Asia Minor and the Balkans // Byzantina Symmeikta. 2012. T. 22. P. 126–156.
327. *Todisco E.* La politica augustea dei reclutamenti straordinari // MSMR. P. 121–133.
328. *Tomlin R.* Seniores-Juniores in the late roman field army // AJPh. 1972. Vol. 93. P. 253–278.
329. *Tondeur A.* Recrutement et cantonnement sur le limes rhénan et en Britannia. Le cas des *auxilia* originaires des *Tres Galliae* // Le métier de soldat dans le monde romain. Actes du Congrès de Lyon organisé les 23–25 septembre 2010 par l'Université Jean Moulin Lyon 3 / Textes réunis par Catherine Wolff. Lyon, 2012. P. 73–89.
330. *Treadgold W.* Notes on the Numbers and Organisation of the Ninth-Century Byzantine Army // Greek, Roman and Byzantine Studies. 1980. Vol. 21. P. 273–277.
331. *Treadgold W. T.* Byzantium and Its Army, 284–1081. Stanford, 1995.
332. *Treitinger O.* Die Oströmische Kaiser- und Reichsideologie nach ihrer Gestaltung im höfischen Zeremoniel. Jena, 1938.
333. *Trepelas P.N.* The Three Liturgies According to the Athens Codices. Texte und Forschungen zur byzantinischneuegriechischen Philologia. Athens, 1935.
334. *Várady L.* New Evidence on Some Problems of the Late Roman Military Organization // A. Ant. Hung. 1961. 9. P. 333–396.
335. *Vari R.* Zum historischen Exzerptenwerke des Konstantinos Porphyrogenetos // Byzantinsche Zeitschrift. 1908. Bd. 17. S. 75–85.
336. *Vari R.* Zur Überlieferung mittelgriechischer Taktiker // Byzantinische Zeitschrift. 1906. Bd. 15.
337. *Vasiliev A. A.* Byzance et les Arabes. 2 T. / Edition française préparée par H. Grégoire et Marius Canard. Deuxième partie. Extraits des sources arabes, traduits par Marius Canard. Bruxelles, 1935–1950.
338. *Velkov V. Iv.* Cities in Thrace and Dacia in Late Antiquity: (Studies and Materials). Amsterdam, 1977.

339. *Vernadsky G.* «The Tactics» of Leo the Wise and the Epanogoge // Byzantion. 1931. T. 6.
340. *Viellefond J. R.* Les pratiques religieuses dans l'armée byzantine d'après les traits militaires // Revue des Etudes Anciennes. 1935. T. 87. P. 322–330.
341. *Viscuso P.* Christian participation in warfare. A Byzantine view // Peace and War in Byzantium. P. 33–40.
342. *Vogler Ch.* Les officiers de l'armée romaine dans l'oeuvre d'Ammien Marcellin // HRAR. P. 389–404.
343. *Walker P. E.* The «Crusade» of John Tzimisces in the light of new Arabic evidence // Byzantion. 1977. T. 47. P. 301–327.
344. War, Technology and Society in the Middle East // Ed. Parry V. J. London, 1975.
345. *Webster A.* Varieties of Christian military saints: from martyrs under Caesar to warrior princes // Saint Vladimir's Theological Quarterly. 1980. Vol. 24. P. 3–35.
346. *Wheeler E. L.* The Legion as Phalanx in the Late Empire, Part I // ARDV. P. 309–358.
347. *Wheeler E. L.* The Legion as Phalanx in the Late Empire, Part II // RÉMA. 2004. 1. P. 147–176.
348. *Whitby L. M.* The Emperor Maurice and His Historian Theophylact Simocatta on Persian and Balkan Warfare. Oxford, 1988.
349. *Whitby L. M.* The Emperor Maurice and His Historian Theophylact Simocatta on Persian and Balkan Warfare. Oxford, 1988.
350. *Whitby M.* A new image for a new age: George of Pisidia on the emperor Heraclius // The Roman and Byzantine Army in the East / Ed. Dabrowa E. Cracow, 1994. P. 197–225.
351. *Whitby M.* Justinian bridge over the Sangarios and the date of the «De Aedificiis» // JHS. 1985. Vol. 105. P. 129–148.
352. *Whittaker C. R.* Les frontières de l'empire romain. Paris, 1989.
353. *Whittow M.* The Making of Byzantium, 600–1025. Berkeley, Los Angeles, 1996.
354. *Winkelmann F.* Byzantinische Rang- und Ämterstruktur im 8. und 9. Jahrhundert. Berlin, 1985.
355. *Wolff C.* L'armée romaine. Une armée modèle? Paris, 2012.
356. *Wolfram H.* L'armée romaine comme modèle pour l'Exercitus barbarorum // ARB–AFAM, 1993. P. 13–15.

357. Woods D. Julian, Arbogast, and the signa of the *Ioviani et Herculiani*. P. 61–68 // *JRMES*, 6, 1995.
358. Zuckerman C. L'armée / Le monde Byzantine. T. I: L'Empire romaine d'Orient 330–641 / sous la direction de C. Morisson. Paris, 2004. Chapitre V. P. 148–180.
359. Zuckerman C. Le camp de Ψωβθις / Sosteos et les catafractarii // *ZPE*. 1994. Bd 100. P. 199–205.
360. Zuckerman C. Les «Barbares» romains: au sujet de l'origines des *auxilia* tétrarchiques // *ARB–AFAM*. P. 17–20.

Диссертации

361. Глушанин Е. П. Генезис и позднеантичные особенности ранневизантйской армии: дис. ... канд. ист. наук. Л., 1984 (на правах рукописи).
362. Казаков М. М. Христианизация Римской империи в IV в.: дис. ... докт. ист. наук. М., 2003 (на правах рукописи).

Архивные материалы

363. Холмогоров В. И. Диоклетиано-константиновская военная реформа и римская армия IV века н. э. // Архив СПб ИИ РАН. Русская секция. Ф. 276. Оп. 2. Ед. хр. 49 (отдельная нумерация).
364. Холмогоров В. И. Основные черты развития римской армии в первые века империи (до середины III века) // Архив СПб. ИИ РАН. Русская секция. Ф. 276. Оп. 2. Ед. хр. 48.
365. Холмогоров В. И. Римский Кельн и прирейнская Галлия в III–IV веках нашей эры / Архив СПб ИИ РАН. Русская секция. Ф. 276. Оп. 2. Ед. хр. 47.

СПИСОК СОКРАЩЕНИЙ

1. Сборники источников, справочные пособия, общие труды

- AE* — L'année épigraphique // *Revue archéologique*, Paris.
- ChLA* — *Chartae Latinae Antiquiores*.
- CIL* — *Corpus Inscriptionum Latinarum* / Hrsg. A. Degrassi. Berlin, 1863 —...; N. S.: 1981 —...
- CSEL* — *Corpus scriptorum ecclesiasticorum latinorum*. Vindobonae: Geroldi, 1866 —...
- GCS* — *Die griechischen christlichen Schriftsteller*. Leipzig; Berlin, 1897 ss.
- ILS* — *Inscriptiones Latinae Selectae* / Hrsg. H. Dessau. Vol. 1–3. Berlin, 1892–1916. 2 ed. — 1954–1955.
- MGH* — *Monumenta Germaniae Historica* / ed. O. Seeck. Berlin.
- PG* — *Patrologia Graeca* / Ed. J.-P. Migne.
- PL* — *Patrologia Latina* / Ed. J.-P. Migne.

2. Периодические издания

- АДСВ — Античная древность и Средние века.
- АМА — Античный мир и археология.
- ВДИ — Вестник древней истории.
- ВВ — Византийский временник.
- ВО — Византийские очерки.
- ЖМНП — Журнал Министерства народного просвещения.
- УЗ ЛГУ — Ученые записки Ленинградского государственного университета.
- УЗ ПГУ — Ученые записки Пермского государственного университета.
- A. Ant. Hung. — *Acta Antiqua Accademiae Scientiarum Hungaricae*.
- AFMA — *Armées et fiscalité dans le monde Antique*. Colloques Nationaux du C.N.R.S. №936.
- AJPh — *American Journal of Philology*. Baltimor.
- BAR — *British archaeological reports*. Oxford.
- BJ — *Bonner Jahrbücher*. Bonn.
- ARB–AFAM — *L'armée romaine et les barbares du III au VI siècle*, éd. F. Vallet et M. Kazanski. Mémoires publiés par l'Association française d'Archéologie Mérovingienne, 5, 1993.

- ARDV — L'armée romaine de Dioclétien à Valentinien I. Actes du Congrès de Lyon (12–14 septembre 2002), rassemblées et éditées par Y. Le Bohec et C. Wolf. Lyon, 2004.
- ARG — L'armée romaine en Gaule / Ed. M. Reddé. Paris, 1996.
- HRAR — La hiérarchie (Rangordnung) de l'armée romaine sous le Haut Empire. Actes du Congrès de Lyon (15–18 septembre 1994) rassemblés et édités par Yann Le Bohec. Paris, 1995.
- JHS — Journal of Hellenic Studies.
- JRS — Journal of Roman Studies. London.
- MGH — Monumenta Germaniae historica. Hannover.
- MSMR — Le métier de soldat dans le monde romain. Actes du Congrès de Lyon organisé les 23–25 septembre 2010 par l'Université Jean Moulin Lyon 3 / Textes réunis par Catherine Wolff // Collections Études et Recherches sur l'Occident Romain. Lyon, 2012.
- P. Abin. — The Abinnaeus Archive; papers of a Roman officer in the region of Constantius II / ed. by Bell H. I., Martin V., Turner E. G., Berchem D. van. Oxford, 1962.
- P. Oxy. — The Oxyrhynchus Papyri / ed. by Grenfell B. P., Hunt A. S. and others. London, 1898 — ...
- P. Pan. — Papyri from Panopolis in the Chester Beatty Library / T. C. Skeat. Dublin, 1964.
- RE — Pauly's Realencyclopädie der klassischen Altertumswissenschaft. Neue Bearbeitung begonnen von G. Wissowa. Stuttgart, 1893–1972 (1980).
- RÉMA — Revue des Études Militaires Anciennes.
- RFS — Roman Frontier Studies 1989 / Ed. Maxfield V. A. and Dobson M. J. Exeter, 1991.
- RIB — The Roman Inscriptions of Britain I: Inscriptions on stone. Oxford (2 Aufl.), 1995.
- ZPE — Zeitschrift für Papyrologie und Epigraphik, Bonn.

3. Античные и средневековые литературные и юридические источники

- Agath. — Агафий Миринейский, «О царствовании Юстиниана».
- Amb., Ep. — Святой Амбросий Медиоланский, «Письма».
- Amm. — Аммиан Марцеллин, «Деяния».
- An., Alex. — Анна Комнина, «Алексиада».
- Apon., De reb. bell. — Анонимный трактат «О военном деле».
- Attal. — Михаил Атталиат, «История».
- Aug., Ep. — Святой Августин, «Письма».
- Aur. Vict. Caes. — Аврелий Виктор, «О цезарях».
- [Aur. Vict.] Epit. — Псевдо-Аврелий Виктор, «Эпитама о цезарях».

- Auson. — Авсоний:
 Grat. — «Благодарственная речь к императору Грациану, ученику своему, за дарованное ему, Авсонию, консульство»,
 Mosel. — «Мозелла».
- Vas. — «Василики».
- Vryenn. — Никифор Вриенний, «История в четырех книгах».
- Caes. — Цезарь, Гай Юлий:
 BC — «Записки о гражданской войне»,
 BG — «Записки о галльской войне».
- Cast. — Анонимный трактат (X в.) «О лагерьном устройстве».
- Ced. — Георгий Кедрин, «Хроника».
- Chon. — Никита Хониат, «История».
- Chron. Pasch. — «Пасхальная Хроника»
- CJ — Кодекс Юстиниана.
- Claud. — Клавдиан:
 Eutr. — «Против Евтропия»,
 Get. — «Война Полентская, или Готская»,
 Gild. — «Гильдонова война»,
 Ruf. — «Против Руфина»,
 Stil. — «Консульство Стилихона»,
 III Cons. — «Панегирик на III консульство Гонория августа»,
 IV Cons. — «Панегирик на IV консульство Гонория августа».
- Const., Adm. — Константин VII Багрянородный, «Об управлении империей».
- Const., Cerimon. — Константин VII Багрянородный, «О церемониях византийского двора».
- Const., Them. — Константин VII Багрянородный, «О фемах».
- Const., TT. — Константин VII Багрянородный, «Три трактата о походах».
- CTh — Кодекс Феодосия.
- Dio Cass. — Дион Кассий, «Римская история».
- Ecloga — Лев III Мудрый, «Эклога Законов».
- Euarg. — Евагрий Схоластик, «Церковная история».
- Eupar. — *Евпатий*, «История».
- Euseb., V. Const. — Евсевий, «Жизнеописание Константина».
- Eutrop. — Евтропий, «Бревиарий римской истории».
- Excerpta Val. — «Извлечения из Валесианского анонима».
- Expos. — «Полное описание Вселенной и народов».
- Fest. — Фест, «Бревиарий».
- Galfrid. — Гальфрид Монмутский, «История бриттов».
- Genesius — Иосиф Генесий, «Четыре книги об императорах».
- Gildas — Гильда Премудрый, «О гибели Британии».
- Greg. — Григорий Турский, «История франков».
- Herod. — Геродиан, «История императорской власти после Марка».

- Hieron., Ep. — Иероним, «Письма».
 Ibn al-Fakih. — Ибн Факих, «Книга стран».
 Ibn Khurr. — Ибн Хордадбех, «Книга путей и стран».
 Iohan. Lyd. — Иоанн Лидиец, «О римских государственных учреждениях».
 Iord. — Иордан, «О происхождении и деяниях гетов».
 Isid. — Исидор Севильский. «Этимологии, или Начала».
 Jul. — Юлиан:
 Ad Ath. — «Послание к сенату и народу афинскому»,
 De Regno — «О деяниях императора или о царстве»,
 Ad Const. — «Похвала императору Констанцию».
 Jus. — «Новеллы» византийских императоров втор. пол. VI — XV в.
 Just. Nov. — Юстиниан, «Новеллы».
 Kek. — Кекавмен, «Советы и рассказы».
 Kinn. — Иоанн Киннам, «Сокращенная история».
 Kudama — Абу-л-Фарадж ибн Кудама, «Извлечения из сочинений».
 Lact. — Лактаций, «О смертях гонителей».
 Lavra — Акты лавры Св. Афанасия.
 Leo Diac. — Лев Диакон, «История».
 Leo Gramm. — Лев Грамматик, «Хронография»
 Leo, Tact. — Лев VI Мудрый, «Тактика».
 Lib., Or. — Либаний, «Речи».
 Liutpr. — Лиутпранд, «Отчет о посольстве в Константинополь».
 Liv. — Тит Ливий, «История Рима от основания города».
 Maur. — Маврикий, «Стратегикон».
 Malal. — Малала, «Хронография».
 Marc. — Комит Марцеллин, «Хронография».
 ND, Oc. — «Расписание должностей в западных провинциях».
 ND, Or. — «Расписание должностей в восточных провинциях».
 Nic. Patr. — Николай I Мистик, конст. патриарх, «Письма».
 Niceph. — Никифор Исповедник, «Краткая история».
 NOT. — Никифор Уран, «Тактика».
 Olymp. — Олимпиодор, «История».
 Orig., CC — Ориген, «Против Цельса».
 Oros. — Павел Орозий, «История против язычников».
 Pan. Lat. — «Латинские панегирики».
 Petron. — Петроний Арбитр, «Сатирикон».
 Plut., Luc. — Плутарх, «Жизнеописание Лукулла».
 Polyb. — Полибий, «Всеобщая история».
 PM — Никифор II Фока, «Стратегика».
 Procop. — Прокопий Кессарийский:
 Aedif. — «О постройках»,
 BP — «Война с персами»,
 BV — «Война с вандалами»,

- BG — «Война с готами»,
 HA — «Тайная история».
 Psell. — Михаил Пселл, «Хронография».
 Psell. SM. — Михаил Пселл, «Малые произведения».
 Seb. — Себеос, «История императора Иракла».
 SHA — «Писатели истории Августов»:
 Alex. Sev. — «Александр Север»,
 Aurel. — «Божественный Аврелиан»,
 Claud. — «Божественный Клавдий»,
 Comm. — «Коммод Антонин»,
 Had. — «Жизнеописание Адриана»,
 Macr. — «Опилий Макрин»,
 Max. — «Двое Максиминов»,
 Marc. — «Жизнеописание Марка Антонина, философа»,
 Pesc. — «Песцений Нигер»,
 Prob. — «Проб».
 RGDS — Деяния Божественного Сапора.
 Skyl. — Иоанн Скилица, «Краткая история».
 Socr. — Сократ Схоластик, «Церковная история».
 Soz. — Созомен, «Церковная история».
 Strat. — Анонимный автор (VI в.), «О стратегии».
 Suet. — Светоний Транквилл, Гай:
 Aug. — «Жизнеописание божественного Августа»,
 Symm., Laud. Val. — Симмах, «Похвала Валентиниану».
 Syll. — Анонимный трактат (X в.), «Тактический Компендиум».
 Sym. mag. — Симеон Магистр, «Хронография».
 Syn., De Regno — Синезий, «О царстве».
 Tac. — Тацит:
 Ann. — «Анналы»,
 Germ. — «Описание Германии»,
 Hist. — «История».
 Th. cont. — Продолжатель Феофана, «Хронография».
 Them., Or. — Фемистий, «Речи».
 Theoph. — Феофан Исповедник, «Хронография».
 Theoph. Sim. — Феофилакт Симокатта, «История».
 Veg. — Вегетий, «Краткое изложение военного дела».
 Velit. — Анонимный трактат (X в.) «О боевом сопровождении».
 Xiphilin. — Ксифилин, «Эпитома».
 Zon. — Зонара, «История».
 Zos. — Зосим, «Новая история».

**Список рисунков,
помещенных на шмуцтитулах**

1. Византийский воин XII в. Археологический музей. Пловдив.....	13
2. Римские воины IV в. Рельеф из музея Кьярамонти. Ватикан.....	29
3. Римский воин. Фрагмент миниатюры из анонимного трактата «О военных делах»	111
4. Флавий Стилихон. Фрагмент диптиха из собора в Монце	185
5. Император Юстиниан I. Фрагмент диптиха Барберини	277
6. Император Василий II Болгаробойца. Миниатюра из рукописи XI в. «Псалтирь Василия II»	319
7. Император Никифор II Фока. Миниатюра из рукописи XI в. «Псалтирь Василия II»	397
8. Святые Георгий и Димитрий (ок. 1100). Резная икона на темном сланце. Государственный Эрмитаж	427
9. Святой Георгий. Икона XI в. Ватопедский монастырь. Гора Афон.....	501
10. Тяговый требуше. Миниатюра из Мадридского списка «Хроники» Иоанна Скилицы	529

ОГЛАВЛЕНИЕ

Предисловие	7
Введение	13
Глава I. Организация и состав армии поздней Римской империи	29
1. Характерные черты позднеримской военной системы	31
2. Войска свитские, дворцовые и пограничные.....	33
3. Структура армии	45
4. Командный состав	90
5. Условия военной службы.....	97
Глава II. Снаряжение и тактика	111
1. Вооружение и обмундирование	113
2. Музыкальные инструменты и знамена	139
3. Метательные машины и осадная техника	151
4. Задачи, стоявшие перед армией	161
5. Тактические приемы.....	173
Глава III. Кризис позднеримской военной системы	185
1. Битва при Адрианополе (378 г.).....	187
2. Кризис системы комплектования армии.....	198
3. Последний этап существования западнеримской военной организации (379–476 гг.)	211
4. Окончательное разрушение римской военной системы на западе Империи	222
5. Преодоление военного кризиса в Восточной Римской империи	238

6. Военные силы префектуры претория Восток во второй половине IV в. — начале V в.	249
7. Легионы и ауксиллии, упоминаемые Аммианом Марцеллином	255
Глава IV. Организация и состав византийской армии в VI столетии	277
1. Армия Восточной Римской империи во второй половине V — первой половине VI в.	279
2. Византийская армия во второй половине VI в. (по «Стратегикону» Маврикия)	302
Глава V. Организация и состав византийской армии в VII–X вв.	319
1. Фемная военная система	321
2. Структура армии	351
3. Флот	374
Глава VI. Византийская армия в X–XII вв.	397
1. Реформы и эволюция: формирование армии нового типа в X в.	399
2. Кризис старого и создание нового: переход к системе аристократической армии в XI в.	413
3. Последний взлет: армия комниновского периода XII в.	422
Глава VII. Византийская армия в бою	427
1. Факторы достижения победы	429
2. стратегия и тактика	439
3. Сражения при Лалакаоне и при Каловарии	490
Глава VIII. Идеологическое обоснование войны	501
1. Понимание войны с христианской точки зрения	503
2. Концепция «войны» и «мира» в Византии	508
3. Теория «справедливой войны» в Византии	513
4. Отрицание священной войны	521

Заключение	529
Примечания	535
Хронологическая таблица	626
Источники	648
Литература	658
Список сокращений	679
Список рисунков, помещенных на шмуцтитулах	684



Роль армии в жизни такого милитаризированного государства, каким была Римская империя, трудно переоценить. Благополучие Рима всегда зависело от того, в каком состоянии находились его вооруженные силы. Но вот парадокс: та армия, которую мы привыкли считать армией Империи, просуществовала чуть больше двух столетий, а когда она исчезла, оставив по себе лишь смутные воспоминания, государство, которое она была призвана защищать, продолжало стоять. Пройдет еще два столетия, прежде чем готы захватят Рим, и даже после этого драматического события, которое можно было бы считать последней точкой в римской военной истории, Империя не будет разрушена. С исторической сцены уйдут гунны и аланы, готы и вандалы, падет в прах персидское царство, но еще тысячу лет простоят Империя и почти 800 лет ее армии будут внушать страх соседним народам.

В войнах с персами, арабами, болгарами, норманнами и турками Восточноримская, а затем Византийская империя утратила большую часть своих территорий и неоднократно терпела поражения, которые могут быть сопоставимы по своему масштабу с адрианопольской катастрофой. И вместе с тем за период от Константина I (306–337 гг.) до Мануила I Комнина (1143–1180 гг.) было столько блестящих эпох, «военных ренессансов» и впечатляющих побед, что вопрос о том, какова была военная организация и армия, которыми располагала Империя в каждый из этих временных отрезков, покажется вполне естественным.