

Український  
радіолюбительський  
журнал

# Р.А. 11.1994 РадіоАматор

Для любителей — профессионально



## Читайте в номере:

❖ Расширение возможностей современных телевизоров

❖ САДП в магнитофоне «Орель - 101»

❖ Реле для любителей цветной фотографии

❖ Новости КВ + УКВ

❖ Новая жизнь популярной P-105M

❖ Схема видеоманитона «Электроника-Samsung» ВМЦ 8220

❖ Справочные данные новых транзисторов

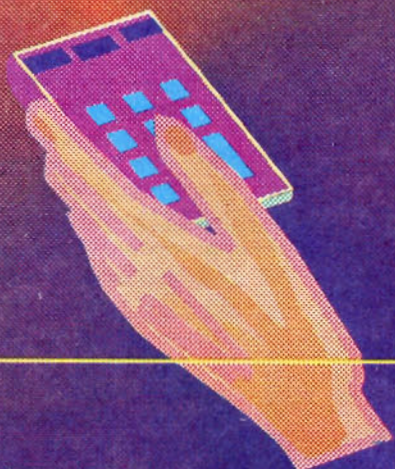





Сильные издания з Науково-технічним товариством радіотехнічної електроніки і зв'язу України

## С О Д Е Р Ж А Н И Е

<b>Вовченко В.С.</b> Устройство отображения регулировки громкости в телевизоре, оборудованном СДУ	2	<b>Любительская связь и радиоспорт</b>	19
<b>Яковлев Е.Л.</b> Шестнадцать программ в телевизоре «Электрон ТЦ 433/436»	4	<b>Михайлов Ю.Г.</b> Доработка и использование радиостанции Р-105М	22
<b>Ковпак А.А., Ковпак Н.В.</b> Способы возбуждения светодиодных индикаторов от ТТЛ-микросхем	5	<b>Галушко Э.М.</b> Сигнализатор вызова и микрофонный усилитель для ТА	24
<b>Лукин Е.М.</b> САДП в магнитофоне «Орель-101»	6	<b>Лукин Е.М.</b> Уменьшение габаритов микросхемы	24
<b>Лукин Е.М.</b> Снижение фона в «Романтике МП225»	8	<b>Пертала О.Н.</b> Наглядное кодирование для передачи данных об адресатах, имеющих многозарядный номер	25
<b>Давлеткулов В.Г.</b> Индикатор напряжения	8	<b>Персион Б.В.</b> Простой регулятор мощности	26
<b>Зарудный А.Т.</b> Модуль-усилитель в автомобильной радиоаппаратуре	9	<b>Курченко С.В.</b> Подключение ПК к видеомонитору. Модулятор для телевизора	27
<b>Лытвак Я.М.</b> Цифровое реле времени для цветной фотопечати	10	<b>Огненко В.Ю.</b> Копировщики «ZX-Spectrum»	28
<b>Егоров А.С.</b> На шкале приемника - весь мир	12	<b>Новые транзисторы</b>	31
<b>Дайджест «РА» №11/94</b>	14,18	<b>Прайс-лист ТЦ «Радиоаматор»</b>	32
<b>"В блокнот схемотехника"</b>	15-17	<b>Реклама:</b> Фирма «Тесмона», Семинары телемастеров по ТВ 4-5 поколений, ПК «Инициатива», ПО «Коралл»	3,5, 8,27

## Р У Б Р И К И

Телевидео	2	В блокнот схемотехника	15*17
Микросхемотехника	5	КВ + УКВ	19
Звукотехника Hi-Fi	6	Техника любительской связи	22
Авто + радио	9	Электросвязь	24
Бытовая автоматика	10	Радиоуправление	25
На шкале приемника-весь мир	12	ПК & программирование	27
Дайджест	14;18	Справочный лист	31

За содержание рекламы и объявленной почтой ответственность несет рекламодатель

Ответственность за содержание статьи, за правильность выбора и обоснованность технических решений несет автор

Рукописи не рецензируются и не возвращаются  
Редакция не несет ответственности с читателями на страницах журнала

Для получения совета редакция по интересующему вопросу выдает-мате конверт с обратным адресом

Головний редактор  
Г.А.Ульченко  
Заступник гол. редактора  
З.В.Божко  
Технічні графіки  
С.М.Матусевич  
Редактор  
Н.М.Корнильова  
Технічний редактор  
Т.П.Соколова  
Комп'ютерна макетування  
Н.В.Дробинцова  
К.Г.Буракістко

## Адреса редакції:

Україна, 252146,  
Київ, 146, в/с 587  
Тел. (044) 271-41-71  
Факс (044) 274-83-85

## Редаційна колегія

Л.С.Белаявський  
С.Г.Вуїнін  
Л.С.Гапличук  
А.С.Егоров  
О.П.Живков  
А.М.Жуковський  
Л.Я.Ільницький  
В.В.Кияниця  
В.Ю.Огієнко  
В.П.Оркуша  
О.Г.Орлов  
О.Н.Партала  
А.А.Перевертайло  
Е.А.Салахов  
Ю.О.Соловійов  
В.К.Стежков  
М.С.Сухов  
А.А.Хоружий  
Є.Л.Яковлев

Підписано до друку 10.11.94р.  
Формат 60x84/8. Друку офсетний.  
Папір книжково-журнальний.  
Умовн. друку арк.3,72. Умовн.  
фарбо-відб. 5,56.

Обл.-внд. арк.5,96  
Зам. 0146411  
Ціна договірна.

Видруковано з комп'ютерного набору на журнальному комплексі видавництва «Преса України», 252146, Київ, 146, вул. Героїв космосу, 6.

# Устройство отображения регулировки громкости в телевизоре, оборудованном СДУ

В.С.Вовченко, Харьков

Модули синтезаторов напряжений телевизоров 5-го поколения, основой которых является специализированный микропроцессор, позволяют отображать на экране телевизора оперативные регулировки: яркости, насыщенности, контрастности, громкости и другие в виде цветной шкалы. Особенно полезно отображение уровня громкости, позволяющее установить требуемую громкость в паузах при выключенном динамике. Телевизоры предыдущих поколений таких сервисных возможностей не имели.

Предлагаемое простое устройство позволяет выводить на экран телевизора 2-го — 4-го поколений, оборудованных СДУ, информацию об уровне громкости в виде цветной шкалы.

Шкала появляется во время подачи любой команды с пульта дистанционного управления (ПДУ). Она представляет собой ряд цветных прямоугольников, расположенных по горизонтали. По цвету шкала разделена на два участка: красный и зеленый. Граница раздела цветов перемещается слева направо пропорционально увеличению устанавливаемой с ПДУ громкости (см. рис. на обложке). В принципе возможно вывести на экран любую другую аналогичную регулировку.

Схема устройства изображена на рис.1. В ее состав входят: генератор импульсов делений шкалы VT3, VT4, узел формирования "окна" по строкам D1.1, узел форми-

рования "окна" по кадрам D1.3, формирователь импульсов коммутации цвета D1.2, формирователь цветоразностного сигнала D1.4.

Работу устройства рассмотрим при его сопряжении с телевизором ЗУСЦТ, оборудованным СДУ-15 [1]. Входными сигналами устройства, поступающими от МДУ-15, являются напряжение регулировки громкости (5-й вывод микросхемы 1506ХЛ2, осц.1) и сигнал с выхода фотоприемника, используемый для подсветки шкалы (разъем X2 вывод 3 МДУ-15, осц.2). С телевизора в устройство поступают питающее напряжение +12 В, кадровые (КИ) и строчные (СИ) импульсы (снимаются с соединительной платы АЗ, разъем XN1 соответственно контакты 6, 7, 10, 11, осц.4,7).

Выходными сигналами устройства являются яркостный (осц.8) и цветоразностный (осц.10), которые подаются на контрольные точки XN1, XN2 модуля цветности МЦ-3 соответственно.

Схема работает следующим образом. В исходном состоянии электронный ключ (ЭК) D1.1 открыт высоким потенциалом, поступающим на его вход управления 12 от источника питания. При нажатии кнопки регулировки громкости на ПДУ отрицательные импульсы посылок, поступающие на катод диода VD1, разряжают конденсатор С1. Потенциал входа электронного ключа D1.1 падает. Па-



Рис.1

дает и потенциал на выходе 11 ключа. Одновременно на вход этой микросхемы через диод VD2 поступают строчные положительные импульсы, поэтому на выходе 11 D1.1 образуется сигнал (осц.3). Низкий уровень этого сигнала отпирает транзистор VT2, питающее напряжение поступает на генератор импульсов, и он начинает генерировать импульсы, образующие деления шкалы (осц.8).

Положительные импульсы, поступающие на базу VT2, периодически запирают транзистор и срывают генерацию, чем достигается синхронизация работы генератора и формирование "окна" по строкам. Полученный сигнал (осц.8), введенный в яркий канал телевизора, создает на экране светлые вертикальные полосы с узкими темными промежутками. Чтобы получить шкалу в виде прямоугольников, надо этот сигнал пропустить через кадровое "окно".

Импульсы кадрового "окна" формируются одновибратором D1.3 и формирователем VT5. Одновибратор собран на ЭК. Кадровый импульс положительной полярности отпирает ключ. Высокий потенциал с выхода 8 передается на вход 6 этой микросхемы через конденсатор C9, поддерживая ключ в открытом состоянии на время, пока из-за разряда конденсатора C9 потенциал входа 6 не упадет до порогового, при котором ключ закроется, вызывая лавинный процесс. На выходе 8 D1.3 образуется положительный импульс длительностью 12 мс (осц.5). Этот импульс дифференцируется цепью C10R23. Отрицательный импульс, полученный в результате дифференцирования, запирает транзистор VT5, и на его коллекторе образуется импульс длительностью около 2 мс, используемый в качестве кадрового "окна" (осц.6).

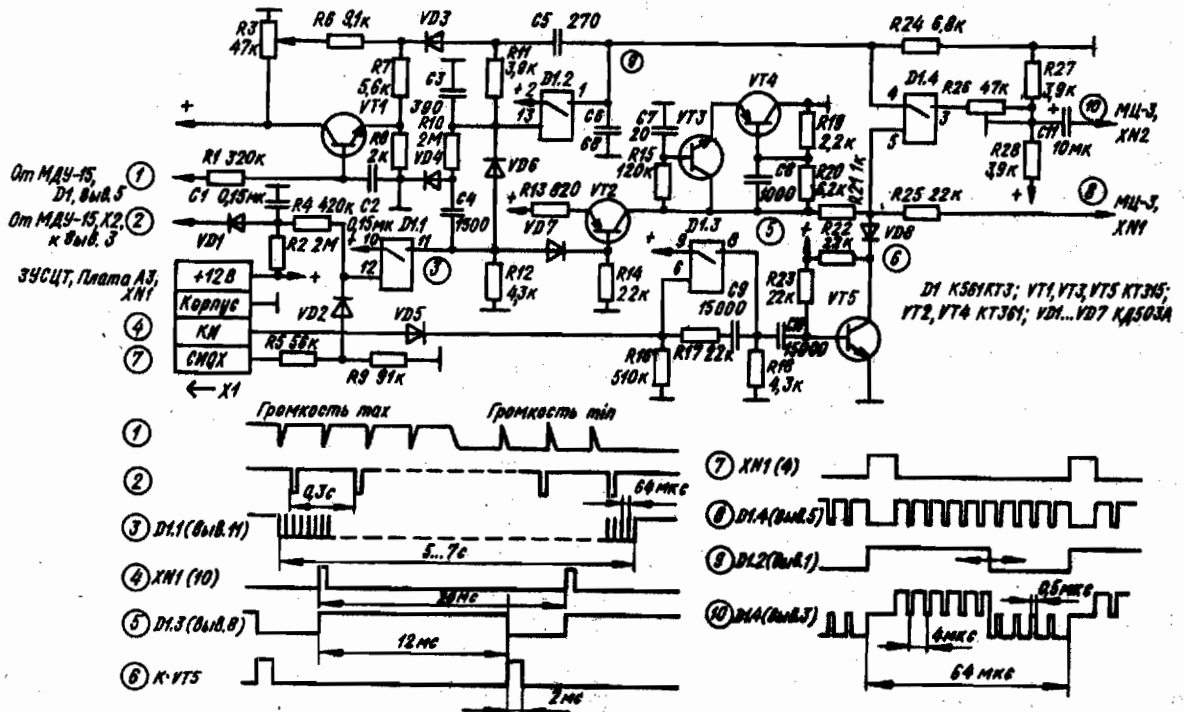
Разделение шкалы на два цветных участка достигается коммутацией цветовой поднесущей импульсами, формируемыми управляемым одновибратором D1.2, длительность которых пропорциональна напряжению регулировки громкости (осц.11). С этой целью на вход 13 ЭК (DD1.2) через диод VD6 поступают положительные строчные импульсы (осц.3). Полученный при этом высокий уровень напряжения на выходе 1 передается на вход 13 через конденсатор C5 и поддерживает некоторое время ключ в открытом состоянии.

Регулирование длительности формируемых импульсов достигается фиксированием их вершин (на входе 13 с помощью диода VD3) на уровне  $U_{упр}$ , поступающего на его катод. При этом в процессе разряда конденсатора C5 потенциал входа 13 снижается и достигает порогового уровня тем позже, чем больше управляющее напряжение. Для улучшения линейности регулирования уровень, до которого стремится потенциал входа 13, должен быть более низким. Это достигается введением цепи отрицательного смещения C4VD4.

Управляющее напряжение ( $U_{упр}$ ) получается путем выделения постоянной составляющей напряжения из входного сигнала (осц.1) и суммирования с ним корректирующего напряжения, снимаемого с подстроечного резистора R3. Последний позволяет изменять диапазон регулирования, а подбором резистора R7 можно установить требуемую крутизну регулирования длительности импульсов одновибратора.

Формирование трехуровневого цветоразностного сигнала происходит следующим образом. Выход 3 ЭК (D1.4) находится под потенциалом, равным  $U_{пит}/2$ . На вход 5 управления ключа поступает сформированный ранее сигнал яркости (осц.8). Положительная полуволна импульсного напряжения одновибратора (осц.9), подводимая ко входу 4, вызывает на выходе ключа D1.4 серию неинвертированных сигналов с амплитудой, равной  $U_{пит}/2$ . Во время отрицательной полуволны на выходе 3 образуются инвертированные сигналы напряжения, поступающего на вход 5.

Полученный трехуровневый сигнал (осц.10), введенный в цветоразностный канал телевизора "R-Y", вызывает раскрашивание шкалы. Причем неинвертированный сигнал окрашивает шкалу в красный цвет, а инвертированный — в зеленый. Площадки на обратном ходе по строкам обеспечивают привязку сигнала к заданному в канале телевизора уровню.

Для сопряжения устройства образования шкалы с телевизором ЗУСЦТ выходные сигналы "Y" и "R-Y" подключаются к контрольным точкам XN1 и XN2 МЦ-3 телевизора соответственно.

Налаживание устройства начинают с установки требуемого количества делений шкалы подбором номинала резистора R15, а подбором R16 и R23 устанавливают требуемое месторасположение шкалы по вертикали и ее ширину. Установив с ПДУ среднюю громкость звучания, вращением подстроечного резистора R3 перемещают границу между красным и зеленым участками шкалы на середину экрана телевизора. Регулировкой резистора R26 устанавливают насыщенность цветов. Необходимую амплитуду яркостного сигнала подбирают изменением номинала резистора R25.

При сопряжении устройства с телевизорами и МДУ других марок необходимо найти точки подключения с соответствующими сигналами. Например, при сопряжении устройства с СДУ, описанным в работе [2], напряжение регулировки громкости снимается с истока VT1, а импульсы для засветки шкалы — с разьема X2 вывод 3.

### Литература

1. Еляшкевич С.А. Цветные телевизоры ЗУСЦТ. - М.: Радио и связь, 1989.
2. Вовченко В.С. Упрощенная система ДУ на ИК лучах // РадиоАматор. - 1994. - N 3. - С. 8-9; N 4. - С. 8-9.

**Телевизионные станции эфирного вещания**

ТЕСМОН

АОЗТ «СПАРТА»

Жизнь вокруг Вас приобретет иные краски, станет более интересной и насыщенной, если Вы купите телевизионный центр «ТЕСМОН», который можно разместить на письменном столе. И не беда, если Вы не радиоинженер, опытные специалисты нашего предприятия в течение дня помогут Вам освоить его!

Обращайтесь в нашу фирму и Вы убедитесь, что это реальность!

**Телецентр может комплектоваться следующими изделиями:**

- Транзисторные передатчики МВ и ДМВ диапазонов от 30 до 500 Вт (усилитель + модулятор + антенна)
- Трансформеры с наложением компьютерной графики как на ПАЛ, так и на СЕКАМ со всем необходимым программным обеспечением.
- Видеокорректор-формирователь фирменного знака и часов с выводом на экран телевизора.
- Корректор временных искажений с памятью на два кадра.
- Стабилизатор светового напряжения мощностью 1,1 кВт.
- Приемный ретранслятор

**г. Новосибирск-92, а/я 36.**

(3832) 46-40-16, (3832) 46-12-51

# Шестнадцать программ в телевизоре "Электрон ТЦ 433/436"

Е.Л.Яковлев, Ужгород

Во многих областях Украины возможен прием более восьми программ. Так, в Ужгороде Закарпатской области телецентры Украины, Венгрии, Словакии ведут свои передачи более, чем на десяти каналах. А телевизор "Электрон ТЦ 433/436" рассчитан на прием восьми программ и цифровую индикацию выбранного канала семисегментным светодиодным индикатором.

Схема блока настройки и индикации 16 программ опубликована в "РадиоАматоре" [1]. Поскольку модуль управления МУ-41 телевизора "Электрон ТЦ 433/436" имеет в своем составе большинство необходимых элементов, оказалось возможным добавить к нему небольшую плату (рис.1), содержащую необходимые для схемы [1] элементы: одну микросхему К561КП2, два транзистора КТ315, индикатор АЛС333Б, блок подстроечных сопротивлений СПЗ-42, несколько резисторов типа МЛТ-0,25 и диодов КД521. Размещение элементов на плате показано на рис.2.

Поскольку в настоящее время имеется тенденция развития телевидения в диапазоне дециметровых волн, 9—16-я программы настраиваются в ГУ — У диапазоне, т.е. ДМВ. Для этого введен коммутирующий ДМВ диод VD7 типа КД521.

На плате предварительной настройки ППН-41 выводы 6 микросхем D1, D2 (К561КП2) отсоединяют от "земляной" шины и подключают к PD D1 ПУ-41 (вывод 11 D1 КР1506ХЛ2). Нумерация элементов соответствует схеме [1], а точки подключения (в квадратных скобках) — заводской схеме телевизора.

В процессе доработки нескольких телевизоров имел место случай, когда нулевой уровень выхода PD КП1506ХЛ2 превышал 3 В, поэтому в схему дополнительно введен резистор R33 типа МЛТ-0,25 сопротивлением 1,5 — 2,7 кОм.

Блок подстроечных сопротивлений R24 вначале впаян выводами в плату, а потом вместе с ней прикреплен хомутом к верхней крышке деревянного корпуса телевизора так, что оси подстроечных сопротивлений выходят в прорезь задней пластмассовой крышки телевизора.

Светодиод индикации прохождения команд АЛ307БМ телевизора переносят на 4 — 5 см в сторону, а на его месте монтируют дополнительный семисегментный светодиодный индикатор HL2 (АЛС333Б) номера программы.

Вывод 1 D2 (К561ИМ1) ПУ-41 отсоединяют от "земляной" шины и соединяют с выводом 11 D1 (КР1506ХЛ2). Выводы 2, 4 D2 (К561ИМ1) отсоединяют от "земляной" шины и соединяют с соответствующей точкой платы (рис.2). Изменение номеров некоторых выводов микросхемы сумматора К561ИМ1 возможно, так как входы соответствующих разрядов равноправны.

Включение 9 — 16-й программ возможно без переделки стандартного пульта управления. Для этого достаточно нажать кнопку циклического переключения программ. При желании избирательного включения всех программ необходимо в пульт ДУ установить микропереключатель [2].

## Литература

1. Яковлев Е.Л. Блоки настройки и индикации 16 программ системы ДУ//РадиоАматор. - 1993. - N 11-12. - С. 32.
2. Яковлев Е.Л. Элементы аппаратуры дистанционного управления на ИК лучах//РадиоАматор. - 1993. - N 8-10. - С. 28.



Рис.1



Рис.2

# Способы возбуждения светодиодных индикаторов от ТТЛ-микросхем

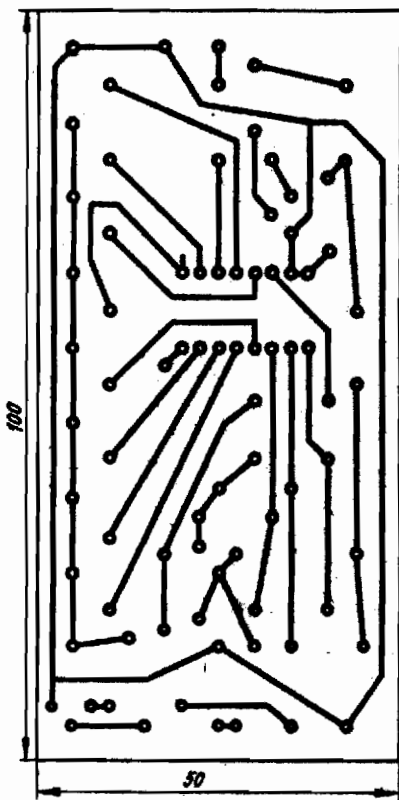
А.А.Ковпак, Н.В.Ковпак, Киев

**Простейшие схемы возбуждения светодиодных индикаторов** показаны на рис.1. В первых двух схемах светодиод загорается при высоком логическом уровне, в третьей схеме — при низком логическом уровне на выходе микросхемы. Во всех трех схемах с выхода возбуждающей микросхемы нельзя снимать сигнал на входы других микросхем. В схеме, показанной на рис.1,б допускается использовать только микросхемы с открытым коллектором на выходе (например, К555ЛН2). В этой схеме мощность потребляется, когда светодиод выключен.

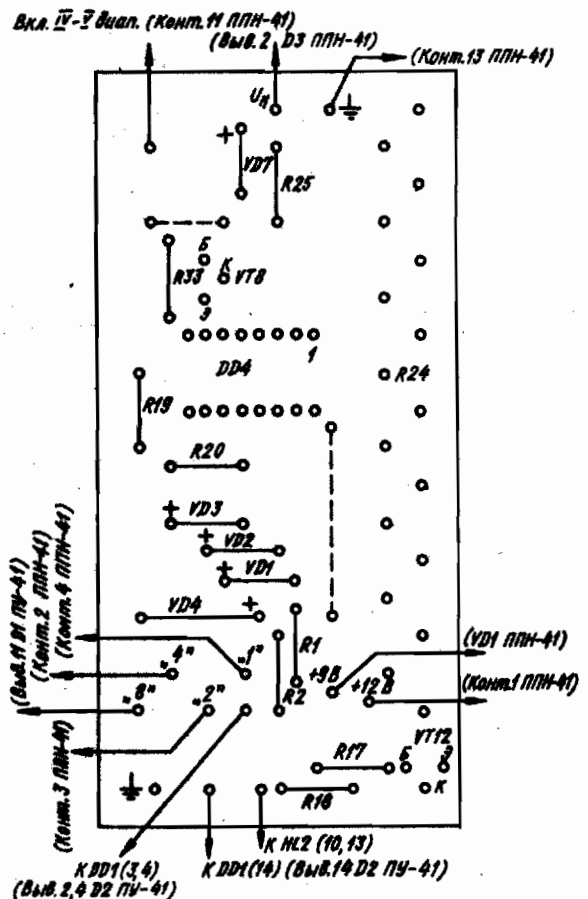
В схеме, показанной на рис.1,в, можно использовать микросхемы с открытым коллектором, а также микросхемы с активным выходом (например, К555ЛН1).

Нагрузка на возбуждающую схему в зависимости от уровня сигнала на выходе приведена в таблице.

На рис.2 показаны схемы возбуж-

дения светодиодных индикаторов с транзистором на выходе микросхемы, что позволяет сделать нагрузку на выходе микросхемы пренебрежимо малой как при высоком, так и при низком логическом уровне. В этих схемах к выходу возбуждающей микросхемы можно подключать входы других микросхем. В схеме, показанной на рис.2,в, мощность потребляется, когда светодиод выключен. Во всех схемах на рис.2 можно использовать только микросхемы с открытым коллектором на выходе.

В схемах, изображенных на рис.3, можно использовать как микросхемы с открытым коллектором на выходе, так и микросхемы с активным выходом. Допускается подключение входов других микросхем к выходам возбуждающих микросхем. В схеме на рис.3,а мощность потребляется, когда светодиод выключен.



Рис.1



Рис.2

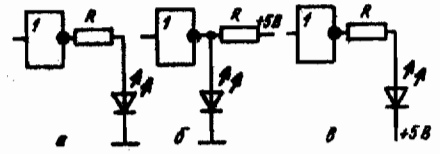

Рис.3

Таблица

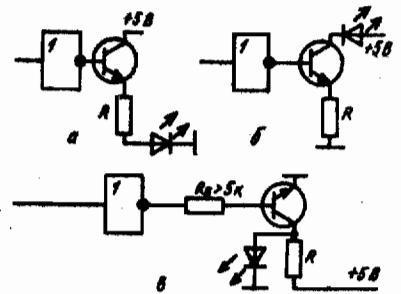
Схема	При высоком логическом уровне	При низком логическом уровне
Рис.1,а	$I_{нагр} \approx 3,3/P$	Пренебрежимо мала
Рис.1,б	Пренебрежимо мала	$I_{нагр} \approx 5/P$
Рис.1,в	Пренебрежимо мала	$I_{нагр} \approx 3,3/P$

## Техноторговый центр "РадиоАматор"

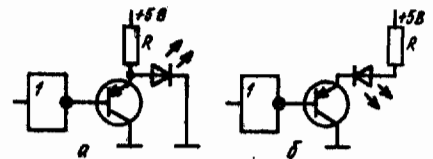
принимает заявки на проведение семинаров телемастеров по ремонту и настройке телевизоров 4-го и 5-го поколений.

Занятия проводят высококвалифицированные специалисты.

В процессе обучения телемастера получают практические навыки по ремонту и настройке телевизоров.

Занятия начинаются по мере комплектации групп (не менее 20 чел.).

Справки по тел.: 483-41-74

## Лаборатория "РадиоАматор" предлагает:

ферритовые магнитные головки и намоточные магнитные ленты для четырех и двухдорожечных катушечных и кассетных магнитофонов, а также видеомагнитофонов VHS. К заявке приложите маркированный конверт.

252110, а/я 807, лаборатория "РадиоАматор".

## Опечатка

В статье Н.Пенского "Индикатор напряжения высокой частоты" ("РА" №8—1994, с.5) замечена опечатка. Вместо резистора R1 = 470 Ом должен быть резистор 470 кОм.



# САДП в магнитофоне "Орель-101"

Е.М.Лукин, Донецк

Магнитофон-приставка "Орель-101" является одной из наиболее популярных на сегодня моделей первого класса благодаря высоким параметрам канала записи-воспроизведения, надежности в эксплуатации, низкому коэффициенту детонации ЛППМ. Один из путей повышения отношения сигнал/шум описан в работе [1]. Дальнейшее повышение качества записи невозможно без применения системы адаптивного динамического подмагничивания (САДП) и более совершенных компандерных шумоподавителей таких, как Dolby C dbx или "Компандер-20" [2].

САДП, в течение длительного времени применяемая автором по лицензии, показала очень высокую эффективность при записи высокочастотных сигналов большого уровня, характерных для компакт-дисков. Кроме того, САДП повышает линейность тракта записи-воспроизведения на средних и высоких частотах, что проявляется в более детальной проработке СЧ и ВЧ сигналов и расширении общего динамического диапазона. Более подробно действие САДП описано в работах [3,4].

Следует отметить, что благодаря тому что ток подмагничивания имеет чисто синусоидальную форму, эта система обеспечивает значительно меньший уровень помех и комбинационных искажений, чем устройства с широко-импульсной модуляцией (ШИМ-усилители записи). Поэтому цель данной статьи - не углубляясь в алгоритм работы САДП, показать, как ее "привязать" в "Орели".

Принципиальная схема САДП и ее подключение к блоку коммутации 5.280.010, в котором расположен ГСП, показаны на рисунке. Блок коммутации (далее ГСП) необходимо переделать в соответствии с рисунком. Переделка сводится к следующему: режим ГСП изменяется на фиксированный и не зависит от положения переключателя типа ленты. Это связано с тем, что при изменении напряжения питания изменяется частота ГСП, а так как он работает в качестве задающего генератора для САДП - это недопустимо. Поэтому режим ГСП выбирается для стирания записей на хромдиоксидных лентах. Далее необходимо частоту генерации довести до 100 кГц. В зависимости от типа стирающей голо-

вки частота ГСП может быть в пределах 75...85 кГц (для большинства магнитофонов), что для высококачественной записи недостаточно. Частота зависит от индуктивности катушек L1, L2, а также от способа их включения (одна из них может отсутствовать, либо обе включены в параллель). Более точно частоту можно подогнать, применяя вместо L1, L2 катушку с подстроечником L3, которую включают либо вместо L1, L2, либо параллельно стирающей головке. Если при этом окажется, что ток стирания недостаточен для хромдиоксидных лент, его можно увеличить путем уменьшения номиналов резисторов R2, R3. Генератор обладает большим резервом мощности. Так, при R2=R3=0 он развивает огромный ток стирания, от которого значительно перегревается стирающая головка (!). Резистором R15 можно установить симметричность напряжения стирания, от которого зависит уровень шумов магнитной ленты.

Переделке подвергается и кнопочный переключатель SA2 (выбор типа ленты). Так как наиболее популярными являются ленты типа МЭК1 и

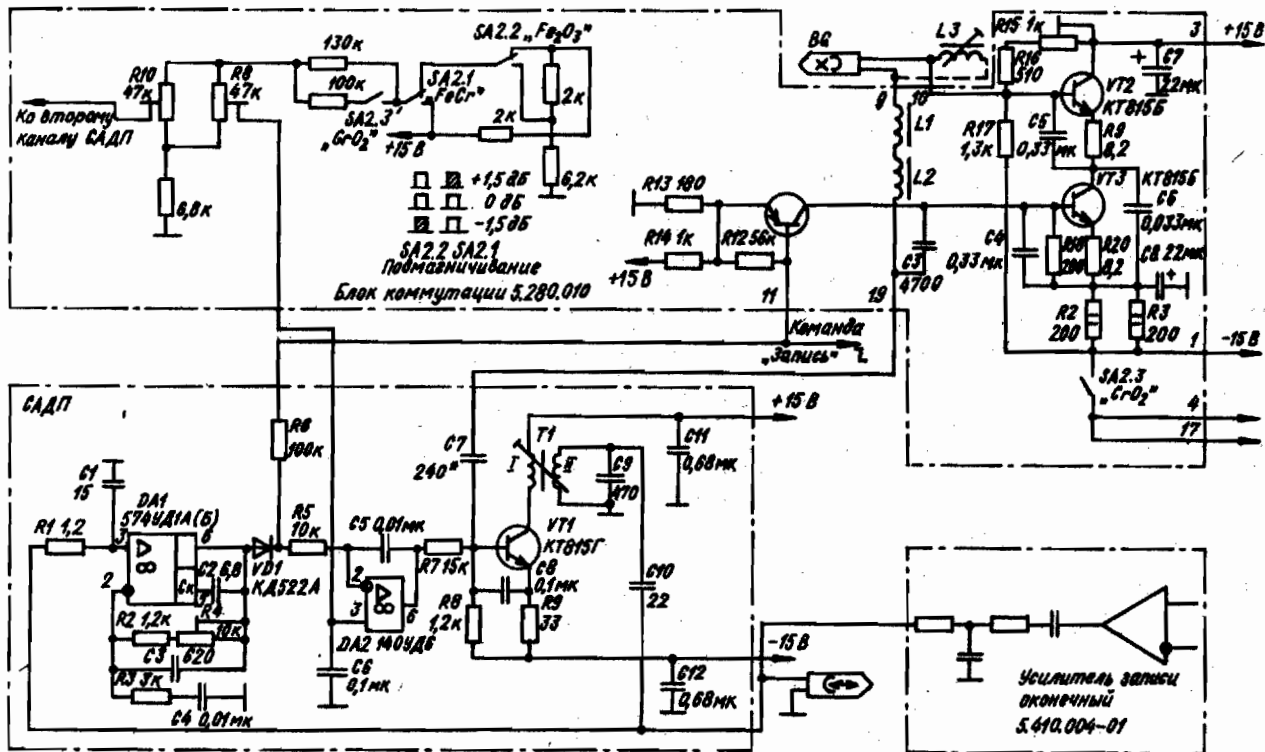

МЭК2, то режим МЭК3 ("Фесг") можно исключить. Зато появляется возможность иметь три фиксированных тока подмагничивания для каждого типа ленты (МЭК1 и МЭК2), что несомненно значительно лучше, чем иметь один "на все случаи жизни", и можно более точно выбрать режим записи. Чтобы получить три тока подмагничивания -1,5, 0, +1,5 дБ, разбирают переключатель SA2 и вместо кнопки SA2.3 ставят кнопку с независимой фиксацией. Переделать переключатель можно, не выпаивая его из платы, так как она выполнена с металлизацией отверстий и выпайвание многовыводных элементов из такой платы сопряжено со значительными трудностями, да и требует определенного навыка и оснастки. Вначале снимают со штоков кнопок запорные шайбы и пружины, вынимают боковую пружину, фиксирующую планки. Затем с противоположной стороны переключателя временно выпаиваются конденсаторы, мешающие выниманию штоков. После извлечения штоков извлекают фиксирующую планку и укорачивают ее до необходимой длины. Затем ее вставляют на место кнопок SA2.1 и SA2.2 и устанавливают штоки с контактными пластинами, которые придерживают пинцетом. Когда группа SA2.1 и SA2.2 собрана, то в корпус кнопки SA2.3 вставляют шток от кнопки с независимой фиксацией с необходимыми к ней деталями. Дорожки в нужных местах перерезают, а в других местах устанавливают навесные перемычки. Это нужно для того, чтобы освободить вторую группу контактов SA2.3, которые раньше работали в параллель. Провод от точки "17" платы перепаявают к точке "4". При этом никаких нарушений в логике работы остальной части магнитофона не происходит. Крепление резисторов вокруг кнопок SA2 выполняют навесным монтажом. Дорожки, идущие к резисторам R8, R10, перерезают и выпаивают ставшие "лишними" резисторы R11 и R9 и конденсаторы C1, C2. На этом подготовка блока коммутации заканчивается.

Определенные трудности возникают при размещении платы САДП. Так как компоновка магнитофона довольно плотная, то единственное свободное место - это за регуляторами громкости и уровня записи. Однако для подключения платы САДП потребуются длинные провода, которые будут создавать наводки с частотой ГСП, да и размещение платы САДП рядом с входными регуляторами нельзя признать приемлемым. Поэтому плату САДП лучше разместить на литом основании ЛПМ. Для этого на задней стороне ЛПМ необходимо провести некоторую перестановку. Контактную планку с элементами VD1 и R1 перенести в нижнюю часть ЛПМ, а на ос-

вободившееся место поставить плату регулятора скорости двигателя. Провода, идущие от планки к электромагниту и перемоточному двигателю, удлинить.

На плате регулятора скорости электролитический конденсатор C5 емкостью 47 мкФ заменить на емкость 10 мкФ. Дело в том, что при емкости 47 мкФ при включении ЛПМ на рабочий ход скорость ленты в первый момент ниже номинальной на несколько процентов, что вызывает "подвывание" фонограммы, особенно заметное при записи длительных и протяженных сигналов (например, тона с частотой 400 Гц). При емкости 10 мкФ этот эффект менее заметен. Полностью этот эффект можно устранить лишь применением более совершенной системы регулирования скорости, например, с таходатчиков на маховике тонвала. Однако рассмотрение подобной системы выходит за рамки статьи.

При уменьшении емкости конденсатора C5 увеличения детонации не происходит. Детонацию в хорошо отлаженном ЛПМ можно довести до  $\pm 0,12...0,1\%$ . Для этого следует обратить внимание на степень износа насадок на боковых узлах и тормозной нити, а также на качество плоского паяка и прижимного ролика.

На освободившееся место на плате ЛПМ устанавливают плату САДП размерами 80x63 мм из фольгированного стеклотекстолита. Плату крепят внизу двумя винтами M3, а сверху одним через изолирующие стоечки высотой 5 мм. Чертеж печатной платы САДП простой, поэтому здесь не приводится. Разработать такую плату радиолюбителю нетрудно. Необходимо лишь учесть, что проводник, соединяющий универсальную головку с резистором R1, должен быть минимальной длины и не подвергаться наводкам со стороны оконечного каскада САДП. Его можно выполнить экранированным.

В отличие от схемы, приведенной в работе [4], на плате САДП в цепи эмиттера VT1 установлен резистор меньшего номинала, в связи с тем, что оконечный каскад усилителя записи выполнен без фильтра-пробки. Выключается САДП сигналом высокого логического уровня, поступающего с платы автоматики и управления. При этом интегратор DA2 "уходит" в минус 15 В и транзистор VT1 закрывается. На другой вход интегратора подается опорное напряжение, от величины которого зависит и ток подмагничивания.

Наиболее трудоемкий этап настройки САДП - настройка контура T1C9 в резонанс с частотой ГСП. Для этого в ненастраиваемом канале следует выпаять резистор R7, а в настраиваемом - конденсатор C8 и на базу VT1 подать сигнал порядка 1 В частотой около 100 кГц с внешнего перестраиваемого генератора через конденсатор емкостью 0,01...0,1 мкФ. На выход ОУ DA2 подключить осциллограф с открытым входом или тестер.

Другой конец тестера подсоединить к напряжению -15 В. Перестраивая частоту генератора, находят резонанс по минимуму напряжения на выходе DA2. Частоту настройки контура можно менять подбором витков II обмотки, изменением емкости C9 или включением параллельно C9 одного или двух конденсаторов. Частота настройки контура должна быть как можно ближе к действительной частоте ГСП. Точность  $\pm 1$  кГц вполне достаточна. Подстроечником T1 подстраивают контур на частоту ГСП. Затем восстанавливают все соединения согласно принципиальной схеме и настраивают контур точно на частоту ГСП подстроечником T1. Плату оконечного усилителя записи при этом вынут из разъема. Конденсатор C7 подбирают таким образом, чтобы среднеквадратическое напряжение между базой и эмиттером VT1 составляло 40...60 мВ. При подключении платы усилителя записи напряжение на выходе DA2 должно возрасти. Если в режиме МЭК2 интегратор заходит в режим насыщения, можно увеличить емкость конденсатора C10, однако не более чем в 2-3 раза. В противном случае придется в усилителе записи применить фильтры -пробки. Аналогично настраивают в резонанс и второй канал.

Далее настраивают собственно САДП. Резисторы R8 и R10 устанавливают токи подмагничивания по максимуму отдачи магнитной ленты на частоте 1 кГц с уровнем -20...-10 дБ от номинального (50...150 мВ для "Орель") на линейном выходе путем пробных записей. Затем резистором R4 на плате САДП добиваются максимальной плоской АЧХ канала записи воспроизведения на уровне -10 дБ (160 мВ) от номинального. Проверяют АЧХ на уровне -20 дБ, чтобы убедиться в правильности работы САДП. На этом настройку можно считать законченной.

Трансформатор T1 выполнен на броневом сердечнике B14 из феррита 2000НМ1, подстроечный сердечник типа ПС2, 2x8 из феррита той же марки. Обмотка I содержит 45 витков, а II - 70 витков провода ПЭВ-1 (0,23).

В заключение необходимо напомнить, что алгоритм работы и схемные решения САДП запатентованы, поэтому производство или применение с коммерческой целью как самой САДП, так и фонограмм, записанных посредством данного устройства, разрешено только по лицензии патентообладателя.

## Литература

1. Пуныко С.В. Снижение шумов и помех в магнитофоне "Орель-101" // РадиоАматор. - 1993. - N 8. - С. 8.
2. Сухов Н.Е. Компандерный шумоподаватель из... динамического фильтра // Радио. - 1986. - N 9. - С. 42-45.
3. Сухов Н.Е. Адаптивное подмагничивание или... снова о динамическом // Радио. - 1991. - N 6. - С. 52.
4. Сухов Н.Е. Адаптивное динамическое подмагничивание // Радиосежегодник. - 1991. - С. 7-30.



# Снижение фона в "Романтике МП225"

Е.М.Лукин, Донецк

При анализе сигнала шумов и помех на линейном выходе двухкассетного магнитофона "Романтика МП225" обнаружено, что преобладающие составляющие в спектре помех — это фон с частотой 50 Гц и его гармоники, причем он больше в левом ЛПМ, работающем на воспроизведение. Причиной этого фона является неудачное расположение силового трансформатора, хотя он и выполнен на тороидальном магнитопроводе. Для практически полного устранения фона необходимо изменить ориентацию этого трансформатора в пространстве таким образом, чтобы ось тора была горизонтальной и параллельна короткой стороне основания магнитофона. Для этого трансформатор укрепляется на Г-образной пластине из алюминиевых сплавов. При этом проводники, идущие к трансформатору, возможно, придется удлинить. Поворотом тора вокруг своей оси можно практически полностью устранить наводки от трансформатора.

В некоторых экземплярах "Романтики МП225" возможен фон 50 Гц от неудачно выбранной точки соединения общего провода печатной платы с корпусом. Новая точка "заземления" может также снизить фон.

При работающих ЛПМ возможен фон в виде рокота от двигателей ЛПМ: его можно снизить, подключив параллельно двигателям электролитические конденсаторы емкостью 100...220 мкФ. Однако более радикального снижения этих наводок можно добиться, питая двигатели ЛПМ от дополнительного источника. Так как в "Романтике" источник питания  $\pm 15$  В питает цепи магнитофона как ЛПМ, так и звуковые, то помехи, создаваемые двигателями ЛПМ, проникают по цепям питания в звуковые цепи.

Предлагается схема индикатора уровня на светодиодах для изготовления в виде микросхемы (микросборки) универсального применения. Индикатор не требует дополнительного питающего напряжения и может служить измерителем выходного уровня сигнала УНЧ. Он состоит из ячеек светодиодов (на ток 5 — 10 мА и полевых транзисторов в качестве стабилизаторов тока. Ток через каждый светодиод не зависит от входного напряжения. Момент зажигания каждого светодиода определяется разностью между напряжением входного сигнала и суммой падений напряжений на диодах и стабилитронах. Разность напряжений подключения отдельных светодиодов может быть от 0,7 до 3 — 6 В в зависимости от применяемых диодов и стабилитронов. При измерении напряжения более 15 В необходимо в первых ячейках транзисторы включать последовательно, чтобы падение напряжения на каждом не превышало предельно допустимого. Для четкой регистрации коротких импульсов в

# Индикатор напряжения

В.Г.Давлеткулов, Львов

ячейки можно включить конденсаторы, емкость которых необходимо подобрать экспериментально. Практическая схема индикатора на напряжение 3 — 12 В показана на рисунке.

В схеме используются следующие элементы: VT1 — VT5 КП103М(Л); VD1 — VD5 КД522 (любые кремниевые); VD6 — VD8 КС133 (КС433); VD9 — VD14 АЛ307 (А — Г); С — подбирается при необходимости регистрации коротких импульсов. Максимальный ток потребления 30 — 35 мА.

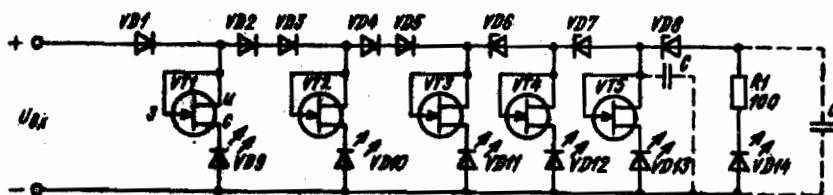

## ПК "Инициатива"

производит ремонт  
телевизионной аппаратуры,  
устанавливает транскодеры  
СЕКАМ-ПАЛ,  
перестраивает стандарт звука в  
импортных телевизорах.

Адрес: 252130, Киев, ул. Ульяновых, 7, ком. 1 и 3.

Тел. (044) 268-21-05

# Модуль-усилитель в автомобильной радиоаппаратуре

А.Т.Зарудный, Киев

Предлагаемый радиолюбителям усилитель звуковой частоты разработан специально для совместного использования с автомагнитолами и магнитофонами и рассчитан на питание от аккумуляторной батареи автомобиля.

Установленный как дополнительный или подключенный к линейному выходу взамен вышедшего из строя оконечного каскада магнитофона усилитель значительно улучшает звуковоспроизведение в салоне автомобиля. Усилитель, собранный по данной схеме, не претендует на новизну, однако его достоинство заключается в том, что он прост конструктивно, легко налаживается, имеет хорошие параметры и, самое главное, продолжение конструирования усилителей звуковой частоты из дискретных элементов с возможной последующей их модернизацией является фактором, способствующим лучшему познанию процессов, происходящих в электронных схемах. Тщательно отработанная монтажная схема позволяет выполнить усилитель даже малоопытным радиолюбителям.

### Основные параметры

Чувствительность усилителя.....	250 мВ
Максимальная выходная мощность на нагрузке:	
сопротивлением 4 Ом.....	10 Вт
сопротивлением 8 Ом.....	6 Вт
Диапазон рабочих частот 30 — 16000 Гц при коэффициенте нелинейных искажений, не более.....	0,5 %
Потребляемый ток при номинальной мощности, не более.....	200 мА

Принципиальная схема одного канала усилителя показана на рис. 1. Из цепей регулировки тембра магнитофона напряжение звуковой частоты через резистор R1, движок резистора R13 и конденсатор C1 поступает на базу транзистора VT1, включенного по схеме с общим эмиттером. Резистор R1 стабилизирует режим транзистора VT1 по постоянному току, а шунтирующий его конденсатор C3 устраняет отрицательную обратную связь по переменному току. Напряжение смещения на базу транзистора подается с делителя R2R3. С резистора коллекторной нагрузки R5 напряжение звуковой частоты поступает на эмиттерные повторители, собранные на транзисторах различного типа проводимости VT2 и VT3, и далее на выходной каскад, собранный по двухтактной бестрансформаторной схеме на транзисторах VT4 и VT5. Транзистор VT2 п-р-п-типа усиливает положительную полуволну напряжения сигнала, а транзистор VT3 р-п-р-типа — отрицательную полуволну. Для уменьшения зависимости тока покоя оконечных транзисторов от температуры и предотвращения их теплового пробоя необходимо, чтобы напряжение на резисторе R6 в базовой цепи транзисторов VT2 и VT3 уменьшалось с повышением температуры. Это достигается включением последовательно с резистором R6 диода VD1. Прямое напряжение на этом диоде уменьшается с увеличением температуры, что и используется для температурной стабилизации. Сигнал на базы транзисторов усиления мощности VT4 и VT5 подается с резисторов R8 и R9. Для снижения частот-

ных и нелинейных искажений в усилителе введена цепь отрицательной обратной связи: между выходом усилителя и базой транзистора VT1 через резистор R12. Выходной каскад через электролитический конденсатор C4 нагружен на громкоговоритель BA1. Симметрию плеч каскада усилителя мощности можно отрегулировать резистором R2, при этом потенциал точки соединения резистора R10 с коллектором транзистора VT5 должен составлять половину напряжения источника питания.

Монтажная схема одного канала усилителя показана на рис. 2 (в масштабе 1:1 детали показаны со стороны монтажа): Смонтированные платы левого и правого каналов помещаются в металлический корпус, на котором устанавливаются конденсатор C4 и радиаторы оконечных транзисторов. В усилителе используются постоянные резисторы типа МЛТ-0,5; резисторы R10, R11 типа

МЛТ-1,0; подстроечный резистор R13 типа СП3-16. Все конденсаторы типа К50-16. Собранный усилитель можно разместить в любом удобном месте автомобиля.

Независимо от источника сигнала (линейный выход или оконечный каскад магнитофона) номинал резистора R1 подбирают таким образом, чтобы при максимальной громкости на выходе усилителя воспроизводился неискаженный сигнал. Более тонкую регулировку производят перемещением движка подстроечного резистора R13. Для хорошей работы усилителя его оконечные транзисторы должны иметь одинаковые коэффициенты усиления по току, это позволит снизить коэффициент нелинейных искажений при полной мощности усилителя.

Перед включением особенно внимательно необходимо проверить монтаж на отсутствие коротких замыканий в цепи нагрузки.



Рис. 1



Рис. 2

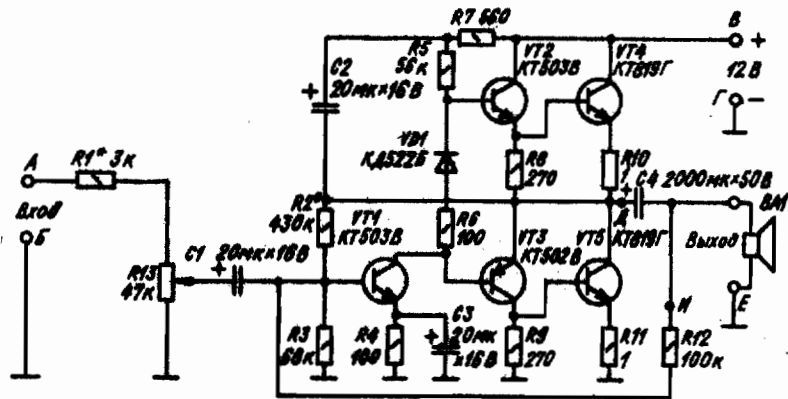

# Цифровое реле времени для цветной фотопечати

Я.М.Лытвак, Черкассы

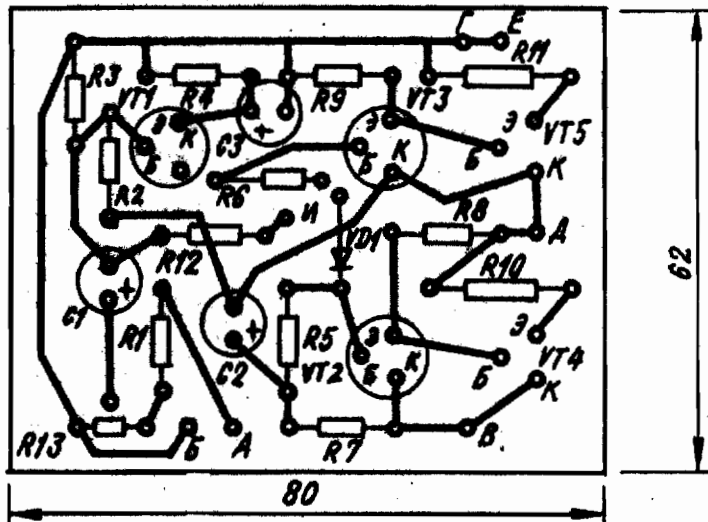
Предлагаемая схема цифрового реле времени имеет возможность запоминания десяти или шестнадцати значений выдержек, что значительно упрощает процесс пробной фотопечати при цветовой коррекции. Преимущества реле особенно проявляются при аддитивном способе цветной фотопечати, однако его с успехом можно применять и при субтрактивной и черно-белой.

Реле обеспечивает время выдержки в диапазоне 0,1-99,9 с с дискретностью 0,1 и погрешностью, не превышающей 1 %.

Принципиальная схема показана на рисунке. Работу реле удобно рассматривать в той последовательности, при которой осуществляется его эксплуатация.

После включения питания с помощью кнопок SA8 — SA11 обнуляются счетчики DD9, DD10, DD12, DD13 и на индикаторах HL1 — HL4, соединенных со счетчиками через дешифраторы DD15, DD17, DD19 и DD21, высвечиваются все нули. Индикатор HL4 показывает порядковый номер, а индикаторы HL1 — HL3 — время выдержки. Необходимое время выдержки задается с помощью микропереключателей SA2 — SA4, которые через соответствующие бездребезговые RS-триггерные схемы на элементах DD2.3, DD2.4, DD4.1, DD4.2 и DD4.3, DD4.4 соединены с входами прямого счета счетчиков (выводы 5). При каждом нажатии микропереключателя SA4 значение десятков секунд увеличивается на единицу. Аналогичным образом переключателем SA3 задаются значения единиц, а SA2 — десятых долей секунд.

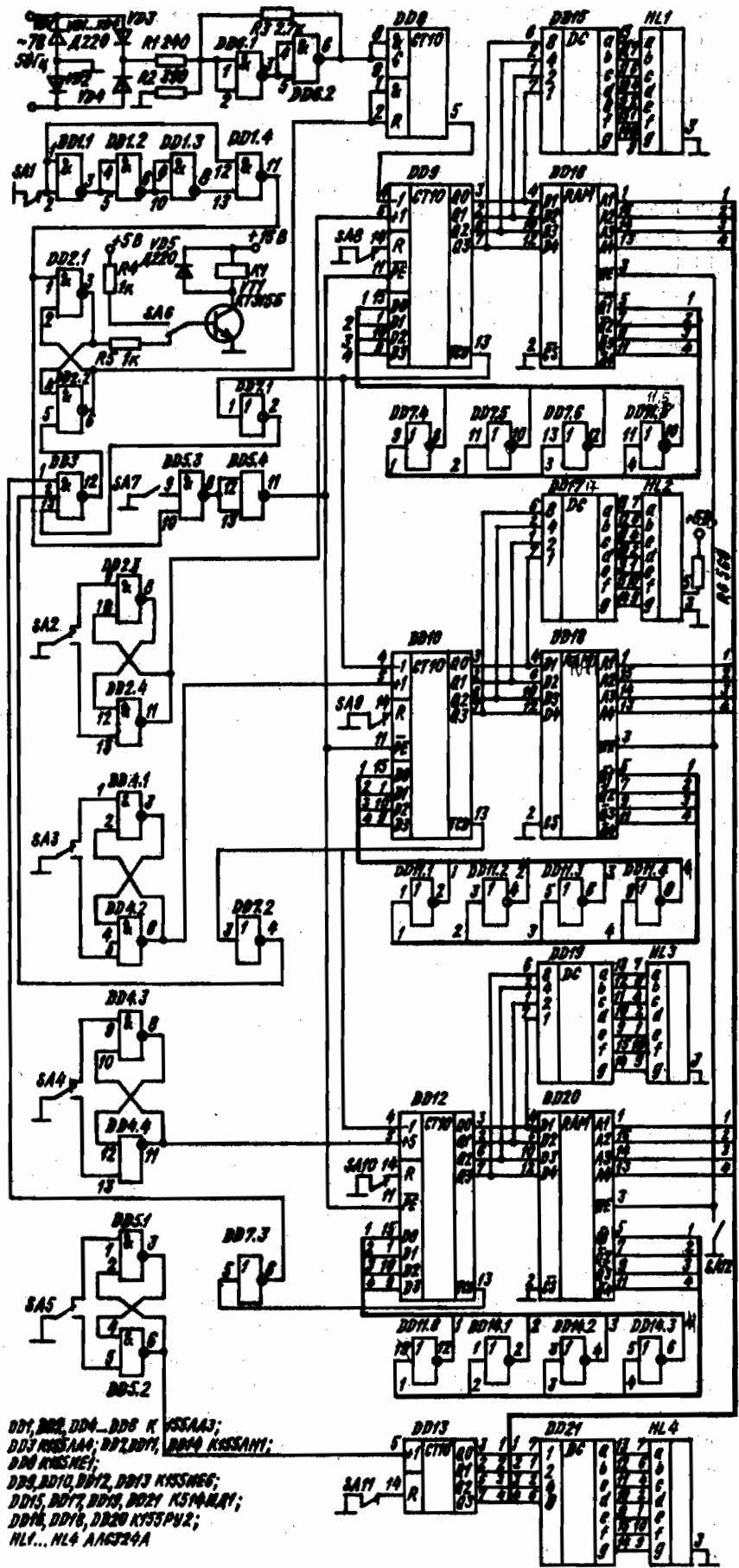

DD1, DD2, DD4... DD8 К К555АА3;  
 DD3 К555АА4; DD7, DD7, DD9 К555АА1;  
 DD6 К555АА2;  
 DD9, DD10, DD12, DD13 К555АА5;  
 DD15, DD17, DD18, DD21 К555АА1;  
 DD16, DD18, DD20 К555АА2;  
 HL1... HL4 А632АА

После набора времени выдержки переключателем SA12 осуществляется его запись в микросхемы памяти DD16, DD18, DD20. При этом на адресные входы микросхем памяти (выводы 1,15,14,13) поступают данные с выходов счетчика DD13 (порядковый номер выдержки), а на входы данных (выводы 4,6,10,12) поступают данные с выходов счетчиков DD9, DD10, DD12 (значение выдержки). Таким образом, изменяя микропереключателем SA5 порядковый номер, переключателями SA2 — SA4 — значения выдержек, в память записывают все необходимые значения. Следует отметить, что при использовании в качестве микросхемы DD13 счетчика K155HE7 можно запомнить шестнадцать различных значений выдержек. Индикация порядковых номеров, начиная с десятого, в этом случае будет условной.

При наличии уровня "логической единицы" на выводах 3 микросхем памяти (положение кнопки SA12 соответствует показанному на схеме) на выходах (выводы 5,7,9,11) присутствуют коды, соответствующие записанным значениям выдержек, но в проинвертированном виде. Пройдя соответствующие инверторы (элементы DD7.4 — DD7.6, DD11.1 — DD11.5, DD14.1 — DD14.3), эти коды поступают на параллельные входы счетчиков DD9, DD10, DD12 (выводы 15,1,10,9).

При нажатии на кнопку SA7 на выходе элемента DD5.4 (вывод 11) появляется уровень логического нуля, который поступает на входы параллельной загрузки счетчиков (выводы 11). При этом код, зафиксированный на параллельных входах, загружается в счетчик и появляется на его выходах (выводы 3,2,6,7).

Значение выдержки, соответствующее данному коду, высвечивается на индикаторах. Таким образом, изменяя кнопку SA11 порядковый номер выдержки и нажимая каждый раз кнопку SA7, можно проверить правильность выдержки или набрать необходимое значение.

Убедившись в правильности набора и установив необходимое значение, нажимают кнопку SA1 "Пуск".

При этом на входах элемента DD1.1 происходит переход от уровня "логического нуля" до уровня "логической единицы". Цепочка элементов DD1.1—DD1.4 формирует на выходе элемента DD1.4 (вывод 11) короткий импульс отрицательной полярности [1], который переводит RS-триггер на элементах DD2.1, DD2.2 в единичное состояние по отношению к выводу 3 элемента DD2.1. При этом транзисторный ключ открывается и срабатывает электромагнитное реле K1, которое своими контактами (на схеме не показаны) включает лампу увеличителя. В это же время на втором выходе RS-триггера (вывод 6 элемента DD2.2) появляется уровень "логического нуля", который, поступая на входы обнуления счетчика DD8 (выводы 1,2), переводит его в рабочее состояние, и счетные импульсы частотой 10 Гц с его выхода (вывод 5) поступают на вход обратного счета "младшего" счетчика DD9 (вывод 4).

Для получения тактовых импульсов используется пониженное до 7 В напряжение сети частотой 50 Гц [2], которое через двухполупериодный выпрямитель на диодах VD1—VD4 и резистор R1 поступает на формирователь импульсов, выполненный на элементах DD6.1 и DD6.2. С выхода элемента DD6.2 прямоугольные импульсы частотой 100 Гц подаются на десятичный счетчик-делитель DD8.

После обработки установленного значения выдержки на выходах переноса счетчиков DD9, DD10, DD12 (выводы 13) практически одновременно появятся короткие импульсы переноса отрицательной полярности. Проинвертированные элементами DD7.1—DD7.3 эти импульсы поступают на соответствующие входы элемента DD3 (выводы 1,2,13), на выходе которого появится короткий импульс отрицательной полярности, переводящий RS-триггер на элементах DD2.1 и DD2.2 в противоположное состояние. Транзисторный ключ закроется, разомкнутся контакты реле, а счетчик DD8 обнулится.

В случае, если изменения выдержки при повторном экспонировании не требуется, нажимают кнопку SA7 для перезагрузки счетчиков DD9, DD10,

DD12 не обязательно. В схеме предусмотрена реализация этой же функции при нажатии кнопки SA1 "Пуск". Действительно, короткий импульс отрицательной полярности, который появляется на выводе 11 элемента DD1.4 после нажатия кнопки SA1, поступает на второй вход элемента DD5.3 (вывод 10) и его действие аналогично нажатию кнопки SA7.

Для обеспечения постоянного включения лампы фотоувеличителя при кадрировании и фокусировке используется переключатель SA6. Для питания реле применяются источник стабилизированного напряжения +5 В с током в нагрузке не менее 3 А и источник постоянного напряжения +15 В с током 70 — 100 мА. В трансформаторе блока питания должна быть предусмотрена отдельная понижающая обмотка 7 В для формирования тактовых импульсов.

В связи с относительно большим количеством элементов автор не разрабатывал схемы печатного монтажа, а воспользовался способом навесного монтажа. В этом случае значительно уменьшаются габаритные размеры устройства.

В схеме использованы дешифраторы K514ИД1 (DD15, DD17, DD19, DD21); индикаторы ЗЛС324А (HL1—HL4), остальные микросхемы серии K155. Резисторы R1 — R6 типа МЛТ-1,125, реле K1 РЭС-22. В качестве SA1 — SA5 и SA7 — SA12 использованы микропереключатели МП-5, переключатель SA6 типа П2К. Для уменьшения потребляемой мощности целесообразно использовать микросхемы серии K555. Для повышения надежности работы рекомендуется параллельно выводам питания счетчиков и микросхем памяти включать конденсатор емкостью 0,1 мкФ.

Специальной наладки реле времени не требует.

## Литература

1. Мальцев Л.А., Фромберг Э.М., Ямпольский В.С. Основы цифровой техники. М.: Радио и связь, 1987. - 128 с.
2. Пономарев Л.Д., Евсеев А.Н. Конструкция юных радиолюбителей. - М.: Радио и связь, 1989. - 128 с.



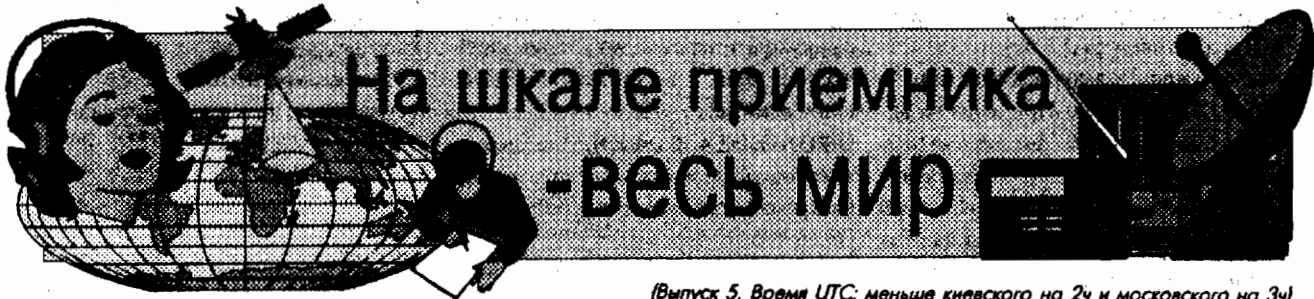

# На шкале приемника — весь мир

(Выпуск 5. Время UTC: меньше киевского на 2ч и московского на 3ч)

А.С.Егоров, Киев

## КОНФЕРЕНЦИЯ ПО КООРДИНАЦИИ ЧАСТОТ КВ ДИАПАЗОНА (Париж)

В конце августа 1994 г. в Париже проходила Конференция по координации частот коротковолнового диапазона. Такие конференции, хотя и не имеют официального статуса, становятся традицией. Так что после долгих лет полной "анархии" в коротковолновом диапазоне появляется надежда на более рациональное его использование.

Как вы знаете, дважды в году — в конце марта и в конце сентября — меняется частотное расписание работы коротковолновых радиостанций. Это, конечно, не влечет за собой радикальных изменений. Они, кстати, весьма нежелательны, так как слушатели привыкли к тому, что данную станцию можно принимать на определенной частоте. Но все же, учитывая зависимость распространения коротких волн от времени года, расписание работы КВ радиостанций требуется корректировать. К тому же следует принимать во внимание и фазу 11-летнего периода солнечной активности, приближающийся минимум которой нашел отражение в работе Конференции.

Радиолобители, наверняка, заметили, что в последнее время все хуже проходят высокие частоты коротковолнового диапазона. Неудивительно, что все службы международного вещания стараются приспособиться к изменяющимся условиям распространения коротких волн и по мере возможности обособиться на низких частотах поддиапазона, а в них и так уже довольно тесно. Вполне понятно, что особенно упорная борьба идет в диапазонах 41 и 49 м.

Несколько слов об участниках Конференции. Их число постоянно растет. На этот раз в Париж прибыли представители 29 служб международного вещания. Кроме известных европейских служб, "Голоса Америки", "Радио Канады", новым полноправным членом на этой конференции была и Украина, которую представляли вице-президент Концерн по радиовещанию, радиосвязи и телевидению Украины (RRT) А.Е.Карпенко и начальник службы планирования и управления RRT Н.П.Кириллук. Интересы других стран СНГ представляла делегация России.

Желание присоединиться к Конференции по координации частот КВ диапазона проявляет все большее число стран, но пока еще она не готова к приему новых членов. С одной стороны, тот факт, что короткие волны могут распространяться на огромные расстояния, склоняет к приему всех потре-

бителей этой части спектра, но с другой — как осуществить это на практике? Ведь уже в настоящее время число потенциальных коллизий (так вещатели называют взаимные помехи между радиостанциями, работающими одновременно на одной и той же частоте или на соседних частотах) превысило 2500. Из-за недостатка времени приходится иногда ограничиваться рассмотрением взаимных помех лишь в общем и в наиболее опасных случаях по соседним каналам.

Известная фирма THOMCAST решила продемонстрировать Конференции свою сверхсовременную радиовещательную систему с поэтическим названием ALLISS, которое составлено из названий двух небольших городков, вблизи которых и расположены два главных коротковолновых центра Франции — Allouls и Issoudun. В последнем и установлены первые во Франции поворотные антенны.

Поворотные антенны компактные: по обеим сторонам стройной 85-метровой башни подвешены два полотна синфазных диполей. Одно полотно работает в диапазоне от 6 до 11 МГц, второе — от 11 до 26 МГц. Такая антенна способна регулировать не только направление, но и расстояние до зоны, на которую ведется вещание. Каждое полотно имеет 4 или 6 этажей полуволновых вибраторов. Можно использовать как все элементы, так и часть их. С изменением конфигурации антенны изменяется и угол наклона в вертикальной плоскости, а следовательно, и дальность попадания радиоволн на землю после их отражения от ионосферы. Поворотную антенну можно направить по любому азимуту.

Сейчас в Иссудане стоят три поворотные антенны. Каждая имеет свое имя: Алиса-Дунай, Алиса-Волга и Алиса-Амазонка. К ним в недалеком будущем присоединятся еще две Алисы: Миссисипи и Святого Лаврентия. Каждая антенна работает со своим собственным передатчиком, а вся конструкция смонтирована над помещением, в котором он и расположен. Всего RFI собирается соорудить 12 таких систем. Это доказательство того, что у коротковолнового вещания есть будущее.

В заключение можно предложить радиолобителям самим убедиться в эффективности работы новых антенн и передатчиков. Одна из этих систем работает в 14.00 UTC с программой на русском языке на частоте 15605 кГц. Как показывают наблюдения, сила и устойчивость сигнала в Киеве на этой частоте выгодно отличаются от сигналов, создаваемых другими радиостанциями RFI, работающих в этом же диапазоне.

## УГОЛОК РАДИОСЛУШАТЕЛЯ

**УКРАИНА, ХАРЬКОВ.** По сведениям, полученным от харьковской телерадиоиздательской компании "Мастер", негосударственная радиостанция "Мастер-радио" работает на средних волнах на частоте 612 кГц, где с 06.00 до 09.00 и с 13.00 до 16.00 транслируется "Ретроканал", с 09.00 до 13.00 — "Евроканал", с 16.00 — служба ВВС (БиБиСи), а на частоте 100,5 МГц FM — круглосуточно VOA ("Голос Америки") и "Евроканал". С августа в г.Изюм на частоте 68,84 МГц УКВ диапазона начала вещание дочерняя радиостанция "Мастер-плюс" с круглосуточной трансляцией "Евроканала". Зона устойчивого приема 80 км, куда частично входят Харьковская, Луганская, Донецкая и Ростовская области.

**РОССИЯ, МОСКВА.** С 01.09.94 г. на частоте 1539 кГц в диапазоне средних волн здесь работает ретранслятор радиостанции "Свобода" на русском языке. Передачи транслируются с 04.00 до 06.00 и с 15.00 до 22.00. Мощность ретранслятора достаточна для обеспечения его слышимости также во многих областях европейской территории России и в соседних странах. Слышимость в районе Киева удовлетворительная.

Публикуем новые частотно-временные расписания некоторых коротковолновых вещательных радиостанций, введенные в действие на период с 25 сентября 1994 г. по 25 марта 1995 г. Информация расположена в следующем порядке: (частота (кГц)/время работы/местоположение передатчика (К - Киев, Х - Харьков, Л - Львов, Н - Николаев)/мощность передатчика (кВт)/азимут максимума излучения (град).

**УКРАИНА, КИЕВ.** Всемирная коротковолновая служба украинского радио (ВСУР).

4780 / 16.30 — 24.00, 01.00 — 07.00 / Н / 100 / 4 (с 05.11.94 г.)  
4820 / 15.30 — 07.00 / Х / 100 / 235;  
5915 / 23.00 — 07.00 / К / 400 / 254;  
5940 / 17.30 — 06.30 / К / 200 / 254;  
6010 / 05.00 — 08.00 / К / 400 / 285;  
6020 / 04.00 — 12.00, 13.00 — 18.00 / К / 100 / круговая диаграмма;

6055 / 01.00 — 07.00, 16.30 — 24.00 / Н / 100 / 4 (до 05.11.94 г.)

6130 / 18.00 — 22.00 / К / 400 / 254;

7135 / 23.00 — 07.00 / К / 200 / 74;

7155 / 03.00 — 05.00 / К / 200 / 285;

7180 / 19.00 — 07.00 / Н / 999 / 309;

7205 / 19.00 — 04.00 / К / 100 / 266 (с 30.10.94 г.)

7205 / 07.00 — 17.00 / К / 200 / 254;

7240 / 08.00 — 17.00 / К / 400 / 254;

7240 / 19.00 — 03.00 / К / 200 / 285;

7290 / 10.00 — 21.00 / Л / 999 / 238;

7320 / 18.00 — 03.00 / Х / 100 / 82;

7405 / 19.00 — 04.00 / К / 100 / 266 (до 30.10.94 г.);

9560 / 09.00 — 15.00 / К / 200 / 254 (до 30.10.94 г.);

9600 / 08.00 — 15.00 / Х / 100 / 235;

9610 / 16.30 — 18.30 / Н / 999 / 303;

9610 / 19.00 — 07.00 / К / 200 / 254;

9620 / 22.00 — 03.30 / Н / 999 / 247;

9620 / 07.00 — 09.00 / Х / 100 / 290;

9640 / 17.00 — 22.00 / К / 200 / 74;

9810 / 19.00 — 07.00 / Н / 999 / 314;

11705 / 09.00 — 18.00 / К / 200 / 285;

11780 / 07.30 — 16.00 / Н / 100 / 4;

11790 / 04.00 — 08.00 / Н / 999 / 247;

11825 / 04.00 — 17.00 / Х / 100 / 82;

11840 / 05.00 — 15.30 / К / 100 / 53;

11840 / 16.00 — 18.00 / К / 100 / 266;

13600 / 08.00 — 16.00 / Н / 999 / 303;

13680 / 08.00 — 16.00 / К / 200 / 74;

13720 / 16.00 — 08.00 / К / 200 / 254 (до 30.10.94 г.);

13720 / 07.30 — 18.00 / К / 200 / 254 (с 30.10.94 г.);

21800 / 09.00 — 17.00 / Н / 999 / 190.

Расписание передач на различных языках: на английском для Европы с 22.00 до 23.00, для Америки с 22.00 до 23.00, с 01.00 до 02.00 и с 04.00 до 05.00; на немецком для Европы с 18.00 до 19.00, с 21.00 до 22.00 и с 00.00 до 01.00; на украинском — все остальное время суток; 2-я программа украинского радио "Проминь" работает ночью на частоте 7320 кГц, а днем на 11825 кГц; 2-я программа казахского радио "Шалкар" транслируется ночью на частоте 5940 кГц, а днем на 7205 кГц.

**КАНАДА, МОНРЕАЛЬ.** Международное канадское радио (RCI) изменило формат и расписание передач на русском и украинском языках.

На русском языке передачи ведутся дважды в сутки: в 16.00 на частотах 6030, 6185, 7285, 9550, 9555, 11935, 13610, 15325 и 17820 кГц, а в 18.00 на частотах 5995, 7235, 11945, 13650, 15325 и 17820 кГц. "Клуб DX" Майи Каминской выходит в эфир по субботам в 16.30 и в 18.30, а по вторникам в 16.15 и в 18.15. Передачи RCI на украинском языке также ведутся дважды в сутки: в 17.00 на частотах 9555, 11935,

13650, 15325 и 17820 кГц; вторая передача начинается в 21.00 на частотах 7200, 7235, 11945, 13650, 15325 и 17820 кГц. Длительность каждой передачи 1 ч.

**БОЛГАРИЯ, СОФИЯ.** Болгарская телекоммуникационная компания с 25.09.1994 г. ведет передачи на русском языке, которые выходят в эфир с 15.30 до 16.00 и с 19.00 до 19.30 на частотах 5930 и 7310 кГц.

**ГЕРМАНИЯ, МЮНХЕН.** С 25 сентября частотное расписание радио "Свобода" на украинском языке:

04.00 — 05.00: 6170, 7165 и 7245 кГц;

05.00 — 07.00: 6170, 7245 и 9660 кГц;

18.00 — 20.00: 5985, 7115 и 9660 кГц.

**ВЕЛИКОБРИТАНИЯ, ЛОНДОН.** Русская служба BBC работает в следующие часы на частотах:

03.30 — 04.30: 5875, 6010, 7130, 7320 и 9585 кГц;

07.00 — 07.15: 7320, 9635, 11680, 11845 и 15325 кГц;

09.00 — 09.15: 9825, 11680, 13745, 15325 и 17750 кГц;

10.30 — 11.00 (воскр.): 11845, 13745, 15325, 17695 и 17750 кГц;

11.00 — 11.15: 11845, 13745, 15325, 17695 и 17750 кГц;

13.00 — 14.00: 11845, 13745, 15115, 15260 и 17695 кГц;

16.00 — 18.00: 9635, 9825, 11845, 12040, 13745 и 15315 кГц;

18.00 — 19.00: 7120, 9635, 9825, 11845, 12040 и 15315 кГц;

19.00 — 21.30: 5960, 6005 (до 19.30), 6020 (после 19.30), 7120, 9635, 9825 и 11845 кГц.

Украинская служба BBC: 05.00 — 05.30: 6030, 7370 и 9585 кГц; 16.00 — 16.15: 9530, 710 и 15235 кГц; 20.00 — 20.30: 6125, 9610 кГц.

С 23 сентября 1994 г. украинская служба BBC начала новый цикл уроков английского языка для начинающих "English 121", который передается по пятницам в 09.15 на частотах 9825, 11680, 13745 и 17750 кГц, а по субботам в 07.15 на 7320, 9635, 11680, 11845 и 15325 кГц.

## DX-ИНФОРМАЦИЯ

Как сообщил в одном из своих выпусков "Клуба любителей дальнего радиоприема" DX-редактор радиостанции "Голос России" Павел Михайлов, с 01.10.94 г. эта радиостанция вынуждена сократить объем вещания из-за финансовых трудностей. В связи с этим отменены передачи с 08.00 до 11.00 и с 23.00 до 02.00. Очень жаль, но сокращения, очевидно, коснутся также трансляций и любимого всеми радиолобителями "Клуба", который до этого по зимнему времени выходил в эфир по воскресеньям в 12.30 и

15.30, по понедельникам в 02.30, 05.30 и 09.30, по средам в 13.30, 16.30, 19.30 и 23.30, по четвергам в 01.30 и 06.30. Радиостанцию в октябре можно было обнаружить в эфире (в основном с большим трудом) на некоторых применяемых ею частотах:

утром — 7350, 7440, 9710, 9800, 9820, 9835, 11810, 12025, 15110, 15345 и 21585 кГц;

днем — 7270, 9780, 9845, 15305, 15220, 17680, 17795, 17860 и 21635 кГц;

вечером — 6045, 7310, 9450, 9715, 9775, 11820 и 11860 кГц.

Будем надеяться, что тяжелые времена для этой радиостанции продлятся недолго, а DX-информация Павла Михайлова будет по-прежнему публиковаться в белорусском журнале "Радиолобитель".

Как справедливо высказывается Сергей Смолин из Днепропетровской области: "... Солнечная активность убывает — градят время хороших прохождений на средних волнах и на низкочастотных поддиапазонах коротких волн..." Поэтому приведем некоторые из его последних наблюдений (частота (кГц) / время приема / название станции и ее местоположение / язык вещания):

567 / 03.57 / Областное радио, Волгоград;

945 / 15.46 / Областное радио, Ростов-на-Дону;

1296 / 00.16 / Р.Популар де Валенсия, Испания / испанский;

1341 / 23.53 / Казахское радио, Алматы, Казахстан / русский;

1350 / 20.03 / France-Inter, Ницца, Франция / французский;

1395 / 09.18 / Транс-М-Радио, Симферополь / русский;

1440 / 18.40 / BSKSA, Даммам, Саудовская Аравия / арабский;

1449 / 14.43 / IRIB, Бандар, Иран / фарси;

4765 / 20.54 / RTV, Браззавиль, Конго / нац. музыка;

4860 / 20.50 / Чита, Россия / русский;

4976 / 20.42 / р. Уганда, Кампала / местный;

5015 / 22.58 / Ашгабат, Туркменистан / туркменский;

5040 / 04.22 / р. Грузии, Тбилиси / грузинский;

5075 / 04.20 / р. Караколь, Богота, Колумбия / испанский;

5290 / 22.41 / Красноярское краевое радио / русский.

В 04.30 на частоте 18735 кГц С.Смолиным была принята передача Р.Австралии на английском языке, предназначенная для контингента миротворческих сил в Азии и Африке, с модуляцией на одной боковой полосе.



Проблему приема ЧМ радиостанций как на "нижнем" (65,8...74 МГц), так и на "верхнем" (100...108 МГц) УКВ диапазонах поможет решить двухдиапазонный приемник (рис.1), предложенный Н.Герасимовым из Москвы. Роль антенны выполняет шнур головных телефонов, подключаемых к гнездам XS1...XS3. Катушки L1, L2 бескаркасные, содержат по 3 витка ПЭВ 0,5, диаметр намотки 4,5 мм. L3, L4 намотаны двойным проводом на каркасе диаметром 3,5 мм и содержат 30 витков. Приемник монофонический, но имеет выход комплексного стереосигнала (КСС), который в стационарных условиях можно подавать на внешний стереодекодер. Чувствительность приемника 5 мкВ, потребляемый в режиме молчания ток 8 мА, работоспособность сохраняется до напряжения питания 2 В ("Радио", 1994, №8, с.6 - 8).

Почти все современные телевизоры, как известно, имеют системы дистанционного управления (ДУ). Добавить эту функцию к т.э.Т (Саа устаревших моделей, в блоках сенсорного выбора программ которых не предусмотрено каких-либо выходных контактов, помогут две схемы ДУ, разработанные И.Нечаевым из Курска. Обе они предназначены для работы с блоком выбора программ СВП-4-5. Первая схема ДУ (рис.2) соединяется с телевизором двумя тонкими проводами и не требует дополнительного источника питания. Проводник 1 пульта подключают к выводу 2 счетчика K155IE9 блока СВП-4-5 телевизора, а проводник 2 - к общему проводу. Последовательное нажатие на кнопку SB1 обеспечивает переключение программ в последовательности 1 - 2 - 4 - 5 - 3 - 1 - 1 - 6 - 1 - 6, что не совсем удобно, но окупается простотой схемы. Вторая схема беспроводная на ИК-лучах и содержит пульт-передатчик



Рис.2



Рис.3

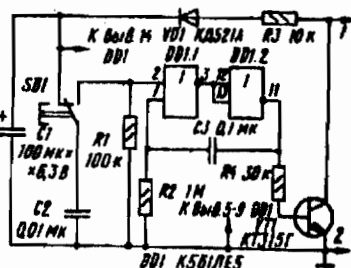

Рис.1

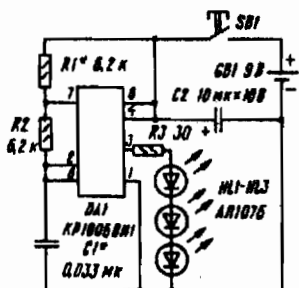

Рис.4

(рис.3) и приемник (рис.4). Выход приемника подключают также к выводу 2 микросхемы K155IE9 блока СВП-4-5, с этого же блока поддают на приемник и питающее напряжение. Резисторами R8 и R11 приемника добиваются требуемой чувствительности и помехоустойчивости, а подбором C1 и R1 пульта-передатчика - наибольшей дальности работы. Фотодиод VD1 для улучшения помехозащищенности необходимо закрыть красным светофильтром ("Радио", 1994, №8, с.9 - 11).

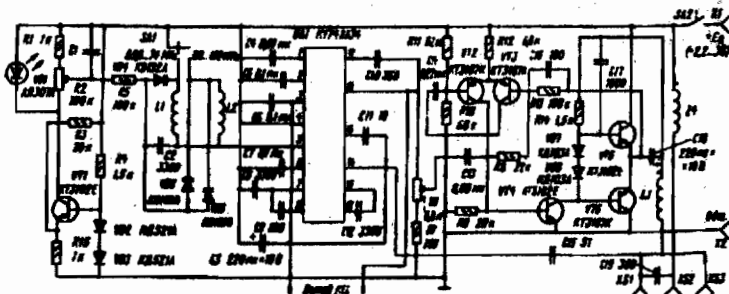
В.Мальцев из Уфы — автор УМЗЧ с параллельной обратной связью (рис.5). Усилитель обеспечивает на сопротивлении нагрузки 4 Ом выходную мощность 50 Вт при коэффициенте гармоник 0,05%. Номинальное входное напряжение 0,7 В, ско-

рость нарастания выходного напряжения до 30 В/мкс. Схема внешних соединений усилителя показана на рис.6. Настройка сводится к установке резистором R8 нулевого постоянного напряжения на выходе усилителя ("Радио", 1994, №8, с.15, 16).

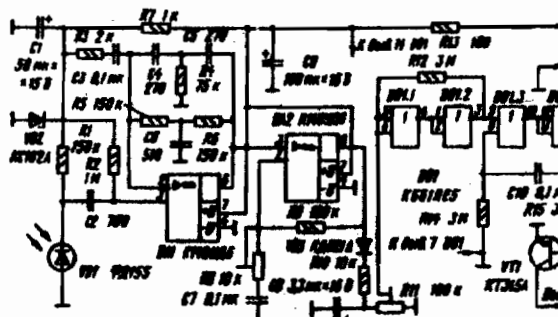
Хорошим подарком для любой хозяйки станет автоматический выключатель освещения в прихожей, совмещенный с кнопкой звонка (рис.7), предложенный москвичами В.Банниковым и А.Варионым. При кратковременном нажатии на звонковую кнопку SB1 обеспечивается включение тристора VS1 и реле K1 (РЭС9 РС4.524.202 или 203, РЭС10 РС4.524.304) включает осветительную лампу EL1 на время заряда C1 (около 20 с), после чего освещение отключается. Выключатель SA1 - это уже имеющийся в прихожей выключатель освещения, его работа отличается от обычной только тем, что после выключения свет гаснет не сразу, поскольку лампа светится вполнакала еще 20 с ("Радио", 1994, №8, с.22).



Рис.5



NOTE: ○ CERAMIC CAPACITOR  
● MILLER CAPACITOR

Рис.1

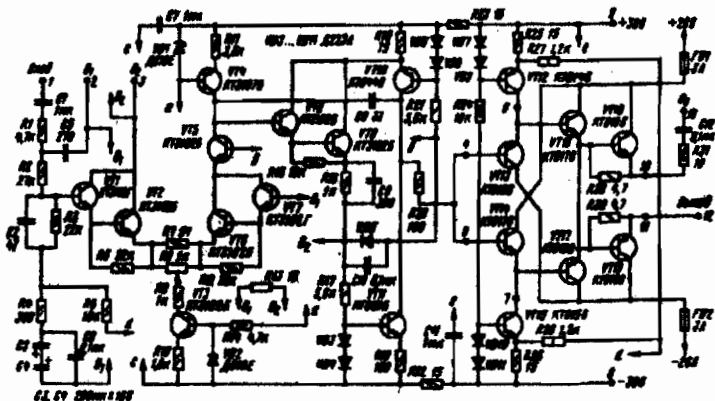
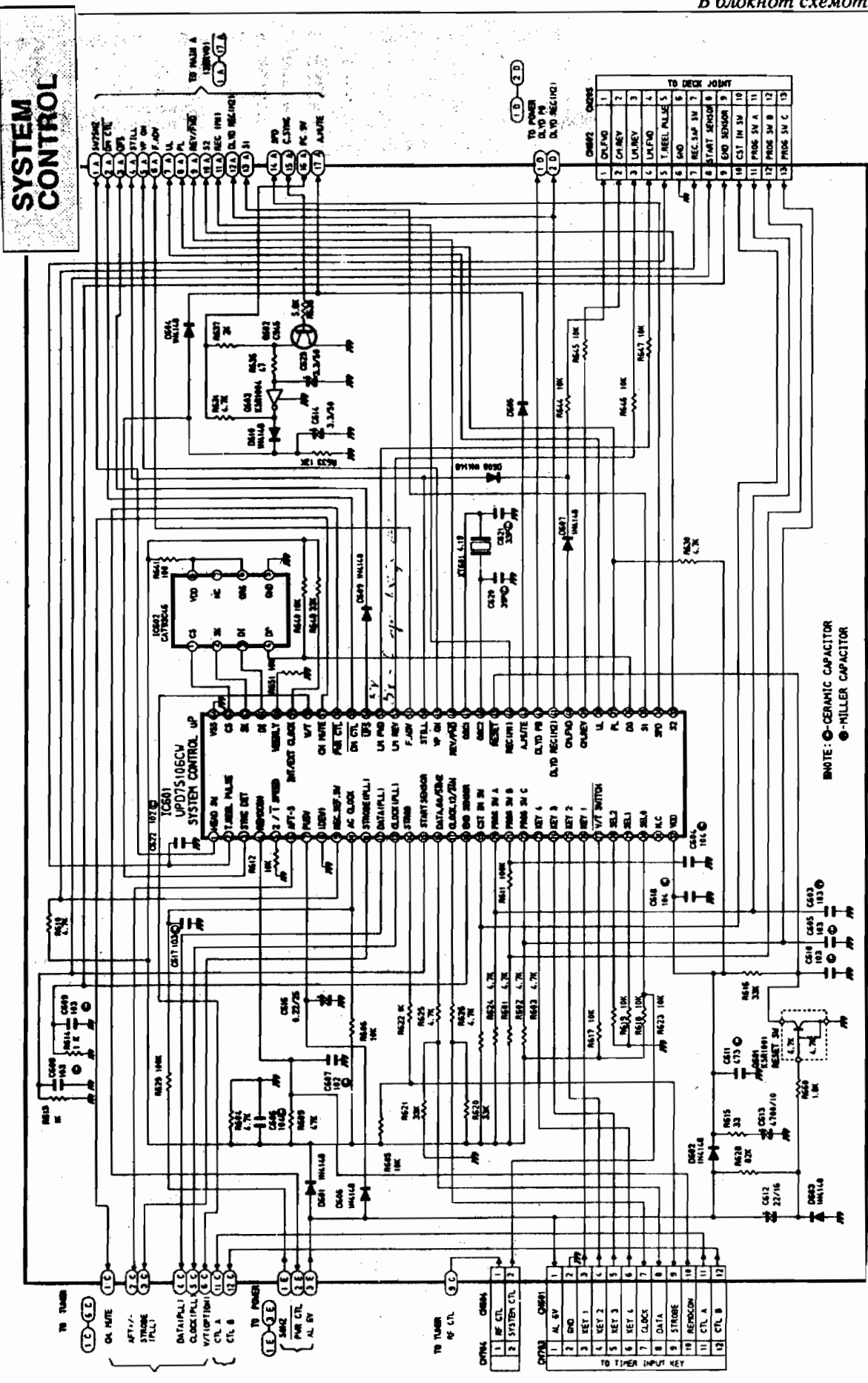
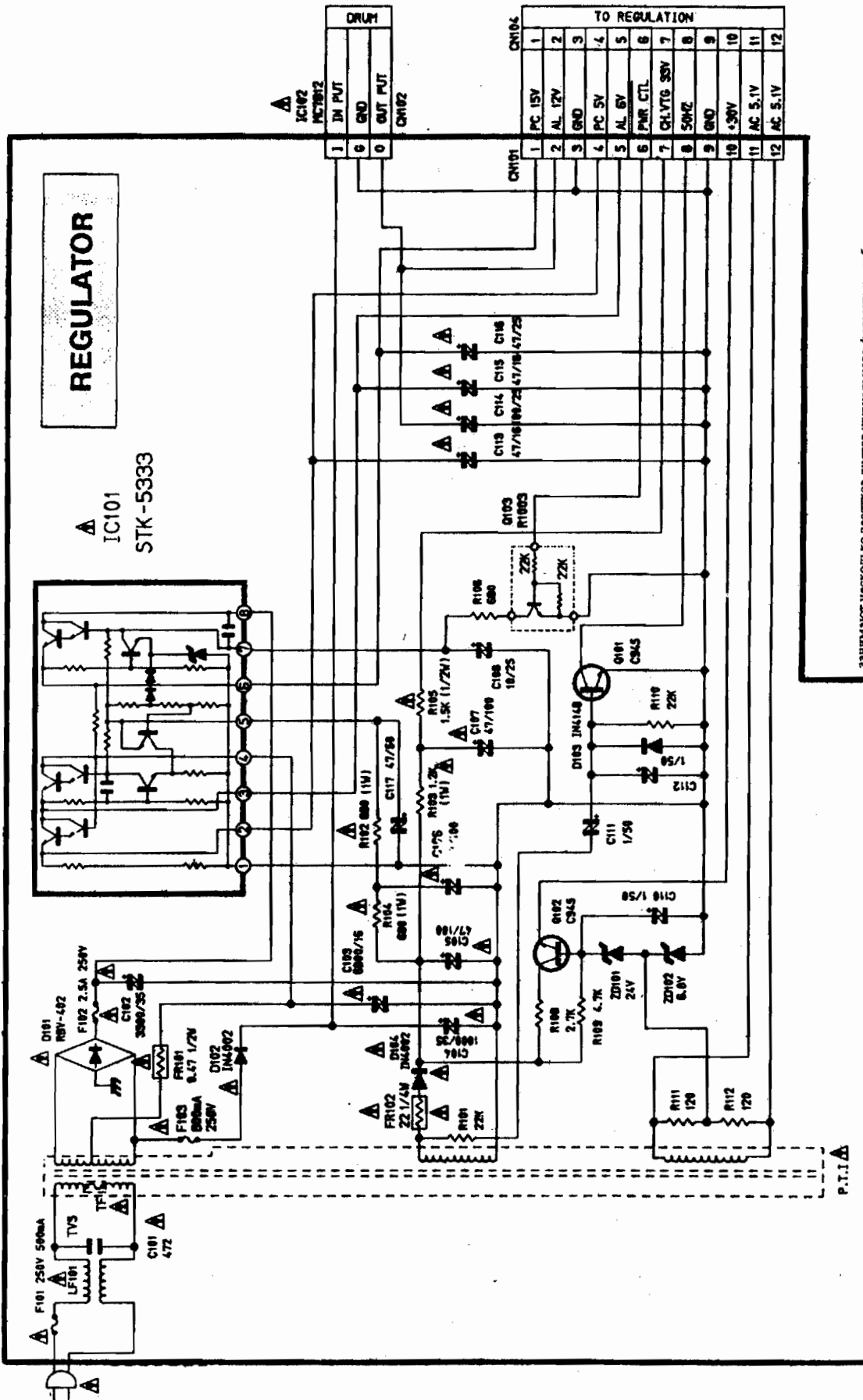

занимают несколько десятков листов журнального формата и опубликовать всю статью даже с уменьшением в одном журнале не удастся. И все же, учитывая большой интерес читателей к этой теме, мы публикуем в этом выпуске схемы наиболее часто выполняемых из строя блоков видеоматрифонов "Электроника-Зампиг" БМЦ 8220, выпускаемого в Воронеже по лицензии корейской фирмы "Зампиг": это блок системного управления (System Control) - рис.1, блок питания (Regulator) - рис.2 и схема соединений (Desk Join) - рис.3. В следующем выпуске "Блокнота схемотехника" мы продолжим знакомство с остальными блоками этого видеоматрифонона.

В редакционной почте нередко просьбы публиковать схемы видеоматрифонов. Но видеоматрифоны отню- сятся, пожалуй, к группе наиболее сложных устройств бытовой электроники; кроме чисто электронных узлов и блоков в них есть множество электромеханических. В связи с этим не принципиальные электрические схемы

РИС.2







Рис.6



Рис.8

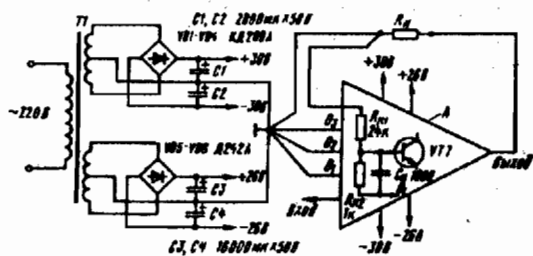

Рис.7

С.Глибин из Москвы дает советы пользователям импортных трубок-телефонов. Наиболее часто схемы этих устройств соответствуют рис.8. "Ахиллесовой пятой" таких телефонных аппаратов в условиях отечественных телефонных сетей чаще всего становятся транзисторы VT1, VT3 (которые можно заменить на KT502 и KT503). Если после их замены работоспособность не восстановилась, значит "выгорел" выходной каскад микросхемы, соединенный с базой VT1. После замены микросхемы, а еще лучше до того как аппарат выйдет из строя, автор рекомендует следующие меры защиты: а) между выходом микросхемы (точка "в" на схеме) и общим проводом включите стабилитрон на напряжение 9...10 В, это могут быть Д818А или Д818Е; б) между верхним по схеме выводом резистора R4 и общим проводом включите варистор или стабилитрон на напряжение 70...120 В ("Радио", 1994, №8, с.35).

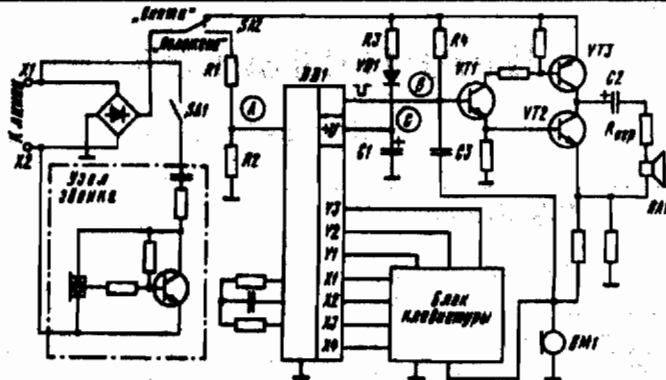
Для любителей спутникового телевидения будет полезной информация о программах, передаваемых спутником ASTRA, которую опубликовал чешский журнал "Stereo & video" (1994, №1/2, с.63,64). Время вещания UTC (бывшее гринвичское), поднесущие стереофонического звукового сопровождения 7,02/7,2 МГц. Для ряда платных каналов указан способ кодирования. Ввиду большого объема здесь приведена только часть таблицы, а продолжение будет опубликовано в следующем "Дайджесте РА".

№ канала	Поляризация	Частота, ГГц	Программа	Доп. информация	Система вещания	Кодирование	Звук	Язык	Часы вещания, UTC
1.	Гориз.	11.21425	RTL 2	нет	PAL	нет	стерео	немецк.	24
2.	Верт.	11.22900	RTL Television	videotext (далее VTXT)	PAL	нет	моно	немецк.	24
3.	Гориз.	11.24375	TV3 Sverige	нет	D2M	Еurocrypt	Цифр.	Англ./швед.	11.30-3.00
4.	Верт.	11.25850	Eurosport	VTXT	PAL	нет	стерео	Англ./нем.	8.30-2.00
5.	Гориз.	11.27325	VOX	нет	PAL	нет	стерео	немецк.	10.00-0.00
6.	Верт.	11.28800	SAT.1	VTXT, VPS	PAL	нет	моно	немецк.	5.15-2.15
7.	Гориз.	11.30257	TV 1000	нет	D2M	нет	цифр.	Англ.	24
8.	Верт.	11.31750	SKY ONE	VTXT	PAL	Videocrypt	стерео	Англ.	7.00-3.00
9.	Гориз.	11.33225	TELECLUB	нет	PAL	Nagra sys	моно	немецк.	13.00-2.00
10.	Верт.	11.34700	3 SAT	VTXT, VPS	PAL	нет	стерео	немецк.	9.00-1.00
11.	Гориз.	11.36175	FilmNet	VTXT	D2M	Еurocrypt	цифр.	Англ./швед.	24
12.	Верт.	11.37650	SKY NEWS	VTXT	PAL	нет	стерео	Англ.	24
13.	Гориз.	11.39125	RTL 4	VTXT	PAL	Luxcrypt	стерео	Англ./голл.	7.00-3.00
14.	Верт.	11.40600	PRO 7	нет	PAL	нет	стерео	немецк.	24
15.	Гориз.	11.42075	MTV Europe	VTXT	PAL	нет	стерео	Англ.	24
16.	Верт.	11.43550	SKY Movies	VTXT	PAL	Videocrypt	стерео	Англ.	24
17.	Гориз.	11.46425	PREMIERE	нет	PAL	Nagra sys	стерео	немецк.	24
18.	Верт.	11.47900	The Movie Channel	VTXT	PAL	Videocrypt	стерео	Англ.	24
19.	Гориз.	11.49375	ARD - Das Erste	VTXT, VPS	PAL	нет	стерео	немецк.	6.00-1.00
20.	Верт.	11.50850	SKY Sports	VTXT	PAL	Еurocrypt	стерео	Англ.	8.00-5.00
21.	Гориз.	11.52325	DSF	нет	PAL	нет	стерео	немецк.	8.45-2.00
22.	Верт.	11.53800	MTV Europe	VTXT	PAL	нет	стерео	Англ.	24
23.	Гориз.	11.55275	UK Gold	VTXT	PAL	Videocrypt	стерео	Англ.	8.00-3.00
24.	Верт.	11.56750	JSTV	нет	PAL	Videocrypt	моно	Японск.	20.00-6.30
25.	Гориз.	11.58255	Nord 3	VTXT, VPS	PAL	нет	стерео	немецк.	9.00-1.00

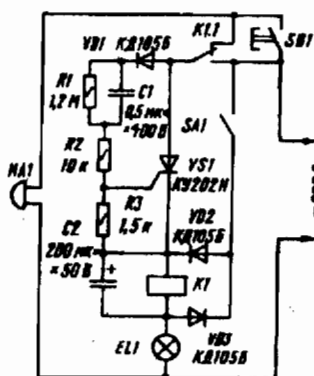
# Любительская связь и радиоспорт

Ведущий рубрики А. Первертайло, UT4UM

## DX-INFO

(by UX7UN)

DXAC - в соответствии с решением DXAC радиосвязи с указанными экспедициями засчитываются на диплом DXCC после следующих дат:

3DABASD - 24.03.94 г.  
 8Y5/DC20MO - 01.04.94 г.  
 1V/SP/2001 - 30.03.94 г.  
 TV/SP/2001 - 30.03.94 г.  
 9Q2EXY - 20.04.94 г.  
 A33XC - 04.05.94 г.  
 BT3YZ - 11.04.94 г.  
 F08KYD - 12.04.94 г.  
 HR3/KDSM - 13.05.94 г.  
 J79W - 03.05.94 г.  
 P40XJ - 16.06.94 г.  
 VP2V/KR-IDL - 16.06.94 г.  
 ZF2GT - 04.05.94 г.  
 ZK1OPM - 03.05.94 г.  
 ZK1QMU - 03.05.94 г.

## QSL-managers

(by UT4UX, OPDX-bulletin, UR4LCB, UY5XE)

A33XC - JE1DXC  
 BZ1DX - BY1QH  
 C21/ZL1AMO - ZL1AMO  
 C4C-00KIB  
 C53HG - W3HCW  
 C91Z - SM7DZZ  
 D2ZZ - SM7DZZ  
 EF5UT - EA5CS  
 FG5FR - F6FNU  
 FR5HG - F6FNU  
 FY5GJ - FY2YT  
 G56UW - G3ZAY  
 H23W - 5B4WN  
 HQ1C - HR1PC  
 HS0ZB - W8GIO  
 JQ0GB - LA8PF  
 JW0E - LA5NM  
 JW0H - LA5NM  
 KN8M/SV9 - K8CW  
 LA5VAA/OY - LA4YW  
 MF2A - G3BOZ  
 OX3KQ - OZ1LUN  
 P29KH - WD9DZV  
 P40MX - JR4PMX  
 S61YC - AA5BT  
 SO4XE - UY5XE  
 TSAR - SM5DJZ  
 T91ELS - G3VJO  
 TJ1JR - N7VEW  
 TK3K - F6KLS  
 TMSAUX - F5SM  
 TO2MM - K1VWL  
 UA00JG/0 - UA1AGC  
 V63BM - JA6BSM  
 VO9QM - N5TP  
 VO9LW - WA2ALY  
 VO9TP - N5TP  
 VO9XX - WY8Q  
 VP2E/WB1HBB - WB1HBB  
 VR2IH - G4RGK  
 V51/SM7DZZ - SM7DZZ  
 XF3/K7DBV - K7DBV  
 XF4M - JH1AJT  
 YJ8RW - ZL1AMO  
 ZF2RV - WJ7JR  
 ZM2MC/ZF8 - N7MCA  
 ZF2JI - K06AR  
 ZF2SY - K2UFT  
 ZF2NQ - W9NQ  
 ZF2LS - K16HO  
 ZF2VT - N7QQ  
 3A/IK4WMG - IK4WMG  
 3DA/SP2JYX - SP2JYX  
 3B8/NK6F - NK6F  
 5N0PYL - F2YT  
 5W0BY - JA2FBY  
 5W0HK - JF2GYH  
 5W0JA - JF2RZJ  
 5W0BL - JH2ABL  
 5W1GC - KE5GC  
 5V8DB - DJ6SI  
 5X1HR - KF7E  
 9G1MR - IK3HHX  
 9G5JL - K7GE  
 9G5JR - WA7LNW  
 9X5HG - DK2SC  
 9Y4F - VE7DF  
 9Y4LL - K2QIE  
 9Y4XX - WA6KZI  
 9Z3AA - W2NSD  
 0T6C - T10RC

## PACKET RADIO NEWS

(from UT4UX)

**BELGIUM** - до 31 декабря 1994 г. в честь 50-й годовщины освобождения от немецко-фашистских захватчиков бельгийские радиолублители будут использовать специальный префикс OS. В дни празднования (24-25 сентября) в эфире работали специальные станции OQ50USA, OQ50USA, OR50USA и US50USA.

**CHAGOS** - по сообщению VQ9QM, он начал регулярную работу на диапазоне 160 метров. Каждый воскресный вечер при наличии прохождения его слышно на частоте 1827 кГц. Слушает VQ9QM на частоте 1833 кГц. С 13.30 до 14.30 UTC VQ9QM активен на 18079 кГц. QSL via N5TP.

**ZAMBIA** - в честь празднования 30-летия независимости Замбии известный радиолублитель Brian, 9J2BO, использует специальный позывной 9J30ZIN.

**NAMIBIA** - группа американских радиолублителей планирует работу в эфире из города TSUMEB. Во время CQ WW SSB Contest они будут использовать позывной V59T, в остальное время: N0AFW/V51 - Pete, N9NS/V51 - Mike, AH9C/V51 - Craid, WA0PUJ/V51 - Glenn, NH6UY/V51 - Pat, V51GB - Gerd

**INDIAN OCEAN TRIP** - японский радиолублиТЕЛЬский журнал FIVE NINE организовал большую DX-pedition по странам в акватории Индийского океана в честь 10-й годовщины выхода в свет первого номера этого популярного издания. В составе команды Toshi/JA1ELY, Chao/JA1ETO, Ted/JA1IDY, Mako/JA1OEM, Setsu/JL1UXH, используется два трансивера YAESU FT-850S с усилителями мощности, антенна KLM на диапазонах 28, 21 и 15 МГц, двухдиапазонный волновой канал на диапазонах 24 и 18 МГц и проволочные антенны для диапазонов 160, 80, 40 и 30 метров. Работа будет вестись с территорий - 3B6, D68, FR, FH и 5R8.

**SALAMIS isl.** - SY1MF работал этим позывным с острова EU-075 по IOTA. Остров относится к Peloponnisos East Group. QSL via SV1MF.

**GUYANA** - Eddie/G0AZT и Glenn/W6OTC посетят территорию BR для участия в JARTS WW RTTY Contest позывным 8R1TT. После соревнования Eddie будет работать с Lagun isl. (SA-068). Все QSL необходимо направлять по адресу: Eddie Schneider, P.O.Box 5194, Richmond, CA 94805, USA.

**BAHAMAS** - Walt/G3NYY, Tim/G4VXE, Dave/WG3I в декабре будут активны из Nassau, New Providence isl. на диапазонах 160-10 метров, включая WARC. Операторы предполагают использовать личные позывные с дробью C6A. QSL via home call.

**FRENCH POLYNESIA** - John, K1VWL, будет в декабре работать из Moorea isl. (IOTA OC-046) на частотах 3523, 7023 и 10103 кГц. QSL via CBA.

**ANGUILLA & ST.MAARTEN** - VP2E/WB1HBB посетит эти острова и будет работать SSB на частоте 14263 кГц (+/-QRM) с 12.30 UTC и с 21.00 UTC. QSL via home call.

**FALKLAND isl.** - VP8CQJ будет работать с MT.KENT до конца февраля 1995 г. QSL для VP8CQJ необходимо направлять только DIRECT по адресу: JON CARP, G8XFT, 9 HAWTHORN Road, GATLEY, SK8 4LX UK.

## IOTA-news

(tx UY5XE)

### Частоты IOTA:

CW — 3530, 7030, 10115, 14040, 18098 kHz;  
 SSB — 3755, 7055, 14260, 18128, 21260, 24950, 28460, 28560 kHz.

### Экспедиции на острова:

EU-010 GMOIPW	IK/DL2RBY, IK3TTY
EU-023 9H3TI	EU-133 UA1AD
EU-026 JWOC, JW0I	EU-136 9A/OM3LO
EU-028 IA5/DK9CR	EU-153 RU1OG/A
EU-046 LA1CI	EU-157 F/HH2HM
EU-047 DL2BBR	AS-082 UA0QFC
EU-052 SV8/DJ8OP	AS-115 TA4/OH3MIG
EU-055 LA2JX	AF-019 IG9/IT9HLR
EU-075 SV8/ISDCE	AF-046 CS3MW
EU-076 LA7DHA	NA-051 VE7KRC/p
EU-079 LA1Z/p	NA-055 AK1L
EU-096 OH1MDR/p	NA-067 WB4SRH
EU-114 GP5KN	NA-139 K8SCH/4
EU-131	SA-047 ZZ7DX

## Адреса

EL2FE - American Embassy in Liberia, APO New York, NY 09155, USA  
 FG7BP - P.O.Box 94, F-97190, La Gosier, GUADELOUPE  
 5T5CJ - P.O.Box 4974, Nouakchott, Mauritania  
 9Y1WC - H.Hofmann, 15 Ardmore Park, 0909 LANGKAWI, SINGAPORE 1025  
 5B4TI - Mike Smedall, P.O.Box 22186, Fort Lauderdale, FL 33335, USA  
 ZFIAC - P.O.Box 1213, Grand Cayman, CAYMAN ISLANDS  
 TL8PS - P.O.Box 265, F-67500, HAGUENAU, FRANCE  
 P29FS - Catholic Mission, Post office, MAMATANAI, LIHIZ isl., Papua NEW GUINEA  
 D68KB - B.Carlet, 1 Rue des Jordins, CP-66340, OSSEJA, FRANCE  
 CN8CC - M.Beutner, 2RUE JDNOU ROCHD, CASABLANCA.



## КЛУБЫ (clubs)

### SP-DX-C

Польский DX-клуб

Г.Члиянц, UYSXE

Ежегодный съезд SP-DX-C двадцать пятый раз проходил в маленьком городе Сейны (недалеко от литовской границы). В настоящее время членами клуба являются свыше 500 коротковолнников Польши, среди которых более 100 (в том числе одна женщина

Barbara, SP5MBL) имеют связи с более 300 странами и территориями мира по списку DXCC. На съезде присутствовали 170 человек, среди которых и зарубежные гости из Германии, Молдовы, Беларуси, России и Украины. Украину представляли президент Украинского конгест-клуба Владимир Латышенко, UYSZZ, и делегация львовян - Леонид Харченко, UT1WL, Валентин Мойсейченко, UT1WM, и авторэтих строк. Съезд SP-DX-C - это, прежде всего встречи, общение, обмен информацией и т.п. Особенно приятно было общаться с DX-менами (команда SN3A) и участниками экспедиций: HF0POL (SP3FYM), SP5TT (5Z4TT) и SP5DIR (AP5N). Как всегда, работала ярмарка, где можно приобрести как фирменную аппаратуру, так и необходимые детали. Хочется надеяться, что и у нас станут традиционными аналогичные встречи радиолюбителей.

25<sup>th</sup> Annual Meeting of SP-DX-CLUB

Sejny '94

9-11 September 1994

POLAND



# SPØDXC

## ДИПЛОМЫ Awards

Новости для коллекционеров

WUPXA - работал с различными префиксами Украины. Диплом выдается Лигой радиолюбителей Украины за QSO с 30 префиксами (EM, EN, EO, U5, UR, US, UT, UU, UV, UW, UX, UY, UZ).

LBCC - Low Band Century Certificate. Диплом выдается за связь с различными странами мира на диапазонах 160, 80 и 40 метров. Необходимо набрать 100 очков за связи с различными странами по списку диплома DXCC. За дополнительные 50 очков выдается наклейка. QSO должны быть проведены со всеми шестью континентами. Очки начисляются следующим образом: на 3,5 MHz - 2 очка; на 1,8 MHz - 5 очков. SWL диплом выдается на аналогичных условиях. Заявку и 7 IRC's (наклейка - 2 IRC's) высылать по адресу: TAKAO TOKOYAMA, JA2AAQ, 6-70 KYO-MACHI, TAJIMI, GIFU 507, JAPAN.

10 ISLANDS AWARD - диплом выдается за проведенные QSO (SWL) с 10 различными островами Японии на любых диапазонах любым видом работы. GCR+6 IRC's высылать по адресу: KOICHI KANEKO MTRC, 2-19-9, KAMIOSAKI, SHINAGAWA-KU, TOKYO, JAPAN.

PRINCE EDWARD AWARD - диплом выдается за QSO с радиостанциями, расположенными на Prince Edward island. Украинским радиолюбителям необходимо провести две связи на любом диапазоне любым видом излучения. Заверенную заявку и 10 IRC's высылать по адресу: ARC., P.O.Box 1232, Charottetown, P.E.L., CANADA.

MARC AWARD - диплом выдается за QSO с 15 членами MARC (Montreal Amateur Radio Club) на любых диапазонах любым видом излучения. Дополнительные наклейки выдаются за 10 QSO. Заявку и 10 IRC's высылать по адресу: MARC, 535 LAKSDOUNE AVENUE, MONTREAL 16, QUEBEC, CANADA.

UKRAINIAN AMATEUR RADIO LEAGUE

# WUPXA

WORKED UKRAINIAN PREFIXES AWARD

CALL SIGN *РАДИОМАТОР*

AMATEUR RADIO STATION IS HEREBY  
AUTHORIZED WUPXA. NAMELY HE HAS  
COMMUNICATED THROUGH HIS/ARS  
AT LEAST WITH 30 PREFIXES OF UKRAINE

No

DATE

AWARD MANAGER

EM EN EO U5 UR US UT UU UV UW UX UY UZ

## Результаты (trix UY5ZZ)

### VK-ZL-OCEANIA DX Contest 1993

Позывной	Категория участников	Очки
<b>PHONE</b>		
RB5QW	20M	154
UB3IDX	A	1826
RB5IYU	M	144
UR8J	M	13818
US7I	M	10023
UT7W	M	5280
<b>CW</b>		
RB4EK	A	198
RB4IXQ	A	2784
RB5EX	A	840
UR8J	M	10850
UT7W	M	3074

### WAE DX CONTEST (CW)-1993

UKRAINE		
UT5UGR	591408	6 место в Европе
UT4UZ	548695	10 место в Европе
UY7E	354200	
UB5ZAL	279450	
RB5QF	262440	
UB3IQ	144652	
RB5QW	120006	
UY5TE	87898	
UB5ZKG	67860	
RB5FK	25702	
UB5PCU	8816	
UB5PAC	5904	
UR8J	1044090	
UT3UA	761112	
UT7W	431472	
UT4JWJ	282500	

### WW SOUTH AMERICA CW CONTEST-1993

3,5 MHz	RB5ZM	2600
7 MHz	DK3KD	15136
14 MHz	SP6YAO	116530
21 MHz	OH3MM	15840
28 MHz	F1NBX	460
SOMV	HA8VK	215450
QRP	OK2PBG	2024

## Соревнования CONTESTS

### Календарь соревнований

- 4-5 ноября - IPA RADIO CLUB Contest
- 5-6 ноября - UKRAINIAN DX Contest
- 5-6 ноября - ARRL CW SWEEPSTAKES
- 10-11 ноября - WAE RTTY Contest
- 17-18 ноября - ARRL PHONE SWEEPSTAKES
- 24-25 ноября - CQ WW DX CW Contest
- 10-11 декабря - ARRL 160 METER Contest
- 10-11 декабря - TOPS Contest
- 17-18 декабря - ARRL 10 METER Contest
- 24-25 декабря - VU2-GARDEN CITY Contest
- 24-25 декабря - EA DX CW Contest
- 1 января 1995 г. - AGCW HAPPY New Year Contest

## Радиолобительство в Эфиопии

Г.А. Члиянц, UY5XE, Львов

После демократических преобразований в республике Эфиопия улучшается положение радиолобителей в этой стране.

Если в 60-70-е годы позывным ET работали десятки радиолобителей, то в последние семнадцать лет (до 1991 г.) только одна радиостанция имела лицензию — ET3P, принадлежащая полицейскому клубу.

В 1991 г. была осуществлена экспедиция американских коротковолнников — ET2A, а в прошлом уже несколько: ET3BC, ET3YL, 9RITA, 9RITB и 9F2CW, оператором которой был Руди, DK7PE. Он встречался с работниками Министерства телекоммуникации, а совместно с Адмасем, ET3AR (в 1942 г. он стал первым эфиопским коротковолнником), Рольфом, HB9CVB, и Сидом, G4CTQ, он провел конференцию радиолобителей, на которой была создана национальная радиолобительская организация — ETHIOPIAN AMATEUR RADIO SOCIETY.

Сид, ET3SID, начал проводить занятия с желающими приобщиться к нашему хобби. Среди обучающихся есть несколько студентов местного университета. Будет надеяться, что эфиопские коротковолнники теперь станут нашими постоянными корреспондентами.

# Доработка и использование радиостанции Р-105М

Ю.Г.Михайлов, US5WAY, Львов

Все больший интерес приобретают диапазоны личной связи: СВ и радилюбительский 10-метровый. Пошла как бы "вторая волна" работающих сейчас ЧМ и ФМ, как было в 60-70 гг. с АМ на диапазоне 10 метров. В связи с этим перестроены и внесены усовершенствования в радиостанцию малой мощности Р-105М. Так как эта радиостанция более всего доступна, а частотный диапазон ее составляет 36...46,1 МГц, то использовать ее по назначению не представляется возможным.

Начальником коллективной радиостанции (UR4WXN) средней школы N 22 (Львов) Ю.Г.Михайловым проведена перестройка частотного диапазона этой радиостанции (3 экземпляра) путем добавления конденсатора в соответствующие контуры приемного и передающего трактов. Теперь частотный диапазон составляет 26,4...29,9 МГц и охватывает диапазоны СВ и 10-метровый. Чувствительность, стабильность и выходная мощность не изменились. Единственно, что необходимо сделать, это при помощи частотомера составить переходную таблицу о переносе частоты. Ввиду ограниченного объема статьи, методика перестройки не приводится, но ее

может выполнить нескрушенный радиолобитель при наличии частотомера и генератора ВЧ.

Кто заинтересуется данной методикой может обращаться по адресу: 290007, Львов, ул. Городецкая, д.41, кв. 13. Михайлов Ю.Г.

В радиостанции выполнены следующие доработки.

Сетевой блок питания (рис.1) опробован как на Р-105М, так и на Р-108Д (Р-109Д). Все детали, включая небольшой радиатор для К142ЕН5А (транзистор VT2 без радиатора), поместились в аккумуляторном отсеке. Схема особенностей не имеет. На D1 собран стабилизатор на 4,8 В. Это напряжение делится пополам составным транзистором VT1, VT2. Подстроечным резистором R1 выставляется баланс напряжений на выходе. Экспериментально проверено, что небольшой перекос напряжений не влияет на работоспособность радиостанции. Диоды VD1...VD4 включены в прямом направлении, создавая стабилизированное напряжение относительно -2,4 В. Транзисторы не критичны в подборе: VT1 можно заменить на МП10, МП37; VT2 — на КТ817, КТ803, КТ805, КТ808. Емкость конденсатора С1 должна быть не менее 5000 мкФ. В авторском варианте

применен конденсатор емкостью 6800 мкФ. Каких-либо замечаний по поводу фона переменного тока от корреспондентов не было. Трансформатор изготовлен из конструктора "Сделай сам" Ужгородского ПО. Мощность его 60 Вт. Вторичная обмотка намотана проводом диаметра 1,5 мм. Переменное напряжение на вторичной обмотке не более 9 В (для облегчения работы теплового режима D1). VD — мост любых силовых диодов, рассчитанных на прямой ток не менее 1 А.

Усилитель низкой частоты. Так как в режиме приема нет возможности регулировать громкость и прием ведется только на наушники, то разработана и с успехом эксплуатируется схема УНЧ (рис.2).

Усилитель собран в отдельной коробке, ограниченной размером динамика. К схеме присоединяется через верхний разъем. Нумерация выводов на схеме соответствует нумерации на разъеме. Необходимо только отсоединить вывод, который подходит к 3-му выводу разъема, заглушить его, а на его месте распаять провод, идущий от +2,4 В.



Рис.1



Рис.2

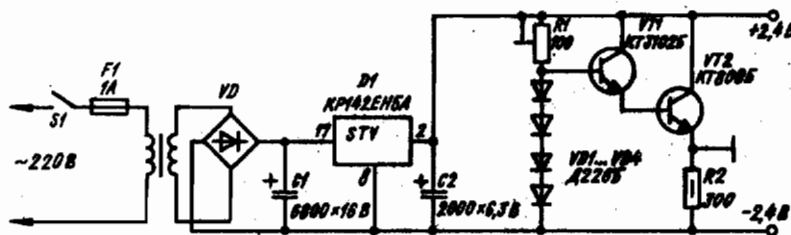

Увеличение мощности радиостанций Р-105М, Р-108Д, Р-109Д. Каскад усиления мощности радиостанций Р-108Д и Р109Д собран на 5-ваттном пентоде типа 4П1Л. Лампа включена в облегченном режиме и обеспечивает колебательную мощность в антенне не менее 1 Вт. На анод подается питание +150 В. При повышении анодно-экранного напряжения от внешнего источника до +250 В колебательная мощность на эквиваленте в 75 Ом повышается более 3 Вт. Все вышесказанное справедливо и для радиостанции Р-105М. Лампа, применяемая в этой радиостанции, по паспортным данным позволяла поднять анодное питание до 300 В. В авторском варианте при таком анодном питании колебательная мощность составила 4 Вт.

Обмотка повышающего напряжения наматывается на том же трансформаторе сетевого блока питания проводом диаметром 0,3 мм до получения переменного напряжения около 230 В. Добавляется мост на КД105Б и электролитический конденсатор 50 мкФ×300 В. Полученное постоянное напряжение коммутируется с помощью тумблера, который устанавливается на место гнезда "Линия". Это необходимо для того, чтобы иметь возможность включать радиостанцию в полевых условиях с помощью аккумулятора. Для доработки необходимо вынуть блок преобразователя напряжения из коробки, отпаять провод от вывода 14 разъема (501). На этот вывод подать коммутируемое напряжение или +150 В от преобразователя, или +300 В от сетевого блока питания.

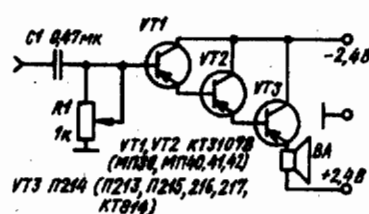
В режиме "Передача" реле (Р420), переводящее радиостанцию на передачу, подключает анодное питание к выходной лампе, что и обеспечивает получаемую мощность радиостанции.

Проверка показала, что при входном синусоидальном напряжении амплитудой 0,4 В на динамике получается 2 В неискаженной синусоиды в полосе частот от 300 до 3000 Гц. Громкоговоритель любой с сопротивлением 8 Ом. R1 типа ППЗ-40 (любой СП).

Включение тональной посылки при окончании передачи. Прослушивая СВ-станции, один из операторов нашего коллектива, Т.Билоус, обратил внимание на концовку передачи фирменных станций. Они в своем большинстве формируют однотоновую посылку в конце передачи. Загоревшись идеей создать нечто подобное, он несколько дней "ломал" голову и ему с успехом удалось решить проблему.

Схему тоновой посылки (рис.3) можно применять и в других станциях. Схема работает следующим образом. При нажатии тангенты -2,4 В подается на базу VT2 и открывает его, соответственно открывается VT1 и срабатывает реле K1. Контакты K1.2 подключают корпус радиостанции к реле (Р420), и радиостанция переходит в режим "Передача". Контакты K1.1 соответственно замыкаются. После отпускания тангенты за счет заряда конденсатора C1 напряжение -2,4 В подается через еще удерживаемые контакты K1.1 на схему звукового генератора, который на короткое время (пока разряжается C1) подключается к источнику питания и успевает выдать звуковую посылку на микрофонный вход. Длительность по-

сылки определяется емкостью конденсатора C1, тон посылки — емкостью конденсатора C2.

Чтобы не добавлять лишние провода, схему можно поместить внутрь радиостанции, а провода в гарнитуре перепаять согласно схеме, используя свободные контакты микропереключателя в тангенте.

Тангента S1 показана в положении "Прием". Реле типа РЭС-60 (паспорт РС4.569.440). Транзисторы VT2 — VT4 любые низкочастотные. Номера выводов соответствуют номерам контактов на разъеме гарнитуры.

Прием сигналов SSB и CW станций. Принимать станции, работающие телеграфом и на одной боковой частоте, возможно, только восстановив несущую с помощью кварцевого калибратора, работающего на частоте 793 кГц, т.е. на промежуточной частоте. Сигнал кварцевого калибратора вводится в тракт усиления промежуточной частоты через емкость монтажа. Глубина этой связи большая, и для того чтобы был возможен прием станций, ее необходимо ослабить. Для этого провод, который подходит от платы калибратора к конденсатору, нужно отрезать возле самой пайки и, слегка отгибая в ту или иную сторону, настроившись на SSB станцию, подобрать оптимальную связь на слух. Отсоединив калибратор от конденсатора (184), устраняем также воздействие калибратора на УВЧ. Прием CW и SSB ведется при нажатой кнопке "КАЛИБРАТОР СВЕТ" на передней панели.



Рис.3

# Сигнализатор вызова и микрофонный усилитель для ТА

Э.М.Галунко, Кузнецовск, Ровенская обл.

Сигнализатор телефонного вызова, изображенный на рис.1, предназначен для установки в любом ТА. Он может работать при питающем напряжении от 12 до 120 В. При предельной простоте он достаточно громко имитирует трели птиц. К телефонной линии (ТА) сигнализатор подключен через разделительный конденсатор С1, имеющийся в ТА. Наилучшее звучание обеспечивается с телефонным капсюлем ТЕСЛА ФН 56215 50 Ом. Номиналы деталей на схеме указаны для работы

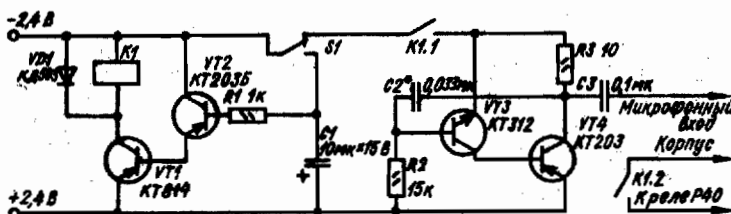
именно с ним. При замене капсюля другим звучание придется подбирать изменением емкостей конденсаторов С1 и С2. Диоды VD1 — VD4 можно заменить на Д226, КД105, КД103Б и подобные, транзистор VT1 — на П307, КТ601А, КТ602Б, КТ605, КТ801, VT2 — на МП26Б. При сборке схемы из исправных деталей наладки сигнализатора не требуется.

Надежность работы угольных микрофонов в ТА оставляет желать лучшего: треск и шорохи сопровождают разговор. Угольный

микрофон лучше заменить конденсаторным или динамическим, подключив его через усилитель, собранный по схеме на рис.2. Усилитель располагается в трубке ТА на месте угольного микрофона и подключается к его клеммам. В ТА, работающем с АТС напряжением 7,5 В, резистор R5 устанавливать не нужно. Микрофон типа МКЭ-3 или динамический МВ-200, МД-81, МДМ-7, телефонный капсюль типа ТЭМК-3.



Рис.1



Рис.2

## Уменьшение габаритов микросхемы

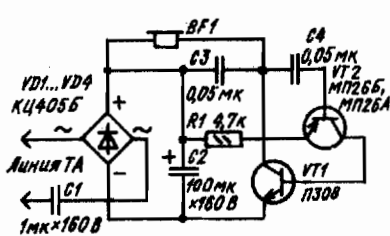
Е.М.Лукин, Донецк

При разработке печатных плат с микросхемами 553УД1 и 553УД2 было замечено, что крайние ножки не задействованы, т.е. к ним никогда ничего не подключается. Как известно, эти микросхемы имеют 14 выводов (ножек) в пластмассовом корпусе. Учитывая, что сам кристаллик микросхемы находится посередине корпуса и занимает площадь 1,5 кв.мм, был проделан смелый эксперимент по удалению "лишних" ножек. Эту операцию лучше всего выполнять на абразивном круге (точиле). Со стороны ключа удаляются четыре ножки (по две с каждой стороны), а с противоположной стороны — две ножки (см.рисунки). Сторона (торец), где удалены четыре ножки, будет новым ключом. При этом цоколевка микросхемы соответствует

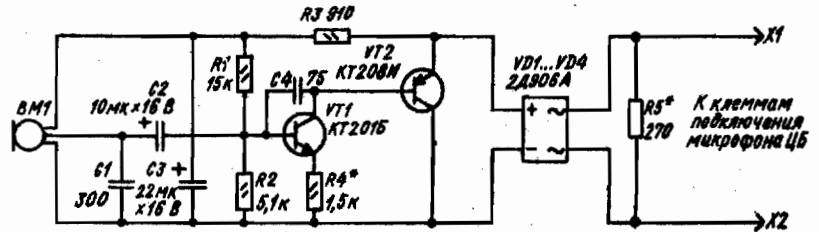
стандартному 8-ножечному корпусу, например, микросхеме 140 серии в пластмассовом корпусе (УД6,УД7), за исключением, разумеется, цепей коррекции. Новая цоколевка соответствует полностью микросхемам 153УД1, 153УД2 в металлическом корпусе.

Иногда при удалении ножек со стороны ключа обнажается фарфоровая подложка кристаллика микросхемы. Однако это не приводит к нарушению работоспособности микросхемы, так как герметичность кристаллика не нарушается. "Укороченные" микросхемы можно с успехом применять в самых различных устройствах аналоговой техники. При этом упрощается разводка проводников вокруг микросхемы и уменьшаются габариты самой

печатной платы. В некоторых случаях при выходе из строя микросхемы ее можно заменить на микросхему 140 серии или другой (544), если позволяет режим работы, не изменяя саму печатную плату. "Укороченные" микросхемы успешно работают в качестве компараторов без цепей внешней коррекции.

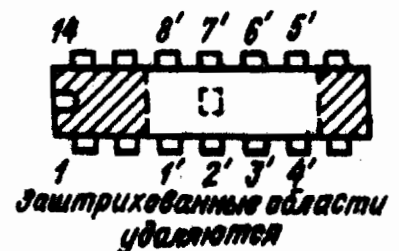

# Наглядное кодирование для передачи данных об адресатах, имеющих многоразрядный номер

О.Н.Паргала, Киев

При дистанционном управлении объектами, когда этих объектов много, необходимо, чтобы объект передавал по радио или проводам свой идентификационный номер. Если количество объектов невелико, это не вызывает затруднений. Но если количество объектов составляет многие тысячи или даже миллионы, то кодирование информации на объекте о его номере представляет значительные трудности. Обычно это выполняется с помощью переключателей в специальной кодирующей плате. Оператор производит кодирование с помощью громоздких таблиц, в которых каждому номеру поставлена в соответствие комбинация переключателей. При таком способе затрачивается много времени и неизбежны ошибки.

Предлагается способ кодирования, при котором переключатели образуют изображения цифр, составляющих идентификационный номер объекта. На рис.1,б изображена кодирующая плата для 8-разрядного десятичного номера (т.е. на количество объектов до 100 миллионов). В каждом разряде цифру можно представить с помощью переключателей, образующих 7-сегментное представление цифры (переключатель на рисунке зачеркнут). Переключатель замыкает два контакта (на рисунке — белые кружки), один из которых подключен к источнику питания, а другой замыкается на корпус через резистор (на рис.1 показан только один резистор) и выводится на разъем или внешний контакт платы. На рис.1,а показаны наименования сегментов (А,В,С,Д,Е,Ф,Г), а в таблице во 2-й колонке — сегменты, участвующие в образовании цифр от 0 до 9.

Цифра	A	B	C	D	E	F	G	Адрес
0	+	+	+	+	+	+	-	F0
1	-	+	+	-	-	-	-	80
2	+	+	-	+	-	-	+	E1
3	+	+	+	-	-	+	+	C1
4	-	+	+	-	-	+	+	51
5	+	-	+	+	-	+	+	91
6	+	-	+	+	+	+	+	B1
7	+	+	+	-	-	-	-	C0
8	+	+	+	+	+	+	+	F1
9	+	+	+	+	-	+	+	D1

Таблица

Анализ показал, что для аппаратного определения цифры 0...9 достаточно пяти сегментов: А,В,Е,Ф,Г (3-я колонка в таблице).

Вот почему на кодирующей плате (рис.1,б) парные контакты сегментов С,Д никогда не подключены, а нужны только для того, чтобы образовать переключателями контур цифры. Таким образом, для каждого разряда идентификационного номера, отображаемого на кодирующей плате, выводится пять сигналов: А1,В1,Е1,Ф1,Г1 — образуют 1-ю группу, А2,В2,Е2,Ф2,Г2 — 2-ю группу и т.д.

Указанные 40 сигналов поступают на коммутатор (рис.2). Коммутатор состоит из пяти мультиплексоров D3...D7 на микросхемах К555КП7 и поочередно подключает пять сигналов от каждого из 8 разрядов цифр на выход. Управляются мультиплексоры D3...D7 с выходов счетчика D1, при-

чем код старших разрядов счетчика D1 Q2, Q3, Q4 определяет порядковый номер коммутируемого разряда, а с помощью младшего разряда Q1 образуются интервалы, если Q1=0, то мультиплексоры D3...D7 заперты по входам R и на выходах А,В,Е,Ф,Г формируются сигналы логического нуля. Работа счетчика D1 определяется состоянием триггера D2. При подаче импульса "Пуск" на инверсном выходе триггера D2 появляется сигнал логического нуля, счетчик D1 разблокируется и начинает считать тактовые импульсы (ТИ). За время 16 ТИ на выходах коммутатора появляются 8 значений кода А,В,Е,Ф,Г, разделенные интервалами нулевых значений этого кода. После того как все 8 значений кода счетчика D1 Q2, Q3, Q4 отработаны, на выходе переполнения R появляется импульс, производящий сброс триггера D2, и работа схемы прекращается до появления следующего импульса "Пуск". Таким образом, коммутатор выдает последовательно во времени 8 значений кода А,В,Е,Ф,Г, который и зашифрован 8-разрядный номер объекта.

Полученный код А,В,Е,Ф,Г, однако, неудобен из-за своей непривычности. Поэтому необходимо его преобразовать либо в привычный двоично-десятичный код, либо в позиционный код, в котором каждой цифре от 0 до 9 соответствует сигнал на одной из 10 шин. Задача преобразования в двоично-десятичный код проще всего реализуется на постоянном запоминающем устройстве (ПЗУ) небольшого объема: пять разрядов входного адреса (А,В,Е,Ф,Г) и четыре выхода. Лучшее всего для этой цели подходит ПЗУ типа К155РЕ3 (32x8). В таблице (4-я колонка) показана запись адреса для различных цифр, причем разряды А,В,Е,Ф кодируются 16-ричным числом 0...F, а разряд Г — нулем или единицей. С выхода ПЗУ снимается двоично-десятичный код цифры, указанный в последней колонке таблицы.

Если по каким-либо причинам применение ПЗУ затруднено (необходимость изготовления или приобретения программатора и т.п.), то можно воспользоваться схемой, изображенной на рис.3. Эта схема состоит из двух частей: дешифратора позиционного кода на микросхемах D1...D3 и шифратора двоично-десятичного кода на микросхемах D4...D6. Микросхемы D1, D2 представляют собой дешифраторы типа К555ИД4, на один из них подается код А,Ф,Г, на другой — код В,Е,Ф. Эти комбинации дают наибольшее число расшифровок отдельных цифр. Как видно из рис.3, прямо с выходов дешифраторов D1, D2 на



Рис.1



Рис.2



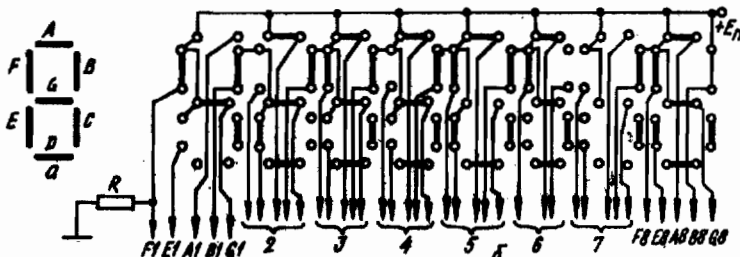

Рис.3

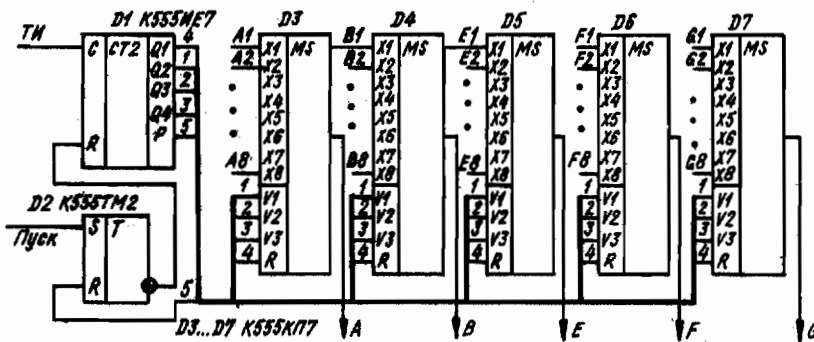
(D4,D5) и элементах ИЛИ (D6). Например, в старшем разряде двоично-десятичного кода цифр "1" должна быть только для цифр 8,9, поэтому шины этих цифр объединяются в элементах И-НЕ (D5-нижний по схеме). Остальные разряды также формируются в виде комбинаций позиционных разрядов в соответствии с таблицей двоично-десятичного кода. Необходимо обратить внимание, что в схеме на рис.3 позиционный код цифр 0...9 — инверсный, т.е. представляется логическим нулем, а двоично-десятичный код — прямой, т.е. представляется логической единицей.

С помощью кодов схемы (рис.3) можно управлять каким-либо информационным параметром радиосигнала в зависимости от выбранного типа модуляции (частотная, амплитудная, кодово-импульсная и др.). Например, при частотной модуляции двоичный код цифры преобразуется в частоту радиосигнала, при широтно-импульсной модуляции — в длительность радиоимпульса и т.д. Полученный таким образом радиосигнал подается на линию связи или излучается в эфир.

Описанный выше принцип наглядного кодирования можно использовать в устройствах охраны автомобилей, вагонов, отдельных людей и других массовых объектов.

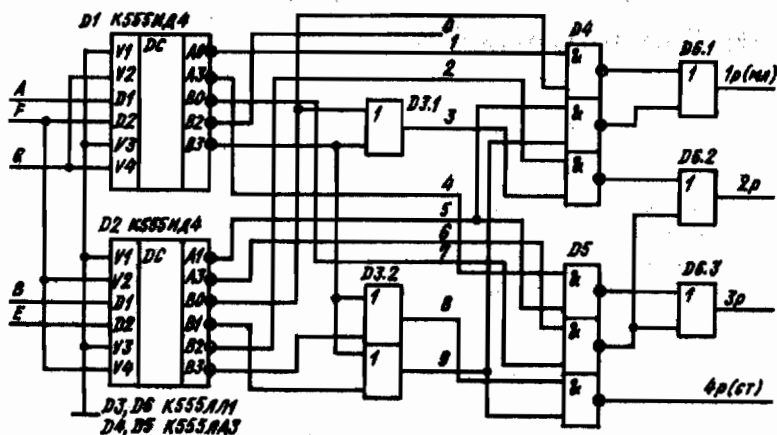
лы цифр 0,1,2,4, 5,6,7 и только для цифр 3,8,9 требуются дополнительные элементы ИЛИ (D3). Номера выходов дешифраторов D1,D3, на которых образуются логические нули для данных цифр, указаны в таблице

(5-я и 6-я колонки). Таким образом, на 10 шин образуются сигналы цифр от 0 до 9. Чтобы получить двоично-десятичный код цифры (последняя колонка в таблице), используется шифратор на элементах И-НЕ

## Простой регулятор мощности

Б.В.Персион, Киев

Предлагается простая схема сетевого однофазного регулятора мощности (рис.1). Регулятор реализует фазоимпульсный метод управления и выполнен на доступных элементах. Он удобен для регулирования мощности в электропаяльниках, лампах накаливания, нагревателях, электродвигателях и других потребителях мощностью до 0,6 кВт. Регулятор может работать как на активную, так и на индуктивную нагрузку.

В схеме нагрузка включается последовательно с выпрямительным мостом на диодах VD3-VD6. Включение тиристора VD2 в диагональ моста обеспечивает регулирование обоих полупериодов выходного напряжения. Схему управления питает параметрический стабилизатор, содержащий VD1 и резистор R6. Управление тиристором осуществляет аналог двухбазового диода, выполненный на транзисторах VT1 и VT2. Импульс, включающий тиристор VD2, генерируется при изменении состояния транзисторов VT1 и VT2. Импульс формируется в момент сравнения пилообразного напряжения на конденсаторе C1 в интегрирующей цепи (R1+R2)C1 с опорным уровнем, заданным делителем R3R4. Тиристор выключается при переходе напряжения сети через нуль. Угол отсечки выходного тока регулируется потенциометром R2, который изменяет постоянную времени заряда конденсатора C1. Пределы регулирования мощности 2-98 %.

Печатная плата регулятора показана на рис.2 в масштабе М 2:1. Его настройка сводится к установке пределов регулирования подбором R1 при малой мощности в нагрузке и R3 при большой мощности в нагрузке (угол отсечки тока близок к нулю). Этот регулятор использовался для питания электропаяльника и настольного вентилятора более 10 лет и полностью сохранял работоспособность после коротких замыканий в нагрузке.



Рис.1



Рис.2

# Подключение ПК к видеомонитору

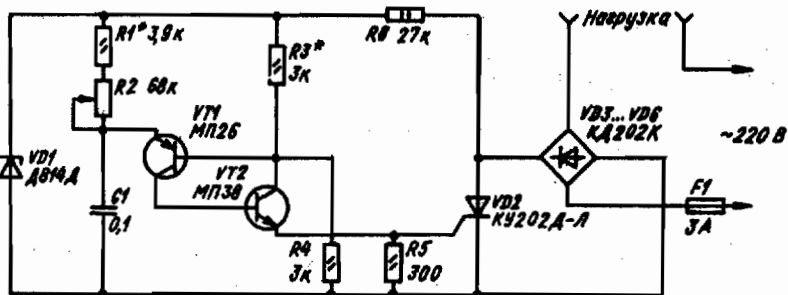
## Модулятор для телевизора

С.В.Кучеренко, Киевская обл.

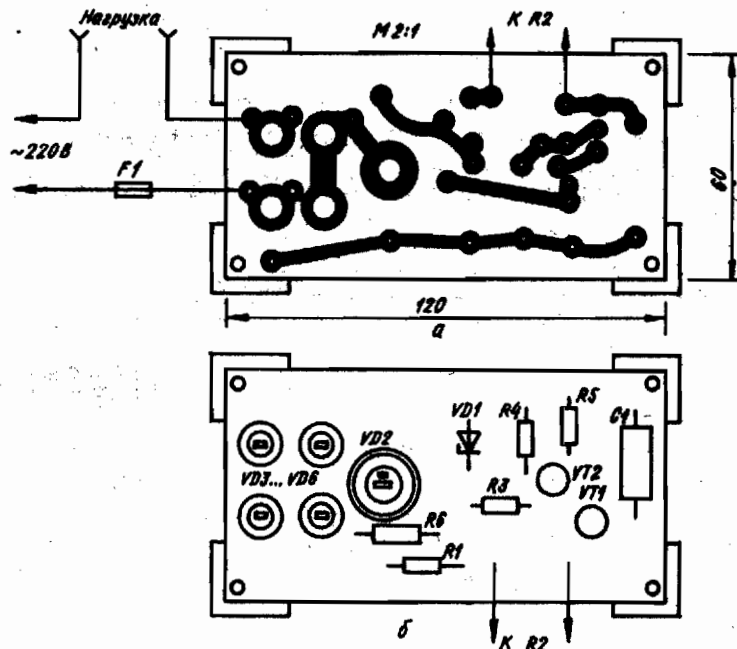
ПК "Вектор-06Ц" легко подключить к телевизорам ЗУСЦТ. Но для этого необходимо снимать крышку телевизора и "алезать" в его схему, что нежелательно, если он на гарантии. Или возникает проблема — Вы хотите включить ПК, а знакомые — посмотреть телепередачи. Поэтому для ПК нужен видеомонитор или второй телевизор. Ниже даются общие указания по подключению мониторов и приводится простая схема модулятора, которая позволит Вашему ПК работать с ЛЮБЫМ (даже ламповым) телевизором.

Выход из этой ситуации заключается в следующем. Во-первых, с помощью маленькой отвертки установите максимальную контрастность на выходе ПК — регулировка (⊙) на задней стенке ПК. Во-вторых, сняв корпус монитора, найдите на плате регулировки: "Режим видеосилятора", "Регулировка яркости", "+400 В (Ускоряющ. напряжение)" и выставите их тоже на максимальный уровень. Причем ускоряющее напряжение может подняться до +600 В. Экран монитора засветится (при подключении ПК появится карта загрузки

Как правило, после таких несложных приемов мониторы начинают с ПК "ладить". Но лучше всего с ПК "Вектор-06Ц" работают (и согласуются по входному сигналу) монохромные видеомониторы болгарского производства ВММ-3107. Достаточно легкий по массе, красивый внешний вид, огромный запас по яркости, хорошая стабильность кадров и частоты строк — преимущества данного монитора. Доработка несложная: в вилке видеокабеля монитора — под разъем "RGB" "ВЕКТОРА" и замене болгарской сетевой вилки на стандартную отечественную.

Схема приставки-модулятора показанная на рисунке, взята из [1]. Питание приставки осуществляется непосредственно от "ВЕКТОРА": разъем "ПУ" или "ВУ" (контакты 5 В и корпус). Для улучшения качества изображения параллельно С1 следует подпаять электролитические конденсаторы емкостью 10,0 мкФ на 16 В ближе к источнику питания (точки 1 и 2). Длина РК-кабеля к ТВ приемнику 2 м;  $U_{пит} = 5...15 В$ ;  $I_{потр} = 0,8 мА$ ;  $f_{сигн} = 11...33 МГц$  (гармоники 86...138 МГц); L1 — на пластмассовом каркасе диаметром 7,5 мм имеет 8 витков провода ПЭВ-2 диаметром 0,8 мм виток к витку; VT1 — КТ368А, Б, В или КТ316, КТ339 с любым буквенным индексом.

### Литература

1. Колобов В. Телевизионная приставка-модулятор. В помощь радиолюбителю. Вып. 114.

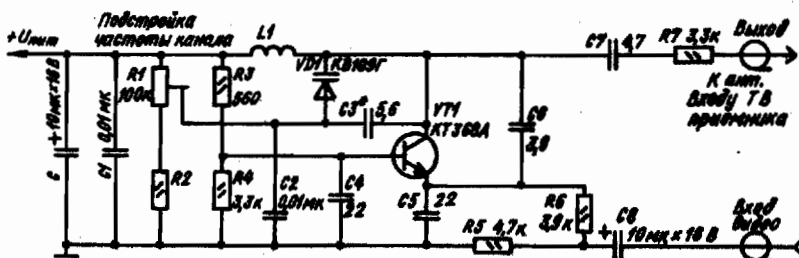

Большинство черно-белых отечественных видеомониторов работают с входным видеосигналом, в 2...3 раза превышающим сигнал "ВЕКТОРА", т.е. с разьема "RGB" на монитор поступает слабый видеосигнал. Если даже на экране и появляется изображение, то оно неустойчивое, слабее по контрастности и яркости.

Одним из признаков исправности монитора является характерный свист "строчника". В-третьих, точно выставите напряжение питания монитора (блок питания +12 В) и, найдя регулировку питания каскада СИНХРОНИЗАЦИЯ, установите стабильность кадровой и строчной разверток.

## Гомельское производственное объединение "Коралл"

### предлагает

кварцевые резонаторы на частоты в диапазоне от 4 до 20 МГц

### для применения:

- в телевизионных приемниках системы ПАЛ, в декодерах СЕКАМ-ПАЛ;
- в устройствах дистанционного управления радиоаппаратурой и персонального вызова;
- в переговорных устройствах;
- в электронных играх и таймерах;

Высокое качество и стабильные параметры обеспечиваются современной технологией и оборудованием ведущих японских фирм.

Тип корпуса НС 43/У, НС 49/У.

Отечественный аналог — МД.

### Ищем партнера

для создания совместного предприятия по производству комплектующих для сборки резонаторов с держателем НС 49/У на частоты в диапазоне от 4 до 30 МГц и резонаторов типа ММЕF-325 и ММТР-32.

### Нуждаемся

в оборудовании и технологии для производства резонаторов на частоты в диапазоне от 32,750 до 32,768 кГц

Наш адрес: Республика Беларусь, 246000, г. Гомель, ул. Левашинского, 7

Тел.: (0232) 56-52-01, 56-41-54, 56-21-25

Факс: (0232) 56-11-85

Телетайп: 110190 Триод

# КОПИРОВЩИКИ "ZX — Spectrum"

В.Ю.Огиенко, Киев.

Копировщики - это программы, предназначенные для получения копии программы-оригинала, широко используются как начинающими, так и опытными владельцами бытовых компьютеров. Первой на только что приобретенном компьютере запускается игра, а вторым - копировщик, чтобы переписать эту игру.

В зависимости от формы представления входной и выходной информации можно выделить несколько типов программ-копировщиков: лента-лента, диск-диск, лента-диск и диск-лента, специальные и комбинированные копировщики. Копирующиеся программы для "ZX-Spectrum" насчитывается несколько десятков. Приведенная информация поможет владельцам "спектрум"-совместимых компьютеров ориентироваться при выборе программы и может служить руководством пользователя.

Символ, или ключевое слово, написанное на клавиатуре стандартного "спектрума" будут в описаниях программ выделяться квадратными скобками [ ], а параметры, которых требуют некоторые команды, — фигурными { }.

## ЧАСТЬ I

### Копировщики ЛЕНТА-ЛЕНТА

#### 1. TF COPY, ZK Copy 87, Compress Copy.

Различные версии одного и того же весьма распространенного и довольно удобного копировщика. Отличаются мелкими деталями (текст заставки, музыкальный сигнал). Сочетают в себе компактность и функциональную полноту.

Во время загрузки (ZK COPY 87) на экран выводится следующая информация:

Z.K. Copy копирует до 54 Кбайт

Опции : Load	Параметры : number
Save	All
Verify	Begin
Delete	End
Clock (for Load)	Program (Basic + ...)
Mode	File (Header + data)
Rename	
cursor keys	

- выполняет компрессию RAM -

Z.Kaszta Dzierzoniow -

Затем появляется меню:

- 0 Start
- 1 CLOCK - установка
- 2 MODE - выбор
- 3 RENAME
- 4 41984 байт - 14 строк
- 5 44032 байт - 6 строк

6 44288 байт - 6 строк и использование области атрибутов

Нажав клавишу с одной из цифр 4-6, Вы выбираете объем памяти, резервируемой под копируемые программы. Число строк - это количество одновременно отображаемых имен блоков, содержащихся в буферной памяти копировщика.

Пункт меню CLOCK служит для изменения временных констант в подпрограмме чтения с магнитофона, MODE позволяет менять объем буферной памяти, RENAME дает возможность переименовывать файлы. Можно выбрать лишь один из пунктов 1-3, получив доступ к соответствующей функции из меню нижнего уровня.

Установив два мигающих квадрата на соответствующие цифры нажатием клавиш [1]-[6], запускают программу (клавиша [0]). Меню нижнего уровня выглядит так:

Load	Save	Delete	Verify	Mode (или Clock, или Rename)
------	------	--------	--------	------------------------------

Большие цифры сверху экрана показывают текущее значение объема свободной памяти в байтах. Нажатие клавиш [L], [S], [D], [V], [M], [C], [R] переводит копировщик в выбранный режим.

[L]oad - загрузка. Сразу после нажатия [L] программа переходит в режим ожидания ввода с магнитофона, который сопровождается сообщением "Load 1" (загрузка первого файла). ZK Copy 87 нумерует заголовки как отдельные файлы. Если загрузка прошла без ошибок, то на экран будет выведено:

номер	имя	тип	строка за- тосгарт	длина, записан- ная в заго- ловке
01	ZKCOPY 87	BASIC	10	1566
02				1566
	выделено цветом (темным на черно-белом телевизоре (ЧБТ))			число счи- танных байт
03	ZKCOPY 87	CODE	62720	2816
04				2816

Копировщик различает следующие типы файлов:

BASIC - текст программы на Бейсике;  
CODE - блок машинных кодов;  
SCRN - блок данных, имеющий в Бейсике тип SCREEN \$ (экраный файл);  
DATA - числовой или символьный массив.  
Для этого типа в столбце "начальный адрес"

указывается имя переменной, например A или AS.

После ввода очередной порции информации указатель свободной памяти уменьшается на определенную величину. Загрузка прерывается в трех случаях: по инициативе оператора (клавиша [BREAK/SPACE]), при нехватке памяти, при возникновении ошибки чтения. В последнем случае выводится мигающее сообщение об ошибке с указанием байта, при чтении которого произошел сбой. При этом в поле длины блока печатается число байт, которое считано до получения ошибки. Если в процессе чтения выясняется, что оставшейся памяти не хватит (несмотря на компрессирование - сжатие исходного файла) для размещения всего блока, загрузка останавливается с выдачей сообщения MEMORY BYT=[байт, на котором произошло прерывание]. Возвращение в меню происходит при нажатии любой символьной клавиши. Данные, введенные с ошибкой, уничтожаются и их частичное использование невозможно.

[S]ave - запись на ленту. Программа спросит у вас: Save from nAB (записать с ...). В качестве параметра команды можно ввести [A]ll - все, содержащиеся в памяти копировщика файлы, [B]egin - с первого файла) или {n}umber - нужно ввести две цифры (01, 02, ...) номера файла, с которого начинается копирование. При неправильном вводе параметра (недопустимый символ или несуществующий номер) происходит возврат в меню. После ввода первого параметра копировщик спрашивает: ...to nEFP (до какого файла). Вторым параметром может быть [E]nd - до конца, {n} - двузначный номер последнего копируемого файла, [F]ile - записать заголовок, определенный первым параметром, и блоки кодов после него. Для копирования одного блока укажите его в качестве первого и последнего, например: Save from 03 to 03 или Save from B to 01. [P]rogram - копировать программу со структурой [заголовок + программа + заголовок кодов + блок кодов + блок кодов + ... ] до тех пор, пока не встретится новый бейсик-заголовок. При использовании [P] или [F] первый параметр должен указывать на файл заголовка. В противном случае директива игнорируется.

Процесс выгрузки можно прервать нажатием [BREAK/SPACE], следует лишь отметить, что во время прохождения пилот-тона клавиатура не опрашивается и на нажатие клавиш программа не реагирует.

[D]elete - удалить. Выбор первого и последнего объектов файла осуществляется аналогично директиве Save. При этом выбранные файлы пропадают с экрана и стираются из памяти. Количество свободной памяти увеличивается, что отражается на показаниях счетчика сверху экрана.

[V]erify - проверить. Выполняется сравнение файлов, содержащихся в памяти копировщика с данными, поступающими с магнитофона. Первый и последний объекты сравнения выбираются подобно Save. Если сравнение прошло успешно, проверяется следующий файл и так до конца или до возникновения ошибки. В последнем случае программа сообщает: ERROR BYT=[номер ошибочного байта].

Номер объекта, с которым в настоящий момент работает программа, и тип операции выводятся в нижней строке экрана, например: Load 1, Save 3, Verify 5 и т.д.

[M]ode - изменить объем буфера. Директива может быть полезна, если в момент запуска вы выбрали пункт 4 или 5, а для загрузки блока не хватает сотни-другой байт. Помните, при смене размера резервируемой памяти все, ранее загруженные, файлы УНИЧТОЖАЮТСЯ.

[R]ename - переименовать файл. Программа копирует файлы под теми именами, под которыми они считаны с ленты. Изменить имя вы можете, выбрав директиву [R] и введя в ответ на запрос "Rename ..." двузначный номер файла, а затем новое имя. Ввести требуется все десять знаков имени (или дополнить нужным количеством пробелов). Клавиши [ENTER] интерпретируется как пробел.

[C]lock - корректировка времязадающих констант в подпрограмме чтения. Для сознательного использования этой функции требуется знание формата кодирования информации для записи на магнитную ленту. Этот материал выходит за рамки данной статьи. Отметим лишь, что нажатие цифровых клавиш меняет константы WAIT и SAMPLE на указанную величину ("+" увеличивает, "-" уменьшает). Клавиши [7,8] меняют SAMPLE: [7] -58, [8] +58, а [5,6] меняют одновременно и WAIT и SAMPLE: [5] -16, [6] +16.

## 2. COPY - COPY

Старый и несколько неуклюжий копировщик, однако позволяет копировать единичные блоки длиной порядка 49 Кбайт. Различает следующие типы файлов:

P - текст Бейсик-программы (Program);

B - блок машинных кодов (Bytes);

A - числовой массив (Array);

\$ - символьный массив.

После запуска программа выводит объем свободной памяти и переходит в режим приема директив. Командную строку можно редактировать средствами Бейсика или уничтожить ошибочно набранную, нажав [CAPS SHIFT]+[0] ([CS] + [0] = [DELETE]). Для исполнения команды

нужно завершить ее ввод клавишей [ENTER].

\* 1984 \* Тадеуш Вильчек  
СВОБОДНО 42240

имя	тип	длина	строка авто-старта, начальный адрес	длина текста программы (без переменных)
1 ZKCOPY 87	P	1566	10	1526
2 sincopy mc	B	1160	16384	26743

Поле заголовка, в котором у Бейсик-программ хранится длина текста без переменных, в программах типа CODE и ARRAY не используется. Поэтому число, хранящееся там, никакой информации не несет, хотя и печатается на экране. Большинство директив в COPY — COPY вводятся как ключевые слова Бейсика. Например, для ввода LOAD нужно нажать [J]. Как и в большинстве программ такого типа, это команды чтения, записи, верификации и специальные команды.

[LOAD] {без параметров} - загрузить файл. Если в памяти копировщика уже есть какие-либо данные, то очередной файл загружается в конец и отображается в каталоге последним. Режим загрузки индицируется мигающей буквой "L" напротив числа свободной памяти или напротив заголовка загружаемой программы, если он уже считан.

[LOAD] {номер} - грузить на место файла с указанным номером. Файлы с номерами, большими введенного, также уничтожаются.

[LOAD] {номер 1} [TO] {номер 2} - загрузить несколько файлов на место имеющих номера от {номер 1} до {номер 2}.

[LOAD] [AT] {начальный адрес} - загружать с указанного адреса. По умолчанию буфер копировщика начинается с 23296. Указав значение 23040, можно увеличить максимальный размер буфера с 42240 до 42496 байт. При этом для хранения данных с ленты используется часть экранной памяти.

[LOAD] {(число байт)} - (перед числом байт открывающая круглая скобка) загрузить не файл целиком, а число байт, указанное в команде. Например, LOAD (100. Если загружаемый блок короче, чем определено командой - операция прервется сообщением об ошибке. Следует заметить, что COPY — COPY использует стандартные синклеровские сообщения: Tape loading error, BREAK - CONT repeats и т.д. Загрузка продолжается до тех пор, пока не будет нажата клавиша [BREAK/SPACE] или не исчерпается резерв памяти (сообщение Out of memory - мало ОЗУ), или не возникнет ошибка (Tape loading error). Специальной директивы для удаления файлов в COPY — COPY нет. Для полной очистки буфера и каталога можно ввести: [LOAD] 1 [ENTER] [BREAK/SPACE].

[SAVE] {без параметров} - сохранить на ленте все файлы с первого до последнего "оптом", не разделяя их паузами. Текущий файл метится буквой "S".

[SAVE] {начальный номер} - сохранить без пауз файлы от указанного номера до конца.

[SAVE] {начальный номер} [TO] {конечный номер} - сохранить без пауз файлы с номерами в указанном диапазоне. Для сохранения только одного, укажите его номер как первый, и как последний, например SAVE 2 TO 2.

[SAVE] [STEP] {число секунд} - вывести на ленту все файлы, делая между ними паузы продолжительностью, указанной в команде. Если указать паузу 9 с или больше, то копировщик выдаст сообщение "Start tape, then press any key" и будет ожидать нажатия любой клавиши. Длительность паузы может быть дробным числом, например, 0.5.

[SAVE] {начальный номер} [STEP] {число секунд} - сохранить, разделяя паузами файлы с указанного до последнего.

[SAVE] {начальный номер} [TO] {конечный номер} [STEP] {число секунд} - вывести файлы из указанного диапазона, разделяя их паузами.

VERIFY {без параметров}, VERIFY {начальный номер}, VERIFY {начальный номер} {конечный номер} - вызывается клавишей [V]. Проверка, побайтное сравнение файлов, хранящихся в буфере копировщика и вводимых с ленты. Параметры аналогичны команде SAVE. В процессе верификации каталог смещается на одну строку вниз и вверх на "светлой бумаге" выводится имя файла, поступающего в данный момент с ленты. Одновременно текущий файл в каталоге метится литерой "V".

[LET] {номер файла}={имя},{длина},{стартовый адрес} - изменить содержимое полей заголовка файла. Например, [LET] 3=ASSA,100,5. Содержимое параметров командной строки перенесется в том же порядке, в каком введено, в поля заголовка как они изображены на экране. Меняется только содержание полей, но не фактическая длина файла, и если ввести меньшее значение, при выгрузке будет записано истинное число байт, а не определенное командой LET.

[LIST] {адрес} - выдать на экран содержимое 15 ячеек памяти, начиная с указанного адреса. Продолжение вывода - [ENTER], прекращение - [DELETE].

[POKE] {адрес},{значение} - модифицировать значение ячейки памяти по указанному адресу. Если {значение} превышает 255, модифицируются две смежные ячейки, например POKE 50000,65533 заносит 253 в ячейку 50000 и 255 в ячейку 50001. После выполнения оператора автоматически отображается участок памяти, в котором проведены изменения. Выход - [DELETE].



USR (адрес) - управление передается программе по указанному адресу. Вызывается клавишей [U]. Для полного сброса и выхода из COPY — COPY можно ввести USR 0.

[RETURN] - выход в Бейсик.

[COPY] - копирование файла без заголовка длиной до 49094 байт. При этом вся оперативная память, включая экранную и системную области, используется под буфер. Остается лишь небольшая часть копировщика, предназначенная для записи мега-блока на ленту. Для выгрузки нажать [CS]. Операцию можно повторить, нажав [CS] снова. Для продолжения работы необходимо нажать кнопку СБРОС и перезагрузить копировщик.

[COPY] {16384} - однократное копирование блоков до 49152 байт (вся физическая оперативная память ZX Spectrum-48). Считав мега-блок, программа ждет нажатия [CS], сразу после которого начнется вывод на магнитофон. Выход только по сбросу.

CAT (клавиша [C]) - каталог, просмотр содержимого ленты. Копировщик только читает заголовки файлов и выводит их на экран. Выход по [BREAK/SPACE]. Файлы, введенные ранее, не портятся.

Повторить только что выполненную операцию (кроме COPY) можно простым нажатием [ENTER]. Например, выполнив SAVE, и нажимая после окончания вывода [ENTER], вы сделаете столько копий всех содержащихся в памяти файлов, сколько раз нажмете клавишу.

### 3. SINC-COPY

Простой, если не сказать - примитивный, и короткий (1160 байт) копировщик. Сразу после загрузки переходит в режим ввода программ. Список файлов выводит в формате:

T	Name	Length	Start	Bytes
P	SINC-COPY	00101	000001	00101
тип	имя	длина в заголовке	нач. адрес	считано с ленты

SINC-COPY метит Бейсик-файлы буквой "P", а все остальные - буквой "C". Блоки без заголовков никак не обозначаются. Программа предоставляет небольшой, мягко говоря, выбор функций, вызов которых осуществляется нажатием клавиши с первой буквой английского имени функции: [R], [E], [C], [S].

Reset /	End /	Copy /	Skip
Сброс	Конец	Копировать	Переместить (указатель)

Клавиша [R]eset стирает все ранее введенные файлы и переводит копировщик в режим чтения. [E]nd означает выход из программы и сброс последней. Функция копирования выполняется по отношению к файлу, на котором стоит мигающая строка-указатель. Вывод сигнала начинается сразу по нажатию [C]. Клавиша [S] перемещает указатель на одну позицию. При возникновении ошибки выводится сообщение "Read

error" (ошибка чтения), сбойный файл метится цветом (подсветленный на ЧБТ) и в дальнейшем недоступен.

### 4. PIRACY!

Очевидно, автор программы со столь зловещим названием принадлежит к славной когорте "джентльменов удачи" от компьютера. Вместе с тем ничего "пиратского" в копировщике нет. И так, после загрузки видим:

имя	VJ.SOFT	1984	
No	Name	Type	Length
A	42237 FREE		
номер	свободно	тип	длина
	Load	Save	Verify
			Clear
			New

Пункты меню выбираются клавишами с первой буквой имени функции. Исполнение - сразу после нажатия. Нажав [L] переводим копировщик в режим загрузки. Прерывание - [BREAK/SPACE]. Каталог имеет вид:

номер	имя	тип, ст.адрес	длина	
A	COPY/86M	LINE 10	68	:программа на языке Бейсик
B	-----	-----	68	
C	code16416	CODE 16416	2016	:машинные коды или данные
D	-----	-----	2016	
E	numb array	DATA a	10	:числовой массив
F	-----	-----	10	
G	\$ array	DATA a\$	6	:символьный массив
H	-----	-----	6	

Форма списка файлов похожа на примененную в TF COPY. Заголовки нумеруются как отдельные файлы, но вся нумерация - буквенная. Синтаксис команд также напоминает упомянутый копировщик.

[S]ave from {первый файл} to {последний файл} - сохранение на ленте файлов из указанного диапазона.

[V]erify from {начальный номер} - проверка файлов с указанного номера. Если данные на ленте и в файле совпадают, программа переходит к следующему, если нет - ждет новые данные. Выход - после достижения конца последнего, имеющегося в буфере файла или по [BREAK/SPACE].

[C]lear - очистка буфера и каталога. Все ранее введенные файлы стираются. [N]ew - выход из программы и ее сброс. Перед тем как сброситься, копировщик запрашивает: "Are you sure ? (Y/N)" (Уверен ?). Нажатие [Y] приведет к выходу в Бейсик, клавиша [N] вернет в меню программы.

### 5. FREE COPY

Неизвестно, к чему относится слово "свободный" в названии копировщика, возможно, к начальному объему свободной памяти, число байт которой - FREE 47005 - выводит программа после загрузки, перед тем как перейти в режим приема директив.

[L]oad - начать загрузку очередного файла. Командная строка, находящаяся в

самом верху экрана, во время загрузки имеет такой вид:

номер	имя	тип	длина	объем свободной памяти	сво-
000	SINC-COPY	P	00101	FREE	47035

Когда файл загружен, он выглядит в каталоге так:

номер	имя	тип	строка, нач.адрес, переменная	длина	
000	SINC-COPY	P	00001	LEN 00101	:заголовок Бейсик-программы
001	BODY			LEN 00101	:текст бейсик-программы (тело)
002	sincopy mc	C	16384	LEN 01160	:заголовок выходов
003	BODY			LEN 01160	:сам блок (тело программы)
004	num array	D	A	LEN 00010	:заголовок числового массива
005	BODY			LEN 00010	:данные
006	\$ array	\$	A\$	LEN 00006	:заголовок символьного массива
007	BODY			LEN 00006	:данные

Просматривать имена загруженных файлов можно только в однострочном окне командной строки. Прерывание и выход в меню - [BREAK/SPACE].

[T] - переход в режим просмотра. Листать вперед - [ENTER], назад - [CS]. Перейти в начало - [R], в конец - [E].

[S]ave {первый файл} to {последний файл} - записать на ленту файлы, входящие в указанный диапазон.

[S]ave 0 to E - записать все файлы.

[S]ave - записать первый файл. Окончание процесса сигнализируется звуковым сигналом мерзкого тембра.

[V]erify {начальный номер} - проверка. Выполняется, начиная с указанного файла и до конца списка. Если данные совпадают, проверяется следующий, если нет - выдается сообщение "ERROR" и ожидается начало следующего файла.

[P]ause {длительность} - установить продолжительность паузы между выводимыми файлами. Единица измерения - 1/50с. Чтобы разделять файл двухсекундными паузами нужно ввести: PAUSE 100 [ENTER]. По умолчанию файлы выводятся без пауз.

[C]lear - удалить из памяти все файлы [N]ew - выход из программы. Предваряется запросом "EXIT Y/N". Нажатие любой клавиши, кроме [Y], возвращает в режим приема директив.

(Продолжение следует)

# Новые транзисторы

## Основные параметры транзисторов КТ8110А (Б и В)

Кремниевые р-п-р-мощные переключательные транзисторы КТ8110А (Б и В) выпускаются в пластмассовом корпусе КТ-28. Заменяют транзисторы КТ854, КТ858, КТ859. Зарубежный аналог 2SC4106 и 2SC 4242 фирмы FUJI.

Параметр	Обозначение	КТ8110А		КТ8110Б		КТ8110В	
		не менее	не более	не менее	не более	не менее	не более
Обратный ток эмиттера ( $U_{э.б} = 5 В$ ), мкА, не более	Ik.60	100		100		100	
Обратный ток коллектора ( $U_{к.б} = 400 В$ ), мкА	Ik.60	100		100		100	
Статический коэффициент передачи тока при $U_{к.э} = 5 В$ :							
Ik = 0,8 А		15	30	15		15	
Ik = 4 А		10		-		-	
Ik = 10 мА	h21э	8		-		-	
Граничное напряжение (Ik = 5 мА, L = 25 мГн), В	Uк.э.0гр	400		400		350	
Напряжение насыщения коллектор-эмиттер (Ik = 4 А, I6 = 0,8 А), В	Uк.э.нас	0,8		0,8		0,8	
Напряжение насыщения эмиттер-база (Ik = 4 А, I6 = 0,8 А), В	Uэ.б.нас	1,5		1,5		1,5	
Время рассасывания (Uк = 200 В, Ik = 5 А, I61 = 1 А, I62 = -2 А), мкс	трас	2,5		2,5		2,5	
Время спада (Uк = 200 В, Ik = 5 А, I61 = 1 А, I62 = -2 А), мкс	тсп	0,3		0,3		0,7	
Время включения (Uк = 200 В, Ik = 5 А, I61 = 1 А, I62 = -2 А), мкс	твкл	0,5		0,5		0,7	

### Максимально допустимые параметры

Параметр	Обозначение	КТ8110А	КТ8110Б	КТ8110В
Пробивное напряжение коллектор-эмиттер ( $U_{к} = 3 А, I_{61} = 0,3 А, I_{62} = -1,2 А, L = 1 мГн$ ), В	Uк.э.Хпр	400	400	400
Импульсный ток коллектор (тп < 300 мс), А	Ik.п max	14	14	14
Постоянное напряжение эмиттер-база, В	Uэ.б max	7	7	7
Постоянное напряжение коллектор-база, В	Uк.б max	500	500	500
Постоянный ток коллектора, А	Ik max	7	7	7
Постоянный ток базы, А	I6 max	3	3	3
Постоянная мощность рассеяния коллектора, Вт	Pк max	60	60	60
Температура перехода, °С	тп max	175	175	175

### Основные параметры транзисторов КТ892А (Б)

Параметр	Обозначение	КТ892А	КТ892Б
Граничное напряжение (Ik = 0,1 А, L = 40 мГн), В	Uк.э.0гр	350	400
Напряжение насыщения коллектор-эмиттер (Ik = 8 А, I6 = 0,1 А), В	Uк.э.нас	1,8	1,8

### Максимально допустимые параметры

Параметр	Обозначение	КТ892А	КТ892Б
Время спада, мкс	тсп	0,5	0,5
Энергия вторичного пробоя ( $U_{э.б} = 0 В, R_{6.э} = 50 Ом, L = 10 мГн$ ), мДж	-	175	175
Постоянное напряжение коллектор-эмиттер ( $R_{6.э} = 10 Ом$ ), В	Uк.э max	350	400
Постоянное напряжение эмиттер-база, В	Uэ.б max	5	5
Ток коллектора, А:			
постоянный	Ik max	15	15
импульсный	Ik.п max	30	30
Ток базы, А:			
постоянный	I6 max	1	1
импульсный	I6.п max	5	5
Постоянная мощность рассеяния коллектора, Вт	Pк max	175	175

### Основные параметры транзисторов 2Т878А (Б)

Параметр	Обозначение	2Т878А	2Т878Б
Обратный ток коллектора, мА:			
при $U_{к.б} = 800 В$	Ik.60	< 3	< 3
при $U_{к.б} = 600 В$			
Статический коэффициент передачи тока ( $U_{к.э} = 5 В, I_{к} = 20 А$ )	h21э	12-50	12-50
Напряжение насыщения коллектор-эмиттер (Ik = 15 А, I6 = 3 А), В	Uк.э.нас	1,5	1,5
Граничное напряжение (Ik = 0,1 А, L = 40 мГн), В	Uк.э.0гр	400	300
Время спада ( $U_{к.э} = 300 В, I_{к} = 10 А, I_{61} = I_{62} = 2 А$ ), мкс	тсп	0,5	0,5
Максимально допустимое постоянное напряжение коллектор-эмиттер, В	Uк.э max	800	600
Максимально допустимая постоянная мощность рассеяния коллектора, Вт	Pк max	100	100
Максимально допустимый ток коллектора, А:			
постоянный	Ik max	25	25
импульсный	Ik.п max	30	30

Параметр	Обозначение	2Т879А	2Т879Б
Обратный ток коллектора ( $U_{к.б} = 200 В$ ), мА	Ik.60	< 3	< 3
Напряжение насыщения коллектор-эмиттер (Ik = 20 А, I6 = 2 А), В	Uк.э max	1,5	1,5
Статический коэффициент передачи тока ( $U_{к.э} = 4 В, I_{к} = 20 А$ )	h21э	> 20	> 15
Граничное напряжение (Ik = 0,2 А, L = 25 мГн), В	Uк.э.0 гр	400	300
Энергия вторичного пробоя ( $U_{э.б} = 2 В, R_{6.э} = 50 Ом, L = 10 мГн$ ), мДж	-	100	100
Максимально допустимое постоянное напряжение коллектор-эмиттер, В	Uк.э max	200	200
Максимально допустимая постоянная мощность рассеяния коллектора, Вт	Pк max	250	250
Максимально допустимый ток коллектора, А:			
постоянный	Ik max	50	50
импульсный	Ik.п max	75	75
Максимально допустимый ток базы, А:			
постоянный	I6 max	20	20
импульсный	I6.п max	30	30
Время спада ( $U_{к.э} = 100 В, I_{к} = 20 А, I_{61} = I_{62} = 2 А$ ), мкс	тсп	0,25	0,25

# Техноторговый центр «РадиоАматор» предлагает оптом и в розницу:

- кинескопы 51ЛК2U (с ОС и без), 61ЛК5U производства гг. Елец, Львов, Гомель, Воронеж;
- самые современные телевизоры «Электрон» и «Горизонт»;
- импортные автомобильные телевизоры;
- ПЭВМ «Поиск-1» и «Поиск-2» с широкой периферией;
- радиокомпоненты и товары фирм «PHILIPS» и «PANASONIC»;
- игровые автоматы «MULTI-BABY»;
- игровые телевизионные приставки «KENGA» типа KEN-BOU (класса «Dendy - 8 разрядов») и «MEGA-KEN» (класса «SEGA» - 16 разрядов) с широким набором картриджей.

Владельцы приставок участвуют в розыгрыше призов до \$500 ежемесячно.

А также принимает высококачественные радио и электротовары на реализацию.

**На все товары ТТУ «РА» дает год гарантии.**

<p><b>Телевизоры</b> «Горизонт» — \$230-270 «Электрон» — \$190-250 «Galaxy» (Китай), 14 см, ч/б, авто — \$65 Антенны наружные ДМВ, МВ — \$1,5 TV кабель (25 м) с набором креплений — \$1,56 ДМВ-МВ конвертер с ус. и ан. — \$14,7 Спутниковый конвертер — \$48</p> <p><b>TV приставки игровые</b> «RAMBO» — \$24 «KEN-BOU» — \$45 «MEGA-KEN» — \$145 «MULTI-BABY» (Испания) — \$170 Гурбо-двойстик — \$14,3</p> <p><b>Картриджи к «DENDY» (8 бит)</b> 1 пр. — \$7 2 пр. — \$8 3 пр. — \$10 4 пр. — \$14 5 пр. — \$17 6 пр. — \$21 8 пр. — \$33</p> <p><b>Картриджи (16 бит)</b> 1 пр. — \$17 2 пр. — \$21 3 пр. — \$27 4 пр. — \$32</p> <p><b>Футболки «Dendy» — \$4,4</b> <b>Журналы «Видео-ASS-DENDY» — \$2,2</b></p> <p><b>Кинескопы с гарантией</b> 51ЛК2U с ОС — \$63 61ЛК4U, 61ЛК5U — \$60 16ЛК85 — \$15</p> <p><b>Узлы к телевизорам</b> <b>ЗУСЧ</b> УСУ1-15 — \$4,4 УНБ-5/25-1,2А — \$3 ТВС110.16 — \$7 ТВСА — \$1,2 Декорер РАЛ — \$3,5 ОС90.29ПЦ32 — \$3,4 ОС110ЛА — \$2,4 TV графика — \$12</p> <p><b>УПЛАЦТ</b> УМ2-1-1 — \$1,4 УМ2-2-1 — \$1,4 СКВ — \$3 УМ1-2ПЧ3 — \$0,6</p> <p><b>SONY</b> СКВУV953/EG — \$27 СКВУС954/EG — \$30,7</p> <p><b>Компьютеры и периферия</b> «Поиск 1.03» 256 Кбайт — \$70,3 «Поиск 1.06» 512 Кбайт — \$81,1 «Поиск 2.02» CGA — \$323,3 В109 (ОЗУ 512 Кбайт) — \$12,2 Б620 (адаптер интерфейсный) — \$9 Б621 (адаптер джойстик) — \$4 Б622 (джойстик) — \$1,3 Б623 (звуковой синтезатор) — \$13,5 Б960 (программатор) — \$23 Б942 (адаптер НЖД) — \$15,3 Б943 (адаптер эмпила + последовательный интерфейс) — \$10,2 Монитор SVGA — \$187 Клавиатура IBM — \$12</p>	<p><b>Программное обеспечение</b> ОС MS DOS 4.0 (6 дискет*2 шт) — \$6 Программа анализа электронных схем (1 дискета) МКСО-САР-2 — \$0,6</p> <p><b>Приборы</b> Тестер цифровой — \$21 Детектор валют — \$3</p> <p><b>Микрохемы серии</b> УД12 — \$0,11 УД18 — \$0,12 ЕН1Г — \$0,09 142 157 ДА1 — \$0,14 УД2 — \$0,12 УД4 — \$0,08 УП15 — \$0,14 УП18, ХА2 — \$0,17 ХА3 — \$0,42 ХП1 — \$0,2 ХП2 — \$0,21 ХП3 — \$0,34 174 АФ5 — \$0,5 УН4Б — \$0,26 УР3 — \$0,17 ХА17 — \$0,64 ХА27 — \$0,71 ПС1, УН1, УН1.2, УР1, УР2Б, ХА9, ХА11 — \$0,21 УН9, ХА6, ХА8, ХА10 — \$0,28 УН1, УР8, УР11, ХА26 — \$0,43 224 ГГ1, УН14 — \$0,14 ГГ2, ФМ2 — \$0,34 ТП1, УП2, ХП1 — \$0,26 УП1 — \$0,17 УР3 — \$0,12 237 ГС1, УМ2, ХА2, ХА3 — \$0,43 УМ1 — \$0,17 УР5 — \$0,26 844 УД1А, УД1Б, УД2Б — \$0,14 УД2А — \$0,26 847 КП1А — \$0,21 КП1Б — \$0,14 УН1А — \$0,11 УД2А — \$0,08 СА3 — \$0,08 858 ИД7, ИР9, ИР16, ТМ6 — \$0,08 ИЕ5, ИЕ10, КП2, КП14 — \$0,075 ИЕ6, ИЕ7, ИР27, КП11, КП12, КП16, ЛА2, ЛЕ1, ЛЛ1, ЛМ1, ЛМ2, ТМ7 — \$0,07 ЛА3, ЛА9 — \$0,05 ЛА12, ЛМ1, ЛМ2, ТМ2 — \$0,06 361 АГ1, ИЕ8 — \$0,065 ИЕ10, КП2, КП3 — \$0,08 КП1 — \$0,07 ЛА7, ТМ2 — \$0,05 ЛЕ5, ПУ4 — \$0,06 ЛМ3 — \$0,27 874 УД1А, УД2Б — \$0,14 ХА6 — \$1,45 ПС1, УН1А, УН1Б — \$0,94 ХА6 — \$1,45 1086 ВН1 — \$0,1 1021 ХА1Б — \$0,43 ХА5 — \$0,51 1023 ХА1В — \$0,77 1033 ЕУ1 — \$1,14 1051 ХП1 — \$0,26</p>	<p>3112 ПП1 — \$0,43 1401 УД2Б — \$0,21 1506 ХП1 — \$0,34 1531 АП3 — \$0,07 1533 ИЕ6, ИР22, КП11, КП13, ЛА1, ЛЛ1, ЛМ1, ЛМ2, ЛП5 — \$0,07 ИР23 — \$0,075 ЛА2, ЛА3, ТМ2 — \$0,06 1534 ПП1 — \$0,36 1808 ХК1 — \$0,43</p> <p><b>Импортные микрохемы</b> A1524 — \$1,8 A2030 — \$0,9 MDA2062 — \$8 MDA3505 — \$2,16 MDA4565 — \$2,3 PCF84C81 — \$18,5 PCF85C72 — \$4,9 PCF8584P — \$6,4 SAA3010P — \$2,7 SAA5231 — \$5,7 SAA7000 — \$15 SAF1039P — \$2,16 TDA1011 — \$6 TDA1015 — \$2,4 TDA1220B — \$1,7 TDA1514 — \$6,24 TDA2003 — \$0,4 TDA2005S — \$3,24 TDA3047 — \$2,64 TDA4555 — \$2,4 TDA8303A — \$4,8 TDA8421 — \$10,14 TEA0665 — \$4,8 TEA5501 — \$4,8 TEA5710 — \$2,22 TEA5711 — \$3,48 27C128 — \$2,7 27C256 — \$3,2 27C512 — \$3,8</p>	<p>3107 — \$0,07 3157 — \$0,14</p> <p><b>Диоды</b> АЛ108АМ — \$0,06 АЛ307 — \$0,02 ДП7 — \$0,01 ДР1 — \$0,01 Д18 — \$0,01 Д220 — \$0,02 Д223,26 — \$0,01 Д810 — \$0,1 КД102,103,105 — \$0,01 КД109,209 — \$0,01 КД503 — \$0,01 КД510А — \$0,02 КД512Ф — \$0,02 КД522 — \$0,01</p> <p><b>Стабилитроны</b> Д814А — Д.8185, КС133А, 156А, 175А, Ж (В2Ж, 191Ж, 213Б, 216Ж, 447А, 482Д, 515А — \$0,06</p> <p><b>Конденсаторы PHILIPS (мкФхВ)</b> <b>Электролитические</b> 10x63 — \$0,051 10x100 — \$0,07 47x10 — \$0,051 47x63 — \$0,1 68x16 — \$0,051 100x10 — \$0,07 470x16 — \$0,16 1000x16 — \$0,3 1000x100 — \$0,2 1500x16 — \$0,36 2200x16 — \$0,45 3300x10 — \$0,54 4700x16 — \$0,83 6800x10 — \$0,83</p> <p>МКТ365 0,15x63 — \$0,057 0,22x63 — \$0,057</p> <p>МКТ366 0,047x1000 — \$0,65</p> <p>МКТ368 0,1x250 — \$0,066 0,22x250 — \$0,11 0,022x400 — \$0,58 0,033x400 — \$0,064 0,047x400 — \$0,091</p> <p>МКТ369 0,01x400 — \$0,051</p> <p>МКТ370 0,0047x250 — \$0,039 0,01x250 — \$0,039 0,022x100 — \$0,04 0,22x63 — \$0,083 0,33x63 — \$0,11</p> <p>МКТ371 0,47x100 — \$0,14</p> <p>МКТ372 0,033x400 — \$0,074</p> <p>КР/ММКР376 1 пФ x 2 кВ — \$0,24 1,5 пФ x 2 кВ — \$0,24</p> <p>КС431 5,6 пФx30 В — \$0,18</p> <p>КС463 0,33 пФx400 В — \$0,079</p> <p><b>Дроссели</b> 3,3; 4,7; 10; 47; 68; 150; 220; 470 мГн — \$1,4</p>	<p><b>Фильтры</b> ФП1П1 465 кГц — \$0,3 6,5 МГц полосовой — \$0,3 ФП1П6 10,7 МГц — \$0,3</p> <p><b>Кварцы</b> 400; 420; 500; 503 МГц — \$2,12 4 МГц — \$0,51 8 МГц — \$0,51 8,86 МГц — \$0,51 12 МГц — \$0,51</p> <p><b>Аккумуляторы</b> R20ANC 1,5 Ah (вм.373) — \$4,64 K15NC 2,5 Ah (вм.343) — \$5,62 7R22NC-P120 WAH(вм.) Кроны — \$17,6 НКГЦ-0,5 (вм.316) — \$1</p> <p><b>Конструкторы</b> УНЧ 20 Вт — \$2 Усилитель-корректор с роко-фильтром — \$0,9 Корпус р/н универсальный 200x170x60 — \$3,5 Корпус р/н БП 170x70x170 — \$0,6 Корпус магнитофона «Легенда М-404» — \$2,4</p> <p><b>Печатная продукция</b> Журналы «РадиоАматор» за 1993г. (JN8-10, 11-12) — \$0,3 «РадиоАматор» за 1994 г. — \$0,4</p> <p><b>Книги</b> Л.С. Галгличук «ГИС — помощник телемастера» (генераторы испытательных сигналов для ремонта и настройки телевизоров) — \$0,5 Н.Е. Сухов «Атлас аудиокассет от AGFA до YASHIMA» — \$1,3</p> <p><b>Разное</b> БП 5V/20A — \$14,4 БП к магнитофону «Маяка» — \$6 Индикатор уровня («Маяка») — \$0,5 Беспроводная охранная квартирная сигнализация — \$36 Кассеты магнитофонные FOTON90 — \$0,62 «Словни 90» — \$0,6 Часы механические командирские — \$10,2-15 Штекер стерео 6,3 мм — \$0,17 Музыкальный центр «Романтика» — \$80 Усилитель «Романтика» — \$30 Телефоны многофункциональные — \$25-150</p>
---	---	--	--	---

Оплата в национальной валюте по коммерческому курсу